



МІНІСТЕРСТВО ОСВІТИ І НАУКИ УКРАЇНИ
НАЦІОНАЛЬНИЙ УНІВЕРСИТЕТ БІОРЕСУРСІВ
І ПРИРОДОКОРИСТУВАННЯ УКРАЇНИ

Протокол № 1
від "15" серпня 2024 р.

засідання вченої ради НУБіП України

Ректор Вадим ТКАЧУК

Освітньо-професійна програма вводиться в дію

з 19 серпня 2024 р.

ОСВІТНЬО-ПРОФЕСІЙНА ПРОГРАМА

«ФІНАНСИ І КРЕДИТ»

Підготовки здобувачів першого (бакалаврського) рівня вищої освіти

за спеціальністю 072 Фінанси, банківська справа, страхування та
фондовий ринок

галузі знань 07 «Управління та адміністрування»

Кваліфікація: Бакалавр фінансів, банківської справи, страхування
та фондового ринку

Стандарт вищої освіти затверджено
наказом МОН України від «24» травня 2019 р. № 729

Київ – 2024

ПЕРЕДМОВА

Освітньо-професійна програма (ОПП) «Фінанси і кредит» для підготовки фахівців першого (бакалаврського) рівня вищої освіти за спеціальністю 072 «Фінанси, банківська справа, страхування та фондовий ринок» розроблена відповідно до Закону України «Про вищу освіту» від 01.07.2014 р. № 1556-VII (зі змінами), постанов Кабінету Міністрів України від 23.11.2011 р. № 1341 «Про затвердження Національної рамки кваліфікацій» (зі змінами), «Про затвердження Ліцензійних умов провадження освітньої діяльності закладів освіти» від 30.12.2015 р. № 1187 (зі змінами), вимог стандарту вищої освіти першого (бакалаврського) рівня зі спеціальності «Фінанси, банківська справа та страхування», затвердженого та введеного в дію наказом Міністерства освіти і науки України № 729 від 24 травня 2019 року та Постановою Кабінету Міністрів України від 16.12.2022 р. № 1392 «Про внесення змін до переліку галузей знань і спеціальностей, за якими здійснюється підготовка здобувачів вищої освіти». ОПП містить обсяг кредитів ЄКТС, необхідний для здобуття відповідного ступеня вищої освіти; перелік програмних компетентностей та програмних результатів навчання випускника; нормативний зміст підготовки здобувачів вищої освіти, сформульований у термінах результатів навчання; перелік освітніх компонентів та їх логічну послідовність; форми атестації здобувачів вищої освіти.

Розроблено проектною групою у складі:

1. Негода Юлія Володимирівна, доктор економічних наук, професор, професор кафедри фінансів, ***гарант програми***.
2. Костюк Вікторія Анатоліївна, кандидат економічних наук, доцент, в.о. завідувача кафедри банківської справи та страхування.
3. Лабенко Олександр Миколайович, кандидат економічних наук, доцент, доцент кафедри фінансів.
4. Тітенко Зоя Миколаївна, кандидат економічних наук, доцент, доцент кафедри фінансів.
5. Халіцька Олена Миколаївна, начальника управління податків і зборів у юридичних осіб ГУ ДПС у м. Києві (за згодою).
6. Гребініченко Неля Олександрівна, керівник напрямку трудових ресурсів Київського макрорегіонального управління АТ КБ "Приватбанк" (за згодою).
7. Гедіна Яна Вікторівна, студентка економічного факультету (за згодою).

Рецензії зовнішніх стейкхолдерів (за наявності):

Черняховський Вячеслав Валерійович, генеральний директор Асоціації «Страховий бізнес». Голова комісії по страхуванню Українського товариства фінансових аналітиків.

Чиж Мар'яна Анатоліївна, начальник фінансового управління Зазимської сільської ради.

Студінська Галина Яківна, доктор економічних наук, старший науковий співробітник, старший науковий співробітник відділу організації наукових досліджень та інноваційного розвитку, Національний науковий центр «Інститут аграрної економіки».

ОСНОВНІ ТЕРМІНИ ТА ЇХ ВИЗНАЧЕННЯ

У програмі терміни вживаються в такому значенні:

1) автономність і відповідальність – здатність самостійно виконувати завдання, розв'язувати задачі і проблеми та відповідати за результати своєї діяльності;

2) акредитація освітньої програми – оцінювання освітньої програми та/або освітньої діяльності закладу вищої освіти за цією програмою на предмет забезпечення та вдосконалення якості вищої освіти;

3) атестація - це встановлення відповідності результатів навчання (наукової або творчої роботи) здобувачів вищої освіти вимогам освітньої (наукової, освітньо-творчої) програми та/або вимогам програми єдиного державного кваліфікаційного іспиту;

атестація осіб на першому (бакалаврському) та/або другому (магістерському) рівнях вищої освіти може включати єдиний державний кваліфікаційний іспит, що проводиться за спеціальностями та в порядку, визначеними Кабінетом Міністрів України;

атестація осіб, які здобувають ступінь молодшого бакалавра, бакалавра чи магістра, здійснюється екзаменаційною комісією, до складу якої можуть включатися представники роботодавців та їх об'єднань, відповідно до положення про екзаменаційну комісію, затвердженого вченою радою закладу вищої освіти (наукової установи);

4) бакалавр - це освітній ступінь, що здобувається на першому рівні вищої освіти та присуджується закладом вищої освіти у результаті успішного виконання здобувачем вищої освіти освітньо-професійної програми, обсяг якої становить 180-240 кредитів ЄКТС. Для здобуття освітнього ступеня бакалавра на основі освітнього ступеня молодшого бакалавра або на основі фахової передвищої освіти заклад вищої освіти має право визнати та перезарахувати кредити ЄКТС, максимальний обсяг яких визначається стандартом вищої освіти;

5) вища освіта – сукупність систематизованих знань, умінь і практичних навичок, способів мислення, професійних, світоглядних і громадянських якостей, морально-етичних цінностей, інших компетентностей, здобутих у закладі вищої освіти (науковій установі) у відповідній галузі знань за певною кваліфікацією на рівнях вищої освіти, що за складністю є вищими, ніж рівень повної загальної середньої освіти;

6) заклад вищої освіти – окремий вид установи, яка є юридичною особою приватного або публічного права, діє згідно з виданою ліцензією на провадження освітньої діяльності на певних рівнях вищої освіти, проводить наукову, науково-технічну, інноваційну та/або методичну діяльність, забезпечує організацію освітнього процесу і здобуття особами вищої освіти, післядипломної освіти з урахуванням їхніх покликань, інтересів і здібностей;

7) галузь знань – гармонізована з Міжнародною стандартною класифікацією освіти широка предметна область освіти і науки, що включає групу споріднених спеціальностей;

8) дисциплінарні компетентності – деталізовані програмні компетентності як результат декомпозиції компетентностей фахівця спеціальності (спеціалізації) певного рівня вищої освіти;

9) європейська кредитна трансферно-накопичувальна система (ЄКТС) – система трансферу і накопичення кредитів, що використовується в європейському просторі вищої освіти з метою надання, визнання, підтвердження кваліфікацій та освітніх компонентів і сприяє академічній мобільності здобувачів вищої освіти; система ґрунтується на визначенні навчального навантаження здобувача вищої освіти, необхідного для досягнення визначених результатів навчання, та обліковується в кредитах ЄКТС;

10) засоби діагностики – документи, що затверджені в установленому порядку, та призначені для встановлення ступеню досягнення запланованого рівня сформованості компетентностей студента при контрольних заходах;

11) здобувачі вищої освіти – особи, які навчаються у закладу вищої освіти на певному рівні вищої освіти з метою здобуття відповідного ступеня і кваліфікації;

12) змістовий модуль – сукупність умінь, знань, цінностей, які забезпечують реалізацію певної компетентності;

13) знання – осмислена та засвоєна суб'єктом наукова інформація, що є основою його усвідомленої, цілеспрямованої діяльності; знання поділяються на емпіричні (фактологічні) і теоретичні (концептуальні, методологічні);

14) інтегральна компетентність – узагальнений опис кваліфікаційного рівня, який виражає основні компетентнісні характеристики рівня щодо навчання та/або професійної діяльності;

15) інтегрована оцінка – результат оцінювання конкретизованих завдань різних рівнів з урахуванням коефіцієнта пріоритетності (запланованого рівня сформованості компетентностей);

16) інформаційне забезпечення навчальної дисципліни – засоби навчання, у яких системно викладено основи знань з певної дисципліни на рівні сучасних досягнень науки і культури, опора для самоосвіти і самонавчання (підручники; навчальні посібники, навчально-наочні посібники, навчально-методичні посібники, хрестоматії, словники, енциклопедії, довідники тощо);

17) кваліфікаційний рівень – структурна одиниця національної рамки кваліфікацій, що визначається певною сукупністю компетентностей, які є типовими для кваліфікацій даного рівня;

18) кваліфікація – офіційний результат оцінювання і визнання, який отримано, коли уповноважений компетентний орган установив, що особа досягла компетентностей (результатів навчання) за заданими стандартами;

19) компетентність – здатність особи успішно соціалізуватися, навчатися, провадити професійну діяльність, яка виникає на основі динамічної комбінації знань, умінь, навичок, способів мислення, поглядів,

цінностей, інших особистих якостей;

20) комунікація – взаємозв'язок суб'єктів з метою передавання інформації, узгодження дій, спільної діяльності;

21) кредит європейської кредитної трансферно-накопичувальної системи (далі – кредит ЄКТС) – одиниця вимірювання обсягу навчального навантаження здобувача вищої освіти, необхідного для досягнення визначених (очікуваних) результатів навчання; обсяг одного кредиту ЄКТС становить 30 годин. Навантаження одного навчального року за денною формою навчання становить, як правило, 60 кредитів ЄКТС;

22) дипломна робота – це кваліфікаційна робота, що має на меті виконання виробничих завдань, спрямованих на організацію технологічного процесу (технічну підготовку, забезпечення функціонування, контроль) та управління (планування, облік, аналіз, регулювання) організацією та власне технологічним процесом; програми дипломних робіт зазвичай регламентовано певними професійними функціями й завданнями згідно з освітніми стандартами відповідних рівнів підготовки;

23) дипломний проект – це кваліфікаційна робота, що присвячена реалізації виробничих завдань, переважна більшість яких віднесена до проектної та проектно-конструкторської професійних функцій; у межах цієї роботи передбачається виконання технічного завдання, ескізного й технічного проектів, робочої, експлуатаційної, ремонтної документації тощо;

24) курсова робота – індивідуальне завдання, виконання якого спрямовано на організацію технологічного процесу (наприклад, технічну підготовку, забезпечення функціонування, контроль) та управління ним (планування, облік, аналіз, регулювання);

25) курсовий проект – індивідуальне завдання виконання якого відноситься здебільшого до проектної та проектно-конструкторської діяльності; цей вид навчальної роботи може включати елементи технічного завдання, ескізи та технічні проекти, розроблення робочої, експлуатаційної, ремонтної документації тощо; виконання курсового проекту регламентується відповідними стандартами;

26) методичне забезпечення навчальної дисципліни – рекомендації до супроводження навчальної діяльності студента за всіма видами навчальних занять, що містить, у тому числі інформацію щодо засобів та процедури контрольних заходів, їх форми та змісту, методів розв'язання вправ, джерел інформації;

27) модульний контроль – оцінювання ступеню досягнення студентом запланованого рівня сформованості компетентностей за видами навчальних занять;

28) навчальний елемент – мінімальна навчальна інформація самостійного смислового значення (поняття, явища, відношення, алгоритми);

29) об'єкт діагностики – компетентності, опанування яких забезпечуються навчальною дисципліною;

30) об'єкт діяльності – процеси, явища, технології або (та)

матеріальні об'єкти на які спрямована діяльність фахівця (суб'єкта діяльності); незалежно від фізичної природи об'єкт діяльності має певний період (цикл) існування, який передбачає етапи: проектування (розроблення), протягом якого вирішуються питання щодо забезпечення певних його якостей та властивостей; створення (виробництва, впровадження); експлуатації, протягом якої об'єкт використовується за призначенням; відновлення (ремонт, удосконалення), яке пов'язане з відновленням властивостей якості, підвищенням ефективності тощо; утилізації та ліквідації;

31) освітній процес – це інтелектуальна, творча діяльність у сфері вищої освіти і науки, що провадиться у закладі вищої освіти (науковій установі) через систему науково-методичних і педагогічних заходів та спрямована на передачу, засвоєння, примноження і використання знань, умінь та інших компетентностей у осіб, які навчаються, а також на формування гармонійно розвиненої особистості;

32) освітня (освітньо-професійна, освітньо-наукова чи освітньо-творча) програма – єдиний комплекс освітніх компонентів (навчальних дисциплін, індивідуальних завдань, практик, контрольних заходів тощо), спрямованих на досягнення передбачених такою програмою результатів навчання, що дає право на отримання визначеної освітньої або освітньої та професійної (професійних) кваліфікації (кваліфікацій). Освітня програма може визначати єдину в її межах спеціалізацію або не передбачати спеціалізації;

33) освітня діяльність – діяльність закладів вищої освіти, спрямована на організацію, забезпечення та реалізацію освітнього процесу;

34) підсумковий контроль – комплексне оцінювання запланованого рівня сформованості дисциплінарних компетентностей;

35) поточний контроль – оцінювання засвоєння студентом навчального матеріалу під час проведення аудиторного навчального заняття (опитування студентів на лекціях, перевірка та прийом звітів з виконання лабораторних робіт, тестування тощо);

36) програма дисципліни – нормативний документ, що визначає зміст навчальної дисципліни відповідно до освітньої програми, розробляється кафедрою, яка закріплена наказом ректора для викладання дисципліни;

37) результати навчання (Закон України «Про вищу освіту») - знання, уміння, навички, способи мислення, погляди, цінності, інші особисті якості, які можна ідентифікувати, спланувати, оцінити і виміряти та які особа здатна продемонструвати після завершення освітньої програми (програмні результати навчання) або окремих освітніх компонентів;

38) результати навчання (Національна рамка кваліфікацій) – компетентності (знання, розуміння, уміння, цінності, інші особисті якості), які набуває та/або здатна продемонструвати особа після завершення навчання;

39) рівень сформованості дисциплінарної компетентності – частка правильних відповідей або виконаних суттєвих операцій від загальної

кількості запитань або суттєвих операцій еталону рішень;

40) робоча програма дисципліни – нормативний документ, що розроблений на основі програми дисципліни відповідно до річного навчального плану (містить розподіл загального часу на засвоєння окремих навчальних елементів і модулів за видами навчальних занять та формами навчання);

41) самостійна робота – діяльність студента з вивчення навчальних елементів та змістових модулів, опанування запланованих компетентностей, виконання індивідуальних завдань, підготовки до контрольних заходів;

42) спеціалізація – складова спеціальності, що може визначатися закладом вищої освіти та передбачає одну або декілька профільних спеціалізованих освітніх програм вищої або післядипломної освіти;

43) спеціальність – гармонізована з Міжнародною стандартною класифікацією освіти предметна область освіти і науки, яка об'єднує споріднені освітні програми, що передбачають спільні вимоги до компетентностей і результатів навчання випускників;

44) стандарт вищої освіти - це сукупність вимог до освітніх програм вищої освіти, які є спільними для всіх освітніх програм у межах певного рівня вищої освіти та спеціальності;

45) стандарт освітньої діяльності – це сукупність мінімальних вимог до кадрового, навчально-методичного, матеріально-технічного та інформаційного забезпечення освітнього процесу вищого навчального закладу й наукової установи;

46) уміння – здатність застосовувати знання для виконання завдань та розв'язання задач і проблем; уміння поділяються на когнітивні (інтелектуальнотворчі) та практичні (на основі майстерності з використанням методів, матеріалів, інструкцій та інструментів);

47) якість вищої освіти – відповідність умов провадження освітньої діяльності та результатів навчання вимогам законодавства та стандартам вищої освіти, професійним та/або міжнародним стандартам (за наявності), а також потребам заінтересованих сторін і суспільства, що забезпечується шляхом здійснення процедур внутрішнього та зовнішнього забезпечення якості.

**1. Профіль освітньо-професійної програми
«Фінанси і кредит»
зі спеціальності 072 «Фінанси, банківська справа,
страхування та фондовий ринок»**

| 1 – Загальна інформація | |
|---|---|
| Повна назва закладу вищої освіти та структурного підрозділу | Національний університет біоресурсів і природокористування України Економічний факультет Кафедра фінансів Кафедра банківської справи та страхування |
| Ступінь вищої освіти та назва кваліфікації мовою оригіналу | Бакалавр. Бакалавр фінансів, банківської справи, страхування та фондового ринку |
| Офіційна назва освітньо-професійної програми | Освітньо-професійна програма підготовки здобувачів вищої освіти першого бакалаврського рівня вищої освіти «Фінанси і кредит» за спеціальністю 072 «Фінанси, банківська справа, страхування та фондовий ринок» галузі знань 07 «Управління та адміністрування» |
| Тип диплому та обсяг освітньо-професійної програми | Диплом бакалавра, одиничний 240 кредитів ECTS, термін навчання 3 роки 10 місяців |
| Наявність акредитації | Акредитація спеціальності «Фінанси, банківська справа, страхування та фондовий ринок» за рівнем вищої освіти «Бакалавр» проведена у 2015 році (наказ МОН України від 06.02.2015 р. №133 л, на підставі наказу МОН України від 19.12.2016 р. № 1565) сертифікат про акредитацію Серія УД №11017974. Термін дії сертифіката до 1 липня 2025 року. |
| Цикл/рівень | НРК України – 6 рівень, FQ -EHEA – перший цикл, EQF-LLL – 6 рівень |
| Передумови | Умови вступу визначаються «Правилами прийому до Національного університету біоресурсів і природокористування України», затвердженими Вченою радою. Наявність повної загальної середньої освіти, за результатами ЗНО та НМТ. |
| Мова(и) викладання | Українська |
| Термін дії освітньо-професійної програми | 3 роки 10 місяців |
| Інтернет-адреса постійного розміщення опису освітньо-професійної програми | https://nubip.edu.ua/node/46601 |
| 2 – Мета освітньо-професійної програми | |
| Метою освітньо-професійної програми є формування у майбутнього фахівця здатності динамічно поєднувати знання, уміння, комунікативні навички і спроможності самостійно та відповідально вирішувати завдання та проблемні питань у сфері фінансів, банківської справи, страхування та фондового ринку для ефективного ведення та регулювання аграрного сектору економіки, сільських територій та природокористування. | |
| 3 – Характеристика освітньо-професійної програми | |
| Предметна область (галузь знань, спеціальність, спеціалізація (за наявності)) | Галузь знань 07 «Управління та адміністрування» Спеціальність 072 «Фінанси, банківська справа, страхування та фондовий ринок» Об'єкт(и) вивчення та діяльності: устрій, принципи, механізми функціонування та розвитку фінансових систем. Цілі навчання: підготовка фахівців, здатних розв'язувати складні спеціалізовані завдання і прикладні проблеми, які характеризуються комплексністю та певною невизначеністю |

| | |
|---|--|
| | <p>умов, у професійній діяльності в сфері фінансів, банківської справи, страхування та фондового ринку й у процесі навчання.</p> <p>Теоретичний зміст складають поняття, категорії, теорії і концепції фінансової науки, які визначають тенденції і закономірності функціонування й розвитку фінансів, банківської справи, страхування та фондового ринку.</p> <p>Методи, методики та технології: методи, методики та технології фінансової науки і практики.</p> <p>Інструменти: сучасні інформаційно-аналітичні системи та стандартні, спеціальні й галузеві програмні продукти.</p> |
| Орієнтація освітньо-професійної програми | Освітньо-професійна |
| Основний фокус освітньо-професійної програми та спеціалізації | <p>Спеціальна в галузі 07 «Управління та адміністрування», спеціальності 072 «Фінанси, банківська справа, страхування та фондовий ринок».</p> <p>Ключові слова: фінанси, податки, кредит, банківська справа, страхування, фінансова система, фінансові ринки, фондові ринки, фінанси суб'єктів господарювання.</p> |
| Особливості освітньо-професійної програми | <p>Програма реалізує надання знань і навичок у галузі фінансів, банківської справи, страхування та фондового ринку з акцентом на специфіку розвитку аграрного сектору економіки, сільських територій та природокористування. Освоєння програми вимагає обов'язкове проходження виробничої практики на провідних підприємствах, в банківських установах, страхових компаніях та інших фінансових інститутах.</p> <p>Один семестр навчального року є семестром міжнародної мобільності (за бажанням здобувача вищої освіти).</p> |
| 4 – Придатність випускників до працевлаштування та подальшого навчання | |
| Придатність до працевлаштування | <p>Згідно з чинною редакцією Національного класифікатора України: Класифікатор професій (ДК 003:2010) випускник з професійною кваліфікацією «Бакалавр фінансів, банківської справи, страхування та фондового ринку» може працевлаштуватися на посади з наступними професійними назвами робіт:</p> <p>1210.1 Керівники підприємств, установ та організацій;</p> <p>1231 Керівники фінансових, бухгалтерських, економічних, юридичних та адміністративних підрозділів та інші керівники;</p> <p>1462 Менеджери (управителі) у сфері фінансового лізингу;</p> <p>1463 Менеджери (управителі) у сфері надання кредитів;</p> <p>1466 Менеджери (управителі) у сфері пенсійного страхування;</p> <p>2413 Професіонали, зайняті роботою з цінними паперами;</p> <p>2414 Професіонали з питань фінансово-економічної безпеки підприємств, установ та організацій .</p> |
| Подальше навчання | Отримання освіти на другому (магістерському) рівні вищої освіти. Набуття додаткових кваліфікацій в системі післядипломної освіти. |
| 5 – Викладання та оцінювання | |
| Викладання та навчання | <p>Студенто-центроване навчання, технологія проблемного і диференційованого навчання, технологія інтенсифікації та індивідуалізації навчання, технологія програмованого навчання, інформаційна технологія, технологія розвивального навчання, кредитно-трансферна система організації навчання, дистанційне навчання на навчально-інформаційній платформі Elearn.nubip.edu.ua, самонавчання, навчання на основі досліджень. Комбінація лекцій, практичних занять із розв'язанням ситуаційних завдань і використання кейс-методів, ділових ігор, тренінгів дозволяє розвивати комунікаційні та лідерські навички та сформувати креативне мислення.</p> |
| Оцінювання | Оцінювання знань здобувачів вищої освіти здійснюється відповідно до вимог "Положення про екзамени та заліки у |

| | |
|---------------------------------------|---|
| | <p>Національному університеті біоресурсів і природокористування України"</p> <p>Видами контролю знань здобувачів вищої освіти є поточний контроль, проміжна та підсумкова атестація.</p> <p>У НУБіП України використовується рейтингова форма контролю після закінчення логічно завершеної частини лекційних та практичних занять (модуля) з певної дисципліни. Її результати враховуються під час виставлення підсумкової оцінки.</p> <p>Рейтингове оцінювання знань студентів не скасовує традиційну систему оцінювання, а існує поряд із нею. Воно робить систему оцінювання більш гнучкою, об'єктивною і сприяє систематичній та активній самостійній роботі студентів протягом усього періоду навчання, забезпечує здорову конкуренцію між студентами у навчанні, сприяє виявленню і розвитку творчих здібностей студентів.</p> <p>Атестація здобувачів кваліфікації бакалавра фінансів, банківської справи та страхування здійснюється у формі: атестаційного екзамену.</p> |
| 6 – Програмні компетентності | |
| Інтегральна компетентність | Здатність розв'язувати складні спеціалізовані завдання та практичні проблеми у галузі фінансів, банківської справи, страхування та фондового ринку в ході професійної діяльності або у процесі навчання, що передбачає застосування окремих методів і положень фінансової науки та характеризується невизначеністю умов і необхідністю врахування комплексу вимог здійснення професійної та навчальної діяльності. |
| Загальні компетентності (ЗК) | <p>ЗК01. Здатність до абстрактного мислення, аналізу та синтезу.</p> <p>ЗК02. Здатність застосовувати знання у практичних ситуаціях.</p> <p>ЗК03. Здатність планувати та управляти часом.</p> <p>ЗК04. Здатність спілкуватися іноземною мовою.</p> <p>ЗК05. Навички використання інформаційних та комунікаційних технологій.</p> <p>ЗК06. Здатність проведення досліджень на відповідному рівні</p> <p>ЗК07. Здатність вчитися і оволодівати сучасними знаннями.</p> <p>ЗК08. Здатність до пошуку, оброблення та аналізу інформації з різних джерел.</p> <p>ЗК09. Здатність бути критичним і самокритичним.</p> <p>ЗК10. Здатність працювати у команді.</p> <p>ЗК11. Здатність спілкуватися з представниками інших професій груп різного рівня (з експертами з інших галузей знань/видів економічної діяльності).</p> <p>ЗК12. Здатність працювати автономно.</p> <p>ЗК13. Здатність реалізувати свої права і обов'язки як члена суспільства, усвідомлювати цінності громадянського (вільного демократичного) суспільства та необхідність його сталого розвитку, верховенства права, прав і свобод людини і громадянина в Україні.</p> <p>ЗК14. Здатність зберігати та примножувати моральні, культурні, наукові цінності і досягнення суспільства на основі розуміння історії та закономірностей розвитку предметної області, її місця у загальній системі знань про природу і суспільство та у розвитку суспільства, техніки і технологій, використовувати різні види та форми рухової активності для активного відпочинку та ведення здорового способу життя.</p> <p>ЗК15. Здатність ухвалювати рішення та діяти, дотримуючись принципу неприпустимості корупції та будь-яких інших проявів недоброчесності.</p> |
| Спеціальні (фахові, предметні) | СК01. Здатність досліджувати тенденції розвитку економіки за допомогою інструментарію макро- та мікроекономічного аналізу, |

| | |
|---|---|
| <p>компетентності (СК)</p> | <p>оцінювати сучасні економічні явища. СК02. Розуміння особливостей функціонування сучасних світових та національних фінансових систем та їх структури. СК03. Здатність до діагностики стану фінансових систем (державні фінанси, у тому числі бюджетна та податкова системи, фінанси суб'єктів господарювання, фінанси домогосподарств, фінансові ринки, банківська система та страхування). СК04. Здатність застосовувати економіко-математичні методи та моделі для вирішення фінансових задач. СК05. Здатність застосовувати знання законодавства у сфері монетарного, фіскального регулювання та регулювання фінансового ринку. СК06. Здатність застосовувати сучасне інформаційне та програмне забезпечення для отримання та обробки даних у сфері фінансів, банківської справи та страхування. СК07. Здатність складати та аналізувати фінансову звітність. СК08. Здатність виконувати контрольні функції у сфері фінансів, банківської справи та страхування. СК09. Здатність здійснювати ефективні комунікації. СК10. Здатність визначати, обґрунтовувати та брати відповідальність за професійні рішення. СК11. Здатність підтримувати належний рівень знань та постійно підвищувати свою професійну підготовку. СК12. Здатність розуміти, аналізувати та прогнозувати міждисциплінарні зв'язки та розуміти наслідки життєдіяльності людини для навколишнього природного середовища, специфіку застосування фінансових інструментів у сфері агропромислового виробництва, розвитку сільських територій та природокористування.</p> |
| <p>7 – Програмні результати навчання</p> | |
| <p>Програмні результати навчання (ПРН)</p> | <p>ПР01. Знати та розуміти економічні категорії, закони, причинно-наслідкові та функціональні зв'язки, які існують між процесами та явищами на різних рівнях економічних систем. ПР02. Знати і розуміти теоретичні основи та принципи фінансової науки, особливості функціонування фінансових систем. ПР03. Визначати особливості функціонування сучасних світових та національних фінансових систем та їх структури. ПР04. Знати механізм функціонування державних фінансів, у т.ч. бюджетної та податкової систем, фінансів суб'єктів господарювання, фінансів домогосподарств, фінансових ринків, банківської системи та страхування. ПР05. Володіти методичним інструментарієм діагностики стану фінансових систем (державні фінанси, у т.ч. бюджетна та податкова системи, фінанси суб'єктів господарювання, фінанси домогосподарств, фінансові ринки, банківська система та страхування). ПР06. Застосовувати відповідні економіко-математичні методи та моделі для вирішення фінансових задач. ПР07. Розуміти принципи, методи та інструменти державного та ринкового регулювання діяльності в сфері фінансів, банківської справи та страхування. ПР08. Застосовувати спеціалізовані інформаційні системи, сучасні фінансові технології та програмні продукти. ПР09. Формувати і аналізувати фінансову звітність та правильно інтерпретувати отриману інформацію. ПР10. Ідентифікувати джерела та розуміти методологію визначення і методи отримання економічних даних, збирати та аналізувати необхідну фінансову інформацію, розраховувати показники, що характеризують стан фінансових систем.</p> |

| | |
|--|---|
| | <p>ПР11. Володіти методичним інструментарієм здійснення контрольних функцій у сфері фінансів, банківської справи та страхування.</p> <p>ПР12. Використовувати професійну аргументацію для донесення інформації, ідей, проблем та способів їх вирішення до фахівців і нефахівців у фінансовій сфері діяльності.</p> <p>ПР13. Володіти загальнонауковими та спеціальними методами дослідження фінансових процесів.</p> <p>ПР14. Вміти абстрактно мислити, застосовувати аналіз та синтез для виявлення ключових характеристик фінансових систем, а також особливостей поведінки їх суб'єктів.</p> <p>ПР15. Спілкуватись в усній та письмовій формі іноземною мовою у професійній діяльності.</p> <p>ПР16. Застосовувати набуті теоретичні знання для розв'язання практичних завдань та змістовно інтерпретувати отримані результати.</p> <p>ПР17. Визначати та планувати можливості особистого професійного розвитку.</p> <p>ПР18. Демонструвати базові навички креативного та критичного мислення у дослідженнях та професійному спілкуванні.</p> <p>ПР19. Виявляти навички самостійної роботи, гнучкого мислення, відкритості до нових знань.</p> <p>ПР20. Виконувати функціональні обов'язки в групі, пропонувати обґрунтовані фінансові рішення.</p> <p>ПР21. Розуміти вимоги до діяльності за спеціальністю, зумовлені необхідністю забезпечення сталого розвитку України, її зміцнення як демократичної, соціальної, правової держави.</p> <p>ПР22. Знати свої права і обов'язки як члена суспільства, розуміти цінності вільного демократичного суспільства, верховенства права, прав і свобод людини і громадянина в Україні.</p> <p>ПР23. Визначати досягнення і ідентифікувати цінності суспільства на основі розуміння місця предметної області у загальній системі знань, використовувати різні види та форми рухової активності для ведення здорового способу життя.</p> <p>ПР24. Розуміти та застосовувати фінансові інструменти при взаємодії агропромислового виробництва і людини з навколишнім природним середовищем.</p> |
| 8 – Ресурсне забезпечення реалізації програми | |
| Кадрове забезпечення | <p>Науково-педагогічні працівники, що здійснюють навчання на освітньо-професійній програмі, є штатними співробітниками НУБіП України, мають підтверджений рівень наукової і професійної активності.</p> <p>Відповідно до Закону України «Про вищу освіту» забезпечується підвищення кваліфікації та стажування науково-педагогічних працівників не менше, ніж один раз на п'ять років у провідних фінансових установах та закордонних закладах вищої освіти.</p> <p>У процесі організації навчального процесу залучаються практики з досвідом в сфері фінансів, банківської справи, страхування та фондового ринку.</p> |
| Матеріально-технічне забезпечення | <p>Забезпеченість навчальними приміщеннями, комп'ютерними робочими місцями, мультимедійним обладнанням відповідає потребі.</p> <p>Навчально-лабораторна база структурних підрозділів економічного факультету дозволяє організувати та проводити заняття з усіх навчальних дисциплін на задовільному рівні.</p> <p>Для проведення лекційних занять використовуються мультимедійні проектори, навчальні аудиторії обладнані необхідним устаткуванням та програмним забезпеченням. Для дистанційного проведення лекційних та практичних занять</p> |

| | |
|--|---|
| | <p>використовуються платформи Elearn, Cisco Webex, Meteeng, Zoom. Для проведення досліджень використовується навчальна лабораторія кафедри фінансів, навчально-наукова лабораторія «Музей грошей, банківської справи та страхування» кафедри банківської справи та страхування та навчально-наукова лабораторія «AGMEMOD», яка обладнана програмним забезпеченням.</p> <p>Навчальні корпуси; гуртожитки; комп'ютерні класи; тематичні кабінети; точки бездротового доступу до мережі Інтернет; мультимедійне обладнання; спортивні зали та майданчики; інша необхідна соціально-побутова інфраструктура відповідає вимогам.</p> |
| <p>Інформаційне та навчально-методичне забезпечення</p> | <p>Офіційний веб-сайт https://nubip.edu.ua містить інформацію про освітні програми, навчальну, наукову і виховну діяльність, структурні підрозділи, правила прийому, контакти. Всі зареєстровані в університеті користувачі мають необмежений доступ до мережі Інтернет.</p> <p>Забезпечення освітньо-професійних програм викладено на освітньому порталі «Освітні програми»: https://nubip.edu.ua/node/46601</p> <p>Бібліотечний фонд багатогалузевий, нараховує понад один мільйон примірників вітчизняної та зарубіжної літератури, у т.ч. рідкісних видань, спеціальних видів науково-технічної літератури, авторефератів дисертацій (з 1950 р.), дисертацій (з 1946 р.), більше 500 найменувань журналів та більше 50 назв газет. Фонд комплектується матеріалами з сільського та лісового господарства, економіки, техніки та суміжних наук.</p> <p>Бібліотечне обслуговування читачів проводиться на 8 абонементів, у 7 читальних залах на 527 місць, з яких: 4 галузеві, 1 універсальний та 1 спеціалізований читальний зал для викладачів, аспірантів та магістрів (Reference Room); МБА; каталоги, в т.ч. електронний (понад 206292 одиниць записів); бібліографічні картотеки (з 1954 р.); фонд довідкових і бібліографічних видань. Щорічно бібліотека обслуговує понад 40000 користувачів, у т.ч. 14000 студентів. Книговидача становить понад 1 млн примірників на рік.</p> <p>Читальні зали забезпечені бездротовим доступом до мережі Інтернет. Всі ресурси бібліотеки доступні через сайт університету: https://nubip.edu.ua.</p> <p>З 2006 р. бібліотека НУБіП України отримала статус національної депозитарної бібліотеки FAO (Food and Agricultural Organization) в Україні.</p> <p>Цифрова бібліотека НУБіП України була створена у листопаді 2019 р., доступна з мережі Інтернет.</p> <p>Важливим електронним ресурсом також є електронна бібліотека (з локальної мережі університету), де є понад 6618 повнотекстових документів (підручників, навчальних посібників, монографій, методичних рекомендацій).</p> <p>З січня 2017 р. в НУБіП України відкрито доступ до однієї із найбільших наукометричних баз даних Web of Science.</p> <p>З листопада 2017 року в НУБіП України відкрито доступ до наукометричної та універсальної реферативної бази даних SCOPUS видавництва Elsevier. Доступ здійснюється з локальної мережі університету за посиланням https://www.scopus.com.</p> <p>Компоненти освітньої програми доступні на Навчально-інформаційному порталі НУБіП України elearn.nubip.edu.ua.</p> |
| 9 – Академічна мобільність | |
| <p>Національна кредитна мобільність</p> | <p>На основі двосторонніх договорів між НУБіП України та закладами вищої освіти України, науковими установами.</p> |

| | |
|---|--|
| Міжнародна кредитна мобільність | На основі двосторонніх договорів між Національним університетом біоресурсів і природокористування України та іноземними навчальними закладами партнерами: Варшавський університет наук про життя (Республіка Польща), Вроцлавський Університет Природничих Наук (Республіка Польща), Латвійський сільськогосподарський університет (Латвійська Республіка), Словацький аграрний університет, м. Нітра (Словацька Республіка), Університет прикладних наук Вайенштефан-Тріздорф (Федеративна Республіка Німеччина), Аграрний університет – Пловдив (Республіка Болгарія). Студенти є учасниками міжнародного освітнього проекту Erasmus+, DAAD Україна. |
| Навчання іноземних здобувачів вищої освіти | Відповідно до вимог чинного законодавства та згідно правил прийому до НУБіП України у 2024 році. |

2. Перелік компонент освітньо-професійної програми та їх логічна послідовність

2.1. Перелік компонент ОПП

| Код н/д | Компоненти освітньої програми (навчальні дисципліни, курсові проекти (роботи), практики, кваліфікаційна робота) | Кількість кредитів | Форма підсумкового контролю |
|---|---|--------------------|--------------------------------|
| 1 | 2 | 3 | 4 |
| 1. ЦИКЛ ЗАГАЛЬНОЇ ПІДГОТОВКИ | | | |
| Обов'язкові компоненти ОПП | | | |
| ОК 1 | Політична економія | 4 | Екзамен |
| ОК 2 | Економікс | 5 | Залік, екзамен |
| ОК 3 | Математика для економістів | 4 | Екзамен |
| ОК 4 | Економіко-математичні методи і моделі | 4 | Екзамен |
| ОК 5 | Економетрика | 4 | Екзамен |
| ОК 6 | Менеджмент | 4 | Екзамен |
| ОК 7 | Маркетинг | 4 | Екзамен |
| ОК 8 | Статистика | 6 | Залік, екзамен, курсова робота |
| ОК 9 | Правознавство | 4 | Екзамен |
| ОК 10 | Лідерство та управління кар'єрою | 4 | Екзамен |
| ОК 11 | Вступ до фаху та соціальні комунікації | 4 | Залік |
| | Всього | 47 | |
| Обов'язкові компоненти ОПП за рекомендацією вченої ради університету | | | |
| ОКУ 1 | Інформаційні системи та технології в економіці | 5 | Екзамен |
| ОКУ 2 | Філософія | 4 | Екзамен |
| ОКУ 3 | Іноземна мова | 6 | Залік, екзамен |
| ОКУ 4 | Технологія виробництва продукції рослинництва і тваринництва | 5 | Екзамен |
| ОКУ 5 | Безпека праці і життєдіяльності | 4 | Екзамен |
| ОКУ 6 | Фізичне виховання | 4 | Залік |
| | Всього | 28 | |
| 2. ЦИКЛ СПЕЦІАЛЬНОЇ (ФАХОВОЇ) ПІДГОТОВКИ | | | |
| Обов'язкові компоненти ОПП | | | |
| ОК 12 | Гроші і кредит | 8 | Залік, екзамен, курсова робота |
| ОК 13 | Фінанси | 8 | Залік, екзамен |
| ОК 14 | Податкова система | 5 | Залік, екзамен |
| ОК 15 | Фінанси підприємств | 5 | Екзамен, курсова робота |
| ОК 16 | Страховання | 7 | Залік, екзамен |
| ОК 17 | Публічні фінанси | 7 | Екзамен |
| ОК 18 | Інвестування | 5 | Екзамен, курсова робота |
| ОК 19 | Банківська справа | 5 | Екзамен |
| ОК 20 | Фінансовий ринок | 6 | Залік, екзамен |
| ОК 21 | Казначейська справа | 5 | Екзамен |
| ОК 22 | Економіка підприємства | 4 | Екзамен |
| ОК 23 | Фіскальне регулювання ЗЕД | 4 | Екзамен |
| ОК 24 | Бухгалтерський облік (загальна теорія) | 4 | Залік, екзамен |
| ОК 25 | Фінансовий і управлінський облік | 5 | Екзамен |
| ОК 26 | Міжнародна економіка | 3 | Екзамен |
| ОК 27 | Фінанси природокористування | 5 | Екзамен, курсова робота |
| | Практична підготовка | 15 | Диференційований залік |
| | Підготовка та атестаційний екзамен | 4 | Екзамен |
| Загальний обсяг обов'язкових компонентів | | 180 | |
| Вибіркові компоненти ОПП | | | |
| <i>Вільного вибору за уподобаннями студентів із переліку дисциплін</i> | | | |

| | | | |
|--|---|-----------|------------|
| ВКУ 1 | Дисципліна 1 (з загально університетського списку) | 3 | Залік |
| ВКУ 2 | Дисципліна 2 (з загально університетського списку) | 3 | Залік |
| ВКУ 3.1 | Бізнес курс англійської мови | 6 | Екзамен |
| ВКУ 3.2 | Іноземна мова (підготовка до ЄВІ) | 6 | Екзамен |
| ВКУ 3.3 | Діловий протокол та етика спілкування | 6 | Екзамен |
| | Всього | 12 | |
| <i>Вибіркові компоненти за спеціальністю 6 семестр (обирається 3 компоненти)</i> | | | |
| ВК 1.1 | Ціна і ціноутворення | 6 | Екзамен |
| ВК 1.2 | Біржова діяльність | 6 | Екзамен |
| ВК 1.3 | Організація і план. підприємницькою діяльністю | 6 | Екзамен |
| ВК 1.4 | Основи фундаментального та технічного аналізу | 6 | Екзамен |
| ВК 2.1 | Соціальна відповідальність бізнесу | 6 | Екзамен |
| ВК 2.2 | Економіка праці і соціально-трудова відносини | 6 | Екзамен |
| ВК 3.1 | Фінансові ризики в аграрній сфері | 6 | Екзамен |
| ВК 3.2 | Фінансовий контролінг | 6 | Екзамен |
| | Всього | 6 | |
| <i>Вибіркові компоненти за спеціальністю 8 семестр (обирається 5 компоненти)</i> | | | |
| ВК 4.1 | Міжнародні фінанси | 6 | Екзамен |
| ВК 4.2 | Фінансово-кредитні системи зарубіжних країн | 6 | Екзамен |
| ВК 5.1 | Державне регулювання економіки | 6 | Екзамен |
| ВК 5.2 | Національна економіка | 6 | Екзамен |
| ВК 6.1 | Платіжні системи та мерчат прийому платежів у бізнесі | 6 | Екзамен |
| ВК 6.2 | Валютно-кредитні та розрахункові банківські операції | 6 | Екзамен |
| ВК 7.1 | Звітність підприємств | 6 | Екзамен |
| ВК 7.2 | Аудит | 6 | Екзамен |
| ВК 7.3 | Бухгалтерський облік в прикладних програмних рішеннях | 6 | Екзамен |
| ВК 8.1 | Аналіз господарської діяльності | 6 | Екзамен |
| ВК 8.2 | Фінансовий аналіз | 6 | Екзамен |
| | Всього | 18 | |
| Загальний обсяг вибірових компонентів | | 60 | |
| ЗАГАЛЬНИЙ ОБСЯГ ОПП | | | 240 |

2.2. Структурно-логічна схема підготовки бакалаврів освітньо-професійної програми «Фінанси і кредит»

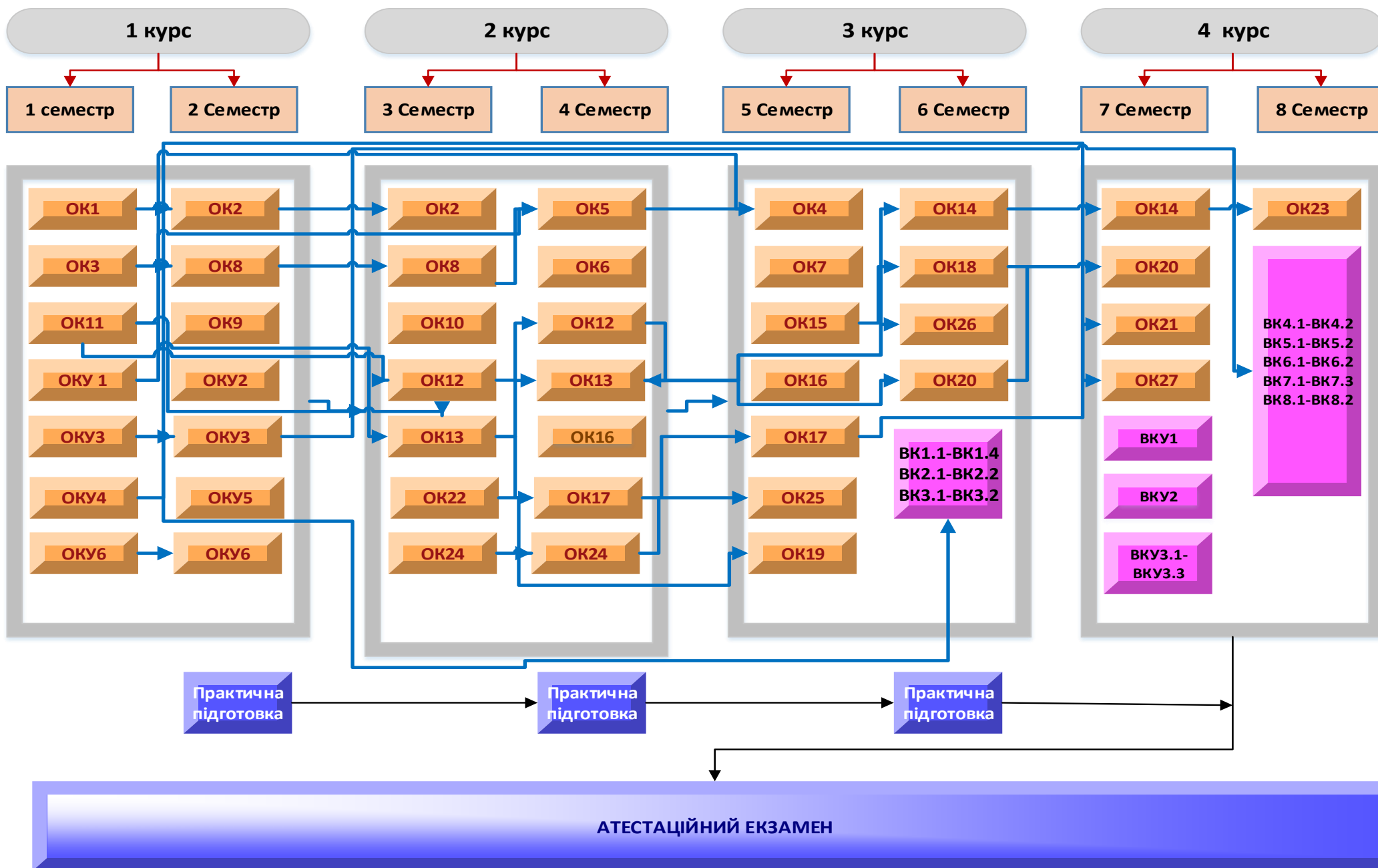

3. Форма атестації здобувачів вищої освіти

Атестація випускників освітньо-професійної програми «Фінанси і кредит» спеціальності 072 «Фінанси, банківська справа, страхування та фондовий ринок» проводиться у формі атестаційного екзамену та завершується видачою документу встановленого зразка про присудження йому ступеня бакалавр із присвоєнням кваліфікації «Бакалавр фінансів, банківської справи, страхування та фондового ринку».

Атестація здійснюється відкрито і публічно.

5. Матриця забезпечення програмних результатів навчання (ПРН) відповідними компонентами освітньо-професійної програми «Фінанси і кредит»

| | ОК1 | ОК2 | ОК3 | ОК4 | ОК5 | ОК6 | ОК7 | ОК8 | ОК9 | ОК10 | ОК11 | ОК12 | ОК13 | ОК14 | ОК15 | ОК16 | ОК17 | ОК18 | ОК19 | ОК20 | ОК21 | ОК22 | ОК23 | ОК24 | ОК25 | ОК26 | ОК27 | ОКУ1 | ОКУ2 | ОКУ3 | ОКУ4 | ОКУ5 | ОКУ6 | | | | |
|-------|-----|-----|-----|-----|-----|-----|-----|-----|-----|------|------|------|------|------|------|------|------|------|------|------|------|------|------|------|------|------|------|------|------|------|------|------|------|---|---|--|--|
| ПРН1 | + | | | | | | | | | | | | | | | | | | | | | + | | | | | + | | | | | | | | | | |
| ПРН2 | | + | | | | | | | | | | | + | | | | | | | | | | | | | | + | | | | | | | | | | |
| ПРН3 | | | | | | | | | | | | + | | + | | | | | | | | | | | | | + | | | | | | | | | | |
| ПРН4 | | | | | | | | | | | | | + | + | + | + | | | + | | | | | | + | | | | | | | | | | | | |
| ПРН5 | | | | | | | | | | | | | | + | + | + | | | | + | | | | | + | | | | | | | | | | | | |
| ПРН6 | | | + | + | + | | | | | | | | | | | | | | | | | | | | | | | | | + | | | | | | | |
| ПРН7 | | | | | | | | | | | | + | | | | | | + | | + | | | | | | | | | | + | | | | | | | |
| ПРН8 | | | | + | | | | + | | | | | | | | | | | + | | + | | | | + | + | | | + | | | | | | | | |
| ПРН9 | | | | | | | | | + | | | | | | | | | | | | + | | | | + | + | | | + | | | | | | | | |
| ПРН10 | | | | | | | | + | | | | | | | | | | | | + | | | | | | | | | | | | | | | | | |
| ПРН11 | | | | | | | | | | | | + | | | | | | | | | | | | + | | | | | | | | | | | | | |
| ПРН12 | | | | | | | + | | | | + | | | | | | | | | | + | + | | | | | | + | | | | | + | | | | |
| ПРН13 | | | + | | + | | | | | | | | | | | | | | | | | | | | | | | | | | | | | | | | |
| ПРН14 | + | + | | | | | | | | | | | | | | | | | | | | | | | | | | | | | | | | | | | |
| ПРН15 | | | | | | | | | | | | | | | | | | | | | | | | | | | | | | | | | + | | | | |
| ПРН16 | | | | | | | | | | | | | | | | | | + | | | | | | | + | | | | | | | | | | | | |
| ПРН17 | | | | | | + | | | | + | | | | | | | | | | | | | | | | | | | | | | | | | | | |
| ПРН18 | | | | | | | | | | | | | | | | | | | | | | | | | | | | | | | + | | | | | | |
| ПРН19 | | | | | | | | | | + | + | | | | | | | | | | | | | | | | | | | + | | | + | + | | | |
| ПРН20 | | | | | | + | | | | | | | | | | | | + | | | | | | | | | | | | | | | | | | | |
| ПРН21 | | | | | | | | | | | | | | + | | + | + | + | + | + | | | + | | | | | + | | | | | | | | | |
| ПРН22 | | | | | | | | | + | | | | | | | | | | | | | | | | | | | | | | | | | | | | |
| ПРН23 | | | | | | | | | | | | | | | | | | | | | | | | | | | | | | + | | | | | + | | |
| ПРН24 | | | | | | | | | | | | | | | + | + | + | | + | | | | + | | | | | + | | | + | | | + | + | | |

**МІНІСТЕРСТВО ОСВІТИ І НАУКИ УКРАЇНИ
НАЦІОНАЛЬНИЙ УНІВЕРСИТЕТ БІОРЕСУРСІВ І ПРИРОДОКОРИСТУВАННЯ УКРАЇНИ**

Економічний факультет

**НАВЧАЛЬНИЙ ПЛАН
підготовки здобувачів вищої освіти 2024 року вступу**

| | |
|---------------------------------------|---|
| Рівень вищої освіти | Перший (бакалаврський) |
| Галузь знань | 07 «Управління та адміністрування» |
| Спеціальність | 072 «Фінанси, банківська справа, страхування та фондовий ринок» |
| Освітньо-професійна програма | «Фінанси і кредит» |
| Форма здобуття вищої освіти | Денна |
| Термін навчання (обсяг кредитів ЄКТС) | 3 роки 10 місяців (240 кредитів) |
| На основі | повної загальної середньої освіти |
| Освітній ступінь | «Бакалавр» |
| Кваліфікація | бакалавр фінансів, банківської справи, страхування та фондового ринку |

І. ГРАФІК ОСВІТНЬОГО ПРОЦЕСУ
підготовки здобувачів першого (бакалаврського) рівня вищої освіти 2024 року вступу
спеціальності 072 «Фінанси, банківська справа, страхування та фондовий ринок»
освітньо-професійної програми «Фінанси і кредит»

| Рік навчання | 2024 рік | | | | | | | | | | | | | | | | | | | | | | | 2025 рік | | | | | | | | | | | | | | | | | | | | | | | | | | | | | | | | |
|--------------|----------|----|----------|----|----|----|----------|---------|----|----|---------|----------|----|----|----|---------|----|----|----|--------|----|----|----|----------|-------|----|-----|----|----------|----|----|-----------|---------|----|----|----------|---------|----|----|----|---------|----|----|----|----------|--------|----|----|-----------|---------|----|----|--|--|--|--|
| | Серпень | | Вересень | | | | 30 IX | Жовтень | | | 28 X | Листопад | | | | Грудень | | | | Січень | | | | 27 I | Лютий | | | 24 | Березень | | | 31 III | Квітень | | | 28 IV | Травень | | | | Червень | | | | 30 VI | Липень | | | 28 VII | Серпень | | | | | | |
| | 19 | 26 | 2 | 9 | 16 | 23 | 7 | 1 | 21 | | 4 | 11 | 18 | 25 | 2 | 9 | 16 | 23 | 30 | 6 | 13 | 20 | | 3 | 10 | 17 | II | 3 | 10 | 17 | 2 | | 7 | 14 | 21 | | 5 | 12 | 19 | 26 | 2 | 9 | 16 | 23 | | 7 | 14 | 21 | | 4 | 11 | | | | | |
| | 24 | 31 | 7 | 14 | 21 | 28 | 12 | 1 | 26 | 2 | 9 | 16 | 23 | 30 | 7 | 14 | 21 | 28 | 4 | 11 | 18 | 25 | 1 | 8 | 15 | 22 | III | 8 | 15 | 22 | 2 | 5 | 12 | 19 | 26 | 3 | 10 | 17 | 24 | 31 | 7 | 14 | 21 | 28 | 5 | 12 | 19 | 26 | 2 | 9 | 16 | | | | | |
| | 1 | 2 | 3 | 4 | 5 | 6 | 7 | 8 | 9 | 10 | 11 | 12 | 13 | 14 | 15 | 16 | 17 | 18 | 19 | 20 | 21 | 22 | 23 | 24 | 25 | 26 | 27 | 28 | 29 | 30 | 31 | 3 | 33 | 34 | 35 | 36 | 37 | 38 | 39 | 40 | 41 | 42 | 43 | 44 | 45 | 46 | 47 | 48 | 49 | 50 | 51 | 52 | | | | |
| I | | | | | | | | A | A | | | | | | | : | : | - | - | - | - | - | - | - | | | | | | | | | | | | | | | | | | | | | | | | | | | | | | | | |
| II | | | | | | | | A | A | | | | | | | : | : | - | - | - | - | - | - | - | | | | | | | | | | | | | | | | | | | | | | | | | | | | | | | | |
| III | | | | | | | | A | A | | | | | | | : | : | - | - | - | - | - | - | - | | | | | | | | | | | | | | | | | | | | | | | | | | | | | | | | |
| IV | | | | | | | | A | A | | | | | | | : | : | - | - | - | - | - | - | - | | | | | | | | | | | | | | | | | | | | | | | | | | | | | | | | |

Умовні позначення:

| | |
|---|-----------------------|
| | - теоретичне навчання |
| : | - екзаменаційна сесія |
| - | - канікули |
| A | - проміжна атестація |

| | |
|----|--|
| X | - виробнича практика |
| O | - навчальна практика |
| II | - підготовка до атестаційного екзамєну |
| // | - атестація здобувачів вищої освіти (атестаційний екзамєн) |

II. ПЛАН ОСВІТНЬОГО ПРОЦЕСУ

| № п/п | Назва освітньої компоненти | Загальний обсяг | | Форми контролю знань за семестрами | | | Аудиторні заняття | | | | Самостійна робота | Практична підготовка | | Розподіл тижневих годин за курсами та семестрами | | | | | | | |
|---|--|-----------------|------------------------------|------------------------------------|----------|----------------|-------------------|-----------------------------|-----|------------|-------------------|----------------------|--------------------|--|-----------|-----------|----------|----------|----------|----------|----------|
| | | Годин | (1 ЄСТС 30 год). Кредитів | Екзамен | Залік | Курсова робота | Всього | у тому числі | | | | Навчальна практика | Виробнича практика | I курс | II курс | III курс | IV курс | | | | |
| | | | | | | | | Семестри | | | | | | | | | | | | | |
| | | | | | | | | 1с. | 2с. | 3с. | | | | 4с. | 5с. | 6с. | 7с. | 8с. | | | |
| | | | | | | | | Кількість тижнів у семестрі | | | | | | | | | | | | | |
| 15 | 15 | 15 | 15 | 15 | 15 | 15 | 13 | | | | | | | | | | | | | | |
| 1 | 2 | 3 | 4 | 5 | 6 | 7 | 8 | 9 | 10 | 11 | 12 | 13 | 14 | 15 | 16 | 17 | 18 | 19 | 20 | 21 | 22 |
| ЦИКЛ ЗАГАЛЬНОЇ ПІДГОТОВКИ | | | | | | | | | | | | | | | | | | | | | |
| Обов'язкові компоненти ОПП | | | | | | | | | | | | | | | | | | | | | |
| ОК 1 | Політична економія | 120 | 4 | 1 | | | 60 | 30 | | 30 | 60 | | | 4 | | | | | | | |
| ОК 2 | Економікс | 150 | 5 | 3 | 2 | | 120 | 60 | | 60 | 30 | | | | 4 | 4 | | | | | |
| ОК 3 | Математика для економістів | 120 | 4 | 1 | | | 90 | 45 | | 45 | 30 | | | 6 | | | | | | | |
| ОК 4 | Економіко-математичні методи і моделі | 120 | 4 | 5 | | | 45 | 15 | | 30 | 75 | | | | | | | 3 | | | |
| ОК 5 | Економетрика | 120 | 4 | 4 | | | 60 | 30 | | 30 | 60 | | | | | | 4 | | | | |
| ОК 6 | Менеджмент | 120 | 4 | 4 | | | 45 | 15 | | 30 | 75 | | | | | | 3 | | | | |
| ОК 7 | Маркетинг | 120 | 4 | 5 | | | 45 | 15 | | 30 | 75 | | | | | | | 3 | | | |
| ОК 8 | Статистика | 180 | 6 | 3 | 2 | 3 | 150 | 75 | | 75 | 30 | 4 | | | 6 | 4 | | | | | |
| ОК 9 | Правознавство | 120 | 4 | 2 | | | 60 | 30 | | 30 | 60 | | | | 4 | | | | | | |
| ОК 10 | Лідерство та управління кар'єрою | 120 | 4 | 3 | | | 60 | 30 | | 30 | 60 | | | | | 4 | | | | | |
| ОК 11 | Вступ до фаху та соціальні комунікації | 120 | 4 | | 1 | | 60 | 30 | | 30 | 60 | 2 | | 4 | | | | | | | |
| Всього | | 1410 | 47 | 10 | 3 | 1 | 795 | 375 | | 420 | 615 | 2 | 0 | 14 | 14 | 12 | 7 | 6 | 0 | 0 | 0 |
| Обов'язкові компоненти ОПП за рекомендацією вченої ради університету | | | | | | | | | | | | | | | | | | | | | |
| ОКУ 1 | Інформаційні системи та технології в економіці | 150 | 5 | 1 | | | 60 | 15 | | 45 | 90 | 2 | | 4 | | | | | | | |
| ОКУ 2 | Філософія | 120 | 4 | 2 | | | 60 | 30 | | 30 | 60 | | | | 4 | | | | | | |

| | | | | | | | | | | | | | | | | | | | | | |
|---------------|---|------------|-----------|----------|----------|----------|------------|------------|--|------------|------------|----------|----------|-----------|-----------|----------|----------|----------|----------|----------|----------|
| ОКУ 3 | Іноземна мова | 180 | 6 | 2 | 1 | | 135 | | | 135 | 45 | | | 4 | 6 | | | | | | |
| ОКУ 4 | Технологія виробництва продукції рослинництва та тваринництва | 150 | 5 | 1 | | | 90 | 45 | | 45 | 60 | 2 | | 6 | | | | | | | |
| ОКУ 5 | Безпека праці і життєдіяльності | 120 | 4 | 2 | | | 60 | 30 | | 30 | 60 | | | | 4 | | | | | | |
| ОКУ 6 | Фізичне виховання | 120 | 4 | | 1, 2 | | 60 | | | 60 | 60 | | | 2 | 2 | | | | | | |
| Всього | | 840 | 28 | 5 | 3 | 0 | 465 | 120 | | 345 | 375 | 2 | 0 | 16 | 16 | 0 | 0 | 0 | 0 | 0 | 0 |

ЦИКЛ СПЕЦІАЛЬНОЇ (ФАХОВОЇ) ПІДГОТОВКИ

Обов'язкові компоненти ОПП

| | | | | | | | | | | | | | | | | | | | | | |
|---------------|--|-------------|------------|-----------|-------------------|----------|-------------|------------|--|------------|-------------|----------|----------|----------|----------|-----------|-----------|-----------|-----------|-----------|----------|
| ОК 12 | Гроші і кредит | 240 | 8 | 4 | 3 | 4 | 150 | 75 | | 75 | 90 | | | | | 5 | 5 | | | | |
| ОК 13 | Фінанси | 240 | 8 | 4 | 3 | | 150 | 75 | | 75 | 90 | | | | | 5 | 5 | | | | |
| ОК 14 | Податкова система | 150 | 5 | 7 | 6 | | 120 | 60 | | 60 | 30 | | | | | | | | 4 | 4 | |
| ОК 15 | Фінанси підприємств | 150 | 5 | 5 | | 5 | 60 | 30 | | 30 | 90 | | 6 | | | | | | 4 | | |
| ОК 16 | Страховання | 210 | 7 | 5 | 4 | | 120 | 60 | | 60 | 90 | | | | | | | | 4 | 4 | |
| ОК 17 | Публічні фінанси | 210 | 7 | 4,5 | | | 120 | 60 | | 60 | 90 | | | | | | | | 4 | 4 | |
| ОК 18 | Інвестування | 150 | 5 | 6 | | 6 | 60 | 30 | | 30 | 90 | 6 | | | | | | | | 4 | |
| ОК 19 | Банківська справа | 150 | 5 | 6 | | | 60 | 30 | | 30 | 90 | 6 | | | | | | | 4 | | |
| ОК 20 | Фінансовий ринок | 180 | 6 | 7 | 6 | | 120 | 60 | | 60 | 60 | | | | | | | | | 4 | 4 |
| ОК 21 | Казначейська справа | 150 | 5 | 7 | | | 60 | 30 | | 30 | 90 | | | | | | | | | | 4 |
| ОК 22 | Економіка підприємства | 120 | 4 | 3 | | | 60 | 30 | | 30 | 60 | | | | | 4 | | | | | |
| ОК 23 | Фіскальне регулювання ЗЕД | 120 | 4 | 8 | | | 60 | 30 | | 30 | 60 | | | | | | | | | | 4 |
| ОК 24 | Бухгалтерський облік (загальна теорія) | 120 | 4 | 4 | 3 | | 75 | 30 | | 45 | 45 | | | | | 2 | 3 | | | | |
| ОК 25 | Фінансовий і управлінський облік | 150 | 5 | 5 | | | 60 | 30 | | 30 | 90 | | | | | | | | 4 | | |
| ОК 26 | Міжнародна економіка | 90 | 3 | 8 | | | 30 | 15 | | 15 | 60 | | | | | | | | | 2 | |
| ОК 27 | Фінанси природокористування | 150 | 5 | 7 | | 7 | 60 | 30 | | 30 | 90 | | | | | | | | | | 4 |
| | Практична підготовка | 450 | 15 | | 2,2,2,4 ,6,6,6 | | | | | | | | | | | | | | | | |
| | Атестаційний екзамен | 120 | 4 | 8 | | | | | | | | | | | | | | | | | |
| Всього | | 3150 | 105 | 18 | 13 | 4 | 1365 | 675 | | 690 | 1215 | 2 | 1 | 0 | 0 | 16 | 21 | 20 | 14 | 16 | 4 |

| | | | | | | | | | | | | | | | | | | | | | |
|---|---|-------------|------------|-----------|-----------|----------|-------------|-------------|----------|-------------|-------------|----------|----------|-----------|-----------|-----------|-----------|-----------|-----------|-----------|-----------|
| | прийому платежів у бізнесі | | | | | | | | | | | | | | | | | | | | |
| ВК 6.2 | Валютно-кредитні та розрахункові банківські операції | 180 | 6 | 8 | | | 60 | 30 | | 30 | 120 | | | | | | | | | 4 | |
| ВК 7.1 | Звітність підприємств | 180 | 6 | 8 | | | 60 | 30 | | 30 | 120 | | | | | | | | | 4 | |
| ВК 7.2 | Аудит | 180 | 6 | 8 | | | 60 | 30 | | 30 | 120 | | | | | | | | | 4 | |
| ВК 7.3 | Бухгалтерський облік в прикладних програмних рішеннях | 180 | 6 | 8 | | | 60 | 30 | | 30 | 120 | | | | | | | | | 4 | |
| ВК 8.1 | Аналіз господарської діяльності | 180 | 6 | 8 | | | 60 | 30 | | 30 | 120 | | | | | | | | | 4 | |
| ВК 8.2 | Фінансовий аналіз | 180 | 6 | 8 | | | 60 | 30 | | 30 | 120 | | | | | | | | | 4 | |
| Всього | | 900 | 30 | 5 | | | 300 | 150 | | 150 | 600 | | | | | | | | | 20 | |
| Загальний обсяг вибірових компонентів | | 1800 | 60 | 9 | 2 | 0 | 600 | 300 | 0 | 300 | 1200 | 0 | 0 | 0 | 0 | 0 | 0 | 0 | 12 | 8 | 20 |
| Кількість курсових робіт | | | | | | 5 | | | | | | | | | | | | | | | |
| Кількість заліків | | | | | 21 | | | | | | | | | | | | | | | | |
| Кількість екзаменів | | | | 42 | | | | | | | | | | | | | | | | | |
| Всього годин навчальних занять (без військової підготовки) | | 7200 | 240 | 42 | 22 | 5 | 3185 | 1422 | 0 | 1763 | 3475 | 6 | 1 | 30 | 30 | 28 | 28 | 26 | 26 | 24 | 24 |

III. СТРУКТУРА НАВЧАЛЬНОГО ПЛАНУ

| Назва освітньої компоненти | Години | Кредити | % |
|--|-------------|------------|-------------|
| 1. Обов'язкові компоненти ОПП | 5400 | 180 | 75,0 |
| 2. Вибіркові компоненти ОПП | 1800 | 60 | 25 |
| <i>Вибіркові компоненти за спеціальністю</i> | 1440 | 48 | 20,0 |
| <i>Вибіркові компоненти за уподобанням студентів</i> | 360 | 12 | 5,0 |
| 3. Інші види навчання | | | |
| Разом за ОПП | 7200 | 240 | 100 |

IV. ЗВЕДЕНІ ДАНІ ПРО БЮДЖЕТ ЧАСУ, ТИЖНІ

| Рік навчання | Теоретичне навчання | Екзам. сесія | Практична підготовка | Атестація | Канікули | Всього |
|--------------|---------------------|--------------|----------------------|-----------|-----------|------------|
| 1 | 30 | 5 | 4 | | 13 | 52 |
| 2 | 30 | 5 | 1 | | 16 | 52 |
| 3 | 30 | 5 | 10 | | 7 | 52 |
| 4 | 26 | 5 | - | 3 | 6 | 40 |
| Разом | 116 | 20 | 15 | 3 | 42 | 196 |

«ПОГОДЖЕНО»

Проректор з науково-педагогічної роботи та цифрової трансформації _____ Олена ГЛАЗУНОВА

Начальник навчального відділу _____ Ярослав РУДИК

V. ПРАКТИЧНА ПІДГОТОВКА

| № | Вид практики | Семестр | Години | Кредити | Кількість тижнів |
|----|--|---------|------------|-----------|------------------|
| 1. | Навчальна практика з інформаційних систем та технологій в економіці | 2 | 30 | 1 | 1 |
| 2. | Навчальна практика з технологій виробництва продукції рослинництва та тваринництва | 2 | 60 | 2 | 2 |
| 3. | Навч. прак. соціальних комунікацій | 2 | 30 | 1 | 1 |
| 4. | Навчальна практика з статистики | 4 | 30 | 1 | 1 |
| 5. | Навч. прак. з банківської справи | 6 | 60 | 2 | 2 |
| 6. | Навчальна практика з інвестування | 6 | 60 | 2 | 2 |
| 7. | Виробнича практика з фінансів підприємств | 6 | 180 | 6 | 6 |
| | Всього | | 450 | 15 | 15 |

VI. КУРСОВІ РОБОТИ І ПРОЕКТИ

| № | Назва освітньої компоненти | Семестр | Години | Кредити | Курсова робота | Курсовий проект |
|---|-----------------------------|---------|--------|---------|----------------|-----------------|
| 1 | Статистика | 3 | 30 | 1 | х | |
| 2 | Гроші і кредит | 4 | 30 | 1 | х | |
| 3 | Фінанси підприємства | 5 | 30 | 1 | х | |
| 4 | Інвестування | 6 | 30 | 1 | х | |
| 5 | Фінанси природокористування | 7 | 30 | 1 | х | |

VII. АТЕСТАЦІЯ ЗДОБУВАЧІВ ВИЩОЇ ОСВІТИ

| № | Складова атестації | Години | Кредити | Кількість тижнів |
|---|------------------------------------|--------|---------|------------------|
| 1 | Підготовка та атестаційний екзамен | 120 | 4 | 4 |

«РОЗРОБЛЕНО»

Гарант програми _____ Юлія НЕГОДА

Декан факультету _____ Анатолій ДІБРОВА

