

МАТЕРІАЛИ ІІІ МІЖНАРОДНОЇ  
СТУДЕНТСЬКОЇ НАУКОВОЇ  
**КОНФЕРЕНЦІЇ**

ЦИФРОВІЗАЦІЯ НАУКИ  
ТА СУЧАСНІ ТРЕНДИ  
ЇЇ РОЗВИТКУ



М. УМАНЬ, УКРАЇНА

**11 ЛИСТОПАДА  
2022 РІК**

МАТЕРІАЛИ ІІІ МІЖНАРОДНОЇ  
СТУДЕНТСЬКОЇ НАУКОВОЇ  
**КОНФЕРЕНЦІЇ**

**ЦИФРОВІЗАЦІЯ НАУКИ  
ТА СУЧАСНІ ТРЕНДИ  
ЇЇ РОЗВИТКУ**

м. Умань, Україна

11 листопада 2022 рік

**УДК 001(08)  
Ц 75**



Голова оргкомітету: Коренюк І.О.

Верстка: Зрада С.І.

Дизайн: Бондаренко І.В.



*Конференцію зареєстровано Державною науковою установою «УкрІНТЕІ» в базі даних науково-технічних заходів України та бюлетені «План проведення наукових, науково-технічних заходів в Україні» (Посвідчення №357 від 26.08.2022)*

*Матеріали конференції знаходяться у відкритому доступі на умовах ліцензії Creative Commons Attribution-ShareAlike 4.0 International License (CC BY-SA 4.0).*

Ц 75

**Цифровізація науки та сучасні тренди її розвитку:** матеріали III Міжнародної студентської наукової конференції, м. Умань, 11 листопада, 2022 рік / ГО «Молодіжна наукова ліга». — Вінниця: ГО «Європейська наукова платформа», 2022. — 304 с.

ISBN 978-617-8037-98-7

DOI 10.36074/liga-inter-11.11.2022

Викладено матеріали учасників III Міжнародної мультидисциплінарної студентської наукової конференції «Цифровізація науки та сучасні тренди її розвитку», яка відбулася 11 листопада 2022 року у місті Умань, Україна.

**УДК 001 (08)**

© Колектив учасників конференції, 2022

© ГО «Молодіжна наукова ліга», 2022

ISBN 978-617-8037-98-7

© ГО «Європейська наукова платформа», 2022

## ЗМІСТ

### СЕКЦІЯ 1.

#### ЕКОНОМІЧНА ТЕОРІЯ, МАКРО- ТА РЕГІОНАЛЬНА ЕКОНОМІКА

ЕКОНОМІЧНИЙ ЗМІСТ ТА РОЗВИТОК РИНКУ СТРАХУВАННЯ

Лебедєв П.О. .... 13

### СЕКЦІЯ 2.

#### ПІДПРИЄМНИЦТВО, ТОРГІВЛЯ ТА СФЕРА ОБСЛУГОВУВАННЯ

EXPLETIVE STRATEGY OF INNOVATIVE ORGANIZATIONS. ESSENCE AND EXAMPLES

Petrenko K.O., *Research supervisor: Pavlovich O., Language consultant: Karavayeva T.* ...15

ДІДЖИТАЛІЗАЦІЯ МАЛОГО БІЗНЕСУ ЯК ФАКТОР ПІДВИЩЕННЯ ЙОГО КОНКУРЕНТОСПРОМОЖНОСТІ

Лиско Н.М., *Науковий керівник: Гейдор А.П.* ..... 18

### СЕКЦІЯ 3.

#### ФІНАНСИ ТА БАНКІВСЬКА СПРАВА; ОПОДАТКУВАННЯ, ОБЛІК І АУДИТ

ВПЛИВ РОЗВИТКУ БУХГАЛТЕРСЬКОГО ОБЛІКУ НА УПРАВЛІННЯ ПІДПРИЄМСТВОМ

Бівалькевич Є.Б., *Науковий керівник: Радіонова Н.Й.* ..... 21

ЗАРУБІЖНИЙ ДОСВІД АДМІНІСТРУВАННЯ ОСОБИСТОГО ОПОДАТКУВАННЯ ГРОМАДЯН

Єщенко В.Р., Ярошенко Л.М., *Науковий керівник: Безкровний О.В.* ..... 23

ІНФОРМАЦІЙНА БАЗА ДЛЯ ОЦІНКИ ФІНАНСОВОЇ СТІЙКОСТІ ПІДПРИЄМСТВА

Басюк Р.Ю. .... 26

ОСОБЛИВОСТІ УПРАВЛІННЯ ФІНАНСОВИМИ РЕСУРСАМИ ПІДПРИЄМСТВА

Дроздова К.В. .... 29

ОЦІНКА АКЦІЙ ТА КОРПОРАТИВНИХ ПРАВ ЯК ОЦІНКА ВАРТОСТІ БІЗНЕСУ

Омельченко А.О. .... 31

ФІНАНСОВІ РЕСУРСИ ЯК ОСНОВА РЕСУРСНОЇ БАЗИ БАНКІВСЬКИХ УСТАНОВ

Музичук В.А., *Науковий керівник: Ткачук Н.М.* ..... 32

**СЕКЦІЯ 4.****МАРКЕТИНГОВА ТА ЛОГІСТИЧНА ДІЯЛЬНІСТЬ**

НЕОБХІДНІСТЬ МАРКЕТИНГОВИХ ДОСЛІДЖЕНЬ КОН'ЮНКТУРИ РИНКУ В УМОВАХ СЬОГОДЕННЯ Телякова Д.О. ....	35
ОМНІКАНАЛЬНІСТЬ В ДІДЖИТАЛ МАРКЕТИНГУ Лепша В.І., <i>Науковий керівник: Зінченко О.А.</i> .....	37
ОСОБЛИВОСТІ ЛОГІСТИКИ ПОСТАЧАВАННЯ НА ПІДПРИЄМСТВІ Висоцька А.Ю., <i>Науковий керівник: Корюгін А.В.</i> .....	39
СОЦІАЛЬНІ МЕРЕЖІ ЯК ЕФЕКТИВНИЙ КАНАЛ МАРКЕТИНГОВИХ КОМУНІКАЦІЙ Свистун А.М. ....	41

**СЕКЦІЯ 5.****МЕНЕДЖМЕНТ, ПУБЛІЧНЕ УПРАВЛІННЯ ТА АДМІНІСТРУВАННЯ**

ГУМАНІТАРНІ РИЗИКИ ДЛЯ ХАРКІВСЬКОЇ ОБЛАСТІ В ЗВ'ЯЗКУ З ШИРОКОМАСШТАБНОЮ АГРЕСІЄЮ РОСІЇ ПРОТИ УКРАЇНИ Балабай Д.Р., <i>Науковий керівник: Сичова В.В.</i> .....	44
«КАРАНТИННІ БУНТИ» У 2020 РОЦІ В УКРАЇНІ В КОНТЕКСТІ ЗАБЕЗПЕЧЕННЯ СПРОМОЖНОСТІ ТЕРИТОРІАЛЬНИХ ГРОМАД Цвинда О.А., <i>Науковий керівник: Сичова В.В.</i> .....	47
КОМПЕТЕНТНОСТІ ПРАЦІВНИКІВ, ЯКІ БУДУТЬ АКТУАЛЬНИМИ У ПІСЛЯВОЄННИЙ ПЕРІОД Чернєва А.П., Гладуніна К.Ю., <i>Науковий керівник: Церковна А.В.</i> .....	50
ОСОБЛИВОСТІ УПРАВЛІННЯ ПЕРСОНАЛОМ ТУРИСТИЧНОЇ КОМПАНІЇ Смєхова Д.А., <i>Науковий керівник: Церковна А.В.</i> .....	53
СТАНОВЛЕННЯ ВАЖЛИВОСТІ РЕСУРСНИХ ХАРАКТЕРИСТИК ЧАСУ В ПРОЦЕСІ ФОРМУВАННЯ ШКІЛ МЕНЕДЖМЕНТУ Сорока В.В., <i>Науковий керівник: Кіріліна М.А.</i> .....	56
ФОРМУВАННЯ СИСТЕМИ МОТИВАЦІЇ В ОРГАНІЗАЦІЇ Клімова Д.С., <i>Науковий керівник: Крикун О.О.</i> .....	58
ЦЕНТРАЛІЗАЦІЯ ДИСПЕТЧЕРСЬКОЇ ФУНКЦІЇ ЯК ЕЛЕМЕНТ УПРАВЛІННЯ ІНВЕСТИЦІЙНОЮ ДІЯЛЬНІСТЮ НА ПРИКЛАДІ КОМПАНІЇ ТОВ «ДТЕК ВДЕ» Мітрошичев І.О., <i>Науковий керівник: Лукашевська У.Т.</i> .....	61

**СЕКЦІЯ 6.****МІЖНАРОДНІ ВІДНОСИНИ**

ВПЛИВ УКРАЇНСЬКО-РОСІЙСЬКОЇ ВІЙНИ НА ВІДНОСИНИ СТРАТЕГІЧНОГО ПАРТНЕРСТВА УКРАЇНИ ТА КИТАЮ Білей К.В. ....	63
--	----

## ТЕОРЕТИКО-ІСТОРИЧНІ ЗАСАДИ МІЖНАРОДНИХ ВІДНОСИН

Клімов А.В. .... 66

**СЕКЦІЯ 7.****ПРАВО ТА МІЖНАРОДНЕ ПРАВО**ДО ПИТАННЯ ПРО ЗЛОЧИНИ ТА ПОКАРАННЯ ЗА ЗАКОНАМИ XII ТАБЛИЦЬ У  
СТАРОДАВНЬОМУ РИМІРжевський Д.Е., *Науковий керівник: Канарик Ю.С.* ..... 68

ЕКОЛОГІЧНІ БІЖЕНЦІ: ВИМУШЕНА ДІЯ ЧИ МАНІПУЛЯЦІЯ

Ярмусь В.В., *Науковий керівник: Ногас Н.І.* ..... 70

КОМУНІКАЦІЙНІ ОСНОВИ ЮРИСТА

Харишин В.П. .... 73

ОСОБИСТІ НЕМАЙНОВІ ПРАВА І ОBOB'ЯЗКИ БАТЬКІВ ТА ДІТЕЙ

Статкевич О.Б., *Науковий керівник: Паращук Л.Г.* ..... 76ОСОБЛИВОСТІ ЗАХОДІВ АДМІНІСТРАТИВНОГО ВПЛИВУ, ЩО  
ЗАСТОСОВУЮТЬСЯ ДО НЕПОВНОЛІТНІХ

Харишин В.П. .... 79

ПІДХОДИ ДО РОЗУМІННЯ СУТНОСТІ КОНЦЕПЦІЇ «LEX MERCATORIA» В  
МІЖНАРОДНОМУ ПРИВАТНОМУ ПРАВІГриценко А.О., *Науковий керівник: Матвєєва А.В.* ..... 82ПОВНОВАЖЕННЯ ТА ДІЯЛЬНІСТЬ ПРЕЗИДЕНТА УКРАЇНИ ПІД ЧАС  
ВОЄННОГО СТАНУДжаним А.С., *Науковий керівник: Медяник В.А.* ..... 84

ПОНЯТТЯ «РОЗУМНІ СТРОКИ» В АДМІНІСТРАТИВНОМУ СУДОЧИНСТВІ

Бойко В.Ю., *Науковий керівник: Клиничук В.І.* ..... 86ПРАВА ДИТИНИ В УМОВАХ ЗБРОЙНОГО КОНФЛІКТУ: ІГНОРУВАННЯ НОРМ  
МІЖНАРОДНОГО ПРАВАЧорна К.Л., *Науковий керівник: Ногас Н.І.* ..... 89ПРАВОВЕ РЕГУЛЮВАННЯ ОХОРОНИ ТА ВИКОРИСТАННЯ ОБ'ЄКТІВ  
АВТОРСЬКОГО ТА СУМІЖНИХ ПРАВВознюк О.І., *Науковий керівник: Алексєєнко І.Г.* ..... 92

ПРИНЦИП ПРАВ ЛЮДИНИ В МІЖНАРОДНОМУ ПУБЛІЧНОМУ ПРАВІ

Синько К.В., *Науковий керівник: Степаненко К.В.* ..... 95ПРОБЛЕМИ ЗАСТОСУВАННЯ СТАТТІ 111-1 ПІД ЧАС РЕЖИМУ ВОЄННОГО  
СТАНУРудницька К.Г., *Науковий керівник: Юр'єв Д.С.* ..... 97ПРОБЛЕМНІ ПИТАННЯ АДМІНІСТРАТИВНОЇ ВІДПОВІДАЛЬНОСТІ  
НЕПОВНОЛІТНІХМірошніченко А.С., *Науковий керівник: Грицай І.О.* ..... 99СІМЕЙНИЙ ПАТРОНАТ ЯК ОДНА З ФОРМ СУЧАСНОГО ВИХОВАННЯ ДІТЕЙ,  
ЩО ЗАЛИШИЛИСЯ БЕЗ ПІКЛУВАННЯ БАТЬКІВБунт Р., *Науковий керівник: Паращук Л.Г.* ..... 101

СУЧАСНІ НАПРЯМИ РОЗВИТКУ КРИМІНАЛІСТИКИ В УКРАЇНІ Черкасов Д.Ю., <i>Науковий керівник: Яремчук В.О.</i> .....	104
--	-----

ФІЗИЧНА ОСОБА – ПІДПРИЄМЕЦЬ В УМОВАХ ВОЄННОГО СТАНУ: ОКРЕМІ АСПЕКТИ РЕЄСТРАЦІЇ Фоменко В.С., <i>Науковий керівник: Битяк О.Ю.</i> .....	107
--	-----

## **СЕКЦІЯ 8. ІНСТИТУТ ПРАВООХОРОННОЇ ДІЯЛЬНОСТІ, СУДОВА СИСТЕМА ТА НОТАРІАТ**

АДВОКАТУРА УКРАЇНИ ЯК НЕДЕРЖАВНИЙ ПРАВОЗАХИСНИЙ ІНСТИТУТ Мацюк С.В., <i>Науковий керівник: Хлистік М.А.</i> .....	109
--	-----

ІСТОРІЯ СТАНОВЛЕННЯ АДВОКАТУРИ УКРАЇНИ Навроцька І.В., <i>Науковий керівник: Хлистік М.А.</i> .....	112
--	-----

РІВЕНЬ КОРУПЦІЙНОЇ ДІЯЛЬНОСТІ В УКРАЇНІ Саган Р.А. ....	115
--	-----

УДОСКОНАЛЕННЯ ВОГНЕВОЇ ПІДГОТОВКИ ПОЛІЦЕЙСЬКИХ У РОЗРІЗІ ЗАСТОСУВАННЯ ПРАВОВИХ НОРМ Волок Д.О., <i>Науковий керівник: Зеленський Є.С.</i> .....	117
--	-----

## **СЕКЦІЯ 9. ВОЄННІ НАУКИ, НАЦІОНАЛЬНА БЕЗПЕКА ТА БЕЗПЕКА ДЕРЖАВНОГО КОРДОНУ**

АКТУАЛЬНІ ПИТАННЯ ВДОСКОНАЛЕННЯ РІВНЯ ВОГНЕВОЇ ПІДГОТОВКИ В УМОВАХ ВОЄННОГО СТАНУ Комар А.О., <i>Науковий керівник: Каліман М.Р.</i> .....	119
---	-----

АКТУАЛЬНІ ПРОБЛЕМИ ТЕХНІЧНОГО ТА ТИЛОВОГО ЗАБЕЗПЕЧЕННЯ ПІДРОЗДІЛІВ НАЦІОНАЛЬНОЇ ГВАРДІЇ УКРАЇНИ Рудницька К.Г., <i>Науковий керівник: Зеленський Є.С.</i> .....	121
--	-----

ВПЛИВ ПСИХОЛОГІЧНОЇ ГОТОВНОСТІ КУРСАНТІВ СИСТЕМИ МВС ПІД ЧАС ЗАНЯТЬ З ВОГНЕВОЇ ПІДГОТОВКИ Дубов Д.О., <i>Науковий керівник: Каліман М.Р.</i> .....	122
---	-----

ЗНАЧЕННЯ ВОГНЕВОЇ ПІДГОТОВКИ В НАВЧАННІ КУРСАНТІВ ПРАВООХОРОНОЇ ДІЯЛЬНОСТІ Пономаренко О.Л., <i>Науковий керівник: Зеленський Є.С.</i> .....	124
---	-----

ІНТЕЛЕКТУАЛЬНИЙ МЕХАНІЗМ ЯК ВАЖЛИВЕ ЗАБЕЗПЕЧЕННЯ НАЦІОНАЛЬНОЇ БЕЗПЕКИ УКРАЇНИ Крисько О.М., <i>Науковий керівник: Зеленський Є.С.</i> .....	127
--	-----

ОСОБЛИВОСТІ ЗАСТОСУВАННЯ ВОГНЕПАЛЬНОЇ ЗБРОЇ В УМОВАХ СУЧАСНОСТІ Васильченко К.І., <i>Науковий керівник: Зеленський Є.С.</i> .....	130
--	-----

ПРОВЕДЕННЯ ЗАНЯТТЯ З ВОГНЕВОЇ ПІДГОТОВКИ МЕТОДОМ ВОГНЕВОГО УРОКУ

Оргієць Д.О., *Науковий керівник: Зеленський Є.С.* ..... 132

УДОСКОНАЛЕННЯ КУРСУ СТРІЛЬБ ДЛЯ ПЕРВИННОЇ ПРОФЕСІЙНОЇ ПІДГОТОВКИ

Махник Д.М., *Науковий керівник: Зеленський Є.С.* ..... 134

## **СЕКЦІЯ 10.**

### **БІОЛОГІЯ ТА БІОТЕХНОЛОГІЇ**

ОТРИМАННЯ КУЛЬТУРИ «БОРОДАТИХ» КОРЕНІВ РОСЛИНИ АСТРАГАЛУ ШЕРСТИСТОКВІТКОВОГО (*ASRTAGALUS DASYANTHUS*)

Манжура О.А., *Науковий керівник: Кваско О.Ю.* ..... 136

ОТРИМАННЯ СУСПЕНЗІЙНОЇ КУЛЬТУРИ ЕФІРНООЛІЙНОЇ РОСЛИНИ ЛАВАНДИ ВУЗЬКОЛИСТОЇ (*LAVANDULA ANGUSTIFOLIA* MILL)

Бас О.Ю., *Науковий керівник: Кваско О.Ю.* ..... 139

## **СЕКЦІЯ 11.**

### **ВЕТЕРИНАРНІ НАУКИ**

ВПЛИВ ФАКТОРІВ ДОВКІЛЛЯ НА ЯКІСТЬ СПЕРМИ ПЛІДНИКІВ

Шепета В.О., *Науковий керівник: Овчарук В.М.* ..... 140

## **СЕКЦІЯ 12.**

### **ХАРЧОВЕ ВИРОБНИЦТВО ТА ТЕХНОЛОГІЇ**

ВИДОВЕ РІЗНОМАЇТТЯ СТЕЙКІВ В СУЧАСНІЙ КУХНІ

Зозенко О.О., *Науковий керівник: Борисполець А.О.* ..... 142

## **СЕКЦІЯ 13.**

### **ТЕХНОЛОГІЇ ЛЕГКОЇ ТА ДЕРЕВООБРОБНОЇ ПРОМИСЛОВОСТІ**

АПСАЙКЛІНГ ЯК МЕТОД ЗБЕРЕЖЕННЯ ДОВКІЛЛЯ

Сліжевська К.С., *Науковий керівник: Остапенко Н.В.* ..... 146

## **СЕКЦІЯ 14.**

### **КОМП'ЮТЕРНА ТА ПРОГРАМНА ІНЖЕНЕРІЯ**

3D-ТЕХНОЛОГІЇ ВИРОБНИЦТВА ЮВЕЛІРНИХ ВИРОБІВ

Семененко Н.П., *Науковий керівник: Ясінський О.В.* ..... 148

РОЗВИТОК ІГРОВОЇ ІНДУСТРІЇ ТА ЇЇ ПЕРСПЕКТИВИ

Кроха А.В., *Науковий керівник: Назарова І.А.* ..... 150



## **СЕКЦІЯ 15. ІНФОРМАЦІЙНІ ТЕХНОЛОГІЇ ТА СИСТЕМИ**

### EVOLUTION OF CHATBOTS

Shein V., *Scientific supervisor: Malezhyk P.*..... 154

### RESEARCH OF METHODS FOR ASSESSING THE EFFECTIVENESS OF EMPLOYEES IN THE IMPLEMENTATION OF IT PROJECTS

Ivanenko V.Y., *Scientific supervisor: Petrov K.E.*..... 156

### ВИЗНАЧЕННЯ ЕФЕКТИВНОСТІ ФІНАНСОВИХ ВИТРАТ З ВИКОРИСТАННЯМ СУЧАСНИХ ІНФОРМАЦІЙНИХ СИСТЕМ

Степанчук М.В., *Науковий керівник: Шibaєв Д.С.* ..... 158

### ВИКОРИСТАННЯ ГРАФІВ ПРИ ПОБУДОВІ КАРТ МІСЦЕВОСТІ АВТОНОМНИМИ РОБОТАМИ

Новоселова А.С., *Науковий керівник: Білова Т.Г.* ..... 160

### ЗАПРОВАДЖЕННЯ КОМБІНОВАНИХ МЕТОДІВ АНАЛІЗУ СЕМАНТИКИ ТЕКСТІВ В ІНФОРМАЦІЙНІ СИСТЕМИ

Безуглов В.Р., *Науковий керівник: Шibaєв Д.С.* ..... 162

### ЗАСТОСУВАННЯ ІНФОРМАЦІЙНИХ СИСТЕМ В РОЗРАХУНКАХ ЕФЕКТИВНОСТІ ЗАПРОВАДЖЕННЯ АЛЬТЕРНАТИВНОЇ ЕНЕРГЕТИКИ

Савін С.С., *Науковий керівник: Шibaєв Д.С.* ..... 164

### РОЗРОБКА КОМБІНОВАНОЇ ІНФОРМАЦІЙНОЇ СИСТЕМИ З ПРОГНОЗУВАННЯ ЕФЕКТИВНОСТІ В АГРОПРОМИСЛОВОСТІ

Полікарпов М.О., *Науковий керівник: Шibaєва Н.О.* ..... 166

## **СЕКЦІЯ 16. ФІЗИКО-МАТЕМАТИЧНІ НАУКИ**

### ВИВЧЕННЯ ФУНДАМЕНТАЛЬНИХ ЧАСТИНОК ТА ЇХ ВЗАЄМОДІЇ. ВЕЛИКИЙ АДРОННИЙ КОЛАЙДЕР

Пономаренко О.В., *Науковий керівник: Федотов В.В.* ..... 168

## **СЕКЦІЯ 17. СОЦІОЛОГІЯ ТА СТАТИСТИКА**

### СУТНІСТЬ ТА ВИДИ АБСОЛЮТНИХ ВЕЛИЧИН

Ксьондз А.Ю., *Науковий керівник: Кулинич Р.О.* ..... 171

## **СЕКЦІЯ 18. ФІЛОЛОГІЯ ТА ЖУРНАЛІСТИКА**

### АНАЛІЗ ОСНОВНИХ ПОМИЛОК РЕКЛАМНИХ ТЕКСТІВ

Іщенко А.О., *Науковий керівник: Баишманівський В.І.* ..... 174

### БЛІНГВІЗМ ЯК УНІКАЛЬНИЙ ФЕНОМЕН У ЛІНГВІСТИЦІ

Яремченко А.Р., *Науковий керівник: Сітко А.В.* ..... 178

## ДИСКУРС І ГЕНДЕР

Кожевнікова О., *Науковий керівник: Білецька І.О.* ..... 180

## ДРАМАТУРГІЯ В ТВОРАХ ЛЕСІ УКРАЇНКИ: КОНФЛІКТИ І ХАРАКТЕРИ

Шологон Л.Д., *Науковий керівник: Залевська О.М.* ..... 183

## ЛЕКСИЧНІ ТРАНСФОРМАЦІЇ У ПЕРЕКЛАДІ ХУДОЖНЬОГО ТЕКСТУ

Буркут Н.С., *Науковий керівник: Плетенецька Ю.М.* ..... 185

## МОВА РОМАНУ МАРІЇ МАТІОС «СОЛОДКА ДАРУСЯ»

Прийма Ю.В. .... 188

## МОРФОЛОГІЧНІ ОСОБЛИВОСТІ ОКАЗІОНАЛІЗМІВ АНГЛІЙСЬКОЇ МОВИ (НА МАТЕРІАЛІ РОМАНУ ДЖ. МАРТИНА “THE GAME OF THRONES” ТА ЙОГО ПЕРЕКЛАДУ УКРАЇНСЬКОЮ МОВОЮ)

Красько Я.В., *Науковий керівник: Крилова Т.В.* ..... 190

## МОТИВАЦІЯ СТАРОАНГЛІЙСЬКИХ ОСОБИСТИХ ІМЕН

Кичій Г.М., *Науковий керівник: Білецька І.О.* ..... 192

## ОБРАЗИ ДУХОВЕНСТВА У ТВОРАХ ЛЕСЯ МАРТОВИЧА

Кальмук В.М., *Науковий керівник: Мочернюк Н.Д.* ..... 195

## ОСОБЛИВОСТІ ЗМАЛЮВАННЯ ВІЙНИ У ТВОРАХ ФРАНЦУЗЬКОГО ПИСЬМЕННИКА-РЕАЛІСТА ОНОРЕ ДЕ БАЛЬЗАКА

Мельник В.В., *Науковий керівник: Марчено Т.М.* ..... 198

## ОСОБЛИВОСТІ СТАНУ МЕДІА ПІВНІЧНОЇ КОРЕЇ

Баглай М.Р., *Науковий керівник: Войтович Н.О.* ..... 201

## ПРИХОВАНА КОМУНІКАТИВНА АГРЕСІЯ ЯК ЗАВУАЛЬОВАНА ФОРМА ДЕСТРУКТИВНОГО МОВЛЕННЯ

Сіренська А.В. .... 203

## РИТУАЛ ЯК ЗАСІБ РЕПРЕЗЕНТАЦІЇ МІФОЛОГІЧНОГО СВІТОСПРИЙНЯТТЯ У ТВОРЧОСТІ ВАСИЛЯ ГАРАСИМ'ЮКА

Красуляк Х.Б., *Науковий керівник: Залевська О.М.* ..... 205

## РОЛЬ ЕМОЦІЙНОГО КОНЦЕПТУ «FEAR» У МЕДІЙНОМУ ДИСКУРСІ

Костенецький П.В., *Науковий керівник: Серебрянська І.М.* ..... 208

## СПОСОБИ ПЕРЕКОНАННЯ, СПОСОБИ ТВОРЕННЯ ТА СПОСОБИ ПРИВЕРНЕННЯ УВАГИ В АНГЛОМОВНІЙ РЕКЛАМІ ДЛЯ ПІДЛІТКІВ ТА ДІТЕЙ

Степанюк Ю.В., *Науковий керівник: Коцюк Л.М.* ..... 210

## СУТНІСТЬ ПОНЯТТЯ «ІНТЕРАКТИВНІСТЬ»

Сидун Ю.В. .... 213

## ФОРМИ ПАСИВНОГО СТАНУ ДІЄСЛОВА В АНГЛІЙСЬКІЙ МОВІ

Данилюк К.О., *Науковий керівник: Сітко А.В.* ..... 215

## ФОРМУВАННЯ КАЗКОВОГО ПРОСТОРУ ЗАСОБАМИ ТОПОНІМІКИ (НА МАТЕРІАЛІ ТЕКСТІВ ЕЛІНИ ЗАРЖИЦЬКОЇ)

Менькова А.О., *Науковий керівник: Щербакова Н.В.* ..... 217

## СЕКЦІЯ 19. ПЕДАГОГІКА ТА ОСВІТА

ВИКОРИСТАННЯ ІНСТРУМЕНТІВ ПЕДАГОГІКИ ПАРТНЕРСТВА ДЛЯ НАЛАГОДЖЕННЯ ПСИХОЛОГІЧНОГО КЛІМАТУ В КОЛЕКТИВІ МОЛОДШИХ ШКОЛЯРІВ <i>Завалко В.М., Науковий керівник: Смалюс Л.Н.</i> .....	220
ВПРОВАДЖЕННЯ СТИЛЮ ФЛАМЕНКО В ПРОЦЕСІ ПРОФЕСІЙНОЇ ПІДГОТОВКИ МАЙБУТНІХ ВИКЛАДАЧІВ ГРИ НА ГІТАРІ <i>Лопатюк О.В., Науковий керівник: Мазур І.В.</i> .....	223
ГОВОРІННЯ ЯК ФОРМА МОВЛЕННЯ СВОЇ ДІЯЛЬНОСТІ УЧНІВ: МЕТОДИ І ПРИЙОМИ ФОРМУВАННЯ <i>Романюк Л.В., Науковий керівник: Кушнерик В.І.</i> .....	226
ДОСЛІДНИЦЬКА ДІЯЛЬНІСТЬ ЯК ЗАСІБ ФОРМУВАННЯ ПРИРОДНИЧО-ЕКОЛОГІЧНОЇ КОМПЕТЕНТНОСТІ ДІТЕЙ СТАРШОГО ДОШКІЛЬНОГО ВІКУ <i>Лошик Л.С., Науковий керівник: Бартків О.С.</i> .....	229
ЕЛЕМЕНТИ ПОДІБНОСТІ ТА ВІДМІННОСТІ У МЕТОДИЦІ НАВЧАННЯ ВИМОВИ В УКРАЇНІ ТА НІМЕЧЧИНІ <i>Гермаківська Т.В., Науковий керівник: Кушнерик В.І.</i> .....	231
ЗАСТОСУВАННЯ ІНТЕРАКТИВНИХ ТЕХНОЛОГІЙ У ПРАКТИЦІ ВЧИТЕЛІВ НІМЕЦЬКОЇ МОВИ <i>Михалик І.М., Бобрик Ю.О., Науковий керівник: Волярська О.С.</i> .....	234
ІГРОВА ДІЯЛЬНІСТЬ У КОНТЕКСТІ СОЦІАЛЬНО-КОМУНІКАТИВНИХ УМІНЬ СТАРШИХ ДОШКІЛЬНИКІВ <i>Татаринська М.В., Науковий керівник: Задорожна Г.С.</i> .....	238
ІНТЕРАКТИВНІ ДОДАТКИ ПІД ЧАС ВИВЧЕННЯ ПРИРОДНИЧИХ НАУК В УМОВАХ ВОЄННОГО СТАНУ <i>Гладкіх А.М.</i> .....	241
НАВИЧКИ АКТОРСЬКОЇ МАЙСТЕРНОСТІ ТА ОСНОВ ПУБЛІЧНОГО ВИСТУПУ ДЛЯ СПЕЦІАЛЬНОСТІ ФОТОВІДЕОДИЗАЙНЕРА <i>Назаренко К.Д., Науковий керівник: Коленко А.В.</i> .....	243
РОБОТА З НІМЕЦЬКОМОВНИМИ ПРОЗОВИМИ ШВАНКАМИ НА УРОЦІ НІМЕЦЬКОЇ МОВИ У СТАРШИХ КЛАСАХ ЗЗСО <i>Шамрій Л., Науковий керівник: Боднарчук Т.</i> .....	245
РОЗВИТОК ЗВ'ЯЗНОГО МОВЛЕННЯ СТАРШИХ ДОШКІЛЬНИКІВ ЗАСОБОМ СЮЖЕТНИХ КАРТИН <i>Поліщук О.О.</i> .....	248
РОЗВИТОК МОНОЛОГІЧНОГО МОВЛЕННЯ ЗАСОБАМИ ОПОРНИХ ТЕКСТІВ НА УРОКАХ НІМЕЦЬКОЇ МОВИ У СТАРШИХ КЛАСАХ <i>Єкімова В., Науковий керівник: Боднарчук Т.</i> .....	251
СОЦІОКУЛЬТУРНА РОЛЬ УКРАЇНСЬКОЇ МОВИ В СУЧАСНИХ ВОЄННИХ УМОВАХ <i>Лозицька Я.О., Науковий керівник: Толочко С.В.</i> .....	254

ТВОРЧІ ВИНАХІДНИЦЬКІ ЗАВДАННЯ НА УРОКАХ ГЕОГРАФІЇ  
Октисюк А.М., *Науковий керівник: Бартків О.С.* ..... 258

ТЕХНОЛОГІЯ ПОБУДОВИ УРОКУ РОЗВИТКУ КРИТИЧНОГО МИСЛЕННЯ  
Крисько І.І., *Науковий керівник: Калинюк Т.В.* ..... 261

## **СЕКЦІЯ 20. ПСИХОЛОГІЯ ТА ПСИХІАТРІЯ**

ГЕНДЕРНИЙ ВПЛИВ СОЦІАЛЬНИХ МЕРЕЖ НА ПОВСЯКДЕННЕ ЖИТТЯ  
Нагорна Т.Ю. .... 264

## **СЕКЦІЯ 21. МЕДИЧНІ НАУКИ ТА ГРОМАДСЬКЕ ЗДОРОВ'Я**

FEATURES OF THE IMPACT OF OBESITY ON THE CARDIOVASCULAR SYSTEM  
Singh Vipin Kumar, *Scientific supervisor: Tatarchuk L.*..... 267

ВИБІР СУЧАСНИХ МЕТОДІВ ЗНЕБОЛЕННЯ ТА ЇХ ЕФЕКТИВНІСТЬ ПРИ  
КОЛОНОСКОПІЇ  
Бадалов Заур Адалят огли, *Науковий керівник: Баусов Є.О.* ..... 269

КИШКОВА МІКРОФЛОРА: ЇЇ РОЛЬ У ПАТОГЕНЕЗІ ТА ЛІКУВАННІ ЦУКРОВОГО  
ДІАБЕТУ 2 ТИПУ  
Тафічук Т.Ф., *Науковий керівник: Сливка Я.І.* ..... 271

МОЛЕКУЛЯРНІ ТА КЛІТИННІ МЕХАНІЗМИ ВПЛИВУ ОЖИРІННЯ НА  
ВИНИКНЕННЯ ЖІНОЧОГО БЕЗПЛІДДЯ  
Ігнатюк А.Д., *Науковий керівник: Сливка Я.І.*..... 273

РОЗЛАДИ КОГНІТИВНОЇ СФЕРИ У ПАЦІЄНТІВ ІЗ ВТОРИННО-  
ПРОГРЕСУЮЧИМ ПЕРЕБІГОМ РОЗСІЯНОГО СКЛЕРОЗУ В POSTCOVID19  
ПЕРІОДІ  
Бодня А.А., Жага О.М., *Науковий керівник: Таряник К.А.* ..... 275

ТРИВОЖНО-ДЕПРЕСИВНІ РОЗЛАДИ У ПАЦІЄНТІВ ІЗ РОЗСІЯНИМ  
СКЛЕРОЗОМ  
Бодня А.А., *Науковий керівник: Таряник К.А.* ..... 277

ФУНКЦІОНАЛЬНА ДИСПЕПСІЯ У ДІТЕЙ ТА МЕТОДИ ЇЇ КОРЕКЦІЇ  
Єрмакова А.С., *Науковий керівник: Ходаківська С.П.*..... 279

## **СЕКЦІЯ 22. ФІЗИЧНА КУЛЬТУРА, СПОРТ ТА ФІЗИЧНА ТЕРАПІЯ**

ВЕДЕННЯ ЗДОРОВОГО СПОСОБУ ЖИТТЯ ТА ЗАНЯТТЯ СПОРТОМ ЯК СПОСІБ  
РОЗВИТКУ АДАПТИВНИХ РЕСУРСІВ ОСОБИ  
Васильченко К., *Науковий керівник: Анісімов Д.*..... 282

ЧОМУ ФІЗИЧНА ПІДГОТОВКА ТАК ВАЖЛИВА ДЛЯ ПРАЦІВНИКІВ ПОЛІЦІЇ  
Слабких З.А., *Науковий керівник: Журавель О.А.* ..... 284

## СЕКЦІЯ 23.

### ІСТОРІЯ, АРХЕОЛОГІЯ ТА КУЛЬТУРОЛОГІЯ

ЖИТТЯ В ОДЕСІ ПІД ЧАС РУМУНСЬКОЇ ОКУПАЦІЇ Родідял Д.О., <i>Науковий керівник: Красножон А.В.</i> .....	287
ПРИЧИНИ ТА РОЗВИТОК РОСІЙСЬКОЇ АГРЕСІЇ ПРОТИ УКРАЇНИ Рябушкіна О.В., <i>Науковий керівник: Асатуров С.К.</i> .....	290
РОЗВИТОК БЛАГОУСТРОЮ У МІСТАХ ПОДІЛЬСЬКОЇ ГУБЕРНІЇ НАПРИКІНЦІ XIX- НАПОЧАТКУ XX СТ. Чернецька Н.О., <i>Науковий керівник: Федьков О.М.</i> .....	292
УКРІПЛЕННЯ РИМСЬКОГО ЧАСУ БЛЯ С. ОРЛІВКА (КАРТАЛ) В СИСТЕМІ НИЖНЬОДУНАЙСЬКОГО ЛІМЕСУ Хмелевська К.Ю., <i>Науковий керівник: Сєкерська О.П.</i> .....	295

## СЕКЦІЯ 24.

### КУЛЬТУРА ТА МИСТЕЦТВО

ЕТНОКОНСОЛІДУЮЧІ ЗАСАДИ РЕПЕРТУАРУ УКРАЇНСЬКОЇ ТЕАТРАЛЬНОЇ ТРУПИ М.Л. КРОПИВНИЦЬКОГО Шкуропата В.А., <i>Науковий керівник: Ян І.М.</i> .....	298
ІСТОРІЯ РОЗВИТКУ ВЕСІЛЬНОЇ ЗАЧІСКИ Шелест А.Я., Чобітько В.Р., <i>Науковий керівник: Шмегельська Ю.В.</i> .....	300

## СЕКЦІЯ 1.

# ЕКОНОМІЧНА ТЕОРІЯ, МАКРО- ТА РЕГІОНАЛЬНА ЕКОНОМІКА

Лебедєв Павло Олегович, студент 1 курсу освітнього рівня магістр спеціальність «Фінанси банківська справа та страхування»  
*Університет «КРОК», Україна*

## ЕКОНОМІЧНИЙ ЗМІСТ ТА РОЗВИТОК РИНКУ СТРАХУВАННЯ

Розвиток страхування як виду бізнесу свідчить про ринкову економіку нашої держави. Ринкова конкуренція життєво важлива для здоров'я всієї економічної системи, оскільки вона гарантує, що товари продаються споживачам за ціною, якістю та кількістю відповідно до попиту та пропозиції. Однак такий вільний рух в економіці обмежений, коли кількість компаній є невеликою і коли існують змови між компаніями, що супроводжуються корупцією чиновників.

Сучасний страховий ринок формується в умовах поступового зростання основних макроекономічних показників, зокрема, зростання валового внутрішнього продукту, низької інфляції, стабільності національної валюти, що дозволяє динамічно розвиватися [1].

Наявність повноцінного страхового ринку є необхідною важливою умовою підвищення добробуту населення та сталого економічного зростання. В Україні цей сектор знаходиться на ранній стадії свого розвитку та має деякі проблеми. Тому її подальший розвиток має стати пріоритетом в економічному та соціальному аспектах державної політики.

Сучасний страховий ринок формується в умовах поступового зростання основних макроекономічних показників, зокрема, зростання валового внутрішнього продукту, низької інфляції, стабільності національної валюти, що дозволяє динамічно розвиватися.

Страхування сприяє підприємництву, виробництву та торгівлі та надає їм стабільності. Багато видів товарів та послуг виробляються та надаються за умови наявності відповідного страхування[1].

Підприємці впевненіше інвестуватимуть в інноваційні проекти, якщо вони зможуть отримати правильне страхове покриття.

Страхування дозволяє керівникам виробництва враховувати ризик пошкодження виробничого обладнання, що збільшить інвестиції у нього. Крім того, страхування допомагає підвищити довіру до економічних агентів.

Страхування товарів, платежів та транспортування полегшує комерційну діяльність та торгівлю. З іншого боку, споживачів заохочують купувати дорогі товари, такі як автомобілі чи нерухомість. Таким чином, страхування полегшує комерційну діяльність, стимулюючи споживання, підприємництво та інновації. Більше того, страхування майна та відповідальності може зменшити збитки від

закриття або навіть повної ліквідації фірми у разі непередбачених обставин. Це може мінімізувати додаткові витрати, понесені внаслідок фінансових труднощів [2].

Отже, страховий ринок визначається як система господарсько-правових відносин між покупцями, продавцями страхових і перестраховальних послуг та їх посередниками, в результаті яких здійснюється мобілізація, розподіл і перерозподіл коштів. Основними завданнями страхового ринку є забезпечення стабільного функціонування суб'єктів господарювання в умовах невизначеності та ризику, а також оснащення уповноважених органів інструментами економічного та страхового полісу.

**Список використаних джерел:**

1. Фесенко Н. В., Яремченко Л. М. Стан та перспективи функціонування страхового ринку України в умовах глобалізації. Економіка та держава. 2019. № 8. С. 28–34.
2. Кулина Г. Світовий ринок страхових послуг в умовах зміни парадигми глобального економічного розвитку. Світ фінансів. 2017. № 3(52). С. 48-59.

## СЕКЦІЯ 2.

# ПІДПРИЄМНИЦТВО, ТОРГІВЛЯ ТА СФЕРА ОБСЛУГОВУВАННЯ

**Petrenko K.O.**, 4th year student, specialty “Management”

*Odesa I.I. Mechnikov National University, Ukraine*

**Research supervisor: Pavlovich O.**, Cand.Sc.(Economics), Assoc. Prof.

*Odesa I.I. Mechnikov National University, Ukraine*

**Language consultant: Karavayeva T.**, Ph. in Philology, Assoc. Prof.

*Odesa I.I. Mechnikov National University, Ukraine*

## EXPLETIVE STRATEGY OF INNOVATIVE ORGANIZATIONS. ESSENCE AND EXAMPLES

The innovative strategy of the enterprise is one of the means of achieving goals which distinguishes it from competitors, it is also the base of development which determines the essence of innovative activity, its role and importance. Innovation strategy is also a set of management decisions that lead to long-term consequences.

Depending on the tasks of the company, its products and the stages of their life cycle, a scientist and Doctor of Economics A. Yu. Yudanov identified 4 types of strategies of innovative organizations. Among them are: violents, patients, commutants and expletives. [1, c. 63-64]

In this work, the strategy of explorers, or it is also called pioneering, is considered in detail. An expletive strategy is a strategy that focuses the company's activities on the creation of new or radical changes to existing products, technologies, etc. Such enterprises create and promote their innovations on the market, are engaged in extremely risky activities which are a factor in improving their positions in the market, but which are successful in only 15% of cases out of 100% and bring extra profits. [1, c. 65]

Only those organizations that have great scientific and technical potential, good financing and an entrepreneurial style of behavior can follow an expletive strategy, that is, they actively respond to changes in the external and internal environment, try to rationalize the investment of resources, advance to new markets, etc.

The main factor of the competitive advantage of Explerents is the first place in the release of innovations. Such firms create new markets and for some time have a monopolistic position on them. This happens if innovations are accepted by the market and are successful in sales and use. This shows the difference between innovative strategists very well while, for example, Violents, who are engaged in mass production, avoid risky and unproven projects, prepare new product launches for a long time and expensively. Experlerants, on the contrary, believe in their projects and implement them boldly and quickly in life [2]. Speed is the main factor in the competitiveness of explerents.

In order to be successful in introducing innovations to the market, exploratory firms usually enter an alliance or they are subsidiaries of large corporations. After all, such firms



need the support of alliances or mother companies for the mass release of novelties that have some success already.

Firms that adhere to the pioneering strategy hire extremely proactive people, scientists, masters who are guided by managers, and all of them must meet the expectations in terms of knowledge and skills of innovativeness of their work, they must work well in a team and possess brainstorming techniques and so on. Managers must be authoritative, possess knowledge in the field of economics, forecasting events, be aware of the crisis theory.

An important point is that this strategy is very difficult to follow, because in the case of the market success, companies have to perform basic tasks, such as maintaining market share, increasing profitability, improving products, services, etc. [3] This forces a shift to another strategy if the company is no longer innovating and spreading them.

Then will consider practical examples of companies that successfully use the strategy of explorers and are pioneers in their fields.

Pfizer is a leading American pharmaceutical company with a huge number of innovative developments and patents in the field of treatment and prevention of human diseases. Each year Pfizer invests several billion dollars in research and development. It is aimed at finding new effective solutions for the treatment of diabetes, cancer and cardiovascular diseases. [4] The company is the developer of many well-known drugs for various purposes and is the first company that together with BioNTech created and distributed a vaccine against the coronavirus.

The second example is the Tesla company which at the beginning of its existence was an explorer company. Tesla is an American high-tech corporation that works in the engineering industry. In 2008 the company was the first among its competitors to release a series of electric cars. They did not differ in driving characteristics from cars with a gasoline engine while they had a modern design. Added to this was the increased safety of Tesla cars, their environmental friendliness and innovative technological production solutions. [4]

Another example at that time was Amazon company. Amazon is now the leader among online stores in terms of sales volume. It began as a pioneer of online commerce, was the first to sell physical goods over the Internet. The company creates not only technological innovations but also sets global trends.

One of the most famous innovations of Amazon is the robot sorters of goods in the warehouses. The goods are placed on multi-level racks, and the task of the robots is to use the program to determine the desired product, grab it and deliver it to the processing point. [5] Another Amazon's mechanized innovations is delivery drones. The company uses quadcopters for automatic delivery of small-sized goods by air. [4]

In conclusion, it can be noted that the company's strategy can be presented as a management system that ensures the long-term goals of the enterprise. In fact, the company may have several strategies. But its main purpose is to direct the efforts of all employees to solve specific tasks in order to fulfill the mission and achieve the goals of the organization. The strategies also do not contradict, but complement each other so companies can safely combine them.

Explorers are companies that are pioneers in their field engaged in the development and distribution of innovations. This strategy is a very risky one and many businesses become bankrupt, but those who manage to become successful have everything: fame,

excessive profits and opportunities to be engaged in innovative activities in the future.

### References:

1. Управління інноваціями (Програма, курс лекцій, практичні заняття, самостійна робота, індивідуальні завдання, тести). Навч.-метод. посібник. / І.І. Стойко /. – Тернопіль, ТНТУ імені Івана Пулюя, 2016. 200 с.
2. Васильківський Д.М., Яременко О.Ф. Конкуренція в міжнародному бізнесі: Курс лекцій. – Хмельницький: ХНУ, 2007. 80с.
3. Прищепя Н.П. Аналіз і класифікація конкурентних стратегій підприємств / Н.П. Прищепя, О.М. Гайдамака // Управління проектами та розвиток виробництва: Зб.наук.пр. – Луганськ: вид-во СНУ ім. В.Даля, 2012. – № 4(44). – С. 88-94. - Режим доступу: <http://www.pmdp.org.ua/images/Journal/44/12pnpkst.pdf>.
4. ТОП - 50 инновационных компаний мира - URL: <http://1tmn.ru/ratings/world-ratings/top-50-innovacionnykh-kompanijj-mira-4140006.html>.
5. Роботы Amazon вскоре заменят обычных работников склада - URL: <https://robot-ex.ru/ru/article/roboti-amazon-vskore-zamenyat-obichnih-rabotnikov-sklada-48816>.

**Лиско Наталія Миколаївна**, здобувач вищої освіти факультету фінансів та обліку  
*Державний торговельно-економічний університет, Україна*

**Науковий керівник: Гейдор Алла Петрівна**, канд. екон. наук,  
доцент кафедри економіки та фінансів підприємства  
*Державний торговельно-економічний університет, Україна*

## **ДІДЖИТАЛІЗАЦІЯ МАЛОГО БІЗНЕСУ ЯК ФАКТОР ПІДВИЩЕННЯ ЙОГО КОНКУРЕНТОСПРОМОЖНОСТІ**

Діджиталізація – світовий тренд, частина глобальної революції.

Діджиталізація – це загальний термін для позначення цифрової трансформації суспільства та економіки. Він описує перехід від індустріальної епохи й аналогових технологій до епохи знань і творчості, що характеризується цифровими технологіями та інноваціями в цифровому бізнесі [1].

Україна перебуває на етапі переходу з епохи ІТ-індустрії до епохи діджиталізації. У сучасних ринкових умовах процес діджиталізації є одним з головних факторів зростання конкурентоспроможності підприємств. Діджиталізація бізнесу передбачає зміну в комунікаціях, бізнес-моделях та функціях компаній. Відбувається перетворення підходів до виробництва, постачання, реалізації продукції (робіт, послуг), а також до маркетингової стратегії та ухвалення управлінських рішень. Наслідком цього є нарощення цифрових технологій та інновацій, роботизація та інтелектуалізація підприємництва.

Оцифрування бізнесу – рушійна сила, що сприяє його просуванню. Воно створює перелік конкурентних переваг бізнесу:

- економія часу та фінансових ресурсів;
- оптимізація роботи з масивом даних;
- збільшення клієнтської бази;
- формування іміджу підприємства;
- покращення ефективності та продуктивності;
- мінімізація витрат;
- поліпшення клієнтського досвіду.

Якщо розглядати покращення в напрямку роботи з масивами даних, у 2019 році на ринку України з'явилася нова серія інноваційних програмних продуктів BAS (Business Automation Software) для корпоративного ринку, яка охоплює різні сфери життя, серед яких є рішення і для малого бізнесу [2]:

- BAS Комплексне управління підприємством – програма для створення єдиної інформаційної системи для управління різними аспектами діяльності підприємств малого та середнього бізнесу;
- BAS Малий бізнес – програма для автоматизації малого бізнесу (торгівля, послуги, виробництво).

Серед популярних діджитал-інструментів, що застосовуються бізнесом:

- Штучний інтелект. Він автоматизує операції з управління даними, що сприяє покращенню продуктивності. А також дозволяє збирати та аналізувати дані про

покупців, передбачати поведінку, змінювати продукт під їхні інтереси.

- Доповнена реальність (AR) є зручним рішенням для клієнтів онлайн-магазинів. Вона дозволяє робити віртуальні примірки та демонструвати товари в 3D-режимі.

- Соціальні мережі створюють можливість залучити нових споживачів, розвивати впізнаваність і налагоджувати програму лояльності.

- CRM-системи. За допомогою цих інструментів можливо зберігати інформацію про клієнтів, створювати персоналізовані пропозиції для кожного, фіксувати збої та проблеми в обслуговуванні, аналізувати можливості продажу, будувати маркетингові кампанії та інше.

- Хмарні технології. Серед переваг – економія часу, доступ до аналітики й операційних даних із будь-якої точки світу, де є Інтернет.

Всі ці прийоми допомагають підприємствам не тільки поліпшити рівень конкурентоспроможності, а й оптимізувати витрати на виконання робіт, що забезпечуються засобами діджиталізації.

COVID-19 – ситуація, що мала глобальний вплив на оцифрування бізнесу й суспільства загалом. Компанії були змушені створити та перейти на технології, які навіть не планували впроваджувати. «Змінюйся або помри» – таке гасло мав період пандемії для підприємств малого бізнесу.

Процес діджиталізації змінив всі напрями бізнесу: від того, яким чином компанія залучає нових клієнтів, до того, яку репутацію має компанія на просторах інтернету.

Ще 10 років тому для залучення нових клієнтів було достатньо зробити публікацію в колонку оголошень газети, але в сучасному світі цільова аудиторія все більше споживає саме цифрових даних. Щодня бізнесу потрібно мати рекламу, щоб охопити найбільшу кількість споживачів. Якщо раніше інформація переважно передавалася з «вуст в уста», то зараз покупці через соціальні мережі миттєво діляться своїм досвідом з сотнями і тисячами людей.

Також важливою складовою для покращення продукту є зворотній зв'язок, який став доступний з впровадженням «цифри». Це необхідність для покращення конкурентоспроможності будь-якого бізнесу.

Поширення цифрових технологій носить переважно позитивний вплив на якість товарів та послуг, сервісне обслуговування клієнтів та інформаційне забезпечення суб'єктів ринкових відносин. Проте можуть виникати проблеми, що стосуються питань економічної безпеки, технологічного оснащення мереж, раціональності прийнятих рішень щодо впровадження єдиної цифрової інфраструктури [3].

Український бізнес суттєво постраждав від війни. Цей складний час поставив свої виклики перед кожною компанією. Тому збереження бізнесу сьогодні та підвищення його конкурентоспроможності залежить від того, наскільки успішно він долає ці виклики, як гнучко підлаштовується до швидкої зміни обставин. Діджиталізація – це те, що врятувало бізнес в період COVID-19 і рятує у воєнний час. Слід пам'ятати, що війна – це кризове явище, а будь-яка криза – це переломний момент у розвитку, що дає нові можливості.

Отже, конкурентоспроможність малого бізнесу прямо залежить від рівня діджиталізації компанії. Тому всім учасникам ринку доводиться швидко реагувати

на всі зміни в аспекті цифрових трансформацій. Мінливість зовнішнього середовища вимагає від підприємства постійної відповідності всім світовим тенденціям і стандартам, забезпечення конкурентних переваг, що дозволить довго та стабільно підтримувати діяльність бізнесу.

**Список використаних джерел:**

1. Міжнародна компанія цифрового ринку. URL: <https://innolytics.net/what-is-digitalization/>.
2. Офіційний сайт представництва компанії «Business Automation Software». URL: <https://www.bas-soft.eu/>.
3. Лахижа, М. І. Диджиталізація в Україні: поняття, проблеми, перспективи та завдання публічного управління. Науковий вісник: Державне управління, 2020. №4. [https://doi.org/10.32689/2618-0065-2020-2\(4\)-202-213](https://doi.org/10.32689/2618-0065-2020-2(4)-202-213).

### **СЕКЦІЯ 3.**

## **ФІНАНСИ ТА БАНКІВСЬКА СПРАВА; ОПОДАТКУВАННЯ, ОБЛІК І АУДИТ**

**Бівалькевич Єлизавета Богданівна**, здобувач вищої освіти  
факультету управління та бізнес-дизайну  
*Київський національний університет технологій та дизайну, Україна*

**Науковий керівник: Радіонова Наталія Йосипівна**, д-р. екон. наук, проф.,  
професор кафедри фінансів та бізнес-дизайну  
*Київський національний університет технологій та дизайну, Україна*

### **ВПЛИВ РОЗВИТКУ БУХГАЛТЕРСЬКОГО ОБЛІКУ НА УПРАВЛІННЯ ПІДПРИЄМСТВОМ**

Аналіз процесу управління свідчить, що він спрямований на досягнення кінцевих цілей підприємства, базуючись на отриманій обліковій інформації. Система управління підприємством реалізує свої функції шляхом здійснення таких етапів, як розроблення (прийняття) рішень, їх реалізація, а також контролювання ефективності їх виконання [3]. Система управління підприємством повністю залежить від ефективності інформаційної бази, що забезпечується обліковою системою даних суб'єктів. Саме бухгалтерський облік, який базується на таких засадах, як доцільність, ефективність, повнота, оперативність, дає таке інформаційне підґрунтя.

В бухгалтерському обліку розглядають такі етапи утворення інформації, як накопичення даних, їх перетворення та створення вихідної інформації. Його розвиток тісно пов'язаний з потребами користувачів, що прагнуть отримати повну та точну інформацію, для здійснення управління підприємством. Так, на думку науковця Осмятченка В.О., контрольна функція бухгалтерського обліку передбачає оцінку ступеня досяжності підприємством своїх цілей, уточнення цих цілей, виявлення відхилень, причин, які викликають відхилення, розробку та реалізацію заходів щодо їх усунення [2]. Тому, відповідно, тенденції розвитку бухгалтерського обліку зумовлюються даними вимогами, що обумовлює визначення та утворення його мети та завдань.

В прикладному плані значна увага приділяється уніфікації вітчизняної системи бухгалтерського обліку, здійснення якої відбувається шляхом його стандартизації та гармонізації, що в свою чергу, уможлиблює глобалізацію облікової політики та бухгалтерського обліку.

З іншого боку, розвиток бухгалтерського обліку досліджується з позицій науки, про що свідчить поява різних концепцій та тенденцій його становлення розвитку. До характерних рис наукових підходів до бухгалтерського обліку відносять:

1. наявність дворівневої структури. Першому рівню відповідає регламентація обліку на державному рівні, другому – управління обліковим процесом на рівні

підприємства;

2. тенденції трансформації національної облікової системи під впливом таких чинників, як цифровізація та глобалізація;

3. як результат розширення міжнародних зв'язків – поступовість в узгодженні між системами національних та міжнародних стандартів бухгалтерського обліку.

Крім того слід зазначити, що розвиток бухгалтерського обліку на абсолютно новому й сучасному рівні сприяє впровадження цифрової економіки.

На сьогодні, визначають такі напрями модернізації системи бухгалтерського обліку:

- підвищення ефективності в здійсненні регулювання та моніторингу облікових процесів. Це передбачає формування централізованої системи контролю за організацією облікового процесу на підприємствах та законністю його проведення, що ґрунтується на відповідно розробленій технічній та інституційній основі;

- узгодження вітчизняного та міжнародного законодавства щодо регулювання бухгалтерського обліку, тобто оптимізація нормативно-правової сфери його регламентації.

Розвиток цифрової економіки зробив можливим цифрову обробку бухгалтерської інформації та використання програмних засобів для ведення бухгалтерського обліку й складання фінансової звітності [1].

Цифровізація вітчизняної економіки зумовлює існування потреби суб'єктів господарювання в здійсненні ними оперативного регулювання та швидкого реагування на різноманітні ринкові виклики для підтримки відповідного рівня своєї конкурентоспроможності. Важливу роль відіграє своєчасність прийняття керівництвом управлінських рішень, оскільки, за умов діджиталізації, виникає потреба у високоефективній організації роботи облікового апарату підприємства, що забезпечується автоматизацією системи бухгалтерського обліку, тобто впровадженням інформаційних технологій. Це також дає можливість полегшити процес обробки обліково-аналітичних даних та одночасно забезпечити точність інформації.

Отже, одним з пріоритетних напрямів розвитку бухгалтерського обліку виступають саме цифрові технології, що дає можливість покращення якості оброблення інформації, та на основі можливості використання ними різних інформаційних систем, покращити прийняття відповідних управлінських рішень та зробити управління підприємством більш ефективним.

### **Список використаних джерел:**

1. Орехова А. Цифровізація сфери бухгалтерського обліку в умовах цифрової економіки. Розвиток обліку, аудиту та оподаткування в умовах інноваційної трансформації соціально-економічних систем : матеріали VIII Міжнародної науково-практичної конференції : м. Кропивницький, 25 листоп. 2020 р. 2020. С.255–257. URL: <http://repo.snau.edu.ua:8080/xmlui/handle/123456789/9310>. (дата звернення: 03.11.2022).
2. Осмятченко В.О. Функції бухгалтерського обліку в умовах застосування інформаційних технологій /Осмятченко В.О.// Вісник ЖДТУ, – 2010. – № 2 (52) – С.163-166.
3. Радіонова Н. Й. Прикладне значення бухгалтерських знань для керівників різного рівня управління підприємством/Н. Й. Радіонова//Проблеми інтеграції освіти, науки та бізнесу в умовах інтеграції: тези доповідей III Міжнародної науково-практичної конференції, м. Київ, 8 жовтня 2021 року. – Київ : КНУТД, 2021. – С. 79-80. <https://er.knutd.edu.ua/handle/123456789/18902>.

**Єщенко Вікторія Русланівна**, магістрант спеціальності  
Фінанси, банківська справа та страхування  
*Полтавський державний аграрний університет, Україна*

**Ярошенко Любов Миколаївна**, магістрант спеціальності  
Фінанси, банківська справа та страхування  
*Полтавський державний аграрний університет, Україна*

**Науковий керівник: Безкровний Олександр Валентинович**, канд. екон. наук,  
доцент, професор кафедри фінансів, банківської справи та страхування  
*Полтавський державний аграрний університет, Україна*

## **ЗАРУБІЖНИЙ ДОСВІД АДМІНІСТРУВАННЯ ОСОБИСТОГО ОПОДАТКУВАННЯ ГРОМАДЯН**

На початковому етапі свого функціонування податкова система України спричинила кризові явища у механізмі розподілу фінансових ресурсів мільйонів громадян на користь держави, а тому сформувала чіткий стереотип несправедливості, який трансформувався в досить розвинений інститут приховування доходів. У цій ситуації податкове законодавство довело свою недієздатність в пошуку оптимального відношення податкових ставок, податкових пільг, які б враховували складну соціально-економічну ситуацію в країні на фоні кризових явищ у всіх сферах суспільного життя.

Прибутковий податок в іноземних державах, як зазначає Іванський А. Й, має подвійне значення та термінологію. По-перше, він застосовується на означення податку з юридичних осіб і практично є податком на прибуток підприємств. По-друге, цей термін застосовується на означення податку, який сплачують фізичні особи. Прибутковий податок існує в різних країнах світу і має, як правило, прогресивний характер, тобто нараховується за прогресивною шкалою. Його сплата здійснюється фізичною особою із сукупного доходу, одержаного нею протягом фінансового чи календарного року [2].

Реформування прибуткового оподаткування доходів фізичних осіб розглядається в роботах зарубіжних дослідників у таких аспектах: прогресивним чи пропорційним має бути оподаткування доходів громадян; які ставки прогресії чи які ставки пропорційного оподаткування застосовувати; можливість застосування єдиної ставки оподаткування; який має бути неоподатковуваний мінімум; яка має бути база оподаткування, тобто що вважати доходом і що оподатковувати [3].

На відміну від України, де порядок, ставки, правила оподаткування податком із доходів фізичних осіб встановлюються виключно на загальнодержавному рівні, в іноземних державах органам місцевого самоврядування надано досить широке право в сфері податкової юрисдикції. У таких країнах Європи, як Болгарія, Кіпр, Естонія, Греція, Латвія, Норвегія, Румунія, особистий прибутковий податок належить до місцевих податків, а в Бельгії, Данії, Фінляндії, Швеції та Швейцарії органи місцевого самоврядування самостійно визначають ставки, за якими будуть оподатковуватися доходи громадян [2].

Іноземні системи оподаткування спрямовані на формування кінцевого доходу домогосподарств таким чином, щоб кожна фізична особа мала в користуванні після



оподаткування дохід, достатній для фінансування всіх необхідних витрат на задоволення своїх потреб.

Також, як зауважує Бахметова Я. Ю., більшість держав використовують прогресивну шкалу оподаткування, оскільки саме вона як інструмент перерозподілу великих доходів на користь бідних громадян слугує встановленню соціальної справедливості у суспільстві. Так, у США ставки оподаткування доходів фізичних осіб коливаються від 15 % до 35 %, у Німеччині – від 14 % до 47 % залежно від розміру доходу платника. Серед держав – членів Європейського Союзу найвищі прогресивні ставки податку мають Данія – 52 %, Швеція – 56 %, Нідерланди – 52 %, Австрія – 50 %, Німеччина – 47 %. Найнижчі ж розміри зафіксовано у Румунії – 16 %, Чехії – 15 %, Литві – 15 %, Болгарії – 10 % [4].

Основним показником, який, за словами Шевчук І. В., впливає на встановлення податкових ставок, є співвідношення доходів між найбагатшими і найбіднішими прошарками суспільства. Такий підхід є не лише виправданим з позиції соціальної справедливості. Він є непоганим стимулом для ефективного функціонування економіки. Вилучаючи у найбільш забезпечених верств надлишки доходів через прогресивне оподаткування, держава все одно залишає їм достатньо коштів для споживання. Частина доходів, яка забирається у багатих, перерозподіляється на користь бідних верств і стимулює загальний попит на товари і послуги. У більшості економічно розвинутих країн світу громадяни з невисокими зарплатами звільняються від сплати податку з доходів фізичних осіб. Натомість основний тягар наповнення бюджету лягає на заможні верстви населення, для яких встановлена прогресивна шкала оподаткування. [5].

Також варто відзначити вагому роль податку з доходів фізичних осіб в структурі державних бюджетів країн світу. Він посідає перше місце в статті доходів таких країн, як Великобританія, Канада, США, Німеччина, Данія, Японія тощо. У світі спостерігається тенденція до зростання частки цього виду оподаткування в загальній структурі доходів. При цьому, як правило, існує певний неоподаткований мінімум, а максимально можливі ставки податку не виходять за межі 50 %.

Слід зазначити, що сучасні податкові системи членів Європейського Союзу не є ідентичними. Але, незважаючи на різні моделі податку на доходи фізичних осіб, політика податку пов'язана з реалізацією країнами Лісабонської стратегії.

За підсумками реалізації комплексу заходів у межах Лісабонської стратегії країнами ЄС-15 останнім часом проводилися такі реформи. У Бельгії в 1997-1999 роках було здійснено стабілізаційну реформу (індексацію податкових розрядів). Протягом 2010 – 2020 рр. була проведена реформа податку з доходів фізичних осіб, яка передбачала: зменшення податкового навантаження на дохід з найманої праці, включаючи введення та поступове збільшення відшкодування податкового кредиту з метою зменшення сплат, здійснених ро-бітником; нейтральне оподаткування сімей та самотніх; більш сприятливе оподаткування дітей на утриманні; удосконалення податкової системи [1].

Паралельно здійснювалися реформи стосовно соціальних відрахувань (зменшення соціальних відрахувань для роботодавців, особливо для низькооплачуваних, зниження плоских ставок для відрахувань роботодавцям для працівників низької кваліфікації та віком більш ніж 45 років).

Підсумовуючи вищевикладене, слід окреслити ряд пропозицій по

удосконаленню системи податкового адміністрування в сфері особистого оподаткування, зокрема:

1) відмовитися від спроб суто фіскального підходу до наповнення бюджету; основним критерієм має слугувати максимізація функції суспільного добробуту;

2) виправити недоліки чинного законодавства щодо оподаткування доходів фізичних осіб, включаючи порушення існуючої ієрархії доходів;

3) запровадити прогресивну систему оподаткування доходів громадян, однак прогресія повинна бути розрахована таким чином, щоб ураховувати реальний, наявний у цей час діапазон доходів громадян;

4) реформування прибуткового оподаткування фізичних осіб має відбуватися в комплексі з реформуванням усього податкового навантаження на фонд оплати праці, щоб мати оптимальне податкове навантаження й повну легалізацію доходів громадян.

В цілому, можна впевнено стверджувати, що оподаткування доходів населення в Україні потребує докорінної перебудови, яка має базуватися на використанні передового зарубіжного досвіду, а не зводиться до копіювання моделі оподаткування інших країн. Економіка кожної держави має свої особливості, які варто враховувати при побудові ефективної податкової системи. Звичайно, держави з високим рівнем розвитку економіки при оподаткуванні доходів громадян вирішують завдання, які не є ключовими для українського суспільства. Це пов'язано з тим, що рівень розвитку нашої економіки значно нижчий від розвинених країн, проте, спираючись на їхній досвід, можна вмонтувати певні світові здобутки в українську систему оподаткування.

### Список використаних джерел:

1. Вовченко В. Д., Одновол Б. Л. Сучасний зарубіжний досвід розвитку податкового планування на підприємстві. Матеріали IV Всеукраїнської науково-практичної інтернет-конференції [„Актуальні проблеми та перспективи розвитку обліку, аналізу та контролю в соціально-орієнтованій системі управління підприємством”]. м. Полтава, ПДАА, 2021. С. 121-123.
2. Іванський А. Й. Перспективи розвитку оподаткування доходів фізичних осіб в Україні з урахування європейського досвіду. Наше право. 2021. № 1. С. 81-87.
3. Саражин Валерія, Максименко Світлана, Маначинський Тарас. Досвід зарубіжних країн щодо діяльності податкових органів з питань адміністрування податків і зборів. Матеріали науково-практичної конференції молодих вчених та здобувачів вищої освіти [„Сучасні проблеми розвитку соціально-гуманітарної та економічної науки: шляхи вирішення очима молоді”]. Полтава ПДАА, 2021. С. 58–60.
4. Швець Ю. О., Бахметова Я. Ю. Оподаткування доходів фізичних осіб: проблеми та перспективи в Україні та ЄС. Глобальні та національні проблеми економіки. 2021. № 17. С. 771–775. ГКДЖ <http://global-national.in.ua/> фккршму.17-2017.155юзва (дата звернення 22.05.2021).
5. Шевчук І. В. Іноземний досвід оподаткування доходів фізичних осіб та можливості його адаптації в Україні. URL: <http://ir.znau.edu.ua/handle/123456789/257> (дата звернення: 17.08.2021).

**Басюк Роман Юрійович**, студент 1 курсу освітнього рівня магістр спеціальність «Фінанси банківська справа та страхування»  
*Університет «КРОК», Україна*

## **ІНФОРМАЦІЙНА БАЗА ДЛЯ ОЦІНКИ ФІНАНСОВОЇ СТІЙКОСТІ ПІДПРИЄМСТВА**

Оцінку фінансової стійкості підприємств можна розглядати як невід'ємну частину системи управління підприємством, спрямованого на протидію зовнішнім і внутрішнім загрозам його функціонування. Вжиття заходів щодо забезпечення економічної стійкості підприємств необхідне для захищення його діяльності від негативних впливів зовнішнього середовища і підтримки стану найефективнішого використання усіх видів ресурсів з метою запобігання викликам та забезпечення сталого розвитку поточного функціонування підприємства і на перспективу. Підприємство змушене не тільки визначити й оцінювати безліч чинників зовнішнього середовища, що впливають на його поточну діяльність, а й прогнозувати можливі наслідки нестабільності середовища у майбутньому.

Фінансовий стан підприємства необхідно аналізувати з позицій короткострокової, і довгострокової перспектив, тому що критерії його оцінки можуть бути різноманітні, стан фінансів підприємства характеризується розміщенням його засобів і джерела їх формування, аналіз фінансового стану проводиться з метою встановити, наскільки ефективно використовуються фінансові ресурси, що знаходяться в розпорядженні підприємства. Фінансову ефективність роботи підприємства відбивають: заможність власними оборотними коштами і їхня цілість, стан нормованих запасів товарно-матеріальних цінностей, стан і динаміка дебіторської і кредиторської заборгованості, оборотність оборотних коштів, матеріальне забезпечення банківських кредитів, платоспроможність.

Стійке фінансове положення підприємства залежить насамперед від поліпшення таких якісних показників, як - продуктивність праці, рентабельність виробництва, фондвіддача, а також виконання плану по прибутку. Раціональному розміщенню засобів підприємства сприяє правильна організація матеріально-технічного забезпечення виробництва, оперативна діяльність по прискоренню копійчаного обігу. Тому аналіз фінансового стану проводиться на завершальній стадії аналізу фінансово-господарської діяльності.

У той ж час фінансові утруднення підприємства, відсутність коштів для своєчасних розрахунків можуть вплинути на стабільність постачань, порушити ритм матеріально-технічного постачання.

Вплив зовнішнього і внутрішнього середовища диктує підприємству необхідність захисту його стратегічних цілей шляхом проведення активної політики. Під забезпеченням економічної стійкості підприємства ми розуміємо його можливості реалізувати стратегічні цілі у взаємозв'язку із зовнішнім і середовищем, при успішній реалізації яких забезпечується як мінімум, беззбиткова діяльність підприємства, а як максимум - нормальний результат – стійка позитивна динаміка його розвитку.

При цьому стійкість підприємства відповідно до теорії сталості системи виживання підприємства визначається як такий стан його розвитку, який передбачає

своєчасність і економічність його адаптації до змін внутрішнього і зовнішнього середовища при збереженні основних законів розвитку – цілеспрямованості, динамізму, адаптивності та керованості [50, С. 49].

Конкретизація напрямків моніторингу досягається відбором показників стану чинників зовнішнього середовища. У результаті для кожного з чинників формується індивідуальна система показників, яка повинна відповідати таким обов'язковим вимогам:

- комплексність – здатність максимально повно описувати стан чинника зовнішнього середовища, взаємозв'язок;
- стабільність – постійність складу показників протягом облікового періоду;
- об'єктивність – кількісне вираження і однозначність трактування показників;
- оперативність визначення – можливість визначення поточної величини показників у будь-який момент часу;
- доступність – простота отримання інформації;
- порівняння – можливість порівнювати показники, спостерігати за їхньою динамікою;
- простота – наочність і очевидність сприйняття [23].

Як поточний, так і прогнозований стани чинників зовнішнього середовища, що прогножуються, може мати драматичний вплив на діяльність підприємства, якщо воно адекватно не реагуватиме. Швидкі і непередбачувані зміни здатні нанести підприємству серйозні, несподівані і важкі удари. Тому підприємство повинно постійно і уважно стежити за всіма змінами зовнішнього середовища, використовуючи для цього сучасну методику оцінки та діючи з використанням відповідних методів і прийомів.

Аналіз і оцінка чинників зовнішнього середовища дає можливість:

- розуміти, чим є зовнішнє середовище, які його конкретні чинники, їхній зміст і характеристика;
- визначати вимоги і очікування зовнішнього середовища, що їх необхідно враховувати з метою забезпечення ефективної діяльності підприємства;
- оцінювати ступінь і характер впливу чинників зовнішнього середовища на діяльність підприємства;
- об'єктивно визначати можливості підприємства для задоволення вимог і очікувань зовнішнього середовища, а також для відповіді на потенційні його загрози, які вона несе;
- своєчасно адаптувати діяльність підприємства до впливу зовнішнього середовища, до можливих вимог і очікувань.

У спеціальній літературі прийнято виділяти дві основні групи чинників впливу зовнішнього середовища (рис. 1.3), які по-різному впливають на діяльність підприємства. Вони можуть відрізнятися за силою впливу, внутрішніми елементами організації і якісними характеристиками, методами вияву тощо. Тому форми взаємодії підприємства з зовнішнім середовищем залежать від аналізу кожного чинника і характеру їхньої взаємодії. Більше того, кожне підприємство має «власне» зовнішнє середовище, в яке можуть входити як загальні, так і суто «індивідуальні» елементи.

Поряд із впливом на зовнішнє середовище важливим є повне використання внутрішнього середовища, контроль і аналіз усіх його складових. У процесі аналізу

перевіряється вся система господарювання підприємства та окремих його підсистем щодо реалізації можливостей, які зовнішнє середовище надає підприємству, а також вживаються заходи щодо попередження й послаблення загрози його існуванню. Іншими словами, виявляються сильні та слабкі сторони з метою оцінки ймовірності щодо реалізації перших і подолання останніх. Кожне підприємство повинне розробляти власні методичні засади для аналізу свого внутрішнього середовища, які відображали б його особливості, розширюючи чи нівелюючи відповідні групи факторів.

Фінансова стійкість підприємства орієнтована на гармонізацію інтересів підприємства з теперішнім і прогностичним станом зовнішнього середовища, зокрема - на гармонізацію інтересів підприємства з інтересами пов'язаних із ними організацій поза його межами (споживачів, постачальників, конкурентів, інвесторів, суспільства в цілому). Підприємство може бути фінансово стійким, якщо його інтереси не суперечать інтересам суб'єктів зовнішнього середовища. З цих позицій фінансову стійкість підприємства можна розглядати як практичне втілення теорії ресурсної взаємозалежності, відповідно до якої підприємство повинно враховувати різні інтереси партнерів, коло яких може бути дуже широким.

Для більшості підприємств передумовою виживання є досягнення внутрішньої стійкості, в основі якої лежить практична реалізація теоретичних засад управління за принципом зворотного зв'язку, тобто активне реагування на зміни зовнішніх і внутрішніх чинників.

**Список використаних джерел:**

1. Берест М. М. Фінансовий аналіз : навчальний посібник / М. М. Берест. Харків : ХНЕУ ім. С. Кузнеця, 2017. 164 с.
2. Василенко В.О. Антикризове управління підприємством: Навч. посібник. – К.: ЦУЛ, 2008. – 504 с.

Дроздова Ксенія Вікторівна, студентка 1 курсу освітнього рівня магістр спеціальність «Фінанси банківська справа та страхування»  
Університет «КРОК», Україна

## ОСОБЛИВОСТІ УПРАВЛІННЯ ФІНАНСОВИМИ РЕСУРСАМИ ПІДПРИЄМСТВА

Фінансові ресурси значною мірою характеризують фінансовий потенціал, а саме – можливості підприємства щодо здійснення витрат з метою отримання доходу. У комплексі з трудовими та матеріальними ресурсами, фінансові становлять важливу складову ресурсного забезпечення підприємств.

Управління фінансовими ресурсами є дієвим інструментом підвищення ефективності господарювання, оскільки передбачає вирішення як тактичних, так і стратегічних завдань, що формують потенціал розвитку будь-якого підприємства. Західні автори підкреслюють, що управління фінансами є наріжним каменем, основою господарської діяльності будь-якої фірми – і корпорації, і невеликого індивідуального підприємства.

Враховуючи значення організації фінансових ресурсів для господарської діяльності, питання, пов'язані з ефективним їх формуванням та використанням набувають особливої актуальності. Для забезпечення кращого розуміння сутності досліджуваного поняття, а отже, і підвищення ефективності процесу фінансового управління, вважаємо за доцільне дослідити основні види фінансових ресурсів.

Так у своїй діяльності підприємства можуть використовувати власні фінансові ресурси, тобто ті, що сформовані за рахунок власних джерел (статутний, додатковий і резервний капітал, нерозподілений прибуток), а також залучені – ті, що знаходяться в тимчасовому користуванні на визначених засадах (кредити та позики, кредиторська заборгованість, інші зобов'язання). За джерелами формування фінансові ресурси розподіляються на зовнішні (залучення акціонерного капіталу або додаткових внесків власників, отримання кредитів, облігаційні займи, фінансова допомога) та внутрішні (реінвестований прибуток, рефінансована дебіторська заборгованість, дезінвестиції тощо) [1].

В основі формування ефективного менеджменту фінансових ресурсів знаходиться розуміння того, що вони є основоположним (домінантним) елементом всієї ресурсної бази будь-якого суб'єкта господарювання, адже завдяки наявності необхідної кількості фінансових ресурсів підприємства отримують доступ до потрібних земельних, матеріальних, трудових, інтелектуальних ресурсів тощо. На жаль, у сучасних умовах саме фінансові ресурси слід розглядати як найбільш дефіцитний для вітчизняних підприємств ресурс, нестача якого гальмує загальний розвиток та зумовлює послаблення інших елементів ресурсного забезпечення суб'єктів господарювання. Підкреслимо також, що фінансові ресурси є найбільш мобільними з-поміж інших елементів ресурсної бази, що в умовах мінливості та постійних змін зовнішнього середовища підприємства є ключовим фактором ефективності.

Таким чином, слід зробити висновок, що спроможність вітчизняних суб'єктів господарювання не просто виживати, а й досягти успіху в ринкових умовах, насамперед, залежить від ефективності управління наявними фінансовими

ресурсами [1].

Перехід економіки України до ринкових принципів господарювання актуалізує проблеми вдосконалення підходів до управління фінансовими ресурсами. При цьому основним об'єктом фінансового менеджменту є капітал як перетворена форма фінансових ресурсів.

Система управління фінансовими ресурсами є сукупністю форм і методів, на основі яких здійснюється управління грошовим оборотом та фінансовими ресурсами. Дана система буде вважатися ефективною лише тоді, коли вона надасть можливість не лише раціонально використовувати наявні ресурси, а й забезпечити системний пошук можливостей подальшого розвитку підприємства.

Управління фінансовими ресурсами підприємств трактується науковцями як [2]:

- один із найважливіших факторів забезпечення ефективної фінансово-господарської діяльності підприємства в сучасних умовах;
- діяльність, що спрямована на оптимізацію фінансового механізму підприємства, координацію фінансових операцій, забезпечення їх впорядкування та точного «балансування»;
- система управлінських дій у сфері формування та використання грошових коштів фондового та не фондового характеру.

Для детального дослідження особливостей процесу управління фінансовими ресурсами підприємства постає питання визначення економічного механізму. Економічний механізм – це сукупність методів і форм, інструментів, прийомів і важелів впливу на стан та розвиток об'єкта. Виходячи з наведеного визначення економічного механізму, можемо зауважити, що механізм управління фінансовими ресурсами підприємства, на нашу думку, – це сукупність засобів та методів впливу на об'єкт управління – формування, розподіл та використання фінансових ресурсів.

Механізм управління фінансовими ресурсами підприємства розкривається через предмет, об'єкт, суб'єкти, групи основних цілей, принципів, методів.

Так, предметом управління фінансовими ресурсами підприємства є регулювання фінансових потоків з метою забезпечення їх збалансованості, достатності, оптимальності. Предмет управління фінансовими ресурсами підприємства впливає з його головного завдання – забезпечення фінансування підприємства в належному обсязі.

### Список використаних джерел:

1. Курінна О.В. Теоретичні аспекти формування та використання фінансових ресурсів підприємства. Науковий вісник Академії муніципального управління. Серія: Економіка. 2013. Вип. 2. С. 140–148.
2. Смолінська С.Д. Шляхи та резерви збільшення прибутку підприємства в умовах економічної кризи. Молодий вчений. 2018. №1. С.987-989.

Омельченко Аліна Олександрівна, студентка 1 курсу освітнього рівня магістр спеціальність «Фінанси банківська справа та страхування»  
Університет «КРОК», Україна

## ОЦІНКА АКЦІЙ ТА КОРПОРАТИВНИХ ПРАВ ЯК ОЦІНКА ВАРТОСТІ БІЗНЕСУ

На фондовому ринку зустрічаються емітент цінних паперів та інвестор заради придбання/продажу товару - цінних паперів, то потенційному інвестору перед закриттям угоди вкрай важливо порівняти ринкову вартість акцій з реальною вартістю компанії, тобто зробити аналіз інформаційного поля емітента, провести технічний та фундаментальний аналіз підприємства, використовуючи статистичні методи оцінки ризиків, визначити інвестиційний рейтинг емітента. Основою фундаментального аналізу є аналіз фінансового стану підприємства (розрахування теоретичної або внутрішньої вартості акцій) з подальшим коригуванням даних проведеного аналізу на результати галузевого та макроекономічного аналізу. Метою фундаментального аналізу є порівняння даних проведеного фінансового аналізу підприємства з вартістю акцій на фондовому ринку заради прийняття рішення щодо інвестування в підприємство. Ринкова та розрахована ціна акцій інвестором частіше не збігаються, тому як очікування емітента щодо майбутнього доходу, та інвестора не збігаються. Коли ціна акції на ринку є з дисконтом (тобто папір недооцінений на ринку, його ціна менша, ніж при розрахунку за фінансовими показниками), то інвестор може придбати такі акції, тому як є безпечний проміжок. Якщо при побудови моделі DCF (дисконтованого очікуваного доходу) виявлено проміжок в 50%, то, навіть на ринку, який падає, можна придбати такі цінні папери [1].

Інструментом фундаментального аналізу (фінансового) для прийняття зважених, економічно ефективних інвестиційних рішень інвестором є порівняння розрахованих фінансових показників з урахуванням інфляції з середньогалузевими та з показниками інших емітентів.

Оцінка корпоративних прав – це визначення вартості бізнесу, тобто всього підприємства або його частини, що належить засновнику. В результаті оцінки корпоративних прав визначається реальна вартість компанії та формується висновок про вартість бізнесу або частки в ньому (корпоративні права, акції). [2].

Оцінка акцій є напрямом незалежної оцінки акцій, також вона є складовою частиною оцінки корпоративних прав, інакше кажучи, вартості бізнесу, яку було розглянуто вище в даному підрозділі. Оцінка акцій проводиться для того, щоб досягти визначених цілей, таких як додаткова емісія, викуп міноритарних пакетів у акціонерів, для оцінки акцій інших компаній та підприємств, що знаходяться на балансі підприємства-замовника, для пред'явлення в суді тоді, коли раніше оцінка була проведена не коректно (або в разі навмисних дій, або в разі нестачі досвіду оцінювача). Вимоги до оцінки акцій та корпоративних прав (вартості бізнесу) встановлюються Національною комісією з цінних паперів та фондового ринку.

### Список використаних джерел:

1. Куц Л.Л. Капітал підприємства: формування та використання: конспект лекцій. Тернопіль: ТНЕУ, 2016. С114-117.
2. Пономарьов Д.Е. Капітал підприємства: сутність та аналіз формування і використання. Економічні науки. Київ, 2016. №5. С53-58.



**Музичук Віти Андріївни**, здобувач вищої освіти факультету управління та економіки

*Хмельницький університет управління та права імені Леоніда Юзькова, Україна*

**Науковий керівник: Ткачук Наталія Миколаївна**, канд. екон. наук., доцент, доцент кафедри менеджменту, фінансів, банківської справи та страхування  
*Хмельницький університет управління та права імені Леоніда Юзькова, Україна*

## **ФІНАНСОВІ РЕСУРСИ ЯК ОСНОВА РЕСУРСНОЇ БАЗИ БАНКІВСЬКИХ УСТАНОВ**

Особливою функцією, яку виконують банківську установи на фінансовому ринку країни є функція фінансового посередництва, її успішне виконання значною мірою визначає їхню здатність залучати вільні грошові кошти суб'єктів ринку. Формування ресурсної бази є важливою економічною основою діяльності банківських установ, оскільки здійснення господарських операцій вимагає наявності певної суми грошових коштів, тобто ресурсів. Від оптимально сформованих ресурсної бази банків залежать важливі показники їхньої діяльності, а також і стан розвитку економіки країни. Саме це й зумовлює необхідність нарощення банківськими установами своєї ресурсної бази, головною складовою якої є фінансові ресурси. Тому метою нашої роботи є теоретичне обґрунтування сутності фінансових ресурсів як основи формування ресурсної бази банків.

У процесі розподілу валового внутрішнього продукту в економічних суб'єктів (і банківських установ у тому числі) формуються доходи та грошові нагромадження, які є основою фінансових ресурсів. Тому на сьогодні фінансова наука трактує поняття «фінансові ресурси» як грошові фонди, які створюються в процесі розподілу й використання ВВП за певний період часу (макрорівень). На мікрорівні поняття «фінансові ресурси» визначається як акумульовані суб'єктом господарювання з різних джерел грошові кошти, які надходять в його обіг і призначені для покриття потреб. Відтак можна вважати, що джерелом утворення фінансових ресурсів є вироблений валовий внутрішній продукт в країні за відповідний звітний період (рік). Із трансформацією вартості ВВП у відповідні фонди фінансових ресурсів починається вплив фінансів на процес розширеного відтворення, і вони починають діяти як складова частина економічного механізму.

Вважаємо за доцільне нагадати, що банківські установи є одночасно комерційними підприємствами, що залучають грошові ресурси юридичних і фізичних осіб і розміщують їх від свого імені на умовах платності, строковості і повернення; фінансовими організаціями, які акумулюють тимчасово вільні кошти і надають їх у тимчасове користування у вигляді кредитів з метою отримання прибутку; посередницькою організацією, що опосередковує взаємні платежі й розрахунки юридичних і фізичних осіб [1]. Тому банківські установи, як і інші економічні суб'єкти, для забезпечення здійснення своєї діяльності з метою отримання прибутку повинні мати певний обсяг фінансових ресурсів.

Формування фінансових ресурсів банківських установ відбувається шляхом здійснення ними пасивних операцій. Із розгляду сутності фінансових ресурсів банку випливає, що як пасиви банківського балансу, так і фінансові ресурси банку

включають однакові складові. Проте, вони не еквівалентні: ресурси банку є часткою в пасиві балансу, яка залежить від певних чинників: фінансово-господарської діяльності банку, яка здійснюється за рахунок власних коштів; політики центрального банку у сфері грошово-кредитного регулювання, зокрема, норми обов'язкового резервування залучених банком коштів. При формуванні фінансових ресурсів баскська установа повинна аналізувати можливість використання різних джерел коштів протягом певного часу. Це дозволяє здійснювати збалансовану політику щодо управління активними і пасивними операціями та забезпечувати максимальну прибутковість при одночасному дотриманні вимог до ліквідності банку. Дане завдання вирішують за допомогою класифікації фінансових ресурсів за такими ознаками: за вартістю, часом утворення, місцем мобілізації, часом використання, можливостями управляти, джерелами формування. Виділення такого критерію, як джерелами утворення є найбільш поширеним і передбачає виокремлення таких складових: власні (капітал банку) ресурси; залучені ресурси (кошти фізичних та юридичних осіб) і запозичені ресурси (кошти надані іншими банками).

Наявність або відсутність права власності на окремі складові банківських ресурсів є підставою для їх поділу на власний капітал та зобов'язання банку, тобто такі, що не належать банку, але на відповідних умовах можуть бути задіяні в діяльності банку. Власний капітал банку включає наступні елементи: статутний, резервний та інші фонди банку, нерозподілений прибуток, емісійні різниці та інший капітал. Банківські зобов'язання представлені залученими та позиченими ресурсами банківськими установами на фінансовому ринку. Залучені ресурси банків - це кошти, які внесені в банк клієнтами, що зберігаються на їх рахунках: поточних, строкових, депозитних [2]. Операції пов'язані з таким залученням називаються депозитними. Для задоволення своїх потреб у додаткових ресурсах, банк, як позичальник, виходить на фінансовий ринок беручи кредити на міжбанківському ринку або в центрального банку. Так відбувається формування позичених ресурсів банків.

Враховуючи те, що фінансові ресурси є не тільки джерелом фінансового забезпечення відтворювальних циклів, але й інструментом фінансового регулювання та стимулювання економічних процесів, на нашу думку виникає необхідність їх узгодження не тільки з іншими видами ресурсів, але й з фінансовими ресурсами окремих суб'єктів господарювання. Інакше кажучи, результатами взаємного руху фінансових ресурсів є зміна, перетворення під впливом різних чинників форм їх існування, що загальному випадку сприяє вирішенні проблеми формування ресурсної бази.

Спираючись на наявну теоретичну базу, вважаємо за важливе сформулювати власне визначення фінансових ресурсів баскської установи. На нашу думку, фінансові ресурси банківської установи – це власні кошти банку (власний капітал), а також кошти, залучені та запозичені на фінансовому ринку (банківські зобов'язання), які використовуються для здійснення активних операцій та надання послуг з метою отримання прибутку. При цьому розмір прибутку має забезпечувати виплату дивідендів, створення резервів та розширення банківської діяльності.

Однак слід сказати про те, що не всі залучені кошти можуть бути використані для здійснення банківських операцій та надання послуг, оскільки з таких коштів

створюються резервний та інші фонди; на вимогу центрального банку формуються обов'язкові резерви; спеціальні резерви на відшкодування можливих збитків від операцій з цінними паперами. Такі ресурси можна вважати потенційними ресурсами банківської установи, але вони не приносять прибутку, між тим знаходяться в розпорядженні банку та, з нашої точки зору, є основою для створення сприятливих умов для подальшої ефективної роботи банку та можуть бути віднесені до поняття ресурсної бази.

Таким чином, складовими ресурсної бази банківської установи є: власний капітал і частина залучених ресурсів, яка використовується нею для формування обов'язкових резервів. Роль ресурсної бази в діяльності банку є визначальною. Перш за все, ресурсна база надає можливість банку існувати взагалі та отримати ліцензія на здійснення банківської діяльності.

Такий підхід до розуміння поняття банківських ресурсів ставить за основу питання управління активами і пасивами для оптимального розв'язання проблеми «прибутковість-ліквідність» для банківської установи.

**Список використаних джерел:**

1. Дзюблюк О.В., Галіцейська Ю.М. Теоретичні та прикладні аспекти реалізації банками ресурсної політики Тернопіль, 2012, Вектор. 208 с.
2. Онищенко Ю.І., Коробченко М.О. Проблеми формування ресурсної бази банків. *Науковий вісник Херсонського державного університету. Серія: Економічні науки.* 2018. Том. 2. С. 84-89.

## СЕКЦІЯ 4.

# МАРКЕТИНГОВА ТА ЛОГІСТИЧНА ДІЯЛЬНІСТЬ

Телякова Діана Олександрівна, здобувач вищої освіти факультету туризму, бізнесу і психології  
*Київський національний лінгвістичний університет, Україна*

## НЕОБХІДНІСТЬ МАРКЕТИНГОВИХ ДОСЛІДЖЕНЬ КОН'ЮНКТУРИ РИНКУ В УМОВАХ СЬОГОДЕННЯ

Кон'юнктурні дослідження є надзвичайно широким поняттям, вони фактично складають окремий, абсолютно самостійний розділ економічної теорії та застосовуються як на мікро, так і макро рівнях функціонування досліджуваного об'єкта [1].

Найбільш тісно кон'юнктурний аналіз пов'язаний з маркетингом, через що нерідко його розглядають саме як частину маркетингових досліджень. Попри це, вивчення кон'юнктури не обмежується виключно ринками товарів та послуг, а включає спостереження і за світовою, і регіональною економіками, окремими їх секторами, галузевими показниками тощо [2].

Світова економіка як і економіка окремо взятої країни є системою з надзвичайно складними зв'язками та взаємодією, особливо чітко це простежується у сьогоднішніх реаліях, тож потреба проведення комплексних кон'юнктурних досліджень є актуальною як ніколи раніше. Класичних маркетингових досліджень вже не достатньо – необхідний більш широкий погляд на ситуацію, що склалася.

Саме зараз, для кращого розуміння своїх подальших дій, можливостей й загальної доцільності ведення діяльності, суб'єктам господарювання необхідно виявляти нові та ретельно досліджувати вже усталені фактори впливу на ринок та економіку країни в цілому, діяти у відповідності до їх зміни в ту чи іншу сторону.

Особливо влучно теперішню актуальність кон'юнктурних досліджень описав шведський економіст, представник Стокгольмської школи, Карл Густав Кассель: «Вивченню підлягають не кризи як особливі явища, а зміни кон'юнктури, як щось ціле, як пов'язаний, завжди безперервний рух народного господарства; вивченню підлягає причинний зв'язок між різними факторами, які обумовлюють хвилеподібний рух народного господарства і які одночасно самі обумовлюються цим рухом» [3].

Таким чином виявлення лиш вектору розвитку економіки чи окремого підприємства є недостатнім, адже він може змінитися будь-якої миті, для успішного ж ведення господарської діяльності варто більш глибоко розуміти причини, що цей вектор задають та намагатися спрогнозувати їх розвиток у часі. Для цього необхідно сформувані нові, більш сучасні підходи до процесу маркетингових кон'юнктурних досліджень, послідовності етапів їх проведення та методології, звертаючи особливу увагу на новітні підходи до акумулювання та аналізу даних в умовах усесторонньої

діджиталізації.

Є достатньо ефективні програмні розробки, що дають змогу оперативно використовувати накопичену інформацію для цілей кон'юнктурного аналізу.

Класично дослідження кон'юнктури включає такі пакети програм: Microsoft Excel, StatSoft Statistica, Manugistics StatGraphics Plus, Waterloo Maple, SPSS, NCSS Statistical and Data Analysis Software, COHORT COPLOT, DataFit, Minitab тощо [1]. Для створення баз даних кон'юнктурної інформації використовують Microsoft Access, FoxPro та ін. Різноманіття сучасних інструментів та недостатнє висвітлення специфіки їх застосування у профільній літературі створюють необхідність більш ретельного вивчення не лише прийомів та методології кон'юнктурних досліджень, але й їх сучасного діджитал інструментарію.

Отже, кон'юнктура вказує на комплексне сполучення обставин, від яких залежить і проявляється успіх господарської діяльності. Особливо гострою, зважаючи на реалії нашого сьогодення, є необхідність вивчення кон'юнктури з огляду на потребу комплексного бачення ринку у сукупності всіх мікро та макро факторів, які прямо чи опосередковано на нього впливають. Сучасний світ пов'язаний так сильно як ніколи раніше і найменші, здавалось би незначні та неважливі, фактори у перспективі можуть призвести до руйнівних наслідків, якщо не будуть враховані та скореговані заздалегідь.

Ключове питання полягає в тому, як найбільш точно вказати, про які обставини йдеться, і як визначити сприятливість або несприятливість їх стікання, яких дій уживати у кожному з можливих варіантів розвитку подій; і робити це у максимально короткі терміни та водночас ефективно, не втрачаючи якості отриманих даних.

Сьогодні, в умовах стрімкої діджиталізації, організація кон'юнктурних спостережень напряму пов'язана з використанням електронних баз даних та сучасних обчислювальних програм. Цифровізація постає рушійною силою кон'юнктурних досліджень та дозволяє по новому, більш глибоко відстежувати дії усіх суб'єктів ринку й найбільш точно простежувати фактори впливу на нього, а тому має бути вивчена більш детально, як і більш сучасні підходи до процесу самих кон'юнктурних досліджень.

### Список використаних джерел:

1. Андрейченко А.В., Горбаченко С.А., Грінченко Р.В., Карпов В.А., Кучеренко В.Р. Аналіз ринкової кон'юнктури: навчальний посібник.– Одеса: ОНЕУ, 2014.– 345 с.
2. Дослідження і прогнозування економічної кон'юнктури. Конспект лекцій для студентів спеціальності 8.050110 "Прикладна статистика" денної форми навчання / І. А. Серова, Т. С. Мирна. – Харків: Вид. ХНЕУ, 2008. – 92 с.
3. Терлецька В. О. Економічне оцінювання та формування кон'юнктури ринку автомобілебудівної продукції: дис. канд. екон. наук: 08.00.03. Львів, 2018. 264 с. URL: <https://lpnu.ua/sites/default/files/2020/dissertation/1354/terleckavodysertaciya.pdf> (дата звернення: 07.11.2022).

**Лепша Вікторія Ігорівна**, здобувач вищої освіти економічного факультету  
*Дніпровський національний університет імені Олеся Гончара, Україна*

**Науковий керівник: Зінченко Ольга Анатоліївна**, доцент, доцент кафедри  
маркетингу та міжнародного менеджменту  
*Дніпровський національний університет імені Олеся Гончара, Україна*

## ОМНІКАНАЛЬНІСТЬ В ДІДЖИТАЛ МАРКЕТИНГУ

Близько 86% покупців регулярно користуються двома та більше каналами. Вони не просто переходять з одного магазину до іншого; вони також користуються кількома каналами під час покупки. Іноді покупець завершує тим, що здійснюють онлайн-покупки, навіть стоячи в черзі у звичайному магазині, або використовує смартфон як помічника з покупок в магазинах. Ось чому 87% українських ритейлерів визнають, що стратегія омніканального маркетингу має вирішальне значення для їхнього бізнесу. Вони розуміють, що якщо вони хочуть бути на вершині, їм потрібно пропонувати клієнтам однаковий досвід у різних точках взаємодії. Тому ритейлери підтверджують значення омніканального маркетингу для бізнесу та використовують його для створення унікального досвіду для клієнтів та максимізації рентабельності ROI.

Омніканальна CDP платформа eSputnik спільно з 3 великими українськими роздрібними компаніями провела 3-місячне дослідження, щоб зрозуміти поведінку покупців. Вони опитали понад 2 000 клієнтів та виявили таке:

- 7% клієнтів були лише онлайн-покупцями;
- 20% з них були покупцями лише у магазині;
- Колосальні 73% з них користувалися кількома каналами протягом всього свого користувальницького шляху. [1]

Також, за допомогою дослідження було виявлено той факт, що чим більше покупці використовують різноманітні канали, тим ціннішими вони є для компанії. Результати показати, що ті покупці, які використовують понад 4 і більше каналів, витрачають на 9% більше в магазині, за тих, хто отримує інформацію в одному каналі

Омніканальна стратегія маркетингу передбачає присутність бренду в різноманітних каналах одночасно (мобільний додаток, веб.сайт, email, sms, viber, WhatsApp, соціальні мережі), забезпечуючи при цьому позитивний та безшовний досвід протягом усього клієнтського шляху.

Слова "позитивний" і "безшовний" мають вирішальне значення, тому що 67% клієнтів називають поганий клієнтський досвід причиною відтоку. Омніканальний маркетинг має важливе значення, тому що допомагає створити позитивний досвід для клієнта на кожному етапі його життєвого циклу, скоротити відтік клієнтів, а також створити позитивну репутацію вашого бренду.

Омніканальний маркетинг включає такі фактори:

- Клієнт – центр маркетингової стратегії;
- Комунікація змінюється та адаптується так, як клієнт взаємодіє з брендом;
- Поведінка клієнта ініціює зміну пріоритету для кожного каналу;
- Канали працюють як єдине ціле

Вадим Пилипенко, керівник ADINDEX вже багато років активно виступає за омніканальний маркетинг. Він каже, що його найбільша перевага полягає в тому, що маркетинг є актуальним не тільки для брендів, але і для клієнтів:

“Існує рівень персоналізації, що може бути досягнуто лише омніканальним маркетингом. Коли ви надаєте цю цінність, клієнти краще реагують на це, вони купують більше та повертаються частіше”[1]

Дослідження, що раніше обговорювалися, підтверджують заяву Вадима про те, що бренди повинні зосередитися на покупці, використовуючи кілька каналів у своїх комунікаціях, а не зосереджуючись на каналах окремо.

Омніканальна взаємодія з клієнтами може стати відмінною рисою бренду і принесе такі переваги:

#### 1. Покращений досвід користувача

Оскільки омніканальність фокусується на індивідуальному досвіді на різних пристроях, а не на окремому каналі, клієнтський досвід краще. Зосередившись на клієнті, а не на платформі, компанії можуть збільшити продажі та покращити показники утримання клієнтів.

#### 2. Цілісна стратегія та ідентичність бренду

Створення єдиної стратегії для різних каналів означає створення іміджу і тону бренду, що легко впізнається. Організації повинні ґрунтувати цей образ на потребах та цінностях основної аудиторії. Завдяки цьому бренд отримує комплексну стратегію бренду, яка призведе до підвищення лояльності та більш цілеспрямованого обміну повідомленнями.

#### 3. Збільшення доходу

Омніканальний підхід спонукає клієнтів взаємодіяти з брендом через кілька каналів. Ці розширені та різноманітні взаємодії на кожному етапі шляху покупця можуть допомогти збільшити дохід. Цей цілеспрямованіший обмін повідомленнями також підвищує лояльність, підвищуючи ймовірність того, що клієнт знову зробить покупку у компанії. Повторні клієнти в середньому приносять 40 відсотків доходу, незважаючи на те, що вони становлять меншу частину споживчої бази.

#### 4. Поліпшені дані атрибуції

По-справжньому омніканальний підхід має поширюватися не лише на взаємодію користувачів з брендом, а й на аналітику даних. Відстежуючи взаємодії каналів, бренди краще розуміють, як виглядає шлях клієнта, коли і де споживачі бажають взаємодіяти, і навіть які кампанії принесли найбільшу користь. Всі ці дані можна використовувати у стратегії для створення більш цілеспрямованих кампаній та оптимізації витрат на рекламу.

### Список використаних джерел:

1. Омніканальність для бізнесу: аналіз кейсів та механік eSputnik – [Електронний ресурс] – Режим доступу: <https://esputnik.com/uk/blog/omnikanalnist-dlia-biznesu-yak-i-navishcho-zastosovuvaty>.

**Висоцька Анастасія Юрїївна**, здобувач вищої освіти факультету управління та економіки

*Хмельницький університет управління та права Леоніда Юзькова, Україна*

**Науковий керівник: Корюгін Андрій Валерійович**, канд. екон. наук, доцент кафедри менеджменту, фінансів, банківської справи та страхування

*Хмельницький університет управління та права Леоніда Юзькова, Україна*

## **ОСОБЛИВОСТІ ЛОГІСТИКИ ПОСТАЧАННЯ НА ПІДПРИЄМСТВІ**

У сучасному світі досить часто в підприємців виникає ідея оптимізувати не лише окремі компоненти економічного процесу, а їхню сукупність, усю систему. Адже логістика – це завжди про найбільш раціональні та ефективні підходи до використання всього ресурсного потенціалу підприємства. Зокрема, саме логістика дозволяє економічним суб'єктам формувати стратегію ефективної політики по забезпеченню своєї конкурентної переваги, спираючись на реального споживача, а не на умови ринку. Логістичний підхід здатен забезпечити більш високий рівень організації й управління на будь-якому підприємстві, вдало обравши необхідну методикку зв'язку з основними суб'єктами співпраці [1].

Загалом, постачання відіграє надзвичайно важливу роль у логістиці, створюючи ефективний механізм пошуку та закупівлі необхідних матеріалів високої якості за мінімальними цінами. Актуальність цієї теми полягає у тому, що в сучасних умовах торгівлі логістика постачання виступає невід'ємним елементом будь-якого успішного бізнесу. Адже однією з особливостей логістики постачання є те, що вона утворює певну підсистему, яка забезпечує процес руху сировини, матеріалів, комплектуючих і запасних частин із ринку закупок до складів підприємств.

Слід зазначити, що зазвичай політику постачання створюють на основі аналізу двох аспектів: важливості передбачуваної закупівлі та особливостей ринку поставок [2]. Зокрема, процес постачання в логістиці передбачає досить велику кількість покрокових дій: реалізація матеріальних потреб за джерелами, тобто вибір постачальників; реалізація матеріальних потреб в площині просторово-часової трансформації, тобто вибір технологій переміщення матеріалів; регулювання параметрів матеріального потоку від джерела постачання до першого робочого місця в сфері виробництва, тобто вибір системи управління запасами.

Тобто, однією з найважливіших особливостей логістики постачання підприємства є обов'язкове дотримання чітких та послідовних дій протягом усього процесу реалізації торгівлі та отриманні відповідного прибутку. Крім цього, наразі, протягом останніх років підприємці досить часто використовують інноваційний підхід до логістики постачання, зміст якого полягає у розробці плану або основних положень сучасних стратегій закупівлі [3]. Серед подібних стратегій виокремлюють: глобальне джерело постачання; концентрація джерел постачання; “модульне” постачання; регіональне постачання.

Також цікавим нововведенням серед підприємців є хмарна логістика та логістичні платформи ланцюгів постачань. Зокрема, хмарна логістика набуває все



більшої популярності, користуючись досить високим попитом серед постачальників. Наразі можна платити лише за конкретну послугу, яка буде надана у конкретний період часу за допомогою таких сервісів як Shipwire і Freightly [4]. Адже подібні сервіси здатні надавати хмарні системи управління транспортом в режимі реального часу. Саме за допомогою таких сучасних технологій підприємці логістика постачання стає більш діджиталізованою та потребує значно менше людських затрат.

Як висновок, слід зазначити, що підприємці повинні усвідомлювати те, що планування зв'язків із ринком поставок має надзвичайно важливе значення для успішного функціонування ринку збуту товару чи послуг. Загалом, лише якісне планування та інформаційне обслуговування логістики постачання може допомогти вирішити завдання щодо урівноваження суперечностей між необхідністю безперервного постачання виробництва та мінімізацією складських запасів [5]. Таким чином, логістична діяльність підприємства передбачає частину управління ланцюгом поставок, яка планує, впроваджує та контролює ефективний прямий та зворотний потік зберігання товарів та послуг, які пов'язані відповідною інформацією між точкою походження і точкою споживання з метою задоволення потреб клієнтів. Водночас, усі особливості ефективної логістики постачання зумовлені розвитком ринку та рівнем конкурентоспроможності на ньому.

#### **Список використаних джерел:**

1. Амітан В. Н., Ларіна Р.Р., Пілюшенко В.Л. Логістизація процесів в організаційно-економічних системах. Донецьк: ТОВ «Юго-Восток, Лтд», 2013. 73 с.
2. Васелевський М., Білик І., Дейнега О., Крикавський Є., Якимишин Л. Економіка логістичних систем: монографія. Львів: Видавництво Національного університету «Львівська політехніка», 2018. С.534–549.
3. Г.В. Костюк, Ю.В. Гончаров Методологічні аспекти формування логістичної системи на підприємствах легкої промисловості /Україна, Харків, Науково-дослідний центр індустріальних проблем розвитку НАН України, №3, 2012. С. 97-107.
4. Крикавський Є.В. Логістика. Львів.: Вид. національного університету «Львівська політехніка», 2004. 447с.
5. Смиринський В.В., Смиринський А.В. Основи логістичного менеджменту. Тернопіль: Економічна думка, 2003. 239 с.

Свистун Анастасія Миколаївна, здобувач вищої освіти факультету маркетингу  
Державний вищий навчальний заклад «Київський національний економічний  
університет імені Вадима Гетьмана», Україна

## СОЦІАЛЬНІ МЕРЕЖІ ЯК ЕФЕКТИВНИЙ КАНАЛ МАРКЕТИНГОВИХ КОМУНІКАЦІЙ

Процеси діджиталізації та технічної трансформації зумовлюють перехід суспільства до нових каналів комунікації. Переорієнтація значної кількості населення в інтернет середовище сприяє розвитку електронної комерції та активному використанню інструментів цифрового маркетингу. [4] Комунікації в соціальних мережах є пріоритетним напрямом, оскільки вони користуються популярністю серед населення та дозволяють досягти максимального рівня конверсії, при використанні правильної стратегії. Крім того, соціальні мережі постають прекрасним джерелом інформації про клієнтів. Завдяки наявності інструментів для таргетування рекламних звернень, компанії мають можливість високоточно налаштувати аудиторію, що, у свою чергу, дозволяє досягти низької вартості реклами, при високій ефективності. Завдяки ефекту вірусного маркетингу дійсно вдалі комунікації брендів можуть стати неймовірно популярними, при, майже, нульових витратах.

Основна перевага використання соціальних мереж в процесі комунікації зі споживачами це широке охоплення аудиторії. В Україні, станом на 2022 рік, не зважаючи на тенденцію до зменшення загальної кількості користувачів соціальних мереж (спричиненою хвилею міграції та анексією частини території у ході Російсько-Української війни), аудиторія, доступна до охоплення рекламними інструментами в різноманітних соціальних мережах залишається досить обширною. Так, станом на липень 2022 року, через рекламні інструменти Meta можна охопити 23,1 млн осіб, серед них 15,6 млн користувачі Facebook, 13,2 млн користувачі Instagram та 9,3 млн – Facebook Messenger. Аудиторія YouTube складає 23 млн осіб (старше 18 років), а кількість користувачів TikTok становить 12 млн (старше 18 років). [7] Окрім великої кількості аудиторії соціальних мереж, вражає час, який користувачі проводять у них. Так, в середньому, в світі, користувачі проводять 23,7 год/місяць в YouTube, 19,6 год/місяць у Facebook, 11,2 год/місяць в Instagram та 19,6 год/місяць в TikTok. [6]

Вибір платформи для просування, в першу чергу, залежить від бажаних цілей (підвищення лояльності до бренду, підвищення впізнаваності бренда і продукції, сепарація від конкурентів та інше). Важливим критерієм вибору є цільова аудиторія (демографічні, психографічні характеристики), також необхідно звернути увагу на тип контенту, який хоче публікувати компанія. При виборі не варто зупинятись на найбільш популярних платформах, таких як, Facebook, YouTube, Instagram та TikTok, адже Twitter, LinkedIn та Pinterest хоч і менш популярні, проте для певних ніш ринку можуть бути набагато ефективнішими.

Соціальні мережі є прямим каналом комунікації з клієнтами, в наслідок чого, компанії отримують більше контролю над викладенням фактів та аргументів. Завдяки можливості постійного контакту з цільовою аудиторією, в режимі

двосторонньої комунікації, тобто наявності зворотнього зв'язку, компанії мають можливість оперативно реагувати на негатив, збирати дані для подальшого покращення роботи та, в кінцевому рахунку, формувати лояльність споживачів.

Вагомою перевагою використання соціальних мереж є можливість використання таргетингової реклами. Параметрами налаштування цільової аудиторії, при використанні таргетингової реклами, можуть бути демографічні характеристики (вік, стать, сімейний стан), географічні, соціальні (місце роботи/навчання, посада), інтереси, захоплення, спільноти. [2] Розширена кількість метрик дозволяє налаштувати рекламне звернення точно під необхідний портрет, завдяки чому, воно охопить виключно цільову аудиторію компанії. Крім того, наявна можливість детально дослідити результати кампанії, можна відслідковувати показники клікабельності, залученості, окупності тощо. [1] Дослідження наведених показників надає можливість оптимізувати рекламу, для того, щоб підвищити її ефективність. Використання таргетингової реклами дозволяє економити рекламний бюджет, збільшувати конверсії, упізнаваність, інформувати аудиторію про нові продукти.

Завдяки можливості соціальних мереж миттєво поширювати інформацію, широкої популярності набуває вірусний маркетинг. Суть вірусного маркетингу полягає в тому, що користувачі передають рекламне повідомлення добровільно, за рахунок того, що інформація, яка міститься в ньому, цікава та викликає певні емоції. [5] Вірусний маркетинг не є основним засобом просування продуктів компанії, проте, він є ефективним методом підвищення впізнаваності бренду. Основними перевагами є низька вартість, позитивне сприйняття споживачів, можливість обходити законодавство (оскільки вірусний маркетинг не є рекламою).

Одним зі способів використання вірусного маркетингу є створення мемів. Користувачі, особливо покоління Y та Z, активно використовують меми в процесі комунікації. Бренди можуть використовувати цей тренд для демонстрації власного ставлення на певні події, соціальні проблеми та для боротьби з негативом у соціальних мережах. Дуже багато українських брендів використовують меми, у такий нелегкий для країни та всього суспільства час. 71% українців у віці 18-60 років позитивно ставляться до гумору в рекламі брендів, особливо до використання популярних мемів як на воєнну, так і невоєнну тематику. [3]

Комунікації у соціальних мережах з кожним роком займають все важливіше місце у маркетинговій діяльності компаній. Широке та швидке охоплення аудиторії є однією з основних переваг соціальних мереж. На додаток, комунікації зі споживачами в соціальних мережах дозволяють побудувати довгострокові стосунки між брендом та споживачем, з перших вуст дізнаватись про проблеми та потреби аудиторії, збирати необхідну інформацію про споживачів та оперативно реагувати на негатив. Використання таргетингової реклами дозволяє не лише націлити повідомлення на цільову аудиторію, а й чітко відстежувати рентабельність інвестицій. Вірусний маркетинг надає можливість брендам підвищити охоплення з мінімальними витратами, оскільки ґрунтується на неординарному підході, кмітливості та певній сміливості. Доречні меми та гумор викликають позитивні емоції у користувачів та є особливо цінними у військовий час, оскільки допомагають відволіктись.

### Список використаних джерел:

1. Бабіч С. М. Таргетована реклама як інструмент сучасних маркетингових комунікацій // Бізнес-аналітика в управлінні зовнішньоекономічною діяльністю: Матеріали ІХ Міжнар. науково-практ. конф., м. Київ, 17 берез. 2022 р. С. 65–67. URL: <http://194.44.12.92:8080/xmlui/bitstream/handle/123456789/6336/Zbirka-2022-53-55.pdf?sequence=1>.
2. Ігнатенко Р. В. Технології таргетингової реклами: сутність та ефективність. // Фінансово-кредитна діяльність: проблеми теорії і практики. 2022. № 1 (42). UDC 339.138. URL: <https://fkd.net.ua/index.php/fkd/article/view/3715/3495>.
3. Онлайн-дослідження: Online Kantar Access Pane, жовтень 2022. URL: <https://services.google.com/fh/files/events/webinar.pdf>.
4. Пономаренко, І. Особливості формування маркетингових комунікацій в умовах цифровізації. // Таврійський науковий вісник. Серія: Економіка, 2021, (7), 91-96. <https://doi.org/10.32851/2708-0366/2021.7.11>.
5. Сало Я. Вірусний маркетинг: принципи та особливості використання. // Економіка та суспільство. 2022. № 37. URL: <https://doi.org/10.32782/2524-0072/2022-37-64>.
6. Digital 2022: Global Overview Report – DataReportal – Global Digital Insights. DataReportal – Global Digital Insights. URL: <https://datareportal.com/reports/digital-2022-global-overview-report>.
7. Facebook та Instagram в Україні\_липень 2022. plusone social impact. URL: <https://plusone.com.ua/research/>.

**СЕКЦІЯ 5.****МЕНЕДЖМЕНТ, ПУБЛІЧНЕ УПРАВЛІННЯ  
ТА АДМІНІСТРУВАННЯ**

**Балабай Дарія Русланівна**, студентка третього курсу економічного факультету  
*Харківський національний університет імені В.Н. Каразіна, Україна*

**Науковий керівник: Сичова Вікторія Вікторівна**, д-р. наук з держ. управ.,  
професор, професор кафедри економіки та менеджменту  
*Харківський національний університет імені В.Н. Каразіна, Україна*

**ГУМАНІТАРНІ РИЗИКИ ДЛЯ ХАРКІВСЬКОЇ  
ОБЛАСТІ В ЗВ'ЯЗКУ З ШИРОКОМАСШТАБНОЮ  
АГРЕСІЄЮ РОСІЇ ПРОТИ УКРАЇНИ**

Військова агресія Російської Федерації проти України викликала різке зростання гуманітарних проблем. Гуманітарна ситуація в Україні дедалі стрімко погіршується, а в окремих місцевостях сягає масштабів гуманітарної катастрофи. Ознаки останньої простежуються, зокрема, у Харківській області, третина якої знаходилася під окупацією протягом семи місяців. Харківська область постійно обстрілюється, що наражає населення на соціальні та гуманітарні ризики. Вищезазначене обумовлює актуальність теми.

Г. Ситник пов'язує поняття «ризик» з можливістю настання якоїсь події негативного характеру та обсягом шкоди, яка може бути завдана об'єкту (суб'єкту) [4]. І. Вигівська та Г. Хоменко визначають гуманітарний ризик як «недостатні обсяги гуманітарної допомоги, її незадекларованість, невиправданість та протизаконність, низький рівень філантропії від населення в країні та благодійної допомоги для бізнес-структуру» [1, с. 193]. Пропонуємо вважати гуманітарним ризиком прояви моральної та духовної деградації, поширення бідності та соціальних хвороб (безробіття, бездомність, наркоманія, алкоголізм, тощо), насильства; недостатні обсяги гуманітарної допомоги; низький рівень соціальної відповідальності бізнесу.

Серед обстрілюваних Росією регіонів, що перебувають під контролем України, у Харківській області зафіксовано найбільша кількість руйнувань – 10 582 цивільних об'єктів. У в м. Харкові прямими влучаннями російських снарядів та ракет зруйновано 1300 житлових будинків, з яких 900 – багатоповерхові. Також пошкоджено 3800 будівель, майже 900 об'єктів соціальної інфраструктури (школи, медзаклади, адмінбудівлі) [2]. Виникає ризик зменшення кількості населення (неповернення біженців), а також кількості учнів, студентів у місті через скорочення освітніх і медичних послуг. Існують ризики проявів моральної та духовної деградації.

Із Харкова, районів Харківської області у зв'язку з веденням бойових дій та окупацією виїхала значна кількість жінок із дітьми. За таких обставин існуюча

горизонтальна гендерна сегрегація зайнятості у сферах охорони здоров'я, соціальних служб і соціальної допомоги (81,5 % жінок у 2021 р.) в умовах війни стала загрозою для здійснення публічно-управлінських функцій у соціальній сфері [5]. Тож виникли ризики дестабілізації роботи інститутів соціальної сфери.

У серпні та вересні по двом теплоелектроцентралям Харкова – ТЕЦ-5 та ТЕЦ-3, на частку яких припадає, відповідно, 26% та 20% виробництва теплової енергії, було завдано ракетних ударів. Без електроенергії та водопостачання залишилися кілька районів Харкова та області. Унаслідок знеструмлення "Укрзалізниця" зупиняла рух пасажирських потягів [7]. На переконання військового експерта О. Коваленко, після таких терористичних актів з боку Росії люди залишились без тепла, без світла на деякий період. Якщо така ситуація буде тривати досить довго, з урахуванням, що населення Харківської області складає декілька мільйонів, – «це буде велика гуманітарна катастрофа, якої не було з початку повномасштабного вторгнення в Україну» [3]. Існують ризики збільшення кількості безпритульних осіб, зростання наркоманії, алкоголізму.

Через відключення електрики значна кількість харків'ян на зиму планують купувати бензинові генератори. Для мешканців квартир у багатоповерхівках є ризик отруєння шкідливими речовинами, пожеж.

Існує загроза катастрофічного затоплення населених пунктів униз за течією Печенізького водосховища через пошкодження дамби Печенізького водосховища в результаті завданих Росією ракетних ударів [6]. Виникають ризики збільшення тимчасово переміщених осіб, бездомних осіб; неможливості забезпечення достатньою кількістю гуманітарної допомоги мешканців Старосалтівської та Вовчанської громад. А також ризик недостатнього забезпечення водою м. Харкова.

26% територій Харківської області, що були деокуповані в вересні, небезпечні через замінування. Як зазначив міністр внутрішніх справ Д. Монастирський, Харківська область більше замінована, ніж Київська, Чернігівська та Сумська області разом узяті [8]. Залишені на території області міни щоденно піддають ризику життя наших громадян. За оцінками науковців, кожен день війни вартує приблизно місяцю розмінування. Зважаючи, що зараз 256 день війни, буде потрібно десь 6330 днів або 17 років на розмінування. Тож тривалий час існуватимуть ризики для життя мешканців Харківщини, а також навантаження на бюджет для витрат на розмінування.

Через велику кількість руйнації / скорочення підприємств в області існують ризики безробіття, зростання інфляції.

Отже, в зв'язку з широкомасштабною агресією Росії проти України для Харківської області існують такі гуманітарні ризики: зменшення кількості населення регіону через надсмертність у результаті обстрілів, замінування з боку Росії, а також через неповернення частини біженців, які втратили житло; зменшення кількості учнів і студентів через небезпеку та часті знеструмлення регіону; збільшення кількості бездомних осіб; зростання безробіття, наркоманії, алкоголізму, проявів духовної деградації. Існує загроза гуманітарної катастрофи в разі пошкоджень теплоелектроцентралей міста. Запобігти негативному сценарію можливо через об'єднання зусиль місцевої влади та територіальної громади на основі партнерських відносин влади, інститутів громадянського суспільства та бізнесу.

**Список використаних джерел:**

1. Вигівська І.М., Хоменко Г.Ю. Гібридна війна та ризики для суспільства: обліковий вимір. Розвиток обліку, аналізу і аудиту суб'єктів суспільного інтересу : тези виступів Міжнар. наук. конф. Житомир : Видавець О.О. Євенок, 2017. С. 191–193.
2. До реєстру пошкоджених Росією внесли майже 900 шкіл медзакладів та адмінбудівель Харкова. KharkivToday, 2022, 28 жовт. URL : <https://2day.kh.ua/ua/kharkow/do-reyestru-poshko-dzhenykh-rosiyeyu-vnesly-mayzhe-900-shkil-medzakladiv-ta-adminbudivel>.
3. Зима близько: чи очікує Харківщину гуманітарна катастрофа - експерт дав відповідь. ТСН, 2022, 14 верес. URL : <https://tsn.ua/exclusive/zima-blizko-chi-ochikuye-na-harkivschinu-gumanitar-na-katastrofa-ekspert-dav-vidpovid-2157766.html>.
4. Ситник Г.П. Державне управління у сфері національної безпеки (концептуальні та організаційно-правові засади): підруч. Київ: НАДУ, 2012. 544 с. URL: [kpu.kpi.ua/wp-content/.../Derzhavne-upravlinnya-u-sferi-natsionalnoyi-bezpeki.pdf](http://kpu.kpi.ua/wp-content/.../Derzhavne-upravlinnya-u-sferi-natsionalnoyi-bezpeki.pdf).
5. Сичова В.В., Гонюкова Л.В. Проблеми управління соціальним розвитком в умовах російсько-української війни: гендерний вимір. Публічне управління XXI століття в умовах гібридних загроз: зб. наук. матеріалів XXII Міжнар. наук. конгресу. Харків: ХНУ імені В.Н. Каразіна. 2022. С. 79-83.
6. Ткачук Б. Окупанти намагаються зруйнувати дамбу Печенізького водосховища. Місцевих жителів просять бути готовими евакуюватися. Громадське. 2022, 20 верес. URL: <https://hromadske.ua/posts/okupanti-namagayutsya-zrujnuvati-dambu-pechenizkogo-vodoshovisha-miscevih-zhite-liv-prosyat-buti-gotovimi-evakuyuvatisya>.
7. Уряд виділив 70 млн грн на відновлення харківської ТЕЦ-3. Українська енергетика ua-energy.org. 2022, 28 верес. URL: <https://ua-energy.org/uk/posts/uriad-vydilyv-70-mln-hrn-na-vidnovlennia-kharkivskoi-tets-3>.
8. Харківська область більше замінована, ніж Київська, Чернігівська та Сумська. Vesti.ua, 2022, 4 листопада. URL: <https://vesti.ua/uk/harkov-uk/harkivska-oblast-bilshe-zaminovana-nizh-kiyivska-chernigivska-ta-sumska>.

**Цвинда Олексій Андрійович**, здобувач спеціальності

Публічне управління та адміністрування

*Харківський національний університет імені В.Н. Каразіна, Україна*

**Науковий керівник: Сичова Вікторія Вікторівна**, доктор наук з державного управління, професор, професор кафедри економіки та менеджменту

*Харківський національний університет імені В.Н. Каразіна, Україна*

## **«КАРАНТИННІ БУНТИ» У 2020 РОЦІ В УКРАЇНІ В КОНТЕКСТІ ЗАБЕЗПЕЧЕННЯ СПРОМОЖНОСТІ ТЕРИТОРІАЛЬНИХ ГРОМАД**

З 2020 року українське суспільство зіткнулося пандемією «COVID-19». Українська політика кризового реагування на пандемію COVID-19 була спрямована на прийняття швидких рішень. Уведення карантинних обмежень на території України спричинило конфлікти між підприємцями та владою, бо бізнес є одним із головних платників податків у місцеві бюджети. Більше того, з метою відстоювання конкурентоспроможності територіальних громад в процесі проведення фінансової децентралізації міські голови / міські ради вступили у конфліктну взаємодію з центральною владою (виникли так звані «карантинні бунти»). В умовах широкомасштабного вторгнення Росії проти України, постійних руйнувань цивільної та критичної інфраструктури, зростання потреб територіальних громад у відновленні електро- газо- водо- постачання після обстрілів агресором українських обласних центрів постає питання наповнення місцевих бюджетів, витрат коштів на потреби громад. Взаємодія місцевої та центральної влади в умовах утворення військових адміністрацій населених пунктів замість місцевого самоврядування на деокупованих територіях обумовлює актуальність дослідження зазначеної проблеми з метою запобігання конфліктів, подібних тим, що були у 2020 р.

Швидкість та масштабність поширення COVID-19 вимагало від української влади ввести карантинні обмеження в країні. З 25 березня 2020 року Кабмін ввів правовий режим надзвичайної ситуації, а також санепідеміологічні і карантинні режими, де кожен із них регламентується окремим законодавством. Враховуючи те, що Україна раніше не стикалася з карантинами таких масштабів, це зумовило певні недосконалості в послідовності дій центральної влади.

Разом із тим, під час карантинних заходів у березні-квітні 2020 р. продовжували працювати, не дивлячись на карантинні обмеження, представники великого бізнесу (зокрема, Київський ресторан «Велюр» та торговельна мережа «Епіцентр»), власників яких уособлювали представники центральної влади (депутат від «Слуги народу» М. Тищенко та член депутатської групи «За майбутнє» О. Герєга) [1]. Це спричинило посилення нерівностей між великим і малим бізнесом.

Оскільки карантинні обмеження здійснювали значний негативний вплив на функціонування малого бізнесу, виникали проблеми з наповненням місцевих бюджетів податками. Мале підприємництво є основою економіки країни, воно сприяє зростанню матеріального потенціалу суспільства, створює нові умови для працевлаштування людей. Недоотримання коштів у вигляді податків до місцевих



бюджетів могло спричинити скорочення коштів на розвиток міст, зменшити спроможність територіальних громад.

Першими проти карантинних обмежень у засобах масової інформації виступили міські голови м. Черкаси (А. Бондаренко) та м. Львів (А. Садовий). Вони висловлювали незадоволення з приводу того, що центр щомісяця забирає у місцевого самоврядування реверсну дотацію, але не повертає базову (компенсаторну) дотацію [2, с. 356]. А. Бондаренко наполягав на скасуванні на місцевому рівні постанови КМУ від 11 березня 2020 року «Про запобігання поширенню на території України коронавірусу COVID-19» та запровадженні більш гнучких умов карантину для підприємців. Міський голова прийняв рішення про підтримку малого бізнесу. Згодом відповідні протести міських голів проти рішень центральної влади відбулися в Луцьку, Тернополі, Івано-Франківську, Житомирі, Мукачеві, Дніпрі та Одесі.

З серпня 2020 р., у залежності від статистики захворюваності, різних ускладнень, смертності, області були поділені на зелену, жовту, помаранчеву і червону зони за рівнем епідемічної небезпеки поширення пандемії. «Зелена зона» - найменша кількість обмежень; «жовта зона» - додається обмеження «відвідування установ соцзахисту»; «помаранчева зона» - додаються заборони проведення масових заходів, відвідування групових занять у навчальних закладах і обмежені планові госпіталізації, і «червона зона» - діють найсуворіші обмеження і заборони.

Очільники Івано-Франківська (Р. Марцінків), Тернополя (С. Надал), Луцька (в.о. голови І. Поліщук) звинуватили органи центральної влади у вибірковості підходів й заполітизованості, відмовилися посилювати карантин на підвідомчих територіях, щоб припинити «знущання з громадян та бізнесу» [1].

Свою незгоду з уведенням «червоної зони» та жорсткіших умов карантину висловили місцева влада Луцьку та Тернополя. Таке рішення прийняли депутати Луцької міської ради на позачерговій сесії. Заступник керівника Управління з надзвичайних ситуацій та цивільного захисту населення Луцької міської ради А. Свірський розповів, що в місті Луцьку прийнято достатньо карантинних заходів для ефективного додання поширення вірусу, тому нагальної потреби в додаткових заходах, які би «зупинили економіку міста», немає. На думку в.о. міського голови Луцька І. Поліщука, припинення руху громадського транспорту, закриття закладів громадського харчування, магазинів, дитячих садків, інших установ може спровокувати втрату роботи та доходів тисяч лучан: «Місто має жити, бізнес, транспорт мають працювати» [3].

Тернопільська міська рада на позачерговій сесії у понеділок заявила рішучу незгоду з внесенням міста до "червоної зони". Міський голова С. Надал повідомив на позачерговій сесії міської ради, що вночі пасажири потягу з Херсона влаштували протест у вагонах і домоглися зупинки в Тернополі [3]. Ця ситуація сталася через те, що в перші місяці введення червоних зон в областях, потягам забороняли зупинятися в містах цих областей, вже згодом, це питання було врегульовано введенням ковідних паспортів про вакцинацію та тестів на коронавірусну хворобу. На кожному вокзалі було встановлено пункти здачі ПЦР – тесті на КОВІД-19, які протягом 15 хвилин давали результати, з негативним результату тесту, можна було сісти на потяг.

Відповідно до Закону України «Про захист населення від інфекційних хвороб»,

Кабінет Міністрів України встановлює та скасовує карантин [4, ст. 29]. З юридичної точки зору місцева влада не порушувала законів, оскільки, за словами Богдана Бондаренка, експерта із конституційного права і політики, уряд не вводив надзвичайний стан, за якого було б простіше вводити будь-які обмежувальні заходи. Тоді місцева влада не мала б підстав для протесту.

Міська влада міст Рівно, Черкаси, Тернопіль, Львів, Івано-Франківськ відмовилися виконувати рішення Кабінету Міністрів України щодо введення в листопаді 2020 р. «карантину вихідного дня». Аналітик Центру спільних дій Н. Заболотний заявляв, що рішення уряду про "карантин вихідного дня" є неконституційним, оскільки запровадження нових обмежень не входить до компетенції уряду [5].

Отже, карантинні бунти – протести міської влади (міських голів і міських рад деяких обласних центрів) у 2020 р. були спрямовані проти порушення центральною владою принципів бюджетної системи України, фінансової децентралізації в частині перерозподілу бюджетних коштів і компенсаторних механізмів органам місцевого самоврядування. Ці протести не стосувалися зміни політичної системи. Метою карантинних бунтів було недопущення зменшення спроможності територіальних громад.

### Список використаних джерел:

1. Sychova V. Political Implications of quarantine measures in Ukraine (as exemplified by results of local elections-2020). *Studia Sociologica*. Tom 12. Nr 2. (2020): Psychospołeczne konsekwencje pandemii COVID-19/ / Red. tomu: dr hab. Piotr Długosz, prof. UP. URL : [https://studiapoetica.up.krakow.pl/index.php/studia\\_sociologica/issue/view/570](https://studiapoetica.up.krakow.pl/index.php/studia_sociologica/issue/view/570).
2. Сичова В.В. Проблеми реалізації фінансової децентралізації в Україні в умовах пандемії COVID-19. Сучасна парадигма публічного управління: 36. тез III Міжнар. наук.-практ. конф. (19-20 жовт. 2021 р.) / за наук. ред. к.е.н., доцента Стасишина А.В. Львів: ЛНУ імені Івана Франка, Львів, 2021. С. 354-358.
3. «Місто має жити»: Луцьк відмовився виконувати вимоги «червоного» карантину. ZBRUC. 2020, 3 серп. URL : <https://zbruc.eu/node/99438/>.
4. Про захист населення від інфекційних хвороб: Закон України від 6 квітня 2000 року № 1645-III, із змінами... від № 588-IX від 07.05.2020, Відомості Верховної Ради України ВВР, 2020, № 23, ст. 166. URL : <https://zakon.rada.gov.ua/laws/show/1645-14#Text>.
5. Яцкевич М. «Працюють усі!». Хто в Україні не підтримав "карантин вихідного дня" та що їм за це буде. Суспільне. 2020, 13 листоп. URL : <https://suspilne.media/79516-pracuut-usi-hto-v-ukraini-ne-pidtrimav-karantin-vihidnogo-dna-ta-so-im-za-ce-bude/>.

**Чернєва Анастасія Петрівна**, здобувач вищої освіти  
економіко-правового факультету  
*Одеський національний університет імені І.І. Мечникова, Україна*

**Гладуніна Катерина Юрїївна**, здобувач вищої освіти  
факультету психології та соціальної роботи  
*Одеський національний університет імені І.І. Мечникова, Україна*

**Науковий керівник: Церковна Альона Володимирівна**, канд. екон. наук,  
доцент кафедри менеджменту та інновацій  
*Одеський національний університет імені І.І. Мечникова, Україна*

## **КОМПЕТЕНТНОСТІ ПРАЦІВНИКІВ, ЯКІ БУДУТЬ АКТУАЛЬНИМИ У ПІСЛЯВОЄННИЙ ПЕРІОД**

З початком війни кардинально змінилося життя всіх українців. Зміни торкнулися не тільки питань безпеки, а й усіх сфер життєдіяльності країни: економічної, соціальної, політичної тощо. Люди вимушено переїжджають, змінюють місця роботи. Трансформується структура зайнятості населення, стеттево-вікова структура. Війна також негативно впливає на психоемоційний стан людей.

Усі ці зміни несуть у собі серйозні виклики суспільству. Зупинити або вплинути певним чином на них зараз майже неможливо. Єдиним виходом є боротьба з наслідками цих змін. На народ України лягає колективна відповідальність за відродження країни. У такому разі великого значення вже зараз набуває розвиток людського капіталу. Саме завдяки певним знанням, умінням, навичкам людей, стане можливим швидке відновлення нашої країни у післявоєнні часи.

Всі компетентності, що складають поняття людського капіталу можна поділити на Hard Skills і Soft Skills.

Hard Skills (англ. «тверді» навички) – це спеціалізовані знання та технічні навички, які обов'язково присутні у компетентній роботі спеціаліста.

У зв'язку з тим, що на більшості територій країни ведуться бойові дії, навчальні заклади і компанії, за можливості, переходять на дистанційну форму роботи. Як показали часи пандемії, це зручне і дієве рішення. Ця тенденція буде актуальною і у післявоєнні часи. Через це серед hard skills, що будуть актуальними, особливе місце займатимуть digital skills. Digital є цифровою компетенцією спеціаліста, що дозволяє застосовувати сучасні інфокомунікаційні технології. У процесі навчання майбутній фахівець повинен опанувати такі навички:

- ведення електронного документообігу;
- використання бази даних та інформаційних ресурсів;
- застосування цифрових технологій;
- володіння навичками захисту інформації.

У контексті інформаційних технологій, які потребують уміння самостійного пошуку, аналізу та обробки інформації, розглядається інформаційна компетенція. У багатьох наукових дослідженнях «інформаційна компетенція» трактується як здатність знаходити, оцінювати та ефективно використовувати інформацію у

професійній діяльності.

Цифровізація сприяє появі нових знань та технологій, які вимагають внести зміни до освітнього процесу. Вимоги цифрової економіки змушують переглядати освітні програми щороку. Тому вважається за доцільне у зв'язку зі змінами в цифровому середовищі переглядати щороку і цифрові компетенції. Разом з матеріально-технічним забезпеченням закладів вищої освіти, необхідна й трансформація викладачів на новий рівень. Це допоможе підвищити якість підготовки майбутніх спеціалістів. Крім того, слід виділити перелік цифрових компетенцій для кожного напрямку у навчальних закладах з урахуванням вимог ринку праці або встановити єдиний перелік цифрових компетенцій, які потрібні роботодавцям [3, с. 46].

На основі вивчення різних джерел, було виявлено, що сьогодні затребуваними цифровими компетенціями є: інформаційна грамотність цифрового контенту, комунікація та співпраця за допомогою цифрових технологій, вирішення проблем за допомогою цифрових технологій, уміння застосовувати інформаційно-комунікаційні технології та цифрові технології, знання основ програмування. Вивчивши ринок вакансій, можна виділити цифрові знання у пріоритеті у торгових компаній та компаній з високотехнологічним виробництвом. В післявоєнний період можна спрогнозувати, що потрібні будуть керівники проектів, начальники відділів інформатизації та експлуатації ІТ-інфраструктури.

Для підвищення конкурентоспроможності спеціаліста на ринку праці важливим буде також набуття компетентностей, пов'язаних зі знанням мов. Багато українських компаній вже сьогодні намагаються переорієнтуватися на іноземні ринки. Досконале знання принаймні англійської мови може допомогти виділитися з-поміж десятків інших кандидатів на вітчизняному ринку праці, а знання двох і більше іноземних мов дасть змогу конкурувати у заграничному просторі. Однією з основних вимог більшості українських роботодавців також є досконале володіння українською мовою.

Що стосується впливу воєнних дій на психоемоційний стан суспільства, вже зараз тисячі українців потребують допомоги від кваліфікованих психологів та психотерапевтів. Тому у післявоєнний період дуже важливо, щоб працівники не соромилися звертатися до вищевказаних спеціалістів. Необхідно навчитися керувати своїми емоціями та своїм психологічним станом, а також розвивати у собі емпатію, тобто здатність розуміти і відчувати почуття іншої людини. Це допоможе керівникам формувати гарний моральний дух у колективі, своєчасно виявляти депресивні стани у працівників, що негативно впливають на ефективність роботи. Робота з наслідками війни у цьому напрямку може тривати роками.

Як і в наш час, так і в післявоєнний період фахівцеві з будь-якої сфери також будуть потрібні навички, які допомагають заявити про себе на ринку праці. Презентувати себе як фахівця – та компетентність, яка не входить до навчального плану підготовки у закладах вищої освіти, але вона необхідна в умовах високої конкуренції, швидкості змін та розвитку інформаційних потоків. Більшість проектів сьогодні реалізується командою. Навички командної роботи, спілкування та взаємодії з колегами, клієнтами, партнерами сьогодні стають не додатковими, а основними, що визначають швидкість досягнення командою поставленої мети.

У професіях, в яких превалює живий контакт із клієнтом (вся сфера послуг), провідну роль мають саме ті компетенції, які цей контакт підтримують: вміння

привернути увагу співрозмовника до себе, здатність до емпатії, вміння слухати, вміння висловлювати свою точку зору, впевненість у собі тощо.

Позначені вище компетентності прийнято називати *soft skills* (англ. «м'які» навички). *Soft skills* – це універсальні навички, які не піддаються кількісному виміру, відображають систему особистих якостей та життєвого досвіду людей і відіграють ключову роль у системі соціальних взаємовідносин з іншими людьми. Основою *soft skills* вступають особливості нервової системи людини, властивості її характеру, особистий досвід. *Soft skills* освоюються повільніше, ніж *hard skills*, оскільки відображають у собі відбиток всієї життєвої історії людини [1, с.338]. У період навчання у закладах вищої освіти, на жаль, вони досі не є фокусом розвитку, а скоріше формою організації заняття.

Враховуючи тенденції сучасного світу, вже зараз будь-якому фахівцеві потрібно також належну увагу приділити таким *soft skills*, як здатність до навчання, постійне самовдосконалення, здатність критично та креативно мислити. Важливими стають швидкість сприйняття та обробки інформації. Швидкозмінюваність світу викликає високий рівень професійного стресу. Як наслідок, виникає необхідність в особливих навичках у сфері регуляції напруги, організації часу, гнучкості стратегій мислення та поведінки, оскільки саме вони забезпечують високу мобільність та здатність адаптуватися до будь-яких стресових ситуацій.

Отже, людський капітал – це накопичений протягом життя людиною запас здібностей, знань, навичок, умінь, які використовуються в тій чи іншій сфері суспільного відтворення, сприяють зростанню продуктивності праці і тим самим впливають на збільшення доходів [2, с. 19]. Тобто ефективний розвиток людського капіталу у воєнні часи призведе до отримання позитивних результатів у майбутньому. Освіта у концепції людського капіталу розглядається як ключовий фактор зростання соціального благополуччя нації і держави. Таким чином, сьогодні виникає потреба у певній трансформації освітнього процесу у нашій країні. Більше уваги в навчальних закладах має приділятися *hard skills*, пов'язаним з розвитком цифровізації, інформаційних технологій і тим, що будуть особливо затребуваними внаслідок воєнних дій. Слід впроваджувати також тренінги, що будуть допомагати майбутнім фахівцям в розвитку *soft skills*. Саме завдяки добре розвинутих "м'яким навичкам", можна за будь-яких умов: як під час війни, так і після, бути затребуваним на ринку праці і робити успішні кроки в кар'єрі.

Отже, можна зробити висновки, що тільки з розвитком та впровадженням необхідних компетентностей можливе підвищення рівня людського капіталу, що є безумовною умовою для того, щоб наша країна якнайшвидше відновилася після війни і зайняла гідне місце у світовому товаристві.

### Список використаних джерел:

1. Плахотнік О.О. *Soft skills* як найважливіший компонент професіоналізму. Парадигма вищої освіти в умовах війни та глобальних викликів ХХІ століття : матеріали всеукраїнського науково-педагогічного підвищення кваліфікації, 18 липня – 28 серпня 2022 року. Одеса: Видавничий дім «Гельветика», 2022. С. 337-339.
2. Прушківська, Е. В.; Переверзева А. В. Людський капітал: проблеми та перспективи. Економічний вісник Національного гірничого університету, 2007. С. 17-24.
3. Наливайко О. О. Цифрова компетентність: сутність поняття та динаміка його розвитку. Компетентнісний підхід у вищій школі: теорія та практика : монографія / кол. авт. ; за заг. ред. О. А. Жукової, А. І. Комишана. Харків : ХНУ імені В. Н. Каразіна, 2021. С. 40-66.

**Смєхова Д.А.**, здобувач вищої освіти економіко-правового факультету  
2-го року навчання магістратури  
*Одеський національний університет імені І.І. Мечникова, Україна*

**Науковий керівник: Церковна А.В.**, канд. екон. наук, доцент  
кафедри менеджменту та інновацій  
*Одеський національний університет імені І.І. Мечникова, Україна*

## **ОСОБЛИВОСТІ УПРАВЛІННЯ ПЕРСОНАЛОМ ТУРИСТИЧНОЇ КОМПАНІЇ**

В сучасному світі, в умовах становлення ринкової економіки велике значення має застосування нових форм управління персоналом. Ці форми можуть суттєво покращити ефективність будь-якого виробництва. Нові методи управління підприємством передбачають виділення саме тієї сфери, яка пов'язана з кадровою роботою на підприємстві, тобто персоналом підприємства. Саме через це успіх роботи компанії залежить саме від її працівників. На всіх ділових підприємствах виникає велика необхідність в таких аспектах як визначення точної кількості персоналу, наймання і розміщення трудових кадрів, в ефективній системі підбору, у системі винагороди за якісну працю, покращення побутових умов робітників, їх відпочинку.

Деякі автори позначають в якості підсистем дві основні частини - керування персоналом і управління діяльністю, а останні - адміністративну, технічну та людську підсистеми. [2]

Сьогодні є проблема оптимізації системи роботи з кадрами. В розвинених країнах існують різні підходи до вирішення такої проблеми. Загальними тенденціями є наступні:

- розробка наукових критеріїв оцінки персоналу;
- висування більш молодих і перспективних фахівців;
- науковий підхід до вирішення проблем в управлінському персоналі.

Управління персоналом - це найважливіша сфера діяльності підприємства, яка може підвищити ефективність роботи будь-якої організації на великий відсоток. Жодне ділове підприємство не зможе правильно функціонувати без необхідних фахівців. Тому персонал в компанії це великий орган в організмі фірми. На сьогодні виникла гостра необхідність використання методів і форм кадрової роботи, способів високоефективного управління робочими кадрами. Підприємці розуміють, що для того, щоб одержувати високий прибуток і бути конкурентоспроможними, необхідно щоб само керівництво оптимізувало віддачу від будь-яких вкладень: фінансових, матеріальних і головне - людських. Коли підприємці турбуються про свій персонал, клімат і настрій в організації значно відбивається на результатах.

Сутність управління персоналом полягає у побудові організаційно-економічних, соціально-психологічних і правових відносин суб'єкта й об'єкта управління. В основі покладені форми, принципи і методи впливу на діяльність і поведінку робітників. В системі управління підприємством – управління персоналом займає найважливішу роль.

Штатний склад туристичного підприємства є основним фактором розвитку

компанії. Використання самих ефективних методів та принципів управління людськими ресурсами впливає на роботу виробничого підприємства. Основний фактор вирішення економічних, соціальних, правових та інших проблем це покращення якостей людей та їх мотивація. І саме тому завдання кожного гарного підприємця – забезпечити необхідну мотивацію.

Управління персоналом займає провідну роль в організації управління на туристичному підприємстві. В наші часи відбуваються принципові зміни в змісті праці, які пов'язані з застосуванням нових технологій і методів виробничої діяльності, оскільки цінність персоналу зростає. [3]

Діяльність будь-якого туристичного або іншого підприємства залежить від конкретних фахівців. Люди встановлюють для себе обсяг обов'язкових задач, визначають придатність обладнання, підбирають під себе структуру організації. Тому люди це найголовний елемент будь-якої виробничої системи.

Управління персоналом – це самостійний напрямок менеджменту, мета якого це підвищення творчої та виробничої віддачі персоналу; створення та реалізація політики добору персоналу; скорочення кількості управлінських та виробничих працівників; складання правил звільнення та прийому робітників; розв'язання питань, які пов'язані з підвищенням кваліфікації персоналу та їх навчанням [1]

Менеджмент персоналу працює у межах системи управління кадрами. Він здійснюється лінійними керівниками за участю підпорядкованих структурних підрозділів соціального призначення на рівні об'єднування засобів виробництва та робочої сили.

Для поліпшення роботи системи управління персоналом, туристичні компанії впроваджують та покращують систему стимулів, відповідно з його можливостями та особливостями.

Система стимулів включає в себе участь у безоплатних інфотурах, які необхідні для якісного навчання персоналу та можливість відвідати екскурсії чи інші туристичні заходи за рахунок підприємства.

Зазвичай на туристичних підприємствах є кваліфікаційні вимоги. Вони поділяються на обов'язкові та за рекомендацією.

До обов'язкових відносяться:

- знання робітниками своїх професійних обов'язків;
- знання основних нормативних та законодавчих актів в сфері туризму;
- знання декількох іноземних мов, які можуть використовуватися в діяльності туристичної компанії;

- наявність стажу роботи в туризмі.
- знання основних туристських формальностей;

До рекомендованих вимог можуть відноситися:

- наявність професійної освіти у сфері економіки та менеджменту туризму;
- підвищення кваліфікації кадрів. [4]

Зараз, в сучасних умовах, через нову пандемію, туристична індустрія – одна з тих, хто першою попав під удар. Так туроператори, турагенти та інші учасники ринку туристичних послуг понесли дуже великі збитки.

Коронавірус змусив туристичний бізнес змінити не тільки плани, але й усталені роками методи управління персоналом.

Діяльність туристичних компаній, в таких жорстких умовах, виявила такі

методи і способи управління персоналом, серед яких:

- керівники туристичних компаній пішли на вимушені заходи, із звільнення частки своїх працівників;

- інші керівники перерозподілили значну частину робітників між підрозділами зі зміною у функціональних задачах, зберігши штат робочих кадрів;

- деякі компанії скоротили частку заробітної плати, в більшій частині – преміальної плати, для того щоб можна було оптимізувати поточні витрати.

Також потрібно сказати про повномасштабну війну, яка призупинила звичне життя українців. Початок війни та оголошення військового стану зупинили звичну логістику, але не скасували роботу з туристами. Деякі компанії поставили роботу на паузу, інші взагалі закрилися. Хтось із робітників поїхав, хтось лишився в Україні. Працювали дистанційно: вирішували питання туристів, що залишилися за кордоном. Багато компаній так і платять зарплати своїм робітникам не передбачаючи скорочень.

Отже можна зробити висновок, що людські ресурси відіграють значну та вирішальну роль в туристичному бізнесі. А самим ефективним методам та технологіям управління персоналом надають важливе значення з метою розвитку та кращого досягнення успіху на туристичному ринку.

#### **Список використаних джерел:**

1. Бизюкова І.В. Кадри управління: підбір та оцінка: Учбовий посібник. Київ, 2009. 287 с. (дата звернення: 05.10.2022).
2. Менеджмент в туризмі: веб-сайт. URL: <http://urconsul.ru/Bibli/Myenyedzhmyent-v-turizmye.html> (дата звернення: 05.10.2022).
3. Етапи професійного відбору спеціалістів для туристичного бізнесу: веб-сайт. URL: <https://lektsii.com/2-38182.html> (дата звернення: 05.10.2022).
4. Комарова Л.К. Менеджмент у соціально-культурному сервісі та туризмі: Дніпро, 2018. 345 с. (дата звернення: 05.10.2022).



**Сорока Валерія Володимирівна**, здобувачка першого (бакалаврського) рівня освіти економіко-правового факультету  
*Одеський національний університет імені І.І. Мечникова, Україна*

**Науковий керівник: Кіріліна Марина Андріївна**, старший викладач кафедри маркетингу та бізнес-адміністрування  
*Одеський національний університет імені І.І. Мечникова, Україна*

## **СТАНОВЛЕННЯ ВАЖЛИВОСТІ РЕСУРСНИХ ХАРАКТЕРИСТИК ЧАСУ В ПРОЦЕСІ ФОРМУВАННЯ ШКІЛ МЕНЕДЖМЕНТУ**

Час є дуже важливим фактором виробництва в сучасному світі, проте так було не завжди. Це поняття розвивалося разом з економікою і світом в цілому. Для того, щоб розібратися як час може розглядатися за ресурсним підходом, слід звернутися до визначення самого ресурсу.

За умов інформаційної економіки роль часу як ресурсу суттєво трансформується.

В сучасній теорії менеджменту виділяють три основні категорії класифікації часового ресурсу: виробничий ресурс, ресурс просування, особистий ресурс. Розглядати ресурсну характеристику часу і оцінювати його вплив на ефективність виробництва почали в період формування шкіл менеджменту. Тому, необхідним є розгляд трансформації поняття часу та його ролі в процесі керування з точки зору основних шкіл менеджменту на основі дослідження основних наукових праць їхніх представників.

За наукової школи управління, коли саме поняття менеджменту тільки почало розглядатися як певна самостійна галузь, вже були використані елементи управління часом. В книзі «The Principles of Scientific Management» вчений висловив таке твердження: «повільна робота, що виконується без належного стимулу до її прискорення – не може бути достатньо ефективною».[2] А Тейлор концентрувався саме на ефективності, він був впевнений, що саме чітке усвідомлення того, що і коли робити, допоможе значно збільшити ефективність і мінімізувати втрати робочого часу.

Класична школа значно переробила і поширила погляди представників наукового менеджменту. Як Саме А. Файоль першим вводить таке поняття, як «ресурс часу». [3].

Школа людських відносин має зовсім інший підхід до визначення управлінських задач та направляє свою увагу саме на людину як окремий важливий елемент підприємства. Мак-Грегор проаналізував діяльність виконавця на робочому місці й виявив, що керівник має контролювати параметри, серед яких є час одержання завдання; очікуваний час виконання завдання [4]. Важливим стає те, що задач в керівника стає все більше, тому використання часового ресурсу необхідно реалізовувати не тільки для нього самого, а й для співробітників. Час як ресурс розглядається тепер не тільки як виробничий ресурс, а й як особистий ресурс підлеглого, який необхідно раціонально використовувати та підштовхувати його до збільшення ефективності використання часу шляхом мотиваційного і

стимулюючого впливів.

Сучасна емпірична школа об'єднала всі досягнення попередників і скомпонувала їх у своїх теоріях. Пітер Друкер, як представник сучасної емпіричної школи розглядає час як ключовий ресурс бізнесу, розкриває необхідність кожного керівника управляти цим часом. [5]

Підводячи підсумок, необхідно казати, що важливість часового ресурсу неможливо переоцінити, бо він має унікальні властивості та характеристики, які забезпечують життєдіяльність бідь-якого підприємства та організації. Його важливість з розвитком менеджменту збільшувалася, а саме поняття змінювалось, проте у всіх школах часовий ресурс був дуже важливою категорією.

### **Список використаних джерел:**

1. Christopher C. K. (2007). "The Economics of Time as a Resource," Working Papers 200712, Middle Tennessee State University, Department of Economics and Finance.
2. [Електронний ресурс] URL: [https://www.academia.edu/22707505/The\\_Economics\\_of\\_Time\\_as\\_a\\_Resource](https://www.academia.edu/22707505/The_Economics_of_Time_as_a_Resource).
3. Taylor, F. W. (1911). The principles of scientific management. Harper and Brother.
4. Штиршов О. М. (2018) Тайм-менеджмент: історичний розвиток та використання в науці управління; публічне управління та регіональний розвиток.
5. Баєва О.В.(2008) Історичні етапи розвитку менеджменту Навч. посібник. Київ.: Центр учбової літератури.
6. Drucker, P. F. (2006). The effective executive. HarperCollins.

**Клімова Дар'я Сергіївна**, магістр освітньої програми «Менеджмент організацій»  
Харківський національний університет імені В.Н. Каразіна, Україна

**Науковий керівник: Крикун Ольга Олександрівна**, кандидат економічних наук,  
доцент, доцент кафедри економіки та менеджменту  
Харківський національний університет імені В.Н. Каразіна, Україна

## ФОРМУВАННЯ СИСТЕМИ МОТИВАЦІЇ В ОРГАНІЗАЦІЇ

Актуальність розвитку новітніх положень мотивації праці обумовлена сучасними економічними змінами, пошуком нових цінностей компаній, які формують її культуру. Під мотивацією розуміється створення сприятливих умов і стимулів, які спонукають співробітників працювати з більшою самовіддачею, з націленістю на якість виконання роботи.

Питанням дослідження мотивації, проблемам формування мотиваційних систем та розробки мотиваційного механізму присвячена велика кількість робіт вітчизняних і зарубіжних науковців: М. Альберта, С.В. Богачова, М.С. Дороніної, А. Маслоу, М. Мескона, Ф. Хедоурі, Т.П. Збрицької, В.В. Компанієць, А.М. Колота, Г.Т. Кулікова, І.А. Лепьохіної, М.М. Салун, О.К. Слинкової та багатьох інших.

Наявність наукових робіт з окресленої тематики, їх високу наукову і практичну цінність, все ж таки є потреба в подальшому дослідженні технологій і способів формування мотивації.

Найважливіший критерій мотивації — це тип впливу керівника на підлеглих. Розрізняють мотиваційні типи впливу керівника на персонал, це матеріальні і нематеріальні стимули, які мають переваги (табл. 1):

Терміни стимулювання і мотивування використовуються як синоніми терміну мотивація [1]. Тому доцільним є визначення термінологічної різниці між «стимулом» і «мотивом».

Стимул – це зовнішнє спонукання до дії, поштовх, спонукальна причина.

Під мотивом розуміють внутрішню рушійну силу стосовно конкретної діяльності.

Таблиця 1

### Мотиваційні типи впливу керівника на персонал

Матеріальні стимули	Нематеріальні стимули
<ul style="list-style-type: none"> <li>– фінансові бонуси;</li> <li>– премії;</li> <li>– путівки за рахунок компанії;</li> <li>– інші грошові заохочення</li> </ul>	<ul style="list-style-type: none"> <li>– грамоти, подяка;</li> <li>– новий кабінет;</li> <li>– коригування робочого часу</li> </ul>
<b>Переваги мотивування:</b>	
<ul style="list-style-type: none"> <li>– підвищення якості виконуваної роботи і продуктивності компанії в цілому;</li> <li>– формування позитивної і доброзичливої атмосфери в колективі;</li> <li>– довгострокове співробітництво з кращими працівниками (зниження плинності кадрів);</li> <li>– підвищення лояльності і відповідальності з боку персоналу;</li> <li>– формування стійкої корпоративної культури</li> </ul>	
<b>Слабка мотивація праці:</b>	
не підвищується зарплата; немає просування по кар'єрних сходах; немає похвали на роботі; не відзначаються знаменні дати, не згуртовується колектив	

Складено автором за джерелами [1; 2]

Інтеграція загального управління якістю і управління кадрами компанії представляє собою перехід до нового стилю керівництва з урахуванням важливих потреб працівників. Новий стиль управління направлений на успіх компанії, який залежить від здібності до мотивації всіх працівників, а не від ієрархічної позиції в компанії. Система мотивації виступає сполучною ланкою між цілями компанії та цілями працівників. В сучасних умовах важливими стимулами працівників компанії має бути:

- кар'єрна мотивація, тобто перспектива кар'єрного росту для багатьох співробітників є мало не головним стимулом, тому потрібно створити оптимальні умови для здорової конкуренції;
- соціальна мотивація, тобто працівник розуміє, що він частина колективу, команди, і якщо він буде виконувати завдання неякісно, то підведе всіх інших;
- психологічна мотивація, якщо всередині колективу панує привітна і доброзичлива атмосфера, то працівник буде з великим бажанням приходити на роботу і виконувати свої обов'язки;
- освітня мотивація, така мотивація спонукає працівників не тільки заробляти гроші, а й розвиватися в певній сфері і отримувати нові знання та досвід.

Новий стиль управління персоналом потребує нових підходів щодо формування мотивації. Головний аспект керівника повинен бути виражено так, щоб працівники розуміли за що вони мають бути винагороджені і тому вони працюють разом і роблять те, що необхідне, навіть якщо це знаходиться поза їх службовими обов'язками. У такому випадку фінансові ресурси, які передбачені для мотивації працівників будуть направлені саме на продуктивність праці [3].

Проблема виникає, коли працівник недостатньо або неправильно мотивований на роботу. Поведінка співробітника – це дуже складний процес, і часто виникають труднощі з визначенням проблеми і її рішенням. Працівник може виконувати завдання з максимальними зусиллями, працювати з такою інтенсивністю, щоб уникнути вмовляння або звести свої зусилля до мінімуму. У цьому випадку керівнику потрібно застосувати прямі інструменти фінансової мотивації [3]. Штрафи є ефективним методом мотивації тільки в поєднанні з матеріальними заохоченнями. Головне завдання керівника в даному випадку, треба знайти золоту середину, тобто баланс між нагородами і покараннями [4]. Запізнення, невиконання плану із-за неякісної роботи (брак, рекламація, санкції та інше) керівник накладає штраф за адміністративні порушення. Також за незадовільні результати роботи, допущення браку потрібно позбавляти премії.

В сучасному світі існує безліч вітчизняних та іноземних прикладів вдалої мотивації працівників. Зупинимось на нематеріальній мотивації, як ключового інструменту в роботі з персоналом, наведемо приклади:

1. Класичний метод нематеріальної мотивації, який допомагає залучити персонал в організаційне життя компанії є мотиваційні наради.

2. Привітати із знаменними датами дозволить підкріпити відчуття співробітника в тому, що він важливий для компанії, і це підвищить його лояльність та підніме настрій.

3. Співробітник, який гарно і своєчасно справився з поставленим завданням, потребує похвали, і саме публічна похвала старанних працівників є засобом для підтримки ентузіазму.

4. Якщо працівник виконає поставлене завдання швидко та якісно, то він може розраховувати на гнучкий графік роботи, і не втрачати час, щоб сидіти в офісі весь робочий день. Виконання своєчасно якісної роботи надає можливість отримати додатковий вихідний.

5. Зацікавлені керівники у підвищенні професійного рівня працівників компанії надають можливість проходити курси підвищення кваліфікації, стажування, тренінги, семінари, сплачуючи дані заходи за рахунок компанії.

6. Надання знижок на продукцію або послуги компанії, дозволить працівнику відчувати турботу про нього і праця стане продуктивнішою.

7. Створення комфортних умов роботи (безкоштовна кава, затишний куточок для перерви, спілкування) і організації робочого процесу, дозволить відноситися з повагою до керівництва.

8. Різні способи спільного проведення часу (корпоративи, суботник, туристичні поїздки, спортивні змагання) дозволять підвищити командний дух.

Такий перелік матеріальних і нематеріальних мотивацій персоналу, орієнтований на покращення трудової діяльності в потрібному для організації напрямку, і це має важливе значення для ефективної роботи всієї компанії.

Висновки. Одним з критеріїв економічної ефективності виробництва є правильно сформована система мотивації персоналу. Отже, одне із завдань сучасного менеджменту і полягає в тому, щоб сформувати таку систему мотивації, яка дозволить повною мірою задіяти в роботі весь потенціал персоналу. З огляду на те, що відбуваються постійні зміни в управлінні економічними процесами, то існуюча в компанії система стимулювання повинна постійно вдосконалюватися, оскільки зміна умов зовнішнього середовища призводить до організаційних змін, а вони, в свою чергу, в сукупності зі змінами у зовнішньому середовищі можуть викликати зміну мотивації працівників.

### **Список використаних джерел:**

1. Збрицька Т. П. Мотивація персоналу: навчальний посібник Одеса: Атлант. 2015. с. 145
2. Колот А. М. Мотивація, стимулювання й оцінка персоналу : навч. посіб. Київ : КНЕУ, 2015. 224 с.
3. Мажник Н. А., Білик І. Ю. Вплив фінансових факторів мотивації на ефективність управління персоналом. Бізнес Інформ. 2013. № 1. С. 314-320.
4. Мотивація персоналу як інструмент управління якістю праці. URL: <https://agrokebety.com/motyvatsiya-personalu-yak-instrument-upravlinnyayakisty-pratsi> (дата звернення 02.11.2022).

**Мітрошичев Ігор Олегович**, здобувач вищої освіти Інституту адміністрування та післядипломної освіти, кафедри адміністративного і фінансового менеджменту, третього року навчання

*Національний університет «Львівська політехніка», Україна*

**Науковий керівник: Лукашевська Уляна Тарасівна**, д-р. філос. наук, асистент кафедри адміністративного і фінансового менеджменту, асистент

*Національний університет «Львівська політехніка», Україна*

## **ЦЕНТРАЛІЗАЦІЯ ДИСПЕТЧЕРСЬКОЇ ФУНКЦІЇ ЯК ЕЛЕМЕНТ УПРАВЛІННЯ ІНВЕСТИЦІЙНОЮ ДІЯЛЬНІСТЮ НА ПРИКЛАДІ КОМПАНІЇ ТОВ «ДТЕК ВДЕ»**

Весь життєвий цикл підприємства від заснування до припинення діяльності, удосконалення виробничої діяльності, розвиток суміжних напрямків та підвищення операційної діяльності безпосередньо пов'язані із інвестиціями. Проте за останні десятиріччя проблема залучення інвестиції у електроенергетичну галузь стала однією з найактуальніших у процесі реформування та лібералізації економіки України. Без залучення та використання інвестицій неможливий нормальний процес операційної діяльності підприємств та формування довгострокової стратегії розвитку.

Переважає більшість практиків та науковців вважають, що лібералізація та відкриття ринку електричної енергії поживає інвестиційні процеси, створить привабливий інвестиційний клімат та дозволить залучити нові інвестиції у електроенергетичну галузь [1]. Разом з цим є низка дослідників, які вважають, що наслідками лібералізації електроенергетичного сектору буде сповільнення розвитку енергетичної галузі через скорочення інвестицій [2, с. 91; 3].

Задля того щоб гарантувати введення нових генеруючих потужностей із нульовим карбоновим слідом в Україні було прийнято Закон України «Про альтернативні джерела енергії» [4]. Відповідно до цього закону стимулювання виробників, які виробляють електричну енергію з альтернативних джерел, здійснюється шляхом «... закріплення на законодавчому рівні на весь строк застосування "зеленого" тарифу та строк дії підтримки виробників електричної енергії з альтернативних джерел енергії, які за результатами аукціону набули право на підтримку, вимог щодо закупівлі у кожному розрахунковому періоді електричної енергії, ... за встановленим "зеленим" тарифом або за аукціонною ціною».

Оскільки дохідна частина інвестиційних проектів з будівництва зазначених нових генеруючих потужностей фіксована через встановлений «зелений» тариф, то основним напрямом удосконалення управління інвестиційною діяльністю компанії ТОВ «ДТЕК ВДЕ» може стати оптимізація витрат на виробництво електричної енергії.

Одним із варіантів зниження витрат (операційних та капітальних) є централізація диспетчерської функції. Для цього пропонується розглянути проект створення Єдиного диспетчерського центру, у який має бути перенесено всі функції із диспетчерського управління. Це дозволить як знизити операційні витрати на

обслуговування існуючих та нових побудованих станцій, так і знизити капітальні інвестиції у будівництво нових генеруючих станцій.

Існує два різні сценарії роботи Єдиного диспетчерського центру: робота із існуючими станціями та робота із новими побудованими станціями (див. рис. 1.)



Рис. 1. Два сценарії реалізації єдиного диспетчерського центру в ТОВ «ДТЕК ВДЕ»

За таких умов для компанії ТОВ «ДТЕК ВДЕ» вкрай важливим є чітко описати всі витрати, необхідні для реалізації кожного із сценаріїв, оцінити розмір потенціальної економії, порахувати показники привабливості інвестиційних проєктів та оцінити можливі ризики.

Після того, як буде зроблено порівняльний аналіз, можна буде обрати такий сценарій, який матиме максимальний позитивний економічний ефект із мінімальними ризиками для компанії, та у подальшому виконати пілотний проєкт, який зможе підтвердити як технічну можливість віддаленого керування станцією і надасть більш точну інформацію для оцінки обсягів економії

### Список використаних джерел:

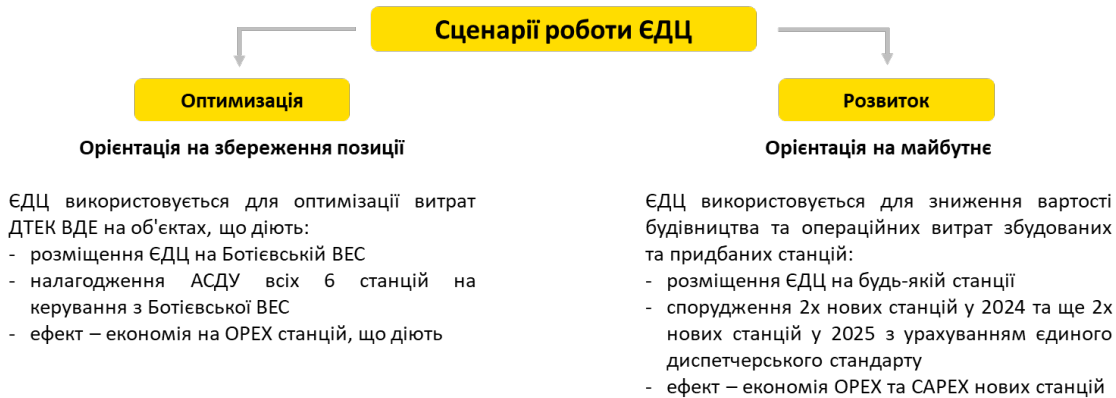
1. Палійчук У.Ю. Передумови та засади лібералізації ринку електроенергії в контексті євроінтеграційних намірів України. Науковий вісник ІФНТУНГ. Серія: Економіка та управління в нафтовій і газовій промисловості. 2016. № 1(13). С. 97-107.
2. Баскова А.Р. Инвестиции в основной капитал электроэнергетики как фактор роста и инноваций. Вестник АГТУ. Серия: Экономика. 2012. № 1. С. 91-96.
3. Зеленюк Т.А. Систематизація світового досвіду лібералізації ринку електроенергії. Науковий вісник Херсонського державного університету. 2014. Вип. 6(1). С. 195-198. URL: [http://nbuv.gov.ua/UJRN/Nvkhdu\\_en\\_2014\\_6%281%29\\_49](http://nbuv.gov.ua/UJRN/Nvkhdu_en_2014_6%281%29_49).
4. Закон України «Про альтернативні джерела енергії». - Відомості Верховної Ради України (ВВР), 2003. - № 24. - ст.155. <https://zakon.rada.gov.ua/laws/show/555-15#Text>.

**СЕКЦІЯ 6.****МІЖНАРОДНІ ВІДНОСИНИ**

**Білей Каріна Василівна**, здобувач магістерського освітнього ступеня факультету міжнародних економічних відносин  
*ДВНЗ «Ужгородський національний університет», Україна*

## **ВПЛИВ УКРАЇНСЬКО-РОСІЙСЬКОЇ ВІЙНИ НА ВІДНОСИНИ СТРАТЕГІЧНОГО ПАРТНЕРСТВА УКРАЇНИ ТА КИТАЮ**

Війна України з Росією має негативний вплив не тільки на їх економічні системи, але і значною мірою визначає розстановку сил у світі та формує нові види залежності країн у рамках глобалізованого економічного простору. Безперечно, уже складені механізми співпраці зазнають змін залежно від зайнятих країнами позицій стосовно підтримки чи засудження війни та задоволення національних інтересів. Війна Росії проти України також буде мати вплив на відносини стратегічного партнерства України та Китаю. Характер цього впливу буде визначатися прийнятими рішеннями КНР стосовно власних відносин з Росією, заявленими позиціями чи їх зміною, а також економічним потенціалом до співпраці України у ході війни та після її завершення.

Після початку повномасштабного вторгнення Росії в Україну 24 лютого 2022 р. публічна позиція Китаю щодо війни може вважатися майже нейтральною. Китай підтримав Росію нарощенням імпорту енергоносіїв і не приєднався до антиросійських санкцій, а також зменшив експорт до РФ технологічної продукції. Одним з негативних кроків для Москви стало рішення Пекіна зупинити фінансування деяких спільних багатомільярдних інвестиційних проєктів.

Позиція Китаю визначається як двоїста. З одного боку, Китай закликає швидко зупинити війну та поважати територіальну цілісність України, а, з іншого – проголосував на користь Росії в ООН.

Така нестійка позиція Китаю продиктована стратегією КНР на просування своїх довгострокових інтересів. Влада Китаю не націлена проти України, але вважає, що варто використати ситуацію для послаблення позицій США. Бажаючи завершення війни, Китай хоче зміцнити свої позиції у геоekonomіці на тлі зменшення геоekonomічного та геополітичного впливу США. Це зумовлює кризові умови, які супроводжуються фінансовими втратами та напруженням у відносинах із західними країнами та їхніми азійськими союзниками.

У економічному контексті Китай у 2022 році зазнав економічної кризи, яка обумовлена такими чинниками як:

- негативні наслідки пандемії COVID-19 та локдауну;
- зменшення обсягів інвестицій у розвиток економіки Китаю;
- російсько-українська війна різко підвищила глобальні ціни на ресурси і вдарила по обсягах світової торгівлі.

У квітні 2022 р. китайська економіка зазнала суттєвого спаду. Експорт



знизилися із 14,7% до 3,9%, промислове виробництво скоротилося – індекс менеджерської активності PMI втратив 2%, споживання зменшилось на 11%. Об'єми кредитування скоротилися удвічі порівняно з 2021 роком [1]. Варто зауважити, що індекс PMI промисловості Китаю – індикатор стану економіки. Зниження показника нижче 50% вказує на суттєве зниження ділової активності в країні.

Китай змушений робити вибір та визначатися з позицією, щоб не зазнати ще більших економічних втрат: або зменшувати протистояння з США та шукати нові можливості співпраці, або конкурувати з Штатами, шукаючи можливості стати лідером світового господарства.

На вибір Китаю може вплинути договір, укладений між Китаєм та РФ про створення ситуативного антиамериканського альянсу у лютому 2022 р. У той час і такі фактори як:

- розуміння Китаю, що одноосібно він не подолає конкуренцію з США;
- поки Росія конкурує з США в Європі, Китай може покращити свої позиції в Азії;
- Китай може отримати вигоди від ситуації війни Росії в Україні та створену унаслідок цього глобальну кризу.

Сьогодні Китай має можливості вибору одного з чотирьох напрямків розвитку: глобального, європейського, внутрішньо-економічного та російського [2]. Важко спрогнозувати який напрямок остаточно буде обраний Китаєм. У будь-якому варіанті він буде максимально перейматися власними поточними економічними інтересами, потребами та можливими перспективами.

На даний момент інтереси КНР в контексті війни в Україні є такими:

1. Китаю не вигідна довготривала війна високої інтенсивності, оскільки вона несе репутаційні, фінансові, економічні та політичні ризики, пов'язані з тісною співпрацею КНР з РФ.

2. Китаю вигідне незначне послаблення Росії, що дасть можливість розширити свій ринок збуту за рахунок західної ізоляції РФ.

3. Російська економіка занадто слабка для модернізації, яку проводить Китай, а Росія їм необхідна як середній регіональний гравець, постачальник сировини та ситуативний партнер у галузі регіональної безпеки.

4. США все ще є головним глобальним викликом для Китаю на наступні десятиліття.

5. Китай розглядає війну в Україні як частину глобального протистояння “Заходу” та “Сходу”. Для нього цей процес є більш елементом неминучих глобальних процесів, які мають зіткнуті інтереси Заходу та країн Глобального Півдня.

6. Хоча Китай не вітає вторгнення РФ в Україну, війна в Україні, створює можливість прискорити розпад західного світового порядку, і розпочати переговори про формування нових правил міжнародної політики.

7. Війна в Україні створює середньо- і довгострокові ризики для китайської глобальної ініціативи “Один Пояс, Один Шлях”, який залежить від сухопутного маршруту через Росію і Білорусь. Якщо конфлікт не вирішиться у короткостроковій перспективі, Китаю доведеться шукати інші альтернативні транспортно-логістичні маршрути [3].

На думку Президента України Володимира Зеленського, Китай - потужна держава, потужна економіка... Тож він може політично, економічно впливати на Росію [4]. Китай є також членом Ради безпеки ООН, що вимагає зайняти однозначну позицію. Українські політики нагадували політикам Китаю про те, що Росія повинна нести відповідальність за агресію та війну. Крім того висловили сподівання, що Китай використає свій вплив на Москву, щоб припинити війну та повернутися до поваги Статуту ООН та міжнародного права, основоположними принципами якого є незастосування сили та повага до суверенітету і територіальної цілісності іноземних держав [5].

Окремі аналітики також вважають, що позиція Пекіна могла б бути вирішальною і значним чином вплинути на завершення війни Росії проти України. У такому разі Китай міг би отримати глобальне лідерство.

У принципі важко спрогнозувати якою буде поведінка Китаю, чи змінить він кардинально свою позицію і за яких умов. Маючи бажання співпрацювати з Росією у перспективі, Китаю у сьогоденній ситуації буде важко продовжувати вибудовувати стратегічні партнерські відносини з Україною на умовах взаємодовіри.

#### **Список використаних джерел:**

1. Олійник Ю. Китайська позиція в російсько-українській війні. URL: <https://ussd.org.ua/2022/05/21/kytajska-pozycziya-v-rosijsko-ukrayinskij-vijni/>.
2. Шевченко П. Яку вигоду отримує Китай від російсько-української війни. URL: [https://lb.ua/world/2022/05/19/517305\\_yaku\\_vigodu\\_otrimuie\\_kitay\\_vid.html](https://lb.ua/world/2022/05/19/517305_yaku_vigodu_otrimuie_kitay_vid.html).
3. Війна в Україні: позиція та інтереси зовнішніх гравців. Китай. Український інститут майбутнього. URL: <https://uifuture.org/publications/vijna-v-ukrayini-pozycziya-ta-interesy-zovnishnih-gravciv/>.
4. Китай має достатньо важелів впливу на РФ, щоб зупинити війну – Зеленський. URL: <https://www.ukrinform.ua/rubric-politics/3543247-kitaj-mae-dostatno-vazeliv-vplivu-na-rf-sob-zupiniti-vijnu-zelenskij.html>.
5. Україна нагадала Китаю, що відповідальність за агресію лежить лише на Росії URL: <https://www.ukrinform.ua/rubric-politics/3533257-ukraina-nagadala-kitau-so-vidpovidalnist-za-agresiu-lezit-lise-na-rosii.html>.

Клімов Антон Валентинович, здобувач вищої освіти факультету математики, інформатики та фізики  
Національний педагогічний університет імені М.П. Драгоманова, Україна

## ТЕОРЕТИКО-ІСТОРИЧНІ ЗАСАДИ МІЖНАРОДНИХ ВІДНОСИН

Міжнародні відносини — це сукупність політичних, економічних, соціальних, культурних та інших зв'язків і взаємовідносин між учасниками, що діють на міжнародній арені (державами і союзами держав, транснаціональними корпораціями, етнічними та національними групами, політичними і громадськими організаціями, суспільними рухами, окремими особами тощо).

Основними течіями міжнародних відносин є:

1. з першої світової війни: ліберальний інтернаціоналізм (лібералізм чи ідеалізм) (Вудро Вільсон);
2. з часів Другої світової війни: реалізм (Ганс Моргентау);
3. 1940-ті роки: функціоналізм (Девід Мітрані);
4. 1950-ті роки: неофункціоналізм (Ернст Б. Хааз), трансакціонізм (Карл В. Дойч);
5. 1970-ті роки: неоліберальний інституціоналізм (неолібералізм) (Роберт Кехан) з компонентами теорії взаємозалежності та теорії режиму;
6. 1980-ті роки: неореалізм (також називають структурним реалізмом) (Кеннет Ніл Волтц);
7. 1990-ті роки: (соціальний) конструктивізм (Олександр Вендт).

Двома сучасними великими школами теорії міжнародних відносин є міжнародні теорії лібералізму та реалізму.

Ліберальна теорія часто відзначається аналізом ідеального, або утопічного, результату. Однак теорія реалізму зосереджується на способах взаємодії держав.

Критерії: специфіка учасників, особлива природа, критерій локалізації, об'єктивно-суб'єктивна реальність.

Дослідник розрізняв чотири основних типи учасників:

- нації;
- країни;
- міжнародні організації;
- транснаціональні структури та сили.

Теорії міжнародних відносин можна розділити на два табори епістемології — «позитивістську» і «пост-позитивістську».

Позитивістські теорії спрямовані на відтворення цих наукових методів, які дозволяють проаналізувати сили матеріального впливу.

Пост-позитивістська епістемологія, в свою чергу, відкидає ідею про те, що соціальний світ може бути розглянуто об'єктивно і без з урахування стандартів.

Класифікація:

1. На основі класового критерію.
2. На основі загально цивілізаційного критерію.
3. За сферами суспільного життя.
4. На основі взаємодіючих учасників.

5. За ступенем розвитку й інтенсивності.

6. На основі геополітичного критерію.

7. За ступенем напруженості.

Неореалізм. Згідно з неореалізмом, міжнародні відносини — це міждержавні відносини, а світова політика — взаємодія недержавних акторів.

Неокласичний реалізм. Групи теоретичних підходів в теорії міжнародних відносин, які прагнуть синтезувати структурний реалізм і теорію зовнішньої політики з метою пояснення і прогнозування змін у зовнішній політиці держави.

Неолібералізм. Як і в ліберально-ідеалістичній парадигмі, неоліберали вважають, що держава не є єдиним учасником міжнародних відносин.

Неомарксизм. Світ у вигляді глобальної системи різноманітних економік, держав, суспільств, ідеологій і культур.

Геополітика (грец. γη — земля + πολιτική — державні або суспільні справи) — громадська наука про контроль над простором.

Геостратегія (географічна стратегія) — політична наука, яка визначає засоби і методи для досягнення геополітичної мети держави або групи держав-союзників — збереження і збільшення потужності держави або союзу держав, а в несприятливих умовах кризи — мінімізації збитку і відновлення початкового докризового стану.

У теорії міжнародних відносин виділяються кілька систем:

- Вестфальська система міжнародних відносин (після закінчення Тридцятилітньої війни в 1648 р). Їй властива ідея балансу сил;

- Віденська система міжнародних відносин (після закінчення Наполеонівських війн в 1814 р). Їй властива ідея європейського концерту;

- Версальсько-Вашингтонська система міжнародних відносин (за результатами Першої світової війни);

- Ялтинсько-Потсдамська система міжнародних відносин (за результатами Другої світової війни) лягла в основу біполярного світу з лінії протистояння Схід (блок соціалістичних держав) — Захід (капіталістичний світ).

### Список використаних джерел:

1. [https://uk.wikipedia.org/wiki/%D0%9C%D1%96%D0%B6%D0%BD%D0%B0%D1%80%D0%BE%D0%B4%D0%BD%D1%96\\_%D0%B2%D1%96%D0%B4%D0%BD%D0%BE%D1%81%D0%B8%D0%BD%D0%B8](https://uk.wikipedia.org/wiki/%D0%9C%D1%96%D0%B6%D0%BD%D0%B0%D1%80%D0%BE%D0%B4%D0%BD%D1%96_%D0%B2%D1%96%D0%B4%D0%BD%D0%BE%D1%81%D0%B8%D0%BD%D0%B8).

**СЕКЦІЯ 7.****ПРАВО ТА МІЖНАРОДНЕ ПРАВО**

*Ржевський Данііл Едуардович, здобувач вищої освіти юридичного факультету Національний університет біоресурсів і природоохоронного факультету України, Україна*

**Науковий керівник: Канарик Юлія Сергіївна, кандидат юридичних наук, доцент**

*Національний університет біоресурсів і природоохоронного факультету України, Україна*

**ДО ПИТАННЯ ПРО ЗЛОЧИНИ ТА ПОКАРАННЯ ЗА ЗАКОНАМИ XII ТАБЛИЦЬ У СТАРОДАВНЬОМУ РИМІ**

З давніх давен неправомірні дії мали великий вплив на правову та соціальну частину суспільства. Зокрема, люди навчилися визначати деякі види правомірної, а також неправомірної поведінки людей, типологію та методологію регулювання права. Говорячи про Закони XII таблиць, можна сказати, що вони є пам'яткою римського приватного права. Незважаючи на свої недоліки, вони лишили за собою великий вклад в розвиток права в усьому світі, адже не даремно протягом багатьох років люди вважали, що це справжній «авторитет» в галузі права.

Система покарання в Стародавньому Римі мала велику особливість, бо вона містила в собі підґрунтя для наповнення змістом нинішньої моделі правоохоронної діяльності, завдання якої – підвищення і покращення результативності покарання, знешкодження злочинності в суспільстві, а також забезпечити права і свободи людини.

Перечитавши роботи багатьох істориків та вчених, можна відокремити, що римське право зберігало риси родового ладу і мали міцний зв'язок зі звичаями, що мали своє відображення в Законах XII таблиць. Завдяки аналізу законів, можна з'ясувати риси та характерні властивості злочинів та покарання у Стародавньому Римі.

Варто підмітити, що Закони XII таблиць прояснювали та визначали покарання лише за злочини проти особи, зокрема посягання на життя, або на особисте майно. Була окрема група злочинів, такі як богохульство, чаклунство, зрада держави, опір влади. Визначати відмінності та особливості кожної справи, обрати покарання за ці злочини – було завданням магістратів [1, с. 360; 2, с. 32 ].

Зміст та характер злочину закріплювався римським законодавством. Через деякий час зросла правова відповідальність, тому що суспільство дуже боялось суворості та оприлюднення виконання. Найбільш безжальним покаранням була смертна кара, яка застосовувалась в Римській державі ще з давніх часів. На думку вченого Г. І. Тираспольського, смертну кару можна поділити на особливу та традиційну. Традиційна страта за мірою покарання поділяється на: звичайну, помірковану, пом'якшену, психологічну та кваліфіковану [3, с. 26].

Говорячи про суб'єктів покарання, то особливим елементом були раби. За

будь-які неправомірні дії вони несли дуже суворі покарання. Варто підмітити, що через деякий час до рабів почав застосовуватись принцип колективної відповідальності: з'явився закон, в якому було прописано, якщо раб вб'є свого пана, то всі інші раби повинні бути вбиті.

Протягом часу, покарання стали більш жорстокими. Тепер метою покарання було залякування інших. Також поширювалися види покарання, як каторжні роботи, вигнання за межі держави, ув'язнення, а також тілесні тортури та штрафи. [2, с. 33-34].

Підсумовуючи викладене, можна прийти до висновку, що метою Законів XII таблиць, навіть за незначні злочини, були суворі покарання, здебільшого для рабів вони були ще жорстокішими.

### **Список використаних джерел:**

1. Тищик Б. Й. Історія держави і права країн Стародавнього світу. Львів : Світ, 2001. 384 с
2. Логвиненко Є.С. Становлення та розвиток системи покарань у давньоримській державі. Право і безпека. 2015. No 3 (58).
3. Тираспольский Г. Беседы с палачом. Казни, пытки и суровые наказания в древнем Риме Москва : Интрада, 2003. 192 с.

**Ярмусь Вікторія Вікторівна**, студентка III курсу юридичного факультету  
*Західноукраїнський національний університет, Україна*

**Науковий керівник: Ногас Назар Ігорович**, викладач кафедри  
міжнародного права і міграційної політики  
*Західноукраїнський національний університет, Україна*

## **ЕКОЛОГІЧНІ БІЖЕНЦІ: ВИМУШЕНА ДІЯ ЧИ МАНІПУЛЯЦІЯ**

Коллективна діяльність усього суспільства щодо використання природних ресурсів є надто нераціональною. Прикладів є достатньо: видобуток та спалення корисних копалин у велетенських об'ємах, масова вирубка лісів, неефективне використання палива, надмірна експлуатація ґрунтів, забруднення повітря, водою тощо. При цьому, важливо розуміти, що людством ігнорується будь-яка необхідність ресурсів до відновлення. Саме сукупність усіх згаданих вчинків зумовлює ту ситуацію, яка склалась у світі сьогодні.

Згубність для екології найбільш помітно почала проявлятися у ХХ та ХХІ століттях. *Негативні наслідки* включають у себе: техногенні катастрофи (вибухи на електростанціях, хімічних комбінатах, при видобутку нафти); природні катаклізми (землетруси, цунамі); фактична зміна клімату (парниковий ефект, що спричиняє: посухи, повені); а також, не варто забувати, забруднення навколишнього природного середовища.

Можна дійти висновку, що *екологічні проблеми* мають надзвичайний вплив на існування усього суспільства, адже суттєво *знижують рівень життя* людей. У деяких районах реальна загроза життю або здоров'ю є причиною втечі осіб у більш сприятливі місця для подальшого там проживання. Часто це супроводжується перетином зовнішніх кордонів держави, яка часто неспроможна надати безпечні умови для життя власних громадян.

В контексті втечі говоримо про *міграцію*. Як поняття вона являє собою переміщення населення в межах однієї країни або з однієї в іншу, що супроводжується зміною місця постійного проживання назавжди чи на тривалий час [1].

Окрім найбільш відомих *причин міжнародної міграції*, таких як економічні та соціально-політичні, сьогоднішній стан природи зумовив появу ще одних – екологічних. Узагальнивши їх, можна виділити такі: зміна клімату, екстремальні події, нестача їжі. Відповідно, тікаючи від проблем, люди шукають місце з протилежними умовами (помірний та сприятливий клімат, велика кількість природних ресурсів) [2].

Ключовим фактором, який визначає статус екологічного біженця є *вимушеність* особи покинути певну територію, що спричинена різкими або поступовими змінами навколишнього середовища.

Власне поняття *вимушена міграція* є загальним терміном, що охоплює переміщення біженців і внутрішніх переміщених осіб, що збройними конфліктами, а також людей, які змінюють місце свого постійного проживання через стихійні лиха, екологічні катастрофи, хімічні чи ядерні аварії, голод тощо [3].

Щоб не бути голослівними, варто згадати кілька *випадків*, що можуть підтвердити те, що саме екологічна міграція є вимушена: у 2020 році відбулось нашествя сарани в Африці, через що постраждала величезна кількість врожаю; е у тому ж році нищівна повінь в Індії нанесла шкоди десяткам тисячам громадян; неможливо не згадати катастрофу на Чорнобильській АЕС. Також, за оцінками МОМ, 36,1 мільйона людей серйозно постраждали від посухи в Сомалі, Кенії та Ефіопії, де громади стикаються з крайнім рівнем відсутності продовольчої безпеки, голоду та хвороб після чотирьох поспіль невдалих сезонів дощів [4; 5].

Отже, існування на планеті екологічних проблем є передумовою до появи нового виду саме вимушеної міграції населення. Тому відповідно науковці виділяють новий вид біженців – екологічні. Дедалі більше погіршення стану навколишнього природного середовища призведе в подальшому до зростання саме кількості таких біженців. Великі потоки мігрантів в жодному разі не сприяють жодній державі, ні тій з якої особи виїжджають, ні туди куди прямують. Тому, як наслідок, уряди будуть змушені ухвалювати рішення як для захисту та збереження внутрішнього суспільного спокою у власній країні, так і для певної допомоги самим вимушеним переселенцям.

Найбільш *негативним проявом* існування такої категорії мігрантів є те, що вони складають значний пласт потенційної нелегальної робочої сили, адже тікаючи від несприятливих умов частіше з країн третього світу люди змушені шукати роботу в інших державах та регіонах. Зазвичай це робота на дрібних та середніх підприємствах в індустріальних країнах, де про дотримання належних умов праці не турбуються, як і про права самих працівників.

Проте, тут можна звернути й увагу на тих, хто мігрує саме з метою отримати роботу, але посилається на проблеми з екологією в місці їхнього постійного проживання. Тобто внутрішня мотивація економічної вигоди є переважаючою над втечею від тих несприятливих природних умов з якими стикнулась особа. У такому контексті звісно ж не буде йти мова про вимушеність дій екологічних біженців.

Щоправда, знецінювати проблеми та необхідність підтримки екологічних біженців, які стикнулись з реальною загрозою їхньому життю та здоров'ю через екологічні проблеми, через значно меншу кількість тих, які хочуть отримати економічні переваги, є недоцільним та навіть жорстоким.

Отже, можемо дійти такого висновку: велика кількість населення земної кулі не в змозі залишатись у місцях свого постійного проживання через негативні зміни у навколишньому середовищі тієї території, де вони знаходяться, та вимушені переїжджати в інші регіони своєї країни або в іншу державу. Слід додатково наголосити на тому, що необхідно вирішувати не лише ту проблеми, які трапились внаслідок погіршення стану екології, але й ті, що їх спричинили. Адже дане питання є викликом для усього сучасного суспільства. Тому усім державам варто звертати ще більше уваги на підтримку та сприяння екологічності всіх сфер життя населення, задля зменшення екологічних проблем.

### Список використаних джерел:

1. Кононюк П.О. Проблеми визначення «екологічна міграція». Наукові пошуки молоді у XXI столітті. Актуальні питання розвитку аграрного та земельного права: національний і міжнародний вимір: міжнародна науково-практична конференція магістрантів (м. Біла Церква, 18 листопада 2021 р.). 2021. С. 33-35.



2. Іващук І. О., Стахова Н. В., Живко М. А. Міжнародні міграційні процеси : навчальний посібник. Тернопіль. : ЗУНУ. 2022. 204 с.
3. Полянська Є.А. Проблеми визначення правового статусу екологічних біженців. 2019. 35 с. URL: [http://dspace.onua.edu.ua/bitstream/handle/11300/14988/didit\\_%D1%80%D0%BE%D0%B1%D0%BE%D1%82%D0%B0.pdf?sequence=1&isAllowed=y](http://dspace.onua.edu.ua/bitstream/handle/11300/14988/didit_%D1%80%D0%BE%D0%B1%D0%BE%D1%82%D0%B0.pdf?sequence=1&isAllowed=y) (дата звернення: 24.10.2022 р.).
4. Комісарова О. Природні катаклізми у 2020 році завдали світу збитків у майже 100 мільярдів доларів – вчені. Суспільне новини. 2021. URL: <https://suspilne.media/91608-prirodni-kataklizmi-u-2021-roci-zavdali-svitu-zbitkiv-u-majze-100-milardiv-dolariv-vceni/> (дата звернення: 25.10.2022 р.).
5. IOM Somalia drought response. IOM. URL: <https://www.iom.int/iom-somalia-drought-response> (дата звернення: 25.10.2022 р.).

Харишин Вікторія Петрівна, студентка 4-го курсу юридичного факультету  
ЗУНУ, Україна

## КОМУНІКАЦІЙНІ ОСНОВИ ЮРИСТА

У сучасному суспільстві, серед багатьох властивостей, які відрізняють одного фахівця від іншого, неабияке місце посідають комунікативні здібності, що виявляються в здатності до комунікативної діяльності. Власне сформована комунікативна культура юриста уможливує подальше професійне зростання та самореалізацію спеціаліста. Особливість полягає в необхідності комунікативної взаємодії з клієнтом, яка поєднує в собі якості вихователя, психолога, педагога, оскільки діяльність пов'язана із встановлення життєвої істини. Юристи мають бути готові до різнобічних ділових контактів, ґрунтуючись на принципах взаємоповаги, підтримки, справедливості й об'єктивності.

Метою дослідження є вивчення основ успішної комунікації у структурі особистості юристів.

Високий рейтинг сучасних юридичних ораторів визначається загальною культурою, інтелігентністю. Це – бездоганне володіння літературною мовою; уміння точно, зрозуміло, правильно і логічно викласти думку. Адже мова – інструмент, за допомогою якого оформляються і передаються думки, це “професійна зброя юриста” [5, с. 349].

Право у сутності своїй засноване на комунікації: між законодавцем і громадянином, між законодавцем і суддівським корпусом, між сторонами договору, між учасниками судового процесу. Аналіз правового феномену у термінах комунікації має цілу низку переваг. Він дозволяє представити право як засіб людської взаємодії, а не лише як автономний результат. Такий підхід уможливує широкий, плюралістичний аналіз, оскільки комунікація може бути виявлена на різних рівнях і у різних формах [2, с. 40].

Характерними правилами культури спілкування для юриста, є:

- вміти добре слухати;
- керувати своїми почуттями, володіти мімікою та жестами;
- знати, про що говорити;
- не говорити самому без нагальної потреби;
- жартуючи, бути обачливим і тактовним;
- ощадно ставитися до чужого часу, уваги, терпіння;
- не брати участі в поширенні пліток [1, с. 20].

Професійна діяльність юриста вимагає вміння будувати ефективні монологи і діалоги, знаходити доречне юридичне висловлювання. Недостатність мовної компетенції помітно знижує рейтинг юриста як фахівця, позбавляючи його професійної перспективи. Як правило, від якості мови юриста залежить результат його роботи. У зв'язку з цим, фахівця, що недостатньо володіє професійною мовою, нездатного висловити свої думки послідовно та переконливо, що не вміє організувати спілкування і привернути на свій бік співрозмовника, важко назвати кваліфікованим юристом. Необхідною складовою матеріалу, який доцільно використовувати у процесі мовленнєвої підготовки майбутніх юристів повинна стати значна кількість фактичних фабул, монологів і діалогів, тобто таких, які

можуть мати або вже мали місце в реальній юридичній практиці. Також важливим є здійснення мовленнєвої підготовки майбутніх юристів з використанням переважно активних форм навчання, наприклад тренінгів [7, с. 213].

Основним моментом у мистецтві спілкування, на мій погляд, є певна ідея, що оратор хоче донести до слухача та до його свідомості. Це досягається переважно логічними засобами: судженнями та доказами. Ніякі емоції не допоможуть судовому оратору, якщо він не обґрунтує свою промову доказами, фактами, якщо не буде впливати на слухачів логічною силою і не обґрунтує свою позицію. Але завойовувати увагу аудиторії варто не лише за категоричністю своїх суджень, а й, у першу чергу, за побудовою промови, яка привела б аудиторію до бажаного висновку. Це має бути переконливо, але не категорично. Перебільшення викликає негативне відношення. Потрібно показати витримку та довіру до розуміння аудиторії. Надійними факторами, що впливають на слух слухачів, є засоби мовної виразності, до яких відносять юридичні афоризми, прислів'я, приказки, яскраві образи. Але варто пам'ятати про їх доречність. Сфокусувати увагу слухачів допомагають жести і рухи, які, переважно, визначають індивідуальний стиль судового оратора. Міміка риторика є також чудовим стимулятором аудиторії. Вона здатна передати радість, рішучість, презирство, іронію. Ефективність виступу адвоката залежить від рівня володіння мовою, правильного вибору мовних засобів, від рівня культури мовлення. Загальновідомо, що неможливо досягти високої мовної культури без високої мовної свідомості її носія, любові до мови, постійного аналізу, удосконалення, шліфування власної промови [6, с. 199].

Варто зазначити, що до ефективного подання інформації належить створення довіри. Щоб не порушувати відповідного ступеня довіри, доцільно використати знання про ті чинники, на основі яких формується така довіра. Комуникант завжди розцінює інформацію лише як правдиву або неправдиву [4, с. 91].

Також, одним із важливих комунікативних умінь є вміння слухати іншого, яке полягає в готовності спрямувати увагу на співрозмовника та створити сприятливі умови для спілкування. Це вміння передбачає активне слухання, емоційний контакт, надання можливості співрозмовнику висловитися та намагання його зрозуміти, використання загальноприйнятих етичних форм у спілкуванні. Про рівень сформованості комунікативних умінь і навичок у юристів свідчить виражена комуникабельність особистості, яка визначається як здатність спілкуватися з іншими людьми, товариськість. Комуникабельність не є вродженою, вона формується в процесі життя й діяльності людини в соціальній групі. Комуникабельність формує людину, а потім стає засобом, який забезпечує успіх особистості в усіх сферах її життєдіяльності [3, с. 47-48].

Психологічною основою комунікативних якостей майбутнього фахівця є комунікативні установки, які забезпечують готовність особистості будувати відносини у визначеному стилі та з партнерами, яким віддано перевагу. Комуникативна установка визначає комунікативну поведінку юриста, його відкритість, закритість, готовність передати, прийняти чи відкинути ті чи інші думки, ідеї, факти, поняття. Від неї залежить, подальша поведінка особистості, чи буде взагалі можливою комунікація, чи не перерветься вона, і наскільки будуть вирішеними професійні завдання [3, с. 48].

Підсумовуючи дане дослідження, стає зрозумілим, що комунікація юриста

безпосередньо пов'язана з його освітою, вихованням, соціальним статусом. Висловлювання юриста в процесі професійного спілкування нерідко наповнені правовими поняттями, містять мовні конструкції, що відповідають правилам мовного етикету, який впливає на встановлення й підтримання психологічного контакту, взаєморозуміння сторін. У процесі спілкування юристам важливо вміти не лише говорити, а й слухати себе, оцінюючи переконливість, зрозумілість, дохідливість власних висловлювань.

### **Список використаних джерел:**

1. Мала А.Я., Литвин О.Г. Культура професійного спілкування юриста. Культура як феномен людського духу (багатогранність і наукове осмислення). 16 – 17 листопада 2017. Львів. С. 20-21.
2. Марченко О. В. Комунікативна культура юриста : навч. посібник. Дніпропетровськ : «Інновація» 2015. 200 с.
3. Мухіна Г.В. Комунікативні здібності у структурі особистості майбутніх юристів. Український психолого-педагогічний науковий збірник. 2020. № 19. С. 44-51.
4. Чорнобай О. Л. Поняття і суть комунікативної культури правника. Вісник Національного університету "Львівська політехніка". Юридичні науки. 2014. № 807. С. 87-92.
5. Чорнобай О. Л. Природа, структура і типологія спілкування (комунікації) у професійній діяльності юриста. Вісник Національного університету "Львівська політехніка". Серія: Юридичні науки. 2015. № 824. С. 347-356.
6. Яворська Н.В., Киселиця О.М. Комунікативні здібності як елемент професійної майстерності майбутнього фахівця юридичної галузі. Актуальные научные исследования в современном мире. Вип. 11(55). Част. 6. 2019. С. 196-201.
7. Ядловська О.С., Перцова А.Д. Комунікативні здібності юристів як основа ефективної професійної діяльності. Modern directions of scientific research development. 23-25 March 2022. Chicago, USA. С. 210-214.

Статкевич Олена Богданівна, здобувачка вищої освіти юридичного факультету  
Західноукраїнський національний університет, Україна

Науковий керівник: Паращук Лілія Георгіївна, канд. юрид. наук,  
викладач кафедри цивільного права і процесу  
Західноукраїнський національний університет, Україна

## ОСОБИСТІ НЕМАЙНОВІ ПРАВА І ОBOB'ЯЗКИ БАТЬКІВ ТА ДІТЕЙ

Сім'я виступає природним середовищем первинної соціалізації дитини, джерелом матеріальної та емоційної підтримки, засобом збереження і передавання культурних цінностей. З перших днів народження дитини на світ сім'я покликана готувати її до життя та практичної діяльності, в домашніх умовах забезпечити розумну організацію її життя, допомогти засвоїти позитивний досвід старших поколінь, набути власного досвіду поведінки і діяльності.

Особисті немайнові права та обов'язки батьків і дітей регулюються Конституцією України, Конвенцією ООН про права людини, главою 13 СК України, Законом України «Про охорону дитинства» та іншими нормативно-правовими актами, що регулюють суспільні відносини у цій сфері.

Основою особистих немайнових прав і обов'язків батьків та дітей є те, що мати і батько мають рівні права та обов'язки щодо дитини, а діти мають рівні права та обов'язки щодо батьків. При цьому, дане положення не залежить від того, чи перебували батьки дитини у шлюбі між собою.

Питання виховання дитини повинне вирішуватись батьками спільно. Якщо ж батько або мати проживає окремо від дитини, то вони зобов'язані брати участь у її вихованні і мають право на особисте спілкування з нею і цьому ніхто не повинен перешкоджати. За заявою одного або двох із батьків дитини орган опіки та піклування може визначити способи участі у вихованні дитини та спілкування з нею того з батьків, хто проживає окремо від неї [1, с.197].

Взаємні права та обов'язки батьків і дітей ґрунтуються на походженні дітей від них, що засвідчує Свідоцтво про народження.

Особисті немайнові правовідносини батьків і дітей відносяться до суспільних відносин, що складаються між матір'ю, батьком і дитиною з приводу особистих немайнових благ, зокрема, таких як прізвище, ім'я, по-батькові дитини, місця її проживання, виховання дитини тощо. Зміст особистих немайнових правовідносин батьків і дітей складають їх особисті немайнові права та обов'язки.

В свою чергу, батьківські права – це сукупність суб'єктивних прав, що належать матері та батькові дитини, заснованих на походженні дитини від цієї особи, засвідченому державним органом ДРАЦС у встановленому законом порядку [1, с.196].

До особистих немайнових прав батьків, відповідно до Сімейного Кодексу України (далі – СК України) належать: право на визначення імені, по батьків та прізвища дитини; право на зміну прізвища дитини; право на виховання дитини; право на представництво і захист прав та інтересів дитини; право на спілкування з дитиною; право на визначення місця проживання малолітньої дитини; право на відібрання малолітньої дитини від інших осіб та право на усиновлення своєї дитини

іншою особою, при цьому необхідна офіційна згода батьків [4].

У доктрині сімейного права сформувалась класифікація особистих немайнових прав та обов'язків батьків і дітей, яка проводиться за різними критеріями. Так, відповідно до однієї теорії, прийнято розрізняти такі види: право і обов'язок батьків визначати особисто-правовий статус дітей (ім'я, прізвище, по батькові, а в певних випадках – громадянство та національність); право і обов'язок батьків представляти своїх дітей; право і обов'язок батьків визначати місце проживання; право і обов'язок батьків виховувати своїх дітей [2].

Існує інша класифікація, де зазначається, що до особистих прав батьків відносяться: право вибирати при народженні дитини ім'я, по батькові та встановлювати прізвище; право виховувати, навчати та спілкуватися з дитиною; право представляти і захищати інтереси дітей [2].

В літературі виділяють також звичайні права батьків та переважні права батьків. Перша група – це суб'єктивні права батьків, які здійснюються в загальному порядку без пріоритету перед іншими особами. Як приклад, право батьків на представництво і захист прав та інтересів дитини. Щодо переважних прав батьків, то це такі суб'єктивні права батьків, що надають можливість їх носіям мати та здійснювати певні права у пріоритетному порядку перед іншими учасниками сімейних правовідносин. Відповідно до ч. 1 ст. 151 СК України, прикладом може слугувати, переважне право батьків на особисте виховання дитини перед іншими особами, а також переважне право перед іншими особами на те, щоб малолітня дитина проживала з ними за ч. 1 ст. 163 СК України тощо [4].

Аналізуючи главу 13 СК України, яка закріплює особисті немайнові права та обов'язки батьків і дітей, можна виділити наступні особисті немайнові права дитини: право на визначення імені, по батьків та прізвища; право на зміну прізвища та по батькові; право на належне батьківське виховання; право на захист своїх прав та інтересів; право на спілкування з батьками; право на визначення місця проживання; право на висловлювання своєї думки і право бути вислуханою з питань, що стосуються її особисто, та питань сім'ї [4].

Щодо поняття, то особисті немайнові права дитини – це суб'єктивні права, що належать дитині з моменту народження або в силу закону до досягнення нею повноліття, об'єктом яких є особисті блага і які спрямовані на забезпечення її сімейним вихованням, можливістю духовного та фізичного розвитку.

До особистих немайнових обов'язків батьків належать: забрати дитину з пологового будинку або іншого закладу здоров'я; зареєструвати народження дитини в державному органі ДРАЦС; обов'язки щодо виховання та розвитку дитини.

Першим і основним обов'язком, який виникає у батьків після народження дитини є забрати дитину з пологового будинку або з іншого закладу охорони здоров'я. Відповідно до ст. 143 СК України батьки зобов'язані забрати дитину з пологового будинку або іншого закладу охорони здоров'я [4]. Проте можуть виникнути певні суб'єктивні або об'єктивні обставини при яких додержання цього закону є неможливим. Так, дитина може бути залишена батьками у пологовому будинку або іншому закладі охорони здоров'я, якщо вона має істотні вади фізичного або психічного розвитку, а також за наявності інших обставин, що мають істотне значення. Якщо батьки не забрали дитину з пологового будинку або іншого лікувального закладу, то таке право може покладатись на її бабу, діда або інших

родичів з дозволу органу опіки та піклування [3, с.289].

Таким чином, відповідно до законодавства України обов'язок забрати дитину з пологового будинку може покладатись на:

- 1) батька і матір дитини, які перебувають у шлюбі;
- 2) матір, яка не перебуває у шлюбі;
- 3) батька, який не перебуває у шлюбі з матір'ю дитини, батьківство якого визначено у Свідоцтві про народження дитини або визнано за рішенням суду;
- 4) діда, бабу дитини й інших родичів дитини з дозволу органу опіки та піклування, проте вказані особи не зобов'язані, а мають право забрати дитину з вказаних закладів.

Батьки зобов'язані відразу, але не пізніше одного місяця зареєструвати народження дитини в державному органі реєстрації актів цивільного стану. Невиконання цього обов'язку є підставою для покладення на них відповідальності, встановленої законом. У разі смерті батьків або неможливості для них з інших причин зареєструвати народження дитини реєстрація провадиться за заявою родичів, інших осіб, уповноваженого представника закладу охорони здоров'я, в якому народилася дитина або в якому на цей час вона перебуває. Реєстрація народження дитини проводиться державним органом ДРАЦС з одночасним визначенням її походження та присвоєнням прізвища, імені та по батькові [3, с.289].

Так, стаття 150 СК України встановлює перелік інших загальних батьківських обов'язків щодо виховання та розвитку дітей: виховувати дитину в дусі поваги до прав та свобод інших людей, любові до своєї сім'ї та родини, свого народу, Батьківщини; піклуватися про здоров'я дитини, її фізичний, духовний та моральний розвиток; забезпечити здобуття дитиною повної загальної середньої освіти, готувати її до самостійного життя; поважати дитину; при передачі дитини на виховання іншим особам не звільняє батьків від обов'язку батьківського піклування про неї; забороняється експлуатація батьками своєї дитини; забороняються фізичні покарання дитини батьками, а також застосування ними інших видів покарань, які принижують людську гідність дитини; обов'язок дитини, повнолітніх дочки, сина піклуватися про батьків, проявляти про них турботу та надавати допомогу [4].

Отже, сім'я – це першооснова розвитку дитини як особистості, тому виховання дитини в сім'ї є важливим, багатограним і складним процесом. Спілкування членів сім'ї різних поколінь передбачає певний вплив більш зрілих за віком батьків на молодь, її виховання. Саме сім'я, у першу чергу, повинна залучати дітей до освіти, культури і прищеплювати загальнолюдські норми суспільного життя. Обов'язок по вихованню дітей законодавство покладає на батьків або інших родичів, якщо батько або мати з певних суб'єктивних чи об'єктивних причин не можуть його виконати. Для цього вони наділяються батьківськими правами, основним з яких є право на виховання та розвиток дитини.

### Список використаних джерел:

1. Боднар Т. В., Гопанчук В. С., Дзера О. В. та ін. Сімейне право України: підручник. Київ: Юрінком Інтер, 2016. 520 с.
2. Види немайнових відносин батьків та дітей. Адвокат Запоріжжя. URL: <https://advokat-zaporo-zhye.com/dity/osobysty-nemaynovy-prav-obovyazky-batkiv-ditey/> (дата звернення 26.10.2022).
3. Дутко А. О. Сімейне право України: підручник. Львів: Львівський державний університет внутрішніх справ, 2018. 480 с.
4. Сімейний кодекс України. Верховна Рада України: Законодавство України. 2022. URL: <https://zakon.rada.gov.ua/laws/show/2947-14#Text> (дата звернення 26.10.2022).

Харишин Вікторія Петрівна, студентка 4-го курсу юридичного факультету  
ЗУНУ, Україна

## ОСОБЛИВОСТІ ЗАХОДІВ АДМІНІСТРАТИВНОГО ВПЛИВУ, ЩО ЗАСТОСОВУЮТЬСЯ ДО НЕПОВНОЛІТНІХ

Сьогодні найголовнішим завданням держави є забезпечення зміцнення правової основи державного та громадського життя й неухильне дотримання законності і правопорядку. Значне місце у зазначеному механізмі посідає адміністративна відповідальність, яка, як вид юридичної відповідальності, спрямована на профілактику та запобігання правопорушень, їх припинення та накладання на правопорушників загальнообов'язкових правил, які діють у державному управлінні, адміністративних стягнень, що тягнуть за собою для цих осіб обтяжливі наслідки матеріального чи морального характеру. Говорячи про одних із найменш захищених членів нашого суспільства – неповнолітніх, слід звернути увагу на особливості їх притягнення до адміністративної відповідальності.

Метою дослідження є визначення поняття, розкриття змісту та сутності заходів адміністративної відповідальності, що застосовуються до неповнолітніх.

Основний обов'язок будь-якого, в тому числі неповнолітнього громадянина – дотримуватися законів і не здійснювати правопорушень, а також поважати права й законні інтереси інших осіб. Неповнолітній, як будь-який громадянин, несе юридичну відповідальність за свої вчинки перед державою та іншими людьми [3, с. 244].

Адміністративну відповідальність можна визначити як вид юридичної відповідальності, що настає за вчинення адміністративного правопорушення винним деліктоздатним суб'єктом і виявляється у формі застосування уповноваженими на те органами адміністративних стягнень і заходів впливу, що тягнуть для правопорушника несприятливі обмеження особистого чи майнового характеру [7, с. 237].

До заходів адміністративної відповідальності належать адміністративні стягнення.

Адміністративне стягнення – це міра відповідальності, зафіксована в санкції порушеної адміністративно-деліктної норми, що застосовується суб'єктами адміністрування в адміністративному порядку до делінквента. Важливо підкреслити, що ефективність адміністративної відповідальності прямо пропорційно залежить від добре прописаних у законодавстві, актуальних, дієвих адміністративних санкцій, з одного боку. З іншого боку – від освіченості, законслухняності суспільства. Суспільство, у якому ні у кого немає привілеїв перед нормою права. Тобто, панування вихованості, правової культури. А також, компетентних правоохоронців, для яких у державі створені умови для реалізації їх повноважень. Тоді, при дотриманні всіх зазначених вище умов, можна говорити про актуальність класичного погляду щодо мети стягнень, який розрахований на високоморальне суспільство, де інститут адміністративних стягнень працює за схемою: за вчинений проступок передбачається стягнення з метою, по-перше, виховання особи, яка вчинила адміністративне правопорушення, у дусі додержання



законів України, поваги до правил співжиття, а по-друге, запобігання вчиненню нових правопорушень як самим правопорушником, так і іншими особами[5, с. 127-128].

Заходи впливу для неповнолітніх, передбачені статтею 24-1 КУпАП, це, як і адміністративні стягнення, заходи адміністративної відповідальності. Їх поєднують такі ознаки: а) основна ціль застосування – виховання (виправлення) порушника; б) підставою їх застосування є вчинення адміністративного проступку; в) застосовуються тільки стосовно деліктоздатної особи; г) спільний процесуальний порядок їх застосування (накладається органами адміністративної юрисдикції у порядку провадження у справах про адміністративні правопорушення).

Але як два різні види заходів адміністративної відповідальності вони мають також певні відмінності: а) застосування адміністративного стягнення тягне за собою виникнення стану, коли особа вважається такою, що протягом року притягувалася до адміністративної відповідальності, застосування ж заходів впливу для неповнолітніх таких правових наслідків не породжує; б) елемент кари більш притаманний адміністративним стягненням, аніж заходам впливу для неповнолітніх; в) заходи впливу для неповнолітніх застосовуються лише як заміна адміністративних стягнень [7, с. 239].

До заходів впливу, які застосовуються до неповнолітніх, належать:

- 1) зобов'язання публічно або в іншій формі попросити вибачення у потерпілого;
- 2) застереження;
- 3) догана або сувора догана;
- 4) передача неповнолітнього під нагляд батькам або особам, які їх замінюють, чи під нагляд педагогічному або трудовому колективу за їх згодою, а також деяким громадянам на їх прохання [8, с. 34].

У разі вчинення особами віком від 16 до 18 років адміністративних правопорушень, передбачених статтями 44 (наркотики), 51 (крадіжка), 121–127 (правила дорожнього руху), частинами першою і другою ст. 130, статтями 156 173-4, 174, 183-1, 185, 190-195 (порушення громадського порядку) КУпАП, вони підлягають адміністративній відповідальності на загальних підставах. З урахуванням характеру вчиненого правопорушення та особи правопорушника до зазначених осіб (за винятком осіб, які вчинили правопорушення, передбачені статтею 185) можуть бути застосовані заходи впливу, передбачені статтею 24-1 КУпАП. [1, с. 527].

Зазначені заходи застосовуються в адміністративно-судовому порядку і спрямовані на забезпечення виховного впливу щодо неповнолітнього. На відміну від аналогічних примусових заходів виховного характеру, які застосовуються в ст.105 КК: 1) адміністративні заходи впливу передбачені ст.24-1 КУпАП не відносяться до обставин, що звільняють від покарання; 2) з перерахованих заходів лише застереження та передача під нагляд батьків чи осіб, які їх заміняють мають аналогію в кримінальному законодавстві; 3) при здійсненні адміністративного впливу на неповнолітнього застосовується лише один захід, в кримінально-правовій нормі до неповнолітнього може бути застосовано кілька примусових заходів виховного характеру; 4) в КУпАП не визначається тривалість і порядок проведення заходів виховного впливу, в ч.3 ст.105 КК зазначається тривалість здійснення деяких заходів[2, с. 116].

Аналіз глави 17 Кодексу України про адміністративні правопорушення дає підстави стверджувати, що справи, які стосуються неповнолітніх, розглядають районні, районні в містах, міські чи міськрайонні суди (судді). При цьому розгляд справ про адміністративні правопорушення неповнолітніх судами (судьями) здійснюється виключно за місцем фактичного проживання неповнолітньої особи. Це зумовлено тим, що неповнолітні не є повноправними суб'єктами адміністративно-деліктного законодавства. Окрім судів (суддів) визначають ще декілька органів, які беруть участь у вирішенні питань, що так чи інакше стосуються неповнолітніх правопорушників: адміністративні комісії (уповноважені на розгляд правопорушень, передбачених ч. 2 ст. 156 КУпАП, коли неповнолітній опиняється «потерпілим» від правопорушення); органи Національної поліції України (уповноважені на затримання правопорушників, забезпечення охорони порядку тощо) [6, с. 55].

Підсумовуючи дане дослідження варто вказати, що специфіка адміністративної відповідальності неповнолітніх дає підстави для виокремлення відповідних заходів правового впливу, необхідних для перевиховання правопорушників, запобігання вчиненню нових проступків, формування правової свідомості і правової культури цієї категорії осіб з метою дотримання законодавства України та морально-етичних засад існування й розвитку суспільства.

З аналізу норм адміністративного законодавства можна зробити висновки про наявність специфічних особливостей адміністративної відповідальності неповнолітніх. Так, до особливостей адміністративної відповідальності неповнолітніх належать: 1) цілі адміністративної відповідальності, що застосовується до неповнолітніх, значною мірою зумовлюють менший обсяг і ступінь позбавлення або обмеження прав і свобод неповнолітніх осіб у порівнянні з дорослими повнолітніми правопорушниками; 2) до неповнолітніх не може застосовуватися така ж міра відповідальності, як і до дорослих повнолітніх правопорушників (наприклад, адміністративний арешт).

### Список використаних джерел:

1. Адміністративне право України (загальна частина) : навч. посіб. Вид. 2-е, доп. / Остапенко О. І. Ковалів М. В., Єсімов С. С. та ін. ; Львів : СПОЛОМ, 2021. 616 с. 0.
2. Алфьоров С. М., Ващенко С. В., Долгополова М. М., Купін А. П. Адміністративне право. Загальна частина. Навч. посіб. К.: Центр учбової літератури, 2011. 216 с.
3. Белікова М.І., Крамінська Д.М., Животова В.О. Адміністративна відповідальність неповнолітніх: теоретико-правові основи та особливості. Юридичний науковий електронний журнал. 2020. №7. С. 243-246.
4. Кодекс України про адміністративні правопорушення: станом на 01.09.2022 р. Верховна Рада України. С.: ТОВ «ВВП НОТІС», 2022. 356 с.
5. Панасюк О. В. Теоретичний огляд адміністративного стягнення: поняття і мета. Національний юридичний журнал: теорія і практика. 2020. №3. С. 126-130.
6. Резнік О.М. Особливості адміністративної відповідальності неповнолітніх. Право і безпека. 2019. № 2 (73). С. 53-57.
7. Романюк В. Сутність та правова природа заходів адміністративної відповідальності. Підприємництво, господарство і право. 2019. №3. С. 236-240.
8. Щокін Р. Г., Ковальчук А. Ю., Костенко І. В. Адміністративна відповідальність: навч. посіб. (для підготовки до заліку з дисципліни “Адміністративна відповідальність”) / Р. Г. Щокін, А. Ю. Ковальчук, І. В. Костенко; під заг. ред. М. Н. Курка. К.: ДП “Вид. дім “Персонал”, 2015. 148 с.

**Гриценко Анжеліка Олександрівна**, студентка 4 курсу факультету адвокатури  
*Національний юридичний університет ім. Ярослава Мудрого, Україна*

**Науковий керівник: Матвєєва Анастасія Володимирівна**, канд. юрид. наук,  
старший науковий співробітник, доцентка кафедри міжнародного  
приватного права та порівняльного правознавства  
*Національний юридичний університет ім. Ярослава Мудрого, Україна*

## **ПІДХОДИ ДО РОЗУМІННЯ СУТНОСТІ КОНЦЕПЦІЇ «LEX MERCATORIA» В МІЖНАРОДНОМУ ПРИВАТНОМУ ПРАВІ**

Поняття *lex mercatoria* попри те, що було сформоване ще на початку 60-х років минулого століття, і досі залишається доволі дискусійним питанням. Багато науковців не можуть дійти одностайного підходу до розуміння сутності даної концепції. Більшість вчених, зокрема британські дослідники А. А. Мережко, Б. Гольдман, Г. Шершеневич, на чолі з Ройстоном Гуді вважають, що її слід розуміти як “автономну систему права міжнародної спільноти комерсантів, спонтанно створюваних учасниками міжнародних торгових відносин незалежно від національних правових систем” [1, с.14]. Або ж іншими словами, ця концепція є частинкою міжнародного права, що є комерційними узвичаєннями суб’єктів підприємницької діяльності, а також сукупністю узагальнених принципів і традиційних норм, розроблених у галузі міжнародної торгівлі без прив’язки до будь-якої чітко визначеної національної правової системи [2, с. 243-244]. Тобто, аналізуючи ці поняття, можна сказати, що ця концепція являє собою систему узвичаєних норм, які діють протягом певного тривалого періоду, мають свої принципи, характерні риси, а тому є частково автономними від впливу держави.

Досліджуючи це питання, можна стверджувати за саму історію виникнення даної концепції. Ще в Середньовіччя її розглядали як частину торговельного права, що мало свій вплив і врегульовувало відносини між тогочасними купцями. Даний підхід до розуміння сутності *lex mercatoria*, цілком відповідав тогочасному розвитку історичних подій. Середньовічні держави хвилювалися більше про особливий правовий статус самої держави та надавали перевагу закріпленням соціальних привілеїв різних верств населення, а тому питання щодо регулювання приватноправових відносин не мало для них ніякого важливого значення. Через що, тогочасним торговцям доводилося самим створювати ті норми права, які були необхідні їм для нормального функціонування в особистих взаємовідносинах. Таким чином почали з’являтися особливі купецькі суди, що функціонували незалежно від державних судів. Звісно, що держава дозволяла їм це робити, але універсального правового характеру воно не мало [3, с. 413].

Деякі вчені не погоджуються з даним твердженням і наголошують, що *lex mercatoria* існувала як правова система, яка була внутрішньо однорідною і, одночасно, автономною від держави. Проте, як би там не було, на початку 19-го сторіччя відбулося поглинання внутрішнім законодавством окремих країн норм торгового права. Через що, припинилося самовільне регулювання торговельних відносин і з’явився колізійний метод правового регулювання.

Розглядаючи це поняття з точки зору сучасного позитивного права, слід сказати, що *lex mercatoria* являє собою кодифіковану систему правових норм та інституціоаналізованого суду як міжнародного арбітражу. Сучасна думка становлення цього поняття полягала в двох аспектах. По-перше, стандартизуючи загальні принципи «позанаціонального» договірної права, типові контракти набували широкого значення. По-друге, почала розвиватися система приватних арбітражних судів, конкуруючих між собою [4, с.633].

Ці підходи призвели до утворення автономної легалізованої «позанаціональної» правової системи. «Поступово легалізовувався міжнародний арбітраж, аморфні правила поступалися конкретизованим правовим нормам. Принципи УНІДРУА представлені як повноправна кодифікація *lex mercatoria*» [5]. Через те, що рішення арбітражних судів почали досить часто публікуватися, це дало можливість утворювати систему прецедентів. Все це означає, що нове значення *lex mercatoria* почало нагадувати державне право, тільки вже без політичного впливу на неї.

Доцільно розглядати цю концепцію як сукупність певних норм та правил, а не як метод чи процес прийняття рішень, адже це заперечує універсальність та саму природу *lex mercatoria*.

Наостанок хотілося б зазначити, що дана концепція ще в стародавні часи була незалежна від впливу держави. Сьогодні ж ця теорія носить в собі наднаціональну мережеву правову систему з власними принципами, кодифікованими джерелами та судам. Вона сама вирішує як і за якими правилами здійснювати свою діяльність. Суб'єкти міжнародної торгівлі є рівними у відносинах між собою і, будучи розташованими по всьому світу, взаємодіють у правовому просторі, що не знає національних кордонів та об'єднує їх у глобальну мережу.

### Список використаних джерел:

1. Мережко А. А. *Lex mercatoria: теория и принципы транснационального торгового права*. Дипломатична Академія при МЗС України. Київ: Таксон, р. 1999. с. 416.
2. Goldman Berthold. *Nouvelles Reflexions sur la Lex Mercatoria*, in: *Festschrift Pierre Lalive*, Basel, Frankfurt a. M. 1993, at 241 et seq.
3. Михайлов А. К. Щодо концепції *lex mercatoria* та її ролі в міжнародному приватному праві. *Юридичний науковий електронний журнал*, р. 2018. с. 412-414.
4. Stone Sweet A. *The new Lex Mercatoria and transnational governance*. *Journal of European Public Policy* 13:5. 2006.
5. Лозовицький А. В. *Lex mercatoria як феномен правової дійсності*. URL: [https://essuir.sumdu.edu.ua/bitstream-download/123456789/57609/7/Lozovitskiy\\_Lex\\_mercatoria.pdf;jsessionid=AE7F6A9B92AB748E0679D2A99B1AE7FC](https://essuir.sumdu.edu.ua/bitstream-download/123456789/57609/7/Lozovitskiy_Lex_mercatoria.pdf;jsessionid=AE7F6A9B92AB748E0679D2A99B1AE7FC).

**Джаним Анастасія Сергіївна**, студентка навчально-наукового інституту права та інноваційної освіти  
*Дніпропетровський державний університет внутрішніх справ, м. Дніпро, Україна*

**Науковий керівник: Медяник В.А.**, канд. політ. наук, доцент  
кафедри загальноправових дисциплін  
*Дніпропетровський державний університет внутрішніх справ, м. Дніпро, Україна*

## **ПОВНОВАЖЕННЯ ТА ДІЯЛЬНІСТЬ ПРЕЗИДЕНТА УКРАЇНИ ПІД ЧАС ВОЄННОГО СТАНУ**

Події 24 лютого 2022 року змінили життя кожної людини. Страшенний тероризм Російської Федерації змусив перегорнути своє життя на 180 градусів. Саме з цього моменту роль та діяльність кожної людини має нову пріоритетність.

20 травня 2019 року – перший крок у легендарне президенство Володимира Зеленського. Однак перш ніж зробити його, видатному сьогочасному президенту прийшлося пройти через стіну насмішок і недовіри. Свою популярність Володимир здобув як телеведучий, актор та комік, тож у ролі президента було важко уявити його не тільки українському народу, а й близьким друзям. Проблемою українського соціуму є стереотипність поглядів та неадаптованість до нового. Саме через це Зеленському довелося прикласти чимало зусиль задля керування українською державою.

Згідно з розділом V “Президент України” Конституції України має суто конституційні повноваження спираючись на засади Конституції України. Згідно з цим, його повноваження спрямовані на сферу національної безпеки і оборони держави, тобто затвердженн на посади або їх призначення, а також підписання чи скасування нормативно-правових актів з метою вдосконалення законодавства України. Як відомо, Президент України не входить до жодної гілки влади – ні законодавчу, ні судову, ні виконавчу, а виступає арбітром між ними. Тобто його діяльність спрямована на збалансування відносин між державою і народом.

Події 24 лютого 2022 року змінили життя кожного українця на 180 градусів, в тому числі і президента України. Його повноваження і діяльність перейшла на новий, більш відповідальний рівень. Відповідно до статті 102 Президент виступає «гарантом... додержання України», тож перш за все його компетенція спрямована на захисті та стабільності конституційного ладу, а починаючи з 24 лютого цей принцип збільшився двічі. Тож першим етапом у діяльності Зеленського з початком війни стало запровадження Указу «Про ведення воєнного часу на території України» [1]. Повноваження Президента України, передбачені Конституцією України, в умовах воєнного стану не можуть бути обмежені.[2,3]

Не менш важливим заходом у діяльності президента України під час воєнних дій на території України стало створення Координаційний штаб з гуманітарних та соціальних питань, покликаний допомагати українцям, які через війну опинилися у складних життєвих обставинах. Це в черговий раз демонструє про наявність почуттів відповідальності та розуміння у президента за кожного українця.

Можемо зазначити, що діяльність президента Україна набрала обертів не тільки у воєнному середовищі, а у соцмережах. 21 століття – епоха нових технологій

і популяризація соцмереж залишається актуальною завжди. Тож першочерговим етапом у президенстві під час воєнного стану стало донесення до всього світу терористичних намірів російської федерації за допомогою засобів масової інформації. Співтовариство з країнами ЄС стало пріоритетним у діяльності В.Зеленського під час воєнних дій. Причиною цього є визначення Росії як країни-терориста та прийняття санкцій проти російської політики.

Майже за рік війни, Володимир Зеленський став культовою особою в історії українського президенства. Через впевненість та мужність характеру, Україна міцно тримається у цій пекельній боротьбі. Діяльність українського героя не тільки вирішує воєнну катастрофу, але й приближає Україну на нову, більш розвинену до європейських тенденцій сходинку. Саме цей президент висвітлив всі можливості та таланти героїчного народу та країни на весь світ.

### **Список використаних джерел:**

1. Про оборону України: Закон України від 6 грудня 1991 р. № 1932-ХІІ. Відомості Верховної Ради України. 1992. № 9. Ст. 106.
2. Про мобілізаційну підготовку та мобілізацію: Закон України від 21 жовтня 1993 р. № 3543-ХІІ. Відомості Верховної Ради України. 1993. № 44. Ст. 416.
3. Про демократичний цивільний контроль над Воєнною організацією і правоохоронними органами держави: Закон України від 19 червня 2003 р. № 975-ІV. Відомості Верховної Ради України. 2003. № 46. Ст. 366.

**Бойко Владислава Юріївна**, здобувач вищої освіти ННІП  
*Київський національний університет імені Тараса Шевченка, Україна*

**Науковий керівник: Клиничук Вікторія Іванівна**, Ph.D, асистент кафедри  
адміністративного права та процесу ННІП  
*Київський національний університет імені Тараса Шевченка, Україна*

## **ПОНЯТТЯ «РОЗУМНІ СТРОКИ» В АДМІНІСТРАТИВНОМУ СУДОЧИНСТВІ**

Як відомо, одним із ключових елементів принципу верховенства права в адміністративному судочинстві є своєчасність, тобто вирішення публічно-правового спору в розумні строки, поряд з принципами правової визначеності, доступності до правосуддя тощо. Водночас, у національній судовій практиці, так само, як і в науковій літературі, донині не склалося єдиного та відносно стійкого підходу до визначення критеріїв розумності строків розгляду та вирішення адміністративного спору. На цій підставі з'ясування змісту поняття «розумні строки» в адміністративному судочинстві, безперечно, є актуальним напрямком дослідження вітчизняної правової науки.

Взагалі у процесуальному законодавстві поняття «розумний строк» та «своєчасний розгляд» застосовують практично у тотожному значенні. Характерно, що поняття «розумний строк» вживається не лише щодо дій, що здійснюються судом (розгляд справи, врегулювання спору за участю судді), але й також для учасників справи (судові дебати, виконання рішення суб'єктом владних повноважень).

Звернемо увагу на те, що вимогу щодо розумності строку розгляду справи не потрібно ототожнювати з вимогою швидкості розгляду справи, адже поспішний розгляд справи призведе до його поверховості, що не відповідатиме вимогам розумності строку. В той же час недотримання строку розгляду справи, як наприклад у виборчих справах, може стати об'єктивним чинником щодо неможливості поновлення виборчих справ через швидкоплинність виборчого процесу [2, с. 38].

Норма про розумні строки була введена у національне законодавство відповідно до вимог ст. 6 Конвенції про захист прав людини і основоположних свобод. Ця вимога спрямована на швидкий захист судом порушених прав особи, оскільки будь-яке зволікання може негативно відобразитися на правах, які підлягають захисту. А відсутність своєчасного судового захисту може призводити до ситуацій, коли наступні дії суду вже не матимуть значення для особи та її прав. Запровадження в новому процесуальному законодавстві України поняття розумних строків розгляду справ у суді зумовлює необхідність з'ясування суті цього поняття та його тлумачення Європейським судом з прав людини.

У Кодексі адміністративного судочинства України (далі – КАС України) вперше здійснено спробу на законодавчому рівні визначити поняття розумного строку. Так, згідно з п. 11 ч. 1 ст. 4, розумний строк – це найкоротший строк розгляду і вирішення адміністративної справи, достатній для надання своєчасного (без невинуватих зволікань) судового захисту порушених прав, свобод та інтересів у

публічно-правових відносинах [1]. Слід зазначити, що *критерій розумного строку – поняття доволі суб'єктивне і залежить від того, яка справа розглядається*. Європейська комісія з прав людини та Європейський суд з прав людини, вирішуючи, чи виконано вимогу щодо розумного строку, обов'язково беруть до уваги такі фактори, як *складність справи, підхід влади до її розгляду, особливі обставини, що можуть виправдати продовження процесу її розгляду*. При цьому Європейський суд з прав людини не визначив конкретний час або період, який вважається необхідним і справедливим часом для розгляду справи в суді, оскільки це залежить від її складності, від діяльності та поведінки всіх суб'єктів судового процесу. Суд також підкреслив, що оцінюючи правову та фактичну складність справи, треба враховувати, зокрема, наявність обставин, що ускладнюють розгляд справи: кількість співпозивачів, співвідповідачів та інших учасників процесу; необхідність проведення експертиз та їх складність; необхідність допиту значної кількості свідків; участь у справі іноземного суб'єкта та необхідність з'ясування і застосування норм іноземного права.

Таким чином, можна виокремити чотири основних критерії оцінювання розумності строку розгляду справ, а саме:

- 1) складність справи;
- 2) поведінка заявника;
- 3) поведінка органів державної влади (насамперед суду);
- 4) важливість справи для заявника.

Зазначені критерії були сформульовані Європейським судом з прав людини у багатьох своїх рішеннях. Втім, як показує досвід, однієї вимоги про розумний строк розгляду і вирішення справи в сучасних умовах недостатньо. Саме з цією метою в КАС України додатково обмежено максимальні строки розгляду справ, які покликані дисциплінувати як суд, так і інших учасників адміністративного процесу [3, с. 129].

Крім того, щодо окремих справ законодавець встановив спеціальні, скорочені строки, чим підкреслив особливу значимість цих справ та необхідність їх розгляду у найкоротший термін (виборчі справи; справи з приводу проходження публічної служби; з приводу рішень, дій або бездіяльності органу державної виконавчої служби тощо).

На перший погляд, існуючі терміни видаються надто короткими як для низки процесуальних дій сторін у справі, так і для судового органу. Однак, запровадивши відповідні обмеження, стислі строки розгляду справи, законодавець суттєво спростив і процедуру судового розгляду в окремих випадках та деяких категоріях адміністративних справ. Зазначене, безумовно, покликане дисциплінувати як учасників адміністративного процесу, так і суд. При цьому необхідно керуватися тим принципом, що *адміністративна справа у нагальних випадках має бути розглянута швидше, не чекаючи закінчення граничного строку*.

Також необхідно відмітити, що в сучасних реаліях, враховуючи постійно зростаюче навантаження на суддю, важливою передумовою недопущення порушення розумних строків розгляду та вирішення справ є належна організація роботи самого судді та вміння організувати роботу свого апарату (помічника, секретаря судових засідань). Крім того, порушення розумних строків розгляду справи також може бути наслідком недобросовісних дій учасників справи, що



виражається у несвоєчасному поданні доказів, неналежному користуванні процесуальними правами, невиконанні вимог суду, нез'явленні на судові засідання тощо. Окремо недотримання судом строків розгляду справи може бути за певних умов зумовлено імперативними вимогами ч. 1 ст. 35 КАС України про те, що справа, розгляд якої розпочато одним суддею чи колегією суддів, має бути розглянута цим самим суддею чи колегією суддів, за винятком випадків, які унеможливають участь судді у розгляді справи [1].

Однак, все ж таки, на перше місце серед важливих умов для розгляду справ у межах розумного строку необхідно віднести саме організаційну та процесуальну діяльність судді, у провадженні якого перебуває справа. Так, головними причинами затягування провадження у справі є: нерегулярне призначення судових засідань; призначення судових засідань з великими інтервалами; затягування при переданні або пересиланні справи з одного суду до іншого у випадках, визначених процесуальним законом; невжиття судом необхідних заходів щодо забезпечення в судовому засіданні належного порядку. Тож, *вирішення та розгляд справи в межах встановлених законом граничних строків, але в будь-якому випадку в межах розумного строку, можливо досягти, перш за все, у разі чіткого та неухильного дотримання вимог процесуального закону з боку судового органу.*

Окрім цього, варто зауважити, що порушення судом строку розгляду і вирішення справи наразі не тягне за собою скасування судового рішення у справі, але може бути підставою для постановлення судами вищої інстанції окремої ухвали, а також для дисциплінарної відповідальності судді у випадку невинуватого зволікання розгляду і вирішення справи (при цьому належить оцінити «розумність» строку для конкретної справи, а не лише порушення максимального строку, встановленого законом).

**Висновок:** підсумовуючи викладене, можна констатувати, що «розумність» строку визначається окремо для кожної справи. Для цього враховують її складність та обсяг, поведінку учасників судового процесу тощо. Поняття «розумний строк» є оціночним, суб'єктивним фактором, що унеможливає визначення конкретних строків судового розгляду справи. З огляду на вищезазначене, розумні строки в адміністративному судочинстві можна визначити, як найкоротші за конкретних обставин строки у межах, визначених КАС України або встановлених судом, протягом яких суд здійснює розгляд та вирішення справи та які дають змогу всебічно та повно дослідити подані сторонами докази, встановити фактичні обставини справи, які мають значення для прийняття законного та вмотивованого рішення.

### Список використаних джерел:

1. Кодекс адміністративного судочинства України від 06.07.2005 № 2747-IV. URL: <https://zakon.rada.gov.ua/laws/show/2747-15#Text>.
2. Тацій Л. В. Категорія «розумний строк» в адміністративному судочинстві: поняття та правова природа. Публічне право. 2014. № 1 (13). С. 36–41.
3. Гончаренко О. А. «Розумний строк» розгляду справи у практиці європейського суду з прав людини / О. А. Гончаренко // Форум права. – 2012. – № 3. – С. 126–131. URL: <http://www.nbuv.gov.ua/e-journals/FP/2012-3/12goazpl.pdf>.

**Чорна Катерина Любомирівна**, студентка III курсу юридичного факультету  
*Західноукраїнський національний університет, Україна*

**Науковий керівник: Ногас Назар Ігорович**, викладач кафедри  
міжнародного права і міграційної політики  
*Західноукраїнський національний університет, Україна*

## **ПРАВА ДИТИНИ В УМОВАХ ЗБРОЙНОГО КОНФЛІКТУ: ІГНОРУВАННЯ НОРМ МІЖНАРОДНОГО ПРАВА**

У зв'язку з веденням великої кількості війн у всьому світі міжнародна спільнота не може залишатися осторонь порушених в даних умовах прав людини в цілому і дитини як найбільш вразливого суб'єкта суспільних відносин. Цілком зрозуміло, що всі люди, незалежно від віку, мають рівне право на життя, здоров'я, безпеку і ніхто й ні за яких умов не може його обмежити. Проте для дітей, які ростуть в умовах збройного конфлікту безперечно повинні передбачатися додаткові гарантії, оскільки їм, як психологічно незагартованим індивідам важче знаходитися в воєнній обстановці як морально, так і фізично. Таким чином, такі діти знаходяться під особливим захистом норм міжнародного права як частина цивільного населення.

Згідно зі ст. 1 Конвенції про права дитини 1989 р. дитиною є кожна людська істота до досягнення 18-річного віку, якщо за законом, застосовуваним до даної особи, вона не досягає повноліття раніше [1].

Беззаперечним обов'язком світового співтовариства є забезпечення дотримання прав і законних інтересів кожної дитини, незалежно від віку, статі, національної приналежності тощо. А тому воно повинне не тільки вживати всіх необхідних заходів щодо запобігання порушенням, а й своєчасно реагувати в разі їх виникнення. Це й стало причиною закріплення цілої низки міжнародних стандартів і норм, які покликані регулювати відносини захисту дітей умовах збройного конфлікту. До них відносяться: Декларація прав дитини 1959 р., Конвенція ООН про права дитини 1989 р., Женевські конвенції про захист жертв війни 1949 р., Факультативний протокол до Конвенції про права дитини щодо участі дітей у збройних конфліктах 2000 р. тощо.

В даному контексті необхідно зазначити, що виділяють три основні види загроз, які можуть мати місце для дітей, що знаходяться безпосередньо умовах збройного конфлікту:

по-перше, це суто військові загрози, до яких відноситься ризик безпосереднього залучення дитини до військових дій. Це означає, що діти безпосередньо беруть участь у вогневих контактах і боях;

по-друге, існує загроза ураження дитини боєприпасами. Нажаль, досить частими є випадки потрапляння дітей під обстріли чи снайперський вогонь, завдання травм внаслідок руйнування будинків та промислових конструкцій, попадання на мінні поля тощо;

по-третє, виділяють безпосереднє залучення дітей до військових дій в якості комбатантів, медиків або іншого персоналу. Це значною мірою порушує норми міжнародного права, оскільки за таких умов вони можуть бути убиті або поранені

вогнем іншої сторони конфлікту [2].

Якщо детальніше проаналізувати деякі основні права дитини, гарантовані Конвенцією ООН про права дитини, то можна визначити, які з них і якою мірою порушуються в умовах війни.

В першу чергу варто наголосити на порушенні базового права дитини на життя. Нажаль, серед цивільного населення, яке гине внаслідок військових дій чималу частину становлять саме діти, які потрапляють під обстріли чи піддаються жорстоким вбивствам.

Одним із найвагоміших факторів національної безпеки держави є охорона здоров'я населення, тому захист права дитини на охорону здоров'я є одним із найбільш пріоритетних напрямків державної політики. Проте, в зонах, де ведуться бойові дії це право зазнає великих порушень, оскільки через неможливість вжиття своєчасних заходів з протидії захворюванням і відсутність постійного і безперешкодного доступу до медичних закладів поширюються різноманітні інфекційні хвороби та інші травми.

Не зважаючи на норми та звичаї війни, які закріплені міжнародним гуманітарним правом, заклади охорони здоров'я та автомобілі швидкої допомоги нерідко піддаються обстрілам. Це перешкоджає наданню медичної допомоги і впливає на найуразливіші групи, насамперед на дітей, що є прямим порушенням права дитини на охорону здоров'я [3, с.9].

Наступне гарантоване міжнародним співтовариством право, яке порушується в умовах війни – це право на освіту. Далеко не завжди обставини дозволяють організувати безперебійний учбовий процес, особливо в районах ведення активних бойових дій. Таким чином, перебіг навчання дитини може значною мірою обмежуватися, або ж припинитися зовсім, внаслідок чого вона має ризик залишитися без належного рівня освіти.

Значних порушень зазнає і право на сімейне виховання. В умовах збройного конфлікту досить частими є випадки, коли дітей проти волі розлучають з рідними, або ж вбивають їх батьків, внаслідок чого ті залишаються сиротами. Зокрема, зростає рівень саме соціального сирітства адже часто батьки відправляють своїх дітей на безпечні території, а самі залишаються в зоні бойових дій, лише зрідка підтримуючи зв'язок.

Окрім того, в умовах війни ускладнюється процес усиновлення, через що діти, які з тих чи інших причин залишилися без батьківського піклування фактично позбавляються права на сімейне виховання через неможливість врегулювання процедури влаштування їх у сім'ї [4, с. 6].

Значною мірою порушується і право дитини на недоторканість внаслідок примусового вивезення закордон чи на інші території, звідки діти не мають можливості повернутися і нерідко залучаються до примусової праці.

Аналізуючи події страшної війни, яку розв'язала Російська Федерація проти України ми можемо зробити висновок про те, що ворог нещадний навіть до зовсім малих дітей. Акти жорстоких вбивств, катування, насильство і згвалтування – це лише частина злочинів, які свідчать про ігнорування норм міжнародного права по відношенню до дітей.

Відсутність інформації, яка сприяє благополуччю дитини, постійний стан страху, неможливість користуватися благами соціального забезпечення і послугами

системи охорони здоров'я ведуть до негативних наслідків для загального фізичного і психічного стану дитини.

Суспільно необхідним є зосередження уваги на вдосконаленні заходів захисту дітей, що знаходяться як безпосередньо в зоні активних воєнних дій, так і тих, хто зміг виїхати з таких областей, а також їх практичній реалізації. Тому важливим кроком в утвердженні необхідності захисту прав та інтересів дитини в умовах війни є їх нормативно-правове регулювання як на міжнародному, так і на національному рівнях [5, с. 68].

Можна зробити висновок, що під час збройного конфлікту значною мірою ігноруються норми міжнародного права внаслідок порушення основних прав дитини на життя, здоров'я, освіту, сімейне виховання, недоторканість тощо. Таким чином, міжнародній спільноті варто покращити заходи захисту дитини в умовах збройного конфлікту і прийняти більш стійкі заходи примусу для держав-порушниць міжнародних зобов'язань.

### **Список використаних джерел:**

1. Конвенція про права дитини. 1989. Офіційний сайт Верховної ради України. URL: [https://zakon.rada.gov.ua/laws/show/995\\_021#Text](https://zakon.rada.gov.ua/laws/show/995_021#Text) (дата звернення: 26.10.2022 р.).
2. Шульман О. Війна і діти: конвенційно-моральний аспект. Інформаційне агентство АрміяInform: веб-сайт. URL: <https://armyinform.com.ua/2021/01/19/vijna-i-dity-konvenzijno-moralnuj-aspekt/> (дата звернення: 26.10.2022 р.).
3. Француз А.Й., Степаненко Н.В. Дотримання прав дитини в умовах військового конфлікту. Правничий вісник Університету «КРОК», 2017. № 29. С. 5 -13.
4. Скрипнюк О.В., Токарчук Л.М. Захист прав та інтересів дітей в умовах війни на сході України та в анексованій Автономній Республіці Крим: нові виклики для України. Journal «ScienceRise:JuridicalScience». 2020. № 2(12). С. 4 – 11.
5. Іванюк В.Д. Правове регулювання прав дітей в умовах війни. Міжнародна науково-практична конференція «Російсько-українська війна: право, безпека, світ». 2022. № 6. С. 66 – 68.

**Вознюк Олег Ігорович**, здобувач вищої освіти юридичного факультету  
*Дніпровський національний університет імені Олеся Гончара, Україна*

**Науковий керівник: Алексєєнко Ігор Григорович**, канд. юрид. наук, д-р політ.  
наук, професор, завідувач кафедри цивільного, трудового та господарського права  
*Дніпровський національний університет імені Олеся Гончара, Україна*

## **ПРАВОВЕ РЕГУЛЮВАННЯ ОХОРОНИ ТА ВИКОРИСТАННЯ ОБ'ЄКТІВ АВТОРСЬКОГО ТА СУМІЖНИХ ПРАВ**

На сьогоднішній день правове регулювання використання об'єктів авторського права і суміжних прав визначене виключно у Цивільному кодексі України та в Законі України «Про авторські та суміжні права».

Частина 1 статті 433 Цивільного кодексу України та частина 1 статті 8 Закону України «Про авторські та суміжні права» містить невичерпний перелік об'єктів авторського права котрі потребують якісного правового регулювання у сфері використання та комерціалізації цих об'єктів. Отже, об'єктами авторського права є твори, а саме:

**1) літературні та художні твори, зокрема:** романи, поеми, статті та інші письмові твори; лекції, промови, проповіді та інші усні твори; драматичні, музично-драматичні твори, пантоміми, хореографічні, інші сценічні твори; музичні твори (з текстом або без тексту); аудіовізуальні твори; твори живопису, архітектури, скульптури та графіки; фотографічні твори; твори ужиткового мистецтва; ілюстрації, карти, плани, ескізи і пластичні твори, що стосуються географії, топографії, архітектури або науки; переклади, адаптації, аранжування та інші переробки літературних або художніх творів; збірники творів, якщо вони за добором або упорядкуванням їх складових частин є результатом інтелектуальної діяльності; **2) комп'ютерні програми; 3) компіляції даних (бази даних)**, якщо вони за добором або упорядкуванням їх складових частин є результатом інтелектуальної діяльності; **4) інші твори [3].**

Закон України «Про авторські та суміжні права» визначає, що об'єктами суміжних прав визначає виконання, запис, фонограму, відеограму і програму теле- чи радіомовлення. Виконанням визнається здійснення чужого твору фізичною особою. Це може бути гра артиста на сцені чи в кіно, гра музиканта, спів співака, танець танцюриста, декламація декламатора, управління диригента оркестром або будь-який інший спосіб виконання твору літератури чи мистецтва [5, ст. 52].

Виконання стає об'єктом правової охорони лише за певних умов: якщо воно вперше виконано на території України; виконання зафіксоване на фонограмі (відеограмі), що охороняється в Україні; виконання не зафіксоване на фонограмі (відеограмі), але воно включено у передачу організації мовлення, передачі яких охороняються в Україні [5, ст. 53].

Для виникнення і здійснення суміжних прав не вимагається виконання будь-яких формальностей. Виконавець, виробник фонограми, виробник відеограми для сповіщення про свої суміжні права на фонограмах, відеограмах і всіх їх примірниках, що розповсюджуються серед публіки на законних підставах, або їх

упаковках можуть використовувати знак охорони суміжних прав, що визначено частиною 3 статті 37 Закону України «Про авторські та суміжні права» [4].

В свою чергу, правове регулювання використання об'єктів авторського права і суміжних прав дуже часто спричинює низку важливих недоліків дій користувачів вище зазначених об'єктів.

Зокрема, неодноразово суди припускались помилок щодо використання у публічному місці іноземної музики в записі, що так само містить у собі використання не одного виду об'єкту інтелектуальної власності музичного твору, а декількох об'єктів, а саме:

- музичний твір – об'єкт авторського права, передбачений статтею 8 Закону України «Про авторське право і суміжні права»;

- виконання музичного твору – об'єкт суміжного права, передбачений п. а статті 35 Закону України «Про авторське право і суміжні права»;

- фонограма із записом виконання музичного твору – об'єкт суміжного права, передбачений п. б статті 35 Закону України «Про авторське право і суміжні права».

Усі вищезазначені об'єкти авторського та суміжних прав є предметом охорони і захисту, що визначені Законом України «Про авторське право і суміжні права». У зв'язку із частковою відсутністю чіткого розмежування між цими трьома об'єктами на сьогоднішній день існує складність сприйняття та якості правового регулювання та правильного компонування комерціалізації об'єктів авторського та суміжних прав.

Порушення та свідоме ігнорування майнових та особисто немайнових прав автора, хоча б в одному із вище перелічених об'єктів авторських та суміжних прав, позбавляє автора законно отримати належну йому винагороду (роялті), що за будь-яких обставин є порушенням законодавства про інтелектуальну власність.

Вільне використання об'єктів авторського і (або) суміжних прав без згоди суб'єктів авторського права і (або) суміжних прав і без виплати їм винагороди допускається лише у випадках, передбачених законом. Зокрема, якщо фонограми, відеограми чи їх примірники введені виробником фонограми (відеограми) чи за його згодою у цивільний оборот шляхом їх першого продажу в Україні, то допускається їх наступне розповсюдження шляхом продажу, дарування тощо без згоди виробника фонограми (відеограми) чи його правонаступника і без виплати йому винагороди. Проте й у цьому випадку право здавання таких примірників фонограм (відеограм) у майновий найм чи комерційний прокат залишається виключно правом виробника фонограми (відеограми) [6].

Слід враховувати, що вільне використання об'єктів авторського права і (або) суміжних прав може здійснюватись виключно з додержанням вимог законодавства.

За змістом статей 435, 440, 441, 443 Цивільного кодексу України, та статей 7, 15, 31 – 33 Закону України «Про авторські та суміжні права» право на використання твору належить автору або іншій особі, яка одержала відповідне майнове право в установленому порядку (за договором, який відповідає визначеним законом вимогам); використання твору здійснюється лише за згодою автора або особи, якій передано відповідне майнове право (за винятком випадків, вичерпний перелік яких встановлено законом).

У постанові Верховного суду у складі Касаційного господарського суду у справі №921/441/18 від 30.04.2020 року судді Верховного суду дійшли висновку, що отримання дозволу на використання суміжних прав не є підставою для звільнення

від відповідальності за порушення авторських прав, оскільки при публічному виконанні музики в публічному закладі за допомогою будь-яких пристроїв і процесів має місце одночасне використання декількох об'єктів прав, що були зазначені вище [2].

При цьому авторські права не можуть «поглинатися» суміжними правами, як і суміжні права не «поглинаються» авторськими правами. Правомірне використання об'єктів суміжних прав не звільняє користувача від обов'язку врегулювати з автором чи з іншим суб'єктом авторського права питання використання об'єктів авторських прав, шляхом отримання відповідної згоди, сплати винагороди за використання саме об'єктів авторського права [2].

Кожен із цих об'єктів Законом України «Про авторське право і суміжні права» наділений окремою охороною і є предметом окремому захисту.

Майнові права на музичні твори, виконання і фонограми виникають у наступній послідовності. Автор своєю творчою працею створює твір, виконавець виконує вже створений автором твір, виробник фонограми записує виконаний виконавцем твір. Тобто один за одним виникають: 1) майнові авторські права; 2) майнові права на виконання (суміжні права); 3) майнові права на фонограми (суміжні права). Жодні із перерахованих майнових прав не припиняють дію тих прав, які виникли до них [1].

У законодавстві України або в міжнародних нормативних актах які є частиною національного законодавства України, не існує жодного положення, яке дозволяло б користувачам, які отримали майнові авторські права, використовувати саме на цій підставі майнові суміжні права. Отже, спроба захиститись від позовів щодо порушення суміжних прав шляхом підтвердження наявності авторських прав приречена на провал. І кожен користувач об'єктів авторського права і суміжних прав повинен це враховувати [1].

Проведене дослідження виявило недоліки щодо особливостей правового регулювання одночасного використання об'єктів авторського права і суміжних прав. Правові висновки Верховного суду на сьогоднішній день уніфікують дане питання, для захисту прав власників об'єктів авторського та суміжних права, для недопущення розповсюдження об'єктів авторського права і (або) суміжних прав без дозволу суб'єкта такого права.

### Список використаних джерел:

1. Інтернет-ресурс «Суміжні права — самостійна правова природа і захист» - адвокат Сергій Хлебніков адвокат URL: <https://sud.ua/ru/news/blog/125647-sumizhni-prava-samostiyna-pravova-priroda-i-zakhist>.
2. Постанова Верховного Суду від 30 квітня 2020 року у справі № 921/441/18. URL: <https://reyestr.court.gov.ua/Review/89038532>.
3. Цивільний кодекс України. № 435-IV, редакція від 10.10.2022. URL: <https://zakon.rada.gov.ua/laws/show/435-15#Text>.
4. Закон України «Про авторські та суміжні права» № 3792-XXI, редакція від 05.01.2022. URL: <https://zakon.rada.gov.ua/laws/show/3792-12#n369>.
5. Аксютіна А.В., Нестерцова-Собакарь О.В., Тропін В.В. та ін. А 41 Інтелектуальна власність: навч. посібник [для студ. вищ. навч. закл.] / За заг ред канд. юрид. наук, доц. НестерцовоїСобакарь О.В. – Дніпро: Дніпроп. держ. ун-т внутр. справ, 2017. – 140 с.
6. Постанова Пленуму Верховного суду України №5 від 04.06.2010 року URL: <https://zakon.rada.gov.ua/laws/show/v0005700-10#Text>.

**Синько Карина Вячеславівна**, студентка навчально-наукового інституту права та інноваційної освіти

*Дніпропетровський державний університет внутрішніх справ, м. Дніпро, Україна*

**Науковий керівник: Степаненко К.В.**, кандидат юридичних наук, доцент, доцент кафедри загальноправових дисциплін

*Дніпропетровський державний університет внутрішніх справ, м. Дніпро, Україна*

## **ПРИНЦИП ПРАВ ЛЮДИНИ В МІЖНАРОДНОМУ ПУБЛІЧНОМУ ПРАВІ**

Повага та захист прав людини є одним із провідних принципів міжнародного права, закріплений в міжнародно-правових договорах. Усі країни мають дотримуватися принципів свободи, демократії, поваги прав людини та основних свобод. Права людини, які закріплені у діючих міжнародно-правових договорах, є результатом довготривалого історичного розвитку суспільно-політичної думки, поступового формування стандартів, що стали нормою для життя сучасного демократичного суспільства.

Міжнародна система захисту прав людини входить до системи міжнародних відносин в цілому, але з іншого боку, це система міжнародного права, утворюючи одну з його галузей. Існує три основні точки зору щодо місця прав людини в міжнародних відносинах. Згідно з традиційним статистичним підходом, права людини є справою суверенної державної юрисдикції і продовжують бути другорядним об'єктом міжнародних відносин. Жодна міжнародна організація не має права діяти в ім'я прав людини [1]. Згідно з космополітичною моделлю індивіди, неурядові організації та інші недержавні суб'єкти, а також глобальне політичне співтовариство (на противагу міжнародній спільноті держав) чинять тиск на держави з метою захисту прав людини. Третя, інтернаціональна модель (в якій виділяються декілька підходів), передбачає, що міжнародна спільнота є спільнотою держав, до яких входять неурядові організації та індивіди, і саме ця спільнота держав визначає межі міжнародної правозахисної діяльності [2].

А.І. Дмитрієв вважає міжнародний захист прав людини інститутом, який входить до галузі міжнародного гуманітарного права і основою виникнення якого стали норми, закріплені в Статуті ООН. Серед інститутів цієї галузі права А.І. Дмитрієв виділяє інститут захисту прав людини в мирний час, захист прав людини під час збройних конфліктів і міжнародно-правове співробітництво по боротьбі зі злочинами міжнародного характеру [3]. Поширеним є розуміння міжнародного захисту прав людини як міжнародного співробітництва держав, зусиль і заходів ООН по сприянню загальній повазі і дотриманню прав людини і основних свобод для всіх, незалежно від раси, статі, мови і релігії [4]. Як зазначає В.В. Рудницький, у Статуті ООН мова йде не про «міжнародний захист прав людини», а швидше про міжнародне співробітництво держав - членів ООН у сприянні розвитку прав людини і повазі до них [5].

Основною цінністю міжнародних угод є права людини. Ці угоди встановлюють для держав реальні норми поведінки, що покладають на них певні обов'язки стосовно громадян. Обов'язковий документ - договір, конвенція або пакт,



являє собою зобов'язання держав забезпечувати права людини на національному рівні. Кожна держава має продемонструвати свою готовність до прийняття зобов'язань, що відбувається шляхом ратифікації або приєднання до документа. Зазвичай держави також мають можливість зробити застереження або заяви відповідно до Віденської конвенції про право міжнародних договорів 1969 року, тим самим звільняючи себе від зобов'язань за певними положеннями документа. Мета цієї практики полягає в тому, щоб якомога більше держав підписало міжнародний документ. Однак, у цій практиці є свій недолік, оскільки такий механізм може стати джерелом зловживань і дає можливість державам відмовляти своїм громадянам в основних правах, дозволяючи при цьому «уникати» відповідальності. Але в більшості, міжнародні норми прав людини надихнули держави на старанне втілення таких стандартів у конституціях та інших урядових документах. Вони також можуть забезпечити засоби сатисфакції за порушення прав людини на національному рівні [6]. У міжнародній політиці щодо прав людини відбувається «конвергенція» прав людини, моніторингу їхнього дотримання, гуманітарної та миротворчої діяльності. Цю міжнародну політичну систему часто іменують розпливчастою, надто загальною, і критикують моніторингові процедури за дотриманням прав людини як доволі примітивні [7]. Однак попри свої недоліки, ця система діє і вдосконалюється. Міжнародно-правова система захисту прав людини не є статичною, а знаходиться в постійному розвитку, про що свідчить створення нових інституцій у цій системі. Зокрема, в системі ООН згідно з рішенням Всесвітньої конференції з прав людини 1993 р. для зміцнення механізму ООН у галузі прав людини було створено посаду Верховного Комісара ООН з прав людини, який розпочав свою роботу в 1994 р. Як зазначалось в Заключному документі Конференції, держави, створюючи за власним волевиявленням пост вищого, міжнародного, незалежного від них захисника прав людини, надали йому повноважень обстоювати моральні потреби та діяти від імені людства [1].

Отже, міжнародна система захисту прав людини - це система, утворена, з одного боку, універсальними та регіональними договорами (деклараціями, конвенціями, пактами тощо) в рамках міжнародного права з прав людини, міжнародного гуманітарного і міжнародного кримінального права та відповідними контрольними і правозахисними органами, а з іншого боку, - міжнародною політикою щодо прав людини, яка концентрується на правах людини в міжнародних відносинах та способах, якими держави та інші суб'єкти міжнародних відносин визначають і забезпечують права людини.

### Список використаних джерел:

1. Мирослава Антонович. Міжнародна система захисту прав людини: кризь призму України. Український часопис міжнародного права. 2004. № 3. С. 1–6. URL: [http://ekmair.ukma.edu.ua/bitstream/handle/123456789/2742/Antonovych\\_Mizhnarodna\\_systema\\_zakhystu.pdf](http://ekmair.ukma.edu.ua/bitstream/handle/123456789/2742/Antonovych_Mizhnarodna_systema_zakhystu.pdf).
2. Донеллі Дж. Права людини у міжнародній політиці. Львів: Кальварія, 2004. С. 46-48.
3. Дмитрієв А.І. Становлення міжнародного гуманітарного права (XIX ст. – початок XX ст.). Київ : НАН України. Інститут держави та права ім. В.М. Корецького, 1998. С. 5,102.
4. Рудницький В.В. Імплементация міжнародних норм про права людини в конституційному праві держав - членів ООН. Міжнародне співробітництво держав у галузі прав людини. Київ: Наук, думка, 1987. С. 60.
5. Юридичний захист прав людини. COUNCIL OF EUROPE PORTAL. URL: <https://www.coe.int/uk/web/compass/legal-protection-of-human-rights>.
6. Henkin L. The Rights of Man Today. 1978.

**Рудницька Каріна Геннадіївна**, курсантка 4 курсу навчально-наукового інституту права та підготовки фахівців для підрозділів Національної поліції *Дніпропетровський державний університет внутрішніх справ, м. Дніпро, Україна*

**Науковий керівник: Юр'єв Денис Сергійович**, старший викладач кафедри кримінального процесу та стратегічних розслідувань підполковник поліції *Дніпропетровський державний університет внутрішніх справ, м. Дніпро, Україна*

## **ПРОБЛЕМИ ЗАСТОСУВАННЯ СТАТТІ 111-1 ПІД ЧАС РЕЖИМУ ВОЄННОГО СТАНУ**

Актуальність даного питання пов'язаня із веденням правового режиму воєнного стану Указом Президента України від 24.02.2022 року №64/2022 «Про введення воєнного стану в Україні» та затвердженням вказаного Указу Законом України «Про затвердження Указу Президента України «Про введення воєнного стану в Україні» [1], а саме нападом росії на суверенну державу Україну, і нововведеннями в Кримінальному кодексі України, адже умови війни породили, нові злочини, які не підпадають конкретно ні під одну з вже давніх статей, а саме тому такі новаторства допомагають притягувати до кримінальної відповідальності осіб, конкретно за правопорушення, котре вони вчинили.

Насамперед варто звернути увагу на статті котрі, або ж додалися, або активно почали застосовуватись в умовах режиму воєнного стану, а такими являються:

- Щодо посилення відповідальності за злочини проти основ національної безпеки України в умовах дії режиму воєнного стану, державну зраду (ст. 111 КК України) та диверсію(ст. 113 КК України);

- Щодо посилення відповідальності за мародерство(185, 186, 187, 189, 191 Кримінального кодексу України)[3];

- Кодекс доповнено статтею 111-1 згідно із Законом № 2108-IX від 03.03.2022 року, колабораційна діяльність, що означає публічне заперечення збройної агресії проти України.

І якщо з першими прикладами змін все доволі зрозуміло, в тому сенсі, що у статтях збільшена санкція за вчинення дій вказаних у вищесказаних статтях, то от з останньою виникає багато питань. Тобто, ми абсолютно впевнені, що за умов режиму воєнного стану, а також і у подальшому мирному житттю після перемоги, покарання за вчинення колабораційної діяльності неодмінно необхідне, проте якщо до диспозиції статті будь-які пропозиції чи зауваження відсутні, то от санкція залишає бажати кращого.

На жаль, у відкритих джерелах, ще немає коментаря до статті 111-2 КК України, проте можливо припустити, що суб'єкт у даного кримінального правопорушення є загальним опираючись на статтю 111 КК України. З огляду на санкцію, котра звучить ось так: караються позбавленням права обіймати певні посади або займатися певною діяльністю на строк від десяти до п'ятнадцяти років [2], варто звернути увагу на неефективність покарання.

Наприклад, на Житомирщині, подружжя підприємців, 1960 та 1964 років народження. Виконуючи свою підприємницьку діяльність (продавали одяг на місцевому ринку) поєднували із протиправною колабораційною агітацією, за що

були засудженні за частиною 1 статті 111-1 КК України. Це перший обвинувальний вирок в Україні, винесений судом за вчинення колабораційної діяльності за зазначеною статтею Кримінального кодексу України, яка набрала чинності 15 березня 2022 року [4].

На даний час, обом колаборантам Бердичівський міськрайонний суд виніс вирок – позбавлення права обіймати певні посади, пов'язані з виконанням функцій держави та місцевого самоврядування на строк 11 років, проте ефективність даного вироку можна вважати рівна нулю, адже дані особи не перебували на державних посадах, а займались підприємницькою діяльністю.

Звичайно після розголосу даних обставин, людський суд зіграє своє, їх підприємницька діяльність може припинитись в одному місті, проте це не дає гарантії, що вони не продовжать займатись колаборацією в іншому місці та місті.

У такому випадку можливо було б доречніше застосовувати покарання у вигляді громадських робіт, штрафу на користь Збройних Сил України або ж обмеження волі з метою дійсно перевиховування осіб, котрі вчинюють такі дії.

Тобто, таким чином виокремивши суб'єктів даного кримінального правопорушення на службових осіб та загальних, адже продовжуючи відсторонення від службових посад звичайних підприємців, або ж громадян не призведе до ефективності даного виду санкції.

Отже, можна зробити висновок, що ново ведення для Кримінально процесуального кодексу України, за часи ведення воєнного режиму, можуть бути як позитивними в плані доопрацювання, так і не зовсім продуманими, та написаними можна сказати «на колінках», тому не виконують своїх повноцінних функцій та не є достатньо ефективними.

### Список використаних джерел:

1. Про ведення воєнного стану в Україні : Указ Президента України від 24 лютого 2022 р. № 64/2022 / Президент України. Офіційний вісник Президента України. 2022.
2. Кримінальний кодекс України : Закон України від 05.04.2001 № 2341-III / Верховна Рада України. URL: <https://zakon.rada.gov.ua/laws/show/2341-14#n3862> (дата звернення: 13.04.2022 року).
3. Основні зміни в законодавстві на час воєнного стану. PROVOKATOR. URL: <https://pravokator.club/news/osnovni-zminy-v-zakonodavstvi-na-chas-voyennogo-stanu/> (дата звернення: 13.04.2022 року).
4. На Житомирщині винесли перший в Україні вирок за колабораційну діяльність – винними визнано подружжя підприємців. MALYN.MEDIA. URL: [https://malyn.media/novyny/kriminal/na-zhytomyrshchyni-vynesly-pershyu-v-ukraini-vyrok-za-kolaboratsiyu-diialnist-vynnymu-vyznano-podruzhhzia-pidprijemtsiv/](https://malyn.media/novyny/kriminal/na-zhytomyrshchyni-vynesly-pershyu-v-ukraini-vyrok-za-kolaboratsiyu-diialnist-vynnymu-vyznano-podruzzhzia-pidprijemtsiv/) (дата звернення: 13.04.2022 року).

**Мірошніченко Анастасія Сергіївна**, студентка другого (магістерського) рівня вищої освіти ННІ права та інноваційної освіти

*Дніпропетровський державний університет внутрішніх справ, м. Дніпро, Україна*

**Науковий керівник: Грицай І.О.**, д-р. юрид. наук, професор, професор кафедри загальноправових дисциплін

*Дніпропетровський державний університет внутрішніх справ, м. Дніпро, Україна*

## **ПРОБЛЕМНІ ПИТАННЯ АДМІНІСТРАТИВНОЇ ВІДПОВІДАЛЬНОСТІ НЕПОВНОЛІТНІХ**

У період сьогодення вкрай важливе значення в адміністративному праві має відповідальність неповнолітніх за скоєння правопорушень. Неповнолітні особи є особливою категорією суб'єктів адміністративного правопорушення, а отже заходи адміністративного впливу до таких категорій осіб мають відрізнятися від тих, що спрямовані на повнолітніх осіб.

Основою дослідження слугували наукові праці таких вчених як О. В. Ткаля, О. Л. Чернецьким, О. М. Ярмак, О. В. Горбач, Н. В. Лесько, В. О. Продаєвич, Р. В. Кимлик, В. Л. Ортинський, Т. І. Шанскова, Б. М. Лазарев, О. Г. Стрельченко та інші. Однак, проблематика обраної теми залишається актуальною у наукових колах, оскільки досі суперечливим є питання віку та заходів впливу, що застосовуються до цієї групи осіб [1, с. 24].

Стаття 13 Кодексу України про адміністративні правопорушення (далі – КупАП) наголошує на тому, що до осіб віком від шістнадцяти до вісімнадцяти років, які вчинили адміністративні правопорушення, застосовуються заходи впливу, передбачені статтею 24(1) цього Кодексу. Однак науковці скептично відносяться до даної норми, оскільки в ч.2 ст. 184 цього ж Кодексу передбачено наступне: «Вчинення неповнолітніми віком від чотирнадцяти до шістнадцяти років правопорушення, відповідальність за яке передбачено цим Кодексом, крім порушень, передбачених частинами третьою або четвертою статті 173(4) цього Кодексу, – тягне за собою накладення штрафу на батьків або осіб, які їх замінюють, від п'ятдесяти до ста неоподатковуваних мінімумів доходів громадян». Тобто, відбувається притягнення третьої особи до відповідальності за правопорушення, яке не було нею скоєне [1, с. 24].

Головним проблемним питанням у сфері адміністративної відповідальності неповнолітніх є види заходів впливу, що застосовуються до них за вчинення адміністративних правопорушень. Законодавство не містить визначення заходів впливу, що ускладнює розуміння їхньої правової природи. Утім, їхнє розміщення в розділі КУпАП «Адміністративні стягнення» свідчить про те, що вони є заходами адміністративної відповідальності, які близькі, але не тотожні до адміністративних стягнень, оскільки в переліку ст. 24 КУпАП заходи впливу відсутні. З метою мінімізації скоєння адміністративних правопорушень неповнолітніми чинним КУпАП передбачено ряд таких заходів впливу, зокрема: зобов'язання публічно або в іншій формі попросити вибачення в потерпілого; попередження; догана або суворогана; передача неповнолітнього під нагляд батькам або особам, які їх замінюють, чи під нагляд педагогічному або трудовому колективу за їхньою згодою, а також

окремим громадянам на їх прохання (ст. 24(1) КУпАП) [2, с. 244].

Заходи виховного характеру відносно неповнолітніх переслідують морально-виховні цілі. Перевиховання та виправлення підлітків-правопорушників у деяких випадках можливі й без застосування заходів адміністративної відповідальності. Розглядаючи питання про заходи адміністративної відповідальності неповнолітніх, необхідно підкреслити, що у випадку вчинення неповнолітнім адміністративного правопорушення в обов'язковому порядку враховується характер вчиненого правопорушення [2, с. 245].

Отже, так як притягнення неповнолітніх осіб до адміністративної відповідальності має ряд певних особливостей, які виходять безпосередньо з віку особи, заходи впливу до неповнолітнього мають бути такими, які не могли б нашкодити психіці та особистісному розвитку особи.

Отже, в кожній окремій справі, в якій суб'єктом є неповнолітній, перед винесенням судом ухвали має бути проведена робота з психологом, і виходячи з вердикту спеціаліста суд має винести відповідне рішення.

#### **Список використаних джерел:**

1. Ю. Р. Тріпак, А. Є. Краковська. Адміністративна відповідальність неповнолітніх. Вісник студентського наукового товариства ДонНУ імені Василя Стуса. Том 1, № 11. 2019. С. 23-28.
2. Белікова М.І., Крамінська Д.М., Животова В.О. Адміністративна відповідальність неповнолітніх: теоретико-правові основи та особливості. *Юридичний науковий електронний журнал*. №7, 2020. С. 243-246.

**Бунт Роксолана**, студентка юридичного факультету  
*Західноукраїнський національний університет, Україна*

**Науковий керівник: Паращук Лілія Георгіївна**, викладач кафедри  
цивільного права і процесу  
*Західноукраїнський національний університет, Україна*

## **СІМЕЙНИЙ ПАТРОНАТ ЯК ОДНА З ФОРМ СУЧАСНОГО ВИХОВАННЯ ДІТЕЙ, ЩО ЗАЛИШИЛИСЯ БЕЗ ПІКЛУВАННЯ БАТЬКІВ**

Не зважаючи на те, що суспільство постійно намагається створити найприйнятніші умови для життя та розвитку дітей, велика кількість дітей у всьому світі опиняється в ситуації, коли вони позбавлені батьківського піклування. Упродовж останніх років в Україні соціальне сирітство прискорено зростає. Це знаходить пояснення в таких причинах як: на території України відбувається військовий конфлікт; складна економічна ситуація в населення; геополітичні зміни.

Українська держава декларує, що бере на себе охорону кожної дитини-сироти і дитини, позбавленої батьківського піклування, що знайшло відображення у Сімейному кодексі України [3, с. 40].

Однією з форм сімейного виховання і утримання дітей-сиріт і дітей, позбавлених батьківського піклування, вважається сімейний патронат, який є інновацією в сімейному законодавстві.

З самого початку проєкт “сімейного патронату” був експериментальним та для участі в ньому відгукнулись десятки сімей. Після тривалих обговорень у січні 2016 р. ухвалили Закон України «Про внесення змін до деяких законодавчих актів України щодо посилення соціального захисту дітей та підтримки сімей з дітьми», яким внесено зміни до Сімейного Кодексу України й врегульовано деякі загальні аспекти правовідносин у межах сімейного патронату [2]. Відповідно до ст. 252 Сімейного кодексу України під патронатом над дітьми розуміється як професійна комплексна послуга, що передбачає тимчасовий догляд і виховання дитини, яка опинилася в складних життєвих обставинах, потребує захисту, в сім’ї патронатних вихователів, та одночасне надання фахівцями соціальної сфери інтенсивних підтримувальних послуг сім’ї дитини для відновлення її здорового функціонування [1].

Метою патронату над дитиною є забезпечення захисту прав дитини, яка через складні життєві обставини тимчасово не може проживати разом з батьками або законними представниками, надання їй та її сім’ї послуг, спрямованих на повернення у сім’ю відповідно до найкращих інтересів дитини.

Сімейний патронат здійснюється шляхом надання дитині, яку взяли на виховання, усіх необхідних та сприятливих умов, які забезпечують успішне формування дитини, як повноцінної особистості в суспільстві.

Право на патронат мають діти, які потрапили в складні життєві обставини, а саме:

– новонароджені діти, залишені в пологовому будинку, іншому закладі охорони здоров’я, або яких відмовилися забрати батьки чи інші родичі;

- підкинуті, знайдені діти;
- безпритульні діти;
- діти з сімей, в яких існує загроза їхньому життю та здоров'ю [5, с. 217].

Враховуючи вищевикладене, доцільно визначити поняття «патронатного вихователя». Патронатний вихователь - це особа, яка за участю членів сім'ї надає послуги з догляду, виховання та реабілітації дитини у своїй сім'ї.

Статтею 255 СК України чітко прописано обов'язки патронатного вихователя: забезпечити дитину житлом, виділивши у її користування частину свого помешкання, одягом, харчуванням тощо; створити дитині умови для навчання, фізичного та духовного розвитку; захищати дитину, її права та інтереси як опікун або піклувальник [1].

Патронатні вихователі відіграють важливу роль у допомозі дітям. Вони демонструють дітям стабільність і навчають їх життєвих уроків, які залишаються на все життя, і потенційно впливають їх майбутнє.

Особливістю патронатного виховання дітей є те, що воно здійснюється на підставі договору патронату. За договором про патронат, орган опіки та піклування передає дитину, яка є сиротою або з інших причин позбавлена батьківського піклування, на виховання у сім'ю іншої особи (патронатного вихователя) на певний період, за плату.

Така форма влаштування дітей, позбавлених батьківського виховання характеризується рядом особливих ознак, а саме:

- 1) тимчасовий характер (строк перебування дитини у сім'ї патронатного вихователя не більше 6 місяців);
- 2) дитина передається патронатному вихователю на час подолання дитиною, її батьками або іншими законними представниками складних життєвих обставин;
- 3) для виникнення патронатних правовідносин необхідна згода дитини, якщо вона досягла такого віку, що може її висловити;
- 4) утримання дитини за рахунок державних коштів;
- 5) оплата праці патронатного вихователя;
- 6) встановлюється над дітьми від народження до 18 років;
- 7) між дитиною та патронатним вихователем не виникають близькі відносини (батьківські) [4, с. 183].

Влаштування дитини в сім'ю патронатних вихователів дає їй можливість уникнути досвіду інституційної опіки (тимчасового влаштування в притулок для дітей/центр соціально-психологічної реабілітації дітей, лікарню), частково відновити особистісний потенціал, компенсувати деприваційні порушення через отримання досвіду позитивних міжособистісних стосунків, ознайомлення й прийняття нових моделей поведінки, сім'ї.

Послуга патронату над дітьми не тільки допомагає дітям, але й їхнім батькам вирішити наявні проблеми, усунути складні життєві обставини, отримати професійний соціальний супровід, що загалом сприятиме підвищенню батьківського потенціалу та возз'єднанню родини.

Таким чином, підхід, запропонований в законодавстві України, дає можливість стверджувати, що інститут патронату над дітьми набуває ознак форм влаштування, характерних для країн з високим рівнем розвитку та характеризується професіоналізмом, оплатністю, достатнім рівнем кваліфікації патронатного

вихователя. Подальший розвиток сімейного патронату до певної міри залежить і від економічних чинників, зокрема, від того, наскільки держава та суспільство зможуть пом'якшити вплив нестабільності та економічної кризи на патронатні сім'ї, допомогти їм виконувати виховні функції.

Важливу роль має відіграти й організаційний чинник. Способом ефективної діяльності державних органів повинен бути послідовний моніторинг впровадження інноваційної форми піклування над дітьми, доопрацювання процедур та правил з тим, щоб сповна захистити права дітей, посилення контрольних функцій Служб у справах дітей.

### **Список використаних джерел:**

1. Сімейний кодекс України: Закон України від 10.01.2002 р. Відомості Верховної Ради України. 2002. № 21-22. URL: <http://zakon2.rada.gov.ua/laws/show/2947-14>.
2. Про внесення змін до деяких законодавчих актів України щодо посилення соціального захисту дітей та підтримки сімей з дітьми: Закон України від 26.01.2016 р. № 936-VIII URL: <http://zakon2.rada.gov.ua/laws/show/936-19>.
3. Римаренко І. Сімейний патронат як інновація у сімейному праві України. Вісник АПСВТ. 2017. №2. С. 39-46.
4. Сердечна І. Патронат над дітьми: деякі питання. Гармонізація законодавства України з правом Європейського Союзу. 2021. С. 180-184.
5. Слосанська Г. Послуга патронату в системі захисту та підтримки сімей з дітьми в об'єднаній територіальній громаді. Науковий часопис. 2018. №24. С. 2014-222.



**Черкасов Данило Юрійович**, студент факультету адвокатури  
*Національний юридичний університет імені Ярослава Мудрого, Україна*

**Науковий керівник: Яремчук Вікторія Олегівна**, канд. юрид. наук,  
доцентка кафедри криміналістики  
*Національний юридичний університет імені Ярослава Мудрого, Україна*

## **СУЧАСНІ НАПРЯМИ РОЗВИТКУ КРИМІНАЛІСТИКИ В УКРАЇНІ**

Варто відмітити, що криміналістична наука, загальноновизнано, включає загальнотеоретичні положення, техніку криміналістики, стратегію криміналістики та методіку криміналістики. З огляду на це, можна визначити перспективні напрями розвитку криміналістики. За першою частиною «загальнотеоретичні питання криміналістики» передбачається визначення стратегічного напрямку її розвитку з урахуванням змін у кримінальному та кримінально-процесуальному законодавстві різних країн світу, досягнень та інновацій науково-технічного прогресу. До того ж, науковці-криміналісти багатьох країн світу говорять про необхідність розробки так званої «криміналістичної стратегії» [1].

Інноваційні напрями розвитку науки криміналістики пов'язані з її завданнями у сучасних умовах. Так, основною метою науки криміналістики є надання допомоги правозастосовчим органам у боротьбі із кримінальними правопорушеннями, а також забезпечення повної й своєчасної технічної й криміналістичної щодо розкриття, розслідування кримінальних правопорушень та судового розгляду їх. Ця мета досягається на основі комплексного використання інноваційних досягнень і винаходів у науці й техніці. Так, В. Ю. Шепітько пропонує поділяти завдання криміналістики на два основні рівні: 1) завдання, спрямовані на вдосконалення криміналістичної теорії, 2) завдання, спрямовані на вдосконалення правозастосовчої практики [2, С. 150].

Слід також говорити і про такий новий розділ науки криміналістики як «криміналістичні технології», у якому висвітлюватиметься впровадження інноваційних інформаційних, цифрових і телекомунікаційних технологій у правозастосовчу діяльність; удосконалення та створення криміналістичних інструментів для дослідження звуку, електронних слідів, ДНК людини; використання новітнього обладнання, надання технічних засобів криміналістичного забезпечення розслідування кримінальних правопорушень.

У науковій літературі справедливо зазначається, що реформа 2017 року, яка ввела поняття «електронних доказів» до кримінального процесу. у тому числі. актуальна під час кримінального провадження електронна (цифрова) інформація, зокрема: електронні файли (текстові файли, графічні зображення, плани, фотографії, відео- та аудіозаписи тощо), веб-сайти (сторінки), текст, мультимедійні та голосові повідомлення, метадані, бази даних та інші дані в електронному вигляді. Такі дані можуть зберігатися на портативних пристроях (карти пам'яті, мобільні телефони тощо), серверах, системах резервного копіювання, інших місцях зберігання даних в електронному вигляді (в мережі інтернет). Тобто інформація з інтернет-сайтів тепер може стати доказом у суді [3].

Таким чином, криміналістичні методи виявлення, запису, вилучення, дослідження, оцінки та використання електронних доказів у кримінальному провадженні потребують подальших інноваційних розробок.

Актуальним є доповнення судово-медичної експертизи новими видами, такими як фіксація райдужної оболонки сітківки ока, відеокомп'ютерне розпізнавання людей за зображеннями, рентгенівські знімки тіла, геномні портрети тощо [4, С. 26].

Зараз криміногенна ситуація в країні є важкою, корупція та організована злочинність високі, економіка нестабільна, а військова агресія несе нові загрози. Сьогодні українська організована злочинність набула ознак міжнародної злочинності та поширила свій вплив у фінансово-кредитній та банківській системах, а також у сфері зовнішньоекономічної діяльності – експорті стратегічної та інших видів сировини і матеріалів, відмивання грошей та їх інвестування в нерухомість, цінні папери, валюту, коштовності, фінансування підприємницької діяльності [5, С. 11].

Так, наукові перспективи та можливості криміналістики розкриваються у формуванні та діяльності різноманітних організацій, установ і наукових асоціацій, Товариства відбитків пальців (FPS), Міжнародної асоціації ідентифікації (IAI), Литовської асоціації криміналістів, польської Асоціація судової медицини, Міжнародний конгрес криміналістів, проведення всесвітніх та міжнародних наукових заходів (конференцій, конгресів, симпозіумів) [2, с. 151-152]. Завдання криміналістики пов'язані з реальною криміналістичною діяльністю та залежать від потреб правоохоронних органів у боротьбі із сучасною злочинністю, особливо у зв'язку з реформою підготовки поліцейських в українському секторі. Тому для вирішення завдання реформування освіти МВС необхідно звернутись до організаційно-оперативного досвіду інших європейських країн та системи національної поліції США. Для американської моделі характерна спеціальна професійна підготовка поліцейських лише через навчальні заклади. Такий вид освіти не визнається на рівні післядипломної освіти, яка повністю надається приватними навчальними закладами Сполучених Штатів. Натомість європейська модель зосереджена на створенні власної галузевої системи освіти, поєднуючи поліцейську та загальну юридичну освіту. Іноді поєднуються риси європейської та американської моделей (Хорватія, Угорщина та ін.) [6, С. 38-39].

Дослідження сьогодні вимагають складних процедур і участі багатьох дослідників. Перспективним у цьому напрямку є написання колективних монографій, навчальних посібників, підручників тощо. На переконання Г. Малевські та В. Ю. Шепітько, міжнародна співпраця криміналістів має базуватися не лише на «механічному» обміні інформацією, а й на спільних дослідженнях, «міжнародному поділі праці» у криміналістичних дослідженнях [2, С. 152]. Тому перспективні завдання криміналістики органічно пов'язані з власне криміналістичною діяльністю та визначаються потребами правозастосовних органів у протидії сучасним кримінальним правопорушенням.

Актуальним, перспективним і принципово важливим є питання впровадження криміналістичних методичних порад у правозастосовчу практику. Розвиток перспективних інноваційних галузей криміналістики допоможе оптимізувати розслідування кримінальних правопорушень, зменшити злочинність в Україні.

**Список використаних джерел:**

1. Криміналістика : підручник / [В. Ю. Шепітько, В. О. Коновалова, В. А. Журавель та ін.] ; за заг ред. В. Ю. Шепітька. Київ, 2016. 640 с.
2. Шепітько В. Ю. Криміналістика в системі юридических наук и ее роль в глобальному мирі / В. Ю. Шепітько // Криміналістика та судова експертиза: наука, навчання, практика : зб. наук. пр. : у 2-х т. Харків, 2014. Т. 1. – 544 с.
3. Правдюк В. Судова реформа: головні новації [Електронний ресурс]. Режим доступу : <http://jur.liga.ligazakon.ua/news/2017/10/11/165407.htm>.
4. Сокурєнко В. В. Сучасні тенденції розвитку кримінального процесу та криміналістики / В. В. Сокурєнко // Актуальні питання кримінального процесу, криміналістики та судової експертизи : матеріали міжвідом. наук.-практ. конф. (Київ, 24 листоп. 2017 р.) : у 2-х ч. Київ, 2017. Ч. 1. С. 26–28.
5. Чаплинський К. О. Тактичне забезпечення розслідування діяльності злочинних угруповань : монографія / К. О. Чаплинський. Дніпропетровськ, 2010. 304 с.
6. Чернявський С. С. Основні концепти реформи системи освіти МВС України / С. С. Чернявський В. В. Василевич // Світовий досвід підготовки кадрів поліції та його впровадження в Україні : матеріали Міжнар. наук.-практ. конф. (Дніпропетровськ, 17 берез. 2016 р.). – Дніпропетровськ, 2016. – С. 37–40.

**Фоменко Валерія Сергіївна**, здобувачка вищої освіти факультету юстиції  
*Національний юридичний університет імені Ярослава Мудрого, Україна*

**Науковий керівник: Битяк Олексій Юрійович**, канд. юрид. наук,  
доцент кафедри господарського права  
*Національний юридичний університет імені Ярослава Мудрого, Україна*

## **ФІЗИЧНА ОСОБА – ПІДПРИЄМЕЦЬ В УМОВАХ ВОЄННОГО СТАНУ: ОКРЕМІ АСПЕКТИ РЕЄСТРАЦІЇ**

З початком повномасштабного вторгнення країни агресора на територію нашої держави постала велика кількість питань стосовно реєстрації, ліцензування, порядку здійснення та припинення діяльності усіх суб'єктів господарювання, зокрема і фізичних осіб – підприємців (далі - ФОП).

У перші дні війни Єдиний державний реєстр юридичних осіб, фізичних осіб-підприємців та громадських формувань фактично був заблокований для уникнення несанкціонованого втручання. Проте, наразі почалося активне «відродження» господарської діяльності. Та все більше, і більше громадян планують розпочати власну справу, зареєструвати ФОП та працювати задля підтримки та відновлення економіки нашої країни.

Так, відповідно до ст. 128 Господарського кодексу України (далі – ГК): «громадянин визнається суб'єктом господарювання у разі здійснення ним підприємницької діяльності за умови державної реєстрації його як підприємця без статусу юридичної особи відповідно до статті 58 цього Кодексу» [1].

Одним із засобів регулювання впливу держави на діяльність суб'єктів господарювання є державна реєстрація суб'єктів підприємництва, визначення поняття якої закріплено у Законі України «Про державну реєстрацію юридичних осіб, фізичних осіб-підприємців та громадських формувань». Державна реєстрація є основною підставою з якою пов'язано отримання особою статусу ФОП [2].

Як зазначає О.М. Вінник, функцією державної реєстрації є не лише виявлення державою платників податків та інших обов'язкових платежів, здійснення державою контролю за виконанням умов ведення підприємницької діяльності і боротьби з незаконним підприємництвом, а й можливості для інших учасників ринкових відносин дізнатися про своїх майбутніх партнерів і контрагентів [3, с. 242].

Варто зазначити, що порядок реєстрації ФОП, в умовах воєнного стану та протягом одного місяця з дня його припинення або скасування, змінено відповідно до Постанови Кабінету Міністрів України від 06 березня 2022 року № 209 [4]. Державна реєстрація наразі може здійснюватися у двох форматах: офлайн та онлайн. У першому випадку пакет документів, серед яких: заяви про державну реєстрацію, про обрання спрощеної системи оподаткування, про реєстрацію платником ПДВ та паспорт та довідку про присвоєння реєстраційного номера облікової картки платника податків, потрібно надати державному реєстратору або нотаріусу. У другому ж зазначені документи можна подати в електронній формі до будь-якого територіального підрозділу міста України, або за допомогою інших

чинників зв'язків з обов'язковим електронним підписом. Крім того, остання може проводитися незалежно від місцезнаходження особи.

Науковці зазначають, що впровадження змін свідчить про те, що навіть під час повномасштабної війни, здійснюється спектр розширення економіки задля збереження економічного потенціалу нашої держави та підтримки фінансової сфери у складний час [5, с.283].

Отже, державна реєстрація є однією з основних умов існування ФОП, оскільки лише з цього моменту вона набуває відповідного статусу та може вступати у правові відносини. Зміни, впровадженні Постановою Кабінету Міністрів були спрямовані на спрощення процедури реєстрації ФОП, шляхом надання можливості надсилання документів в електронній формі та запровадження принципу екстериторіальної реєстрації, що значно допоможе громадянам, які бажають створити ФОП в умовах воєнного стану.

### **Список використаних джерел:**

1. Господарський кодекс України: Закон України № 436-IV від 16.01.2003 р. // База даних «Законодавство України» / Верховна Рада України. URL : <https://zakon.rada.gov.ua/laws/show/436-15#Text> (дата звернення: 28.10.2022 р.).
2. Про державну реєстрацію юридичних осіб, фізичних осіб-підприємців та громадських формувань: Закон України від 15 травня 2003 року. // База даних «Законодавство України» / Верховна Рада України. URL : <https://zakon.rada.gov.ua/laws/show/755-15#Text> (дата звернення: 28.10.2022 р.).
3. Вінник О.М. Державна реєстрація суб'єктів підприємницької діяльності// Вісник Вищого Арбітражного суду України. – 1998. - №2.
4. Деякі питання державної реєстрації та функціонування єдиних та державних реєстрів, держателем яких є Міністерство юстиції, в умовах воєнного стану: Постанова Кабінету Міністрів України від 6 березня 2022 року. // База даних «Законодавство України» / Верховна Рада України. URL: <https://zakon.rada.gov.ua/laws/show/209-2022-%D0%BF#Text> (дата звернення: 28.10.2022 р.).
5. Кухарчук А.М., Грачова О.Ю., Маслова М.О. Особливості правового статусу фізичної особи під час здійснення підприємницької діяльності в умовах воєнного стану. Юридичний науковий електронний журнал. -№ 9. – 2022р. –С.224-228. URL : [http://lsey.org.ua/9\\_2022/54.pdf](http://lsey.org.ua/9_2022/54.pdf) (дата звернення: 28.10.2022 р.).

## СЕКЦІЯ 8.

# ІНСТИТУТ ПРАВООХОРОННОЇ ДІЯЛЬНОСТІ, СУДОВА СИСТЕМА ТА НОТАРІАТ

**Мацюк Станіслав Валерійович**, здобувач першого (бакалаврського) рівня вищої освіти за спеціальністю «Право»

*ПВНЗ «Академія рекреаційних технологій і права», Україна*

**Науковий керівник: Хлистік Мирослава Андріївна**, старший викладач кафедри права та економіко-фінансової безпеки

*ПВНЗ «Академія рекреаційних технологій і права», Україна*

## АДВОКАТУРА УКРАЇНИ ЯК НЕДЕРЖАВНИЙ ПРАВОЗАХИСНИЙ ІНСТИТУТ

Для постійного захисту прав людини і громадянина, їх відновлення у разі порушення у правових державах функціонують спеціальні правозахисні інституції, серед яких важливе місце посідає адвокатура України.

Проблематика захисту прав людини та громадянина правозахисними організаціями, питання діяльності адвокатів завжди були і залишаються актуальними. Окремі аспекти у цьому напрямку досліджували багато сучасних науковців, зокрема: М. Р. Аракелян, Є. В. Балінська, О. М. Биков, Ю. М. Бисага, Т. Б. Вільчик, А. Ю. Олійник, В. Ф. Погорілко та ін. Дискусії щодо юридичної природи та місця адвокатури у сфері правоохоронної та правозахисної діяльності тривають і нині.

У Законі України «Про адвокатуру та адвокатську діяльність» адвокатура України визначена як недержавний самоврядний інститут, що забезпечує здійснення захисту, представництва та надання інших видів правової допомоги на професійній основі, а також самостійно вирішує питання організації і діяльності адвокатури в порядку, встановленому цим Законом. Адвокатура є незалежною від органів державної влади, органів місцевого самоврядування, їх посадових та службових осіб [1]. У Конституції України чітко не визначено правовий статус адвокатури, проте у ній проголошено, що для надання професійної правничої допомоги в Україні діє адвокатура [2].

У статті 2 Закону України «Про захист працівників суду і правоохоронних органів» серед наведеного переліку правоохоронних органів адвокатуру ми не знайдемо [3]. Хоча, як зазначає Нікітченко В. В., на відміну від інших правозахисних інститутів громадянського суспільства, адвокатура на правових засадах обов'язково залучається до здійснення функцій держави і державних органів, саме тому, інерційно, адвокатуру зараховують до правоохоронних органів, оскільки у суспільній свідомості зберігся її образ як складової механізму інституцій, головним завданням якої є боротьба зі злочинністю [4, с. 98]. Крижанівський А. Ф.

зауважує, що це дуже шкодить іміджу, спотворює образ адвокатури, наділяє її у сприйнятті пересічних громадян провладними (а, відтак, силовими) ознаками [5, с. 36].

Завальний М. В. вважає найбільш обґрунтованою думку тих авторів, які пропонують розрізняти державні правоохоронні органи й недержавні правоохоронні організації та установи. Тоді правомірним буде розглядати адвокатуру як суб'єкт, що здійснює правоохоронну діяльність та посідає у ній особливе місце, оскільки саме адвокатура покликана забезпечувати права людини й громадянина в процесі здійснення правоохоронної діяльності шляхом надання їм кваліфікованої юридичної допомоги, у той час як інші правоохоронні органи можуть переслідувати й інші цілі: попередження й припинення правопорушень, досягнення істини у кримінальному провадженні тощо [6].

По-різному визначено правовий статус адвокатури у законодавстві країн Європейського Союзу, проте слід зауважити, що в окремих з них досить чітко окреслено місце адвокатури та її взаємозв'язок із судовою системою. Так, у Латвії адвокатура є невід'ємною частиною правосуддя. У Болгарії адвокатська діяльність прирівняна до діяльності суддів. У Німеччині адвокатура визнається як незалежна організація в системі правосуддя, а до адвокатської діяльності допускається лише та особа, яка відповідно до Закону «Про суддів» визнається придатною до виконання суддівських обов'язків (тобто претендент на посаду адвоката прирівнюється до кандидата на високу посаду судді) [7, с. 92-93].

У міжнародних документах, що регулюють сферу діяльності інституту адвокатури, наголошується, що адвокатура займає самостійне, незалежне від держави місце у механізмі правосуддя та повинна виконувати важливу функцію суспільного контролю в цій сфері. Зокрема, у Основних положеннях про роль адвоката, прийнятих VIII Конгресом ООН по запобіганню злочинам у серпні 1990 року, визначено роль адвоката як важливого учасника здійснення правосуддя, який повинен постійно дбати про честь і гідність своєї професії, а завдання держави – сприяти і забезпечувати належну роль адвокатів, яка має поважатися і гарантуватися урядами при розробці національного законодавства та його застосуванні як адвокатами, так і судьями, прокурорами, членами законодавчої та виконавчої влади і суспільством в цілому [8].

Окремі вітчизняні науковці вважають, що після доповнення розділу III «Правосуддя» Конституції України статтею 131-2, у якій йдеться про адвокатуру, останню фактично було включено до системи правосуддя [9, с. 142]. На думку Вільчик Т. Б., адвокатура на законодавчому рівні має визначатися як спеціально уповноважений Конституцією недержавний самоврядний правозахисний інститут, невід'ємна частина механізму відправлення правосуддя, який взаємодіє з державою та інститутом громадянського суспільства для досягнення цілей справедливого правосуддя та виконує суспільно значущі публічно-правові функції [7, с. 103].

Погоджуємось з Нікітченком В. В., що адвокатура – унікальне юридичне явище, єдина організація, яка виконує державну (публічно-правову) функцію і при цьому не є державним органом [4, с. 98-99]. Як вірно зазначає Прилуцький С. В., незалежність адвокатури від держави має бути ключовим принципом цього правозахисного інституту та необхідною умовою довіри людини в захисті її прав [10, с. 182].

Отже, будучи незалежним, недержавним самоврядним інститутом, що забезпечує здійснення захисту, представництва та надання інших видів правової допомоги на професійній основі, при цьому виконуючи суспільно значущі публічно-правові функції, адвокатура виступає гарантом дотримання прав людини та громадянина та займає особливе, центральне місце у правозахисній системі України.

### Список використаних джерел:

1. Про адвокатуру та адвокатську діяльність: Закон України від 05 липня 2012 р. № 5076-VI. URL: <https://zakon.rada.gov.ua/laws/show/5076-17> (дата звернення: 04.11.2022).
2. Конституція України: станом на 01 січня 2020 р. URL: <https://zakon.rada.gov.ua/laws/show/254%D0%BA/96-%D0%B2%D1%80> (дата звернення: 04.11.2022).
3. Про державний захист працівників суду і правоохоронних органів: Закон України від 23 грудня 1993 р. № 3781-XII. URL: <https://zakon.rada.gov.ua/laws/show/3781-12> (дата звернення: 04.11.2022).
4. Нікітченко В. В. Адвокатура України як правозахисна організація. Експерт: парадигми юридичних наук і державного управління: електронне наукове видання: збірник. 2018. № 1 (1) листопад. Київ: ДП "Видавничий дім "Персонал", 2018. С 96-101.
5. Крижанівський А. Ф. Правозахисна діяльність адвоката як фактор правопорядку. Адвокат. 2007. № 11-12. С. 36-38.
6. Завальний М. В. Адвокатура в системі недержавних суб'єктів правоохорони України. Форум права: електрон. наук. фахове вид. 2017. № 3. С. 47–52.
7. Вільчик Т. Б. Адвокатура як інститут реалізації права на правову допомогу: порівняльно-правовий аналіз законодавства країн Європейського Союзу та України: дис. ... д-ра юрид. наук: 12.00.10 / Націон. юр. ун-т. ім. Ярослава Мудрого. Харків, 2016. 491 с.
8. Основні положеннях про роль адвоката (прийняті VIII Конгресом ООН по запобіганню злочинам 01 серпня 1990 року). URL: [https://zakon.rada.gov.ua/laws/show/995\\_835](https://zakon.rada.gov.ua/laws/show/995_835) (дата звернення: 04.11.2022).
9. Рибалко Г. С. Роль і місце адвокатури у державі. Вісник Харківського національного університету імені В. Н. Каразіна. Серія «ПРАВО». Випуск 30, 2020. С. 141-146. DOI: 10.26565/2075-1834-2020-30-16.
10. Прилуцький С. В. Адвокатура як незалежний інститут громадянського суспільства в конституційному механізмі правосуддя України. Вісник кримінального судочинства. 2017. № 3. С. 174-183.



**Навроцька Інна Вячеславівна**, здобувачка першого (бакалаврського) рівня вищої освіти за спеціальністю «Право»  
*ПВНЗ «Академія рекреаційних технологій і права», Україна*

**Науковий керівник: Хлистік Мирослава Андріївна**, старший викладач кафедри права та економіко-фінансової безпеки  
*ПВНЗ «Академія рекреаційних технологій і права», Україна*

## ІСТОРІЯ СТАНОВЛЕННЯ АДВОКАТУРИ УКРАЇНИ

Адвокатура України як незалежний правозахисний інститут нашої держави фактично святкує свій день народження разом із незалежністю сучасної України (у серпні 1991 року було ухвалено Акт проголошення незалежності України, а у грудні 1992 року Верховною Радою вже самостійної української держави прийнято Закон України «Про адвокатуру», що був замінений у 2012 році чинним на сьогодні Законом «Про адвокатуру та адвокатську діяльність»). Проте, зародження правової системи та формування адвокатури на українських землях відбувалось ще задовго до цього визначного моменту.

У період Київській Русі (IX-XIII ст.), коли у судочинстві переважало звичаєве право, роль захисника у судах скоріше полягала у моральній підтримці своєї сторони і не набула ще професійного характеру. У той час інтереси сторін захищали у судах рідні і приятелі, «послухи» (свідки порядного життя обвинуваченого) та «видоки» (свідки вчиненого стороною проступку або спірного факту) [1].

Більшість дослідників вважають, що фактичне становлення інституту адвокатури українського зразка відбулося в період польсько-литовської доби (XVI-XVIII ст.). Так склалось, що з половини XIV століття землі України перебували у складі Польщі та Литви, а після підписання Люблінської унії у 1569 році – Речі Посполитої. Тому не дивно, що на українській землях на розвиток правової системи в цілому, у тому числі й інститут професійної адвокатури, великий вплив мали Литовські статuti, магдебурзьке право (міське право, що виникло у XIII ст. в Німеччині) та польське право. Особливе значення у цьому процесі мав Литовський статут у трьох його редакціях – 1529, 1566 та 1588 років, який діяв на території українських земель аж до 1842 року. У цьому документі було встановлено, що захисником може бути людина, яка добре обізнана з писаним правом, тобто професійний юрист, та визначались права, обов'язки і відповідальність «прокураторів» (так називали у той час адвокатів). У другій редакції Литовського статуту почали вживатись терміни «прокуратор» (адвокат) та «заступник» (представник однієї із сторін).

Лівобережна Україна після Переяславської Ради від 18 січня 1654 року опинилась у складі Російської імперії та перебувала під впливом законодавства царського уряду. Автономія, надана Україні укладеними домовленостями, грубо порушувалась царизмом, а в кінці XVIII століття - взагалі була ліквідована. У панства у той період було право на представництво інтересів селян, що їм належали, а окремим відомствам, що відправляли для цього на суд своїх депутатів, - право представництва осіб, які належали до нього. Розрізняли постійних депутатів і тимчасово відряджених (ст. 150-152 Зводу законів Російської імперії 1857 року). Неможливість звернення до особи, спеціально уповноваженої законом сприяти

сторонам у захисті прав і законних інтересів, привела до появи «заступників у чужих справах», тобто йшлося не про правозаступництво, а про судове представництво [1]. У той період була розповсюджена діяльність повірених. Оскільки кримінальний і цивільний процес ґрунтувались на однакових принципах, обговорення справи і ухвала рішення у судах відбувались при закритих дверях (судове слідство було практично відсутнє), діяльність повірених в таких процесах полягала в «ходінні у справі», тобто в складанні паперів, подачі їх до суду, присутності при доповіді справи, а оскільки їм ні до кого було звертатися за юридичними порадами, вони були змушені виконувати роль і правозаступників.

Як самостійний правовий інститут адвокатура була запроваджена в епоху Великих реформ Олександра II. «Судовими статутами», затвердженими 20 листопада 1864 року, адвокатура дістала законодавче закріплення. Одним з головних діячів судової реформи 1864 року був С. І. Зарудний – юрист-самоучка, завдячуючи якому цивільний процес набув характеру змагальності. Реформами було запроваджено інститут присяжних повірених (присяжних адвокатів), який організовувався як незалежна від державних органів самоврядна корпорація [2, с. 51].

Заслужують на увагу реформи адвокатської професії наприкінці XIX – початку XX століття у південно-західній Галичині (цей період ще називають «адвокатською добою»). Усі відомі адвокати того періоду мали наукову ступінь доктора права, займалися наукою, публікували наукові статті зі своєї галузі, а також брали участь у наукових конференціях. Ще будучи студентами майбутні адвокати створювали громадські товариства, метою діяльності яких була фахова практика молодих правників. Систематично видавалась спеціалізована юридична література та періодика, формувались правничі бібліотеки. Усі адвокати були задіяні у культурно-освітньому, громадсько-політичному житті суспільства, займались благодійною діяльністю. Для кандидатів у адвокати обов'язковим було стажування в адвокатській конторі від 5 до 8 років, велика увага надавалась підвищенню кваліфікації адвокатів. [3, с. 6-8].

Після революційних подій 1917 року радянська влада до адвокатури ставилась, як до «буржуазного інституту» – присяжну адвокатуру було скасовано, і представляти інтереси в суді міг практично будь-хто. У цей же час Українська Центральна Рада (представницький орган українського народу, а після проголошення Української Народної Республіки – перший парламент) залишила присяжну адвокатуру без змін.

У радянській Україні (УРСР) з 1919 року при народних судах і революційних трибуналах були створені колегії правозаступників, які залучалися у кримінальних справах як захисники обвинувачених. Пізніше утворились юридичні консультації. Слід звернути увагу, що у 30-40 роках ефективність діяльності адвокатів, особливо у кримінальних справах, була досить низькою, оскільки у той період був встановлений особливий порядок судочинства у окремих справах (наприклад, про терористичні організації і терористичні акти, контрреволюційне шкідництво і диверсії). Такі справи у судах розглядались без участі звинувачення та захисту.

Згідно з Положенням про адвокатуру УРСР 1980 року, яким утворювались обласні колегії адвокатів і Київська міська колегія адвокатів, адвокатом міг бути громадянин, який мав вищу юридичну освіту і стаж роботи за спеціальністю юриста

не менш як два роки. Адвокати не мали права бути на службі у державних і громадських організаціях, проте, як виняток, дозволялось працювати юрисконсультантом [4].

Після проголошення незалежності одним із перших законів у нашій державі було прийнято Закон України «Про адвокатуру» від 19 грудня 1992 року, яким адвокатура визнавалась «добровільним професійним громадським об'єднанням, покликаним згідно з Конституцією України сприяти захисту прав, свобод та представляти законні інтереси громадян України, іноземних громадян, осіб без громадянства, юридичних осіб, подавати їм іншу юридичну допомогу» [5]. 15 серпня 2012 року набув чинності Закон України «Про адвокатуру та адвокатську діяльність», у якому визначено, що «адвокатура України – недержавний самоврядний інститут, що забезпечує здійснення захисту, представництва та надання інших видів правової допомоги на професійній основі, а також самостійно вирішує питання організації і діяльності адвокатури в порядку, встановленому цим Законом» [6].

Після підписання у 2014 році Угоди між Україною та Європейським Союзом, відбулись вітчизняні реформи у системі законодавства, у тому числі й у сфері діяльності адвокатури: конституційні зміни в частині правосуддя, зміни до процесуальних кодексів, запроваджено поступове обмеження на представництво в судах юристами без адвокатського свідоцтва (так звану адвокатську монополію) та ін.

Дивлячись на історію адвокатури, бачимо, у які нелегкі часи та який важкий шлях пройшла адвокатура, щоб отримати сучасне визнання. Адвокати завжди були у вирі політичних, громадських, професійних подій. На жаль, і сьогодні, коли військова агресія з боку Росії внесла свої корективи у повсякденне життя кожного українця, адвокатам нашої держави доводиться захищати права та законні інтереси громадян не лише в судах, а й на полі бою.

### Список використаних джерел:

1. Давидова В. С. Зародження адвокатури в Україні: дипломна робота. Одеський нац. ун-т ім. І.І. Мечникова. Одеса, 2015. 109 с. URL: <https://studfile.net/preview/6047929/> (дата звернення: 05.11.2022).
2. Фельцман І. Ю. Історичний досвід функціонування інституту адвокатури за судовими статутами 1864 р. та сучасна реформа адвокатури в Україні. Адвокатура України: історія та сучасність: матеріали Всеукраїнського круглого столу 25 січня 2013 року. Київ – Тернопіль: ТНПУ ім. В. Гнатюка. 2013. С. 50-53. URL: <https://unba.org.ua/assets/uploads/news/novosti/2016-05-17.materialy.krugliy.stil.lviv.pdf> (дата звернення: 05.11.2022).
3. Гвоздій В. А. Адвокатура України: історія і сучасність, досвід і перспективи. Адвокатура України: історія та сучасність: матеріали Всеукраїнського круглого столу 25 січня 2013 року. Київ – Тернопіль: ТНПУ ім. В. Гнатюка. 2013. С. 5-9. URL: <https://unba.org.ua/assets/uploads/news/novosti/2016-05-17.materialy.krugliy.stil.lviv.pdf> (дата звернення: 05.11.2022).
4. Про затвердження Положення про адвокатуру Української РСР: Закон УРСР від 31 жовтня 1980 р. (втратив чинність 01.02.1993). URL: <https://ips.ligazakon.net/document/T801050?an=5> (дата звернення: 05.11.2022).
5. Про адвокатуру: Закон України від 19 грудня 1992 р. № 2887-ХІІ (втратив чинність 19.11.2012). URL: <https://zakon.rada.gov.ua/laws/show/2887-12> (дата звернення: 05.11.2022).
6. Про адвокатуру та адвокатську діяльність: Закон України від 05 липня 2012 р. № 5076-VI. URL: <https://zakon.rada.gov.ua/laws/show/5076-17> (дата звернення: 05.11.2022).

Саган Роза Андріївна, здобувач вищої освіти

*Національна академія Державної прикордонної служби України, Україна*

## РІВЕНЬ КОРУПЦІЙНОЇ ДІЯЛЬНОСТІ В УКРАЇНІ

Проблема протидії корупції є найактуальнішою проблемою для України. Адже саме корупція заважає активному розвитку держави, функціонуванню державного апарату, знижує економічний розвиток в країні, сприяє розвитку організованої злочинності, негативно впливає на міжнародне визначення країни.

Корупція породжує певні відносини в суспільстві, які перешкоджають розвитку політичних, економічних та правових відносин. Розповсюдження корупції чітко просвітляється в період, коли Україна перебуває в стані війни, коли її економіка зазнала деякого спаду, то корупційна діяльність має все більше коло можливостей для розвитку.

Жодна країна світу не має імунітету від корупції, від цього ніхто не застрахований. Адже немає чіткого апарату по боротьбі з цим явищем. Рівень в корупції в деяких країнах просто можуть відрізнитись кількістю, та в сферах де вона розповсюджена, характером впливу на суспільні відносини та на соціально-економічну та політичну ситуацію. Існують країни, де корупція поширена в таких масштабах, що вона перетворюється на загальноприйнятий феномен і стають засобом вирішення проблем, стають нормою функціонування влади і способом життя для певної категорії населення.

У 1995 році було створено так звану Transparency International головний дослідницький продукт, став провідним глобальним показником корупції в державному секторі. Індекс пропонує щорічний огляд відносного рівня корупції за рейтингом країн і територій з усього світу. У 2012 році Transparency International переглянула методологію, яка використовується для побудови індексу, щоб дозволити порівнювати рівень корупції за один рік до наступного.

Відповідно до Transparency International за відповідним критерієм Україна посіла 122 місце з 180 країн. При цьому наша держава дещо покращила свої показники щодо позаминулорічних.

Зменшенню рівня корупції сприяють сприяють прийняття нормативно-правових актів, спрямованих на протидію корупційній діяльності. Також створення правоохоронних органів, які мають на меті протидіяти корупції це Національне антикорупційне бюро та Державне бюро розслідувань. Позитивним явищем є створення електронного декларування. Також вагомим внеском протидії корупції, є співпраця з міжнародним простором, підписання 11 грудня 2003 року Конвенції ООН проти корупції. На державному рівні створено антикорупційні заходи, реформа в кримінальному судочинстві, судова, податкова та адміністративна реформи, доступ громадян до даних про осіб, які вчинили корупційну діяльність. Вся інформація знаходиться у відкритому доступі.

Але негативним явищем залишається те, що ще не зовсім налагоджених державний механізм по боротьбі з корупцією, хоча існують органи, які мають здійснювати таку діяльність. У діяльності цих органів відсутній чіткий механізм розмежування підслідності та підпорядкування між гілками влади. Інколи кількість корупційних правопорушень, які було вчинено не відповідають дійсним

поширенням цього негативного механізму.

Найбільше злочинів щодо корупції здійснено у політичній та економічній сфері. Правопорушники вважають, що таким способом вони піднімають політичний та економічний рівень, але це навпаки заважає країні рухатись вперед.

Політична корупція підриває авторитет влади, адже відбувається боротьба за владу окремих осіб, що знижує функціонування суспільства.

Політична корупція переростає дещо в економічну, коли чиновники займаються корупційною діяльністю для одержання особистого прибутку, використовуючи своє службове становище. Створюють комерційні структури для надання коштів для своєї корпоративної групи забираючи кошти з державного бюджету.

Питання корупції залишається невирішеним, адже до сих пір не існує чіткого апарату по протидії такому діянню.

**Волок Дмитро Олександрович**, курсант 4-го курсу Навчально-наукового інституту права та підготовки фахівців для підрозділів Національної поліції *Дніпропетровський державний університет внутрішніх справ, м. Дніпро, Україна*

**Науковий керівник: Зеленський Євген Сергійович**, старший викладач кафедри тактико-спеціальної підготовки *Дніпропетровський державний університет внутрішніх справ, м. Дніпро, Україна*

## **УДОСКОНАЛЕННЯ ВОГНЕВОЇ ПІДГОТОВКИ ПОЛІЦЕЙСЬКИХ У РОЗРІЗІ ЗАСТОСУВАННЯ ПРАВОВИХ НОРМ**

Як ми вже знаємо, підготовка поліцейських до майбутньої професійної діяльності залежить від низки факторів, таких як вогневої, тактико-спеціальної, фізичної та психологічної підготовки. Проте, навіть найпідготовленіший співробітник поліції, на жаль, рано чи пізно опиняється у такій ситуації, коли обсягу професійних знань, практичних навичок та морально-психологічних якостей буде замало для розв'язання проблем або правильного реагування на ті чи інші події.

У зв'язку з цим, виникає загострення питання про дослідження можливостей вдосконалення методів та правил підготовки поліцейських на заняттях з вогневої підготовки, адже ймовірно саме ці нові методи, може не на сто відсотків, але більш результативно допомогли б підготувати практичних співробітників поліції до більш незвичайних випадків та проблем, що будуть з'являтися протягом їх професійної діяльності.

Кандидат педагогічних наук Харківського національного університету внутрішніх справ Швець взагалі визначає основним аспектом, який допоможе у покращенні усіх видів професійної підготовки, в тому числі і вогневої, належну правову підготовку, тобто можливість ефективно застосовувати правові норми у професійній діяльності співробітника Національної поліції.

Уміння і здатність якісно реалізовувати та застосовувати правові принципи і норми у професійній діяльності на основі умінь і навичок об'єктивується у понятті «правовий досвід». Саме професійний досвід правозастосування допомагає поліцейським орієнтуватися у правовій інформації, здійснювати відбір з неї необхідного для вирішення конкретної правової ситуації з урахуванням вимог норм матеріального і процесуального права. Високий рівень професійного правового досвіду значно економить час, необхідний для прийняття конкретного рішення, що є дуже важливим під час застосування вогнепальної зброї [1].

Загалом, Дмитро Швець зауважив, що при достатньому рівні правової свідомості та правозастосування співробітник поліції може адекватно та результативно, відповідно до норм закону, реагувати на фактори ти чи інші події і бути впевненим у тому, що його дії, відповідно до закону, правомірні. [1].

Підсумовуючи, слід зазначити, що підготовка співробітників поліції під час вогневої підготовки є найважливішим елементом становлення поліцейського як надійного та професійного співробітника правоохоронних органів, який буде у змозі захистити не лише права і свободи громадянина, але і життя та здоров'я оточуючих

його осіб, і головне своє. Проте ми з вами знаємо, що на теперішній час деяка частина практичних співробітників поліції не вміють належним образом застосовувати норми права у ситуаціях, які виникають під час проходження служби. Це свідчить про те, що такий співробітник, навіть при змозі захистити себе з фактичної точки зору, не зможе захистити себе з правової, що є дуже важливим у випадках, коли ситуація вимагає застосування зброї та використання навичок, отриманих під час занять з вогневої підготовки.

**Список використаних джерел:**

1. Швець Д.В. Сучасні теоретичні та прикладні проблеми кримінології: Вісник кримінологічної асоціації України. Харків. 2017. № 2 (16) с. 276.

## СЕКЦІЯ 9.

# ВОЄННІ НАУКИ, НАЦІОНАЛЬНА БЕЗПЕКА ТА БЕЗПЕКА ДЕРЖАВНОГО КОРДОНУ

**Комар Андрій Олегович**, курсант 4-го курсу Навчально-наукового інституту права та підготовки фахівців для підрозділів Національної поліції  
*Дніпропетровський державний університет внутрішніх справ, Україна*

**Науковий керівник: Каліман Максим Романович**, старший викладач кафедри тактико-спеціальної підготовки  
*Дніпропетровський державний університет внутрішніх справ, Україна*

## АКТУАЛЬНІ ПИТАННЯ ВДОСКОНАЛЕННЯ РІВНЯ ВОГНЕВОЇ ПІДГОТОВКИ В УМОВАХ ВОЄННОГО СТАНУ

Питання вогневої підготовки завжди було актуальним серед курсантів закладів вищої освіти МВС України, проте із початком повномасштабної збройної агресії РФ проти України та введення воєнного стану воно стало надто гострим. Виходячи з умов сучасності, існує нагальна потреба вдосконалення здобутих навичок стрільби, а також навичок поводження із вогнепальною зброєю, її використання та застосування.

Відповідно до ст. 46 Закону України «Про Національну поліцію», застосування вогнепальної зброї є найбільш суворим заходом примусу [1]. Аналіз цього положення та практичних засад застосування вогнепальної зброї молодими офіцерами дає змогу зрозуміти, що вивчення законодавчих положень, які визначають основні аспекти поводження з вогнепальною зброєю, є надважливим елементом загальної професійної підготовки поліцейського.

В умовах воєнного стану чимало людей відкрили для себе відсутність критично міркувати в екстремальних ситуаціях, проте у працівників поліції права на помилку чи зволікання немає. Для поліцейського впровадження воєнного стану не є підставою не дотримуватись правил та положень вогневої підготовки та стрільби, оскільки безпідставне застосування зброї є кримінально караним діянням.

З метою покращення рівня знань матеріальної частини зброї, порядку, правил її застосування та засвоєння заходів безпеки при поводженні зі зброєю керівництво ЗВО мають організувати практичні тренувальні заняття, де курсанти або офіцери будуть розглядати різноманітні завдання щодо доречності застосування зброї та задачі щодо вищевказаного питання.

Ще одним ефективним варіантом успішного засвоєння навичок поводження зі зброєю укріплюється завдяки практичним стрільбам із автоматичної зброї. Стрільцю це надає, по-перше, більше практичного відпрацювання готування до



стрільби чи виконання пострілів, по-друге, додатково це укріплює фізичні здібності курсанта, оскільки умови, в яких проводяться стрільби із автоматичної зброї найбільше наближені до реальних умов службової діяльності. Також збільшення практичних занять із вогневої підготовки у ЗВО надає курсантам можливість сприйняти особливості догляду та постійного носіння вогнепальної зброї у майбутньому. Надійна зброя є такою лише за умов правильного регулярного догляду за нею, тобто, чищення, змащення, яке повинно проводитись не рідше 1 разу на тиждень, незалежно від того, чи була застосована вогнепальна зброя.

Для успішного виконання пострілу курсанту необхідно розвивати навички психологічної підготовленості до стрільби. На результат виконання пострілу впливає тримання зброї у руках, швидкість натискання на спусковий гачок, положення пальця на ньому тощо. Формування психологічної готовності поліцейського до таких умов є нормальним явищем [2].

Також ефективною практикою виявилось моделювання ситуації, коли працівники поліції були звільнені чи покарані іншим способом через недотримання правил порядку здачі вогнепальної зброї. Прикладом такої ситуації може бути відпрацювання навичок від звернення до уповноваженої на видачу зброї особи, моделювання відповідної роботи тощо.

Таким чином, підсумовуючи все вищезазначене, можна дійти висновку, що вогнева підготовка має бути організована комплексно та з виконанням завдання використання максимального потенціалу знань. Сучасність нам диктує нові умови з кожним днем, саме тому працівникам поліції необхідно, будучи обережним та проявляючи бережливе ставлення до себе, виконувати службові завдання на високому рівні та вправо застосовувати вогнепальну зброю, зважаючи увагу на різні деталі – наприклад, завдяки пильності, уважності, обережності та високого рівня навичок стрільби Ви зможете вчасно відреагувати на появу цілі навіть за умов поганого освітлення або обстрілів артилерії ворога.

### **Список використаних джерел:**

1. Про Національну поліцію України: Закон України від 02.07.2015 року № 580-VIII. URL: <https://zakon.rada.gov.ua/laws/show/580-19#Text> (дата звернення: 25.10.2022).
2. Світова гібридна війна: український фронт: монографія за заг. ред. В.П. Горбуліна. Київ: НІСД, 2017. 496 с.

**Рудницька Каріна Геннадіївна**, курсантка 4 курсу навчально-наукового інституту права та підготовки фахівців для підрозділів Національної поліції *Дніпропетровський державний університет внутрішніх справ, Україна*

**Науковий керівник: Зеленський Євген Сергійович**, старший викладач кафедри тактико-спеціальної підготовки *Дніпропетровський державний університет внутрішніх справ, Україна*

## **АКТУАЛЬНІ ПРОБЛЕМИ ТЕХНІЧНОГО ТА ТИЛОВОГО ЗАБЕЗПЕЧЕННЯ ПІДРОЗДІЛІВ НАЦІОНАЛЬНОЇ ГВАРДІЇ УКРАЇНИ**

Актуальність даного питання полягає у недосконалій системі технічного та тилового забезпечення, що призводить до низької ефективності роботи Національної гвардії(НГ) та нераціонального використання економічного ресурсу України.

Сучасні проблеми України у питанні безпеки потребують нагальних та раціональних рішень, пов'язаних з утриманням матеріально-технічної бази Національної гвардії. Однією із проблем є система ієрархічної структури управління НГ, що передбачає 4 рівні: центральна ланка, ланка територіального командування, а також бригадна і батальйонні ланки [1]. А саме проблема даного питання полягає у доцільності доставки та утримання тилового та технічного забезпечення на усіх рівнях, адже це не є ефективно, так само, як і утримання усього забезпечення лише на одній із ланок.

Іншою проблемою являється реформування НГ за стандартами НАТО, що є наразі ключовим моментом у матеріально-технічній базі. Адже, реформування передбачає поліпшення уже наявного матеріалу, а також перехід до новітніх технологій. Що впливає не тільки на бюджетні витрати України, але і також на нормативно-правову базу, яка регламентує дані питання.

Наступна проблема тісно пов'язана з попередньою, тому що це питання відсутності механізмів регулювання логістичним забезпечення НГ, тобто окрім розробленого та прийнятого наказу Міністерства оборони України від 11.10.2016 № 522 «Основні положення логістичного забезпечення Збройних сил України»[2], в Україні відсутні інші нормативно-правові акти, для регламентації даного питання.

На заключення можна зробити висновок, що на вирішення даної проблеми впливає української економіки. Загалом у підсумку можна виділити три актуальні проблеми для тилового та технічного забезпечення Національної гвардії України, а саме: проблематика ієрархічної системи, радикальне реформування, а також відсутність механізмів для подальшого покращення матеріально-технічної бази.

### **Список використаних джерел:**

1. Ролін, І. Ф. Методичний підхід до розроблення імітаційної моделі системи тилового забезпечення угруповання внутрішніх військ. *Честь і закон*. 2014. № 1. С. 37–48.
2. Основні положення логістичного забезпечення Збройних сил України: наказ МОУ від 11 жовтня 2016 № 522. URL: <http://www.mil.gov.ua/ministry/normativnopravova-baza/nakazi-ministra-oboroniukraini/nakazi-ministerstva-oboroniukrainiza-2016-rik.html> (дата звернення 11.10.2022)

**Дубов Данііл Олегович**, курсант 4-го курсу навчально-наукового інституту права та підготовки фахівців для підрозділів стратегічних розслідувань, рядовий поліції *Дніпропетровський державний університет внутрішніх справ, м. Дніпро, Україна*

**Науковий керівник: Каліман Максим Романович**, старший лейтенант поліції, викладач кафедри тактико-спеціальної підготовки *Дніпропетровський державний університет внутрішніх справ, м. Дніпро, Україна*

## **ВПЛИВ ПСИХОЛОГІЧНОЇ ГОТОВНОСТІ КУРСАНТІВ СИСТЕМИ МВС ПІД ЧАС ЗАНЯТЬ З ВОГНЕВОЇ ПІДГОТОВКИ**

Дана тематика є надзвичайно актуальною в наш час, і обумовлюється вона тим, що вогнева підготовка курсантів займає особливу роль при первинній підготовці майбутніх кадрів і їх подальшій службі.

Важливою умовою майбутньої ефективної діяльності є те, що курсанти мають пройти ретельний професійний психологічний відбір і наступну професійну підготовку, складовою якої є підготовка психологічна. Саме психологічна підготовка включає в себе вміння бороти почуття страху при виникненні різних практичних ситуацій, зокрема, при використанні вогнепальної зброї.

Вартим уваги є те, що на даний час в Україні відсутня нормативно-правова база проведення психологічної підготовки курсантів. Можемо відзначити наявність Наказу МВС №50 від 26.01.2016 року [1], який певним чином врегульовує основні положення щодо всебічної підготовки курсантів. Але даного Наказу недостатньо, адже він повним чином не розкриває систему підготовки курсантів у сучасних ЗВО МВС відповідно до новітніх європейських стандартів. І саме тому розробка низки нормативно-правових актів, тобто актів, які містять правові норми (правила поведінки), розраховані на визначене коло осіб, підприємств, установ, організацій системи МВС, і якими були б урегульовані питання, пов'язані з організацією і проведенням такої психологічної підготовки, є надзвичайно актуальною [2, с.25].

Професійна діяльність курсантів, а отже і майбутніх працівників Національної поліції, є одним з найскладніших різновидів професійної діяльності. Даний вид діяльності тягне за собою значні психофізіологічні та фізичні навантаження на працівників правоохоронної сфери. Також існує багато небезпечних чинників для їх життя та здоров'я, характеризується стресогенністю, необхідністю протидіяти кримінальному оточенню, використовувати заходи фізичного впливу, вогнепальну зброю, спеціальні засоби тощо. В нашому випадку курсанти повинні повною мірою володіти всіма фізичними та психологічними якостями, які будуть сприяти ефективному функціонуванню правоохоронної системи в цілому. Тому надзвичайно важливим є психологічна підготовка кожного з курсантів стосовно страху щодо використання зброї, і, в даному випадку, доцільним є те, що навчальна програма повинна передбачати певні заняття з психології, які будуть направлені саме на подолання явища страху при заняттях з вогневої підготовки, зокрема при використанні зброї.

Важливим напрямом підвищення ефективності функціонування підготовки майбутніх спеціалістів є забезпечення психологічної підготовки до умов

професійної діяльності, адже саме після закінчення навчання у закладі вищої освіти МВС, практичний працівник повинен використовувати всі набуті ним знання і навички, важливе місце з яких посідає саме вогнева підготовка. Результатом такої психологічної підготовки має бути високий рівень мотивації професійної діяльності курсантів, розвиток комунікативного потенціалу і навичок емоційної саморегуляції, формування здатності успішно протидіяти стресовим чинникам, конфліктам та іншим деструктивним факторам тощо [3, с.14].

У висновку варто сказати, що страх являє собою емоційний стан людини, який обумовлений явною або потенційною загрозою для життя та здоров'я. В ході дослідження нами було визначено, що явище страху при заняттях з вогневої підготовки курсантів, значно погіршує та знижує якість отриманих практичних навичок, що тягне за собою прогалини в освіті майбутнього працівника. В цьому аспекті нами було проаналізовано важливість паралельної психологічної підготовки курсантів, зокрема щодо подолання страху у курсантів при виникненні різних стресових ситуаціях, що значною мірою могло би покращити якість їхньої освіти у закладах вищої освіти МВС.

#### **Список використаних джерел:**

1. Про затвердження Положення про організацію службової підготовки працівників Національної поліції України, Наказ МВС №50 від 26.01.2016 року. URL: <https://zakon.rada.gov.ua/laws/show/z0260-16#Text> (дата звернення 08.11.2021 року).
2. Вогнева підготовка працівника Національної поліції України: навчальний посібник / С.М. Банах, І. С. Винярчук, Ю. Р. Йосипів, М. Д. Курляк, К. О. Маліновська та ін. Львів: ЛьвДУВС, 2018. 408 с.
3. Волянський В. Планування й організація комплексних занять із вогневої та спеціальної фізичної підготовки на базовому етапі навчання курсантів вищих навчальних закладів МВС України, В. Волянський, Ю. Корнійчук, В. Штома, Молодіжний науковий вісник Східноєвропейського національного університету імені Лесі Українки. : Фізичне виховання і спорт. 2013. Вип. 11. С. 14-17.

**Пономаренко Олександр Леонідович**, курсант 4-го курсу навчально-наукового інституту права та підготовки фахівців для підрозділів стратегічних розслідувань, рядовий поліції  
*Дніпропетровський державний університет внутрішніх справ, м. Дніпро, Україна*

**Науковий керівник: Зеленський Євген Сергійович**, майор поліції, старший викладач кафедри тактико-спеціальної підготовки  
*Дніпропетровський державний університет внутрішніх справ, м. Дніпро, Україна*

## **ЗНАЧЕННЯ ВОГНЕВОЇ ПІДГОТОВКИ В НАВЧАННІ КУРСАНТІВ ПРАВООХОРОНОЇ ДІЯЛЬНОСТІ**

Для виконання покладених на поліцію обов'язків щодо захисту життя, здоров'я, прав і свобод громадян, власності, інтересів суспільства і держави від протиправних посягань Закон України «Про Національну поліцію» від 2 липня 2015 року № 580- VIII наділив співробітників Національної поліції України широкими правами щодо застосування різних заходів державного примусу [1]. Поліція під час виконання повноважень, визначених цим Законом, уповноважена застосовувати заходи примусу, серед яких є застосування вогнепальної зброї. Отже, одним з важливих складників у підготовці висококваліфікованого працівника Національної поліції України є вогнева підготовка.

Навчальна дисципліна «Вогнева підготовка» є одним із провідних предметів в освітніх установах силових структур Міністерства внутрішніх справ України та професійної підготовки працівників. Вогнева підготовка виробляє у курсантів знання, вміння та навички, готує їх до майбутньої практичної діяльності. Значення вогневої підготовки у бойовій підготовці курсантів як майбутніх офіцерів підрозділів силових структур визначається, перш за все, значенням у вирішенні оперативно-службових завдань [2, с. 560].

Вогнева підготовка значною мірою визначає ступінь боєготовності особового складу, як індивідуально, так і підрозділів загалом, тому є одним з провідних предметів у загальній системі навчання та виховання курсантів військових навчальних закладів різних відомств та служб. Особливо велике значення вогнева підготовка набуває нині. Це викликано, перш за все війною на території України та появою сучасного озброєння.

Успіху в оперативно-бойових діях досягне той, хто найбільш уміло використовує можливості своєї зброї для завдання поразки противнику при своїх мінімальних втратах. Вміння курсанта, а згодом – офіцера, ґрунтуються на глибокому розумінні об'єктивних процесів та закономірностей вогнепальної зброї.

Виходячи з цього, основними завданнями навчання курсантів з вогневої підготовки в навчальних закладах є: освоєння основ та правил стрільби зі зброї; знання матеріальної частини зброї та боєприпасів до неї; вироблення умінь та навичок щодо застосування зброї; оволодіння прийомами визначення дальності до мети та підготовки вихідних даних для стрільянини; навчання вмілому самостійному застосуванню штатної зброї підрозділу з найменшою витратою часу та боєприпасів у ході виконання оперативно-службового завдання, як індивідуального, так і у

складі груп, підрозділу; надавати практику організації та методики проведення занять з вогневої підготовки; виховання активності та самостійності у вирішенні вогневих задач у ході проведення занять з вогневої підготовки [3, с. 202].

В процесі вогневої підготовки у курсантів формується: науковий світогляд; любов до вітчизняної зброї; психологічна стійкість в екстремальних умовах.

Таким чином, вогнева підготовка як предмет передбачає навчання курсантів застосування штатної зброї для поразки цілей у бою та використання зброї в професійної діяльності. Відповідно, основним завданням вогневої підготовки правоохоронних навчальних закладів є підготовка офіцера, який твердо знає озброєння свого підрозділу, основи та правила стрільби з цієї зброї, вміє влучно вражати цілі з неї.

Від того, наскільки ефективним та професійним буде володіння та застосування зброї, залежатиме життя самого працівника поліції та оточуючих. Важливе місце у системі звичайних засобів збройної боротьби займає стрілецька зброя. Стрілецька зброя залишається масовою зброєю для вирішення завдань щодо знищення противника. Крім того, воно широко використовується в як зброю безпосереднього захисту працівника поліції. Вогнева підготовка виробляє у курсантів знання, вміння та навички, готує їх до майбутньої практичної діяльності з навчання та виховання підлеглих, розвиває якості які необхідні майбутнім офіцерам поліції [3, с. 360].

Вогнева підготовка у навчальних закладах різних силових структур - це організований процес навчання, в ході якого досягається прищеплення необхідних теоретичних знань та вироблення практичних навичок застосування штатної зброї для надійного ураження цілей в бою. Вона включає вивчення основ і правил стрілянини, матеріальної частини зброї, прийомів стрілянини, способів розвідки цілей та визначення дальності до них, управління вогнем та відпрацювання спільних дій.

Вирішальна роль у налагодженні ефективного освітнього процесу з вогневої підготовки майбутніх офіцерів належить викладачам вогневої підготовки, які навчають та виховують курсантів. У практичній діяльності кожного викладача головним завданням є питання про те, як краще, дохідливіше цікавіше викласти навчальний матеріал програми [4, с. 330].

Дидактичні принципи, методи та засоби навчальної дисципліни вогневої підготовки майбутніх офіцерів у навчальних закладах великою мірою спираються на традиції та досвід, який накопичений з цих питань (під час гібридної війни з Російською Федерацією).

Таким чином, незалежно від проблеми соціального та економічного характеру практично всі без винятку дослідники та практики відзначають значну роль вогневої підготовки в системі професійного становлення майбутнього спеціаліста. В Національній поліції України вогнева підготовка є важливою складовою професійної підготовки поліцейського. Підтримання задовільного розуміння аспектів вогневої підготовки з метою збереження працездатності в умовах довготривалих нервових і фізичних навантажень, набуття та володіння низкою прикладних рухових навиків і вмінь спеціальної фізичної підготовки – все це складає службовий обов'язок кожного працівника поліції.

**Список використаних джерел:**

1. Про Національну поліцію : Закон України від 02.07.2015 року № 580-VIII. URL: <https://zakon.rada.gov.ua/laws/show/580-19#Text>. (дата звернення: 15.05.2022).
2. Чабаненко Ю.С., Мельник О.М. Удосконалення методики проведення практичних занять з дисципліни «Вогнева підготовка» у майбутніх працівників правоохоронних органів. Юридичний науковий електронний журнал. 2021. Вип. 4. С. 559-564.
3. Вогнева підготовка працівника Національної поліції України: навчальний посібник / за ред. С.М. Банах, І. С. Винярчук, Ю. Р. Йосипів, М. Д. Курляк, К. О. Маліновська. Львів: ЛьвДУВС, 2018. 408 с.
4. Наточій А.Д. Вогнева підготовка – складова професійної компетентності майбутніх офіцерів поліції. Науковий вісник Дніпропетровського державного університету внутрішніх справ. 2021. Вип. 4. С. 329-333.

**Крисько О.М.**, курсант 4 курсу ННІП та ПФПНП  
*Дніпропетровський державний університет внутрішніх справ, Україна*

**Науковий керівник: Зеленський Є.С.**, викладач кафедри  
тактико-спеціальної підготовки  
*Дніпропетровський державний університет внутрішніх справ, Україна*

## **ІНТЕЛЕКТУАЛЬНИЙ МЕХАНІЗМ ЯК ВАЖЛИВЕ ЗАБЕЗПЕЧЕННЯ НАЦІОНАЛЬНОЇ БЕЗПЕКИ УКРАЇНИ**

Актуальним на сьогоднішній день є питання, про якість державної політики національної безпеки в умовах війни проти України залежить від багатьох механізмів (політичних, правових, економічних, науковотехнічних, гуманітарних, інформаційних, військових та ін.) її забезпечення, застосування яких має ключове значення для прийняття ефективних державно-управлінських рішень у сфері національної безпеки. Одним з важливих механізмів забезпечення політики національної безпеки є інтелектуальні механізми, тобто ефективність політики національної безпеки залежить від її інтелектуального (інформаційно-аналітичного, кадрового, науково-експертного) забезпечення.

Серед механізмів інтелектуального забезпечення політики національної безпеки України слід виділити такі: світоглядно-ціннісний; нормативно-правовий; інституційно-організаційний та функціонально-діяльнісний. Також слід зазначити, що розкриття змісту зазначених механізмів в умовах війни дозволяє сформулювати пріоритети цієї політики [2].

*Світоглядно-ціннісний механізм.* Думка представлена світовідчуттям, світосприйняттям і світорозумінням. Якщо перші дві складові виражаються в емоційно-психічних параметрах, то світорозуміння спирається на знання. Даний аспект дуже важливий, оскільки світогляд дає можливість не лише сприймати новий інформаційний світ та оцінювати самопочуття людей у ньому, а й пізнавати, осмислювати і перетворювати його. Так, М. Попович зазначає, що «світогляд, як узагальнений погляд людини на навколишній світ і себе, впливає із загальної картини світу та формує життєві позиції, переконання, ідеали, принципи, оцінки подій» [1]. З іншого боку, світ також впливає на світоглядні установки.

Забезпечення національна безпеки в умовах війни або збройного конфлікту стає не тільки потребою та інтересом, а й цінністю, вплив якої на всі суспільні процеси стає об'єктивним. Зливаючись воедино з іншими формами соціальності (економікою, політикою, культурою, духовністю), національна безпека України в умовах війни втілює в собі їх зміст і реалізується у всіх видах соціальної діяльності. Ціннісно-ментальні основи процесу інтелектуального забезпечення політики національної безпеки України детермінують зміст процесу її забезпечення. Для України мають важливе значення такі соціальні традиції, які є джерелом формування національнопатріотичних позицій особистості, захисту національних інтересів. Суверенітет держави, територіальна цілісність, добробут народу – це цінності, що визначають рамки професіонального самовизначення фахівця[3].

*Нормативно-правовий механізм.* Реалізація даного механізму інтелектуального



забезпечення політики національної безпеки повинна втілювати ідеї правової, демократичної держави і базуватись на: нормах міжнародного права, нормативних актах міждержавного порядку; актах державної влади; інших правових актах, що регулюють поточні завдання та проблеми, які належать до сфери забезпечення політики національної безпеки України.

Значну нормативно-правову базу складають документи, прийняті на регіональному рівні, особливо структурами ЄС. Хоча формально вони не мають статусу міжнародних документів, проте їх дотримується більшість розвинених країн світу, в тому числі і Україна, яка прагне вступити до Європейського Союзу.

*Інституційно-організаційний механізм.* Реалізація механізмів інтелектуального забезпечення політики національної безпеки України в умовах війни вимагає побудови певної організаційної системи управління нею з боку держави та суспільства.

Забезпечення політики національної безпеки України здійснюється спеціально створеними органами й інститутами суспільства і держави. Однак ключову роль у цьому процесі відіграє держава, яка здійснює управлінську та координаційну діяльність. Тому основним інститутом реалізації інтелектуального забезпечення політики національної безпеки України, організації й управління процесами в даній сфері слід вважати державу. При цьому слід враховувати, що в демократичній державі, як правило, реалізований принцип поділу влади, яка виконує притаманні їй функції.

Ефективний захист національних інтересів може здійснювати лише сильна держава, яка спирається на свій авторитет, на громадян та закони.

До основних функцій організаційного механізму інтелектуального забезпечення політики національної безпеки України слід віднести: формування і актуалізації нормативно-правової бази, на основі якої відбувається діяльність органів державної влади, що здійснюють аналітичну та експертну діяльність; регулювання їх діяльності та стандартизація процесів; контроль за виконанням рішень у сфері формування та реалізації політики національної безпеки; підготовка фахівців у цій галузі діяльності.

*Функціонально-діяльнісний механізм.* Уявлення про механізм інтелектуального забезпечення політики національної безпеки України буде не повним без розгляду практичної діяльності їх суб'єктів відповідно до конкретних цілей, завдань, що постають перед ними. Суб'єкти інтелектуального забезпечення політики національної безпеки України керуються принципами цієї політики як правилами, дотримання яких гарантує її ефективність та національно-специфічний зміст. У їх діяльності основною є проблема співвідношення цілей, засобів їх досягнення, напрямків та способів здійснення. Кінцевий ефект політики завжди вимірюється відношенням результатів діяльності до змісту початково поставлених цілей і завдань.

Головною метою функціонування розглянутих механізмів є їх діяльність із розробки, прийняття рішень та їх реалізації у сфері національної безпеки України в умовах війни.

Політика національної безпеки України в умовах війни є суспільно значимою, тому ще одним елементом контролю є громадський контроль, якій останнім часом набуває важливого значення. Цей контроль, здійснюваний через інститути

громадянського суспільства, виступає своєрідним регулятором всієї діяльності суб'єктів інтелектуального забезпечення національної безпеки України.

Отже, інтелектуальне забезпечення політики національної безпеки України реалізуються через механізми, стан яких обумовлений змістом суспільного розвитку. Залежно від актуалізації завдань суспільного розвитку на передній план виходять цілком визначені компоненти даних механізмів, що регулюють дії, які відповідають потребам суспільства, держави і самої особистості, забезпеченню національної безпеки. За допомогою функціонування механізмів інтелектуального забезпечення система державного управління у сфері національної безпеки України стає ефективним та надійним інструментом реалізації національних інтересів, а імперативи, що стали її змістом, перетворюються на пріоритети.

### **Список використаних джерел:**

1. Попович М. Григорій Сковорода: Філософія свободи. – К., Час Майстрів, 2008. - 256 с.
2. Марутян Р. Інтелектуальні ресурси державного управління: особливості використання та відтворення /Р.Марутян //World science. - № 10(50). - Vol.2, October 2019. – P.28-32.
3. Марутян Р.Р. Експертно-аналітичний супровід державно-управлінських рішень у сфері національної безпеки: досвід США /Р.Р. Марутян //Вісник Академії праці і соціальних відносин Федерації професійних спілок України. – 2011. - №3. (серія: Право та державне управління). – С.4-10.

**Васильченко Карина Ігорівна**, курсантка факультету підготовки фахівців для підрозділів стратегічних розслідувань  
*Дніпропетровський державний університет внутрішніх справ, Україна*

**Науковий керівник: Зеленський Євген Сергійович**, викладач кафедри тактико-спеціальної підготовки  
*Дніпропетровський державний університет внутрішніх справ, Україна*

## **ОСОБЛИВОСТІ ЗАСТОСУВАННЯ ВОГНЕПАЛЬНОЇ ЗБРОЇ В УМОВАХ СУЧАСНОСТІ**

В умовах сучасності, загроза життю і здоров'ю громадян нашої країни, знаходиться на досить високому рівні через постійну небезпеку з боку країни-агресора. Військовослужбовці російської федерації постійно завдають артобстрілу по цивільній інфраструктурі, незаконно перебувають на території нашої країни, чим спричиняють загрозу життю та здоров'ю населення України, зростанню кількості поранених осіб, а також настання летальних наслідків. Саме через це питання про можливість захистити себе самостійно чи надання більших повноважень працівникам правоохоронних органів, у тому числі поліції, визначаються досить актуальними.

Зміст статті 3 Конституції України проголошує те, що людина, її життя і здоров'я, честь і гідність, недоторканність і безпека визнаються в Україні найвищою соціальною цінністю, а утвердження та забезпечення цих прав та свобод є головним обов'язком держави. У свою чергу, зміст статті 64 Основного Закону нашої держави визначає, що навіть в умовах воєнного стану, деякі права та свободи людини не можуть обмежуватися, крім тих, що регламентуються даною статтею [1]. Також, відповідно до змісту положень Закону України «Про правовий режим воєнного стану», правоохоронні органи (у тому числі поліція) залучаються до вирішення завдань, пов'язаних із запровадженням та здійсненням заходів правового режиму воєнного стану, згідно із їх призначенням та специфікою діяльності [2].

Так, у зв'язку із вищевикладеним, доцільним є зазначити, що законодавча гілка влади в нашій країні прийняла низку нормативно-правових актів та змін (доповнень), які регламентують особливості застосування вогнепальної зброї працівниками поліції саме в умовах правового режиму воєнного стану, а також надання можливості цивільним особам застосовувати її проти військовослужбовців країни-агресора.

Зміни торкнулися і Закону України «Про Національну поліцію», а саме в аспекті застосування зброї працівниками поліції без попередження. Відтепер, на момент дії правового режиму воєнного стану, поліцейські вправі застосовувати заходи примусу у відношенні до осіб, які беруть участь у збройній агресії проти України без урахування окремих обмежень та заборон, визначених чинним законодавством. В даному випадку мається на увазі наявність дозволу застосування заходів примусу без попередження, нанесення ударів спеціальними засобами без обмежень щодо локації їх нанесення, у тому числі застосування вогнепальної зброї [3]. Крім того, новизною також є повноваження, які законні на момент дії воєнного стану та протягом 60 днів після його скасування чи закінчення, які

полягають в тому, що у разі необхідності відбиття нападу чи при затриманні особи, яка вчинила правопорушення або ж чинить опір поліцейському, уповноважена службова особа має право використати як заходи примусу, так і підручні засоби.

Доцільним є зауважити, що з дня ухвалення Закону України «Про забезпечення участі цивільних осіб у захисті України» [4], тобто майже з початку повномасштабного вторгнення росії на територію нашої незалежної держави, кількість кримінальних правопорушень, пов'язаних із застосуванням вогнепальної зброї зросла на 37 відсотків. У свою чергу, надання можливості цивільним особам застосовувати вогнепальну зброю є правильним рішенням, однак, в подальшому більш раціональним буде врегулювання питання, відносно недопустимості використання цієї зброї проти громадян нашої країни.

Зауважимо на тому, що володіння вогнепальною зброєю цивільними особами має включати в себе окремі елементи механізмів, які доцільно зазначити, а саме: 1) передбачає набуття мисливської вогнепальної зброї у власність громадянами України в загальному порядку, який передбачає поновлення дозволу на зброю кожні три роки; 2) передбачено скорочений порядок надання громадянам дозволу на придбання, зберігання та носіння мисливської вогнепальної зброї на час дії воєнного стану; 3) на період запровадження воєнного стану встановлено особливий порядок тимчасового видання воєнпальної зброї та боєприпасів до неї громадянам України, іноземцями та особам без громадянства, які на законних підставах перебувають на території нашої держави, для участі у відсічі та стримуванні збройної агресії російської федерації та/або інших держав [5].

Отже, можна зробити висновок, що на сьогодні, як ніколи захист власного життя та здоров'я, а також оточуючись виступає на перше місце і саме тому в умовах воєнного стану діє особливий порядок використання та застосування вогнепальної зброї як працівниками поліції, так і цивільними особами. Однак, треба знати та пам'ятати окремі аспекти можливості застосування зброї цивільними особами, адже рівень злочинності, пов'язаної із використанням та застосуванням вогнепальної зброї значно збільшився з повномасштабного вторгнення країни-агресора на територію нашої незалежної країни.

### Список використаних джерел:

1. Конституція України: Закон України від 28 червня 1996 року №254к/96ВР. URL: <https://zakon.rada.gov.ua/laws/show/254%D0%BA/96-%D0%B2%D1%80#Text>.
2. Про правовий режим воєнного стану: Закон України від 12.05.2015 року №389-VIII. URL: <https://zakon.rada.gov.ua/laws/main/389-19?msclid=6a734fd2c26b11eca2fe813c09b6bd82#Text>.
3. Про Національну поліцію: Закон України від 02.07.2015 року №580-VII. URL: <https://zakon.rada.gov.ua/laws/show/580-19#Text>.
4. Про забезпечення участі цивільних осіб у захисті України: Закон України від 03.03.2022 року №2114-IX. URL: <https://zakon.rada.gov.ua/laws/show/2114-20#Text>.
5. Захистити себе: як цивільним отримати зброю за спрощеною процедурою під час війни. URL: <https://mind.ua/openmind/20243165-zahistiti-sebe-yak-civilnim-otrimati-zbroyu-za-sproshchenoyu-proceduroyu-pid-chas-vijni>.

**Оргієць Дар'я Олегівна**, курсантка н.г. ФЕБ-941 ІННПФПНП  
*Дніпропетровський державний університет внутрішніх справ, Україна*

**Науковий керівник: Зеленський Євген Сергійович**, майор поліції,  
старший викладач кафедри тактико-спеціальної підготовки  
*Дніпропетровський державний університет внутрішніх справ, Україна*

## **ПРОВЕДЕННЯ ЗАНЯТТЯ З ВОГНЕВОЇ ПІДГОТОВКИ МЕТОДОМ ВОГНЕВОГО УРОКУ**

Особливу роль у службово-бойовій діяльності працівників поліції відіграє вогнева підготовка. Головна її мета полягає у забезпеченні готовності працівників до ефективного використання стрілецької зброї під час виконання оперативно-службових завдань. Досягнення цієї мети здійснюється за допомогою професійного навчання, вищої професійної освіти, службової та фізичної підготовки [1].

Заняття з вогневої підготовки з практичним виконанням вправ стрільб проводяться для послідовного навчання співробітників поліції ведення вогню в різні цілі вдень і вночі, у будь-яких умовах. Одним із найефективніших методів проведення заняття з вогневої підготовки є метод вогневого уроку. Суть даного методу полягає у проведенні заняття одночасно з кожним здобувачем по усім питанням, що вивчаються на декількох навчальних місцях, що підвищує ефективність заняття, дозволяючи вивчати (повторювати) теоретичний матеріал і відпрацьовувати практичні навички. Це дає можливість економити час самостійної роботи, якщо говорити про професійне навчання, вищу професійну освіту, та надає час для повторення теоретичного матеріалу та відпрацювання практичних навичок у рамках професійної, службової та фізичної підготовки [2].

Вогневий урок - це заняття з вогневої підготовки, що включає всі елементи вогневого навчання - від вивчення порядку і правил стрільби, матеріальної частини стрілецької зброї та ручних гранат, заходів безпеки при поводженні з ними до практичного виконання вправ стрільб і метання бойових ручних гранат. Метою вогневого уроку є навчання правильної та влучної стрільби зі озброєння (зброї), що перебуває на озброєнні МВС, з мінімальною витратою боєприпасів.

При організації вогневого уроку кількість навчальних місць залежить головним чином від призначення підрозділу МВС і можливостей навчально-матеріальної бази. Загальною вимогою є обладнання єдиних навчальних місць, що дозволяють вивчати озброєння (зброю), відпрацьовувати нормативи з вогневої підготовки, виконувати вправи з метання ручних гранат, а також проводити стрілянину з усіх видів зброї в денний та нічний час.

Зміст вогневого уроку полягає в тому, що до практичного виконання вправ стрільб здобувачі допускаються лише після навчання та отримання позитивних оцінок на навчальних місцях [2].

До виконання вправ стрільб допускаються здобувачі, які вивчили матеріальну частину зброї (озброєння) та боєприпасів, заходи безпеки при поводженні зі зброєю та боєприпасами, основи та правила стрільби, умови виконуваної вправи. На здобувачів, які виконали вправу стрільб з позитивною оцінкою, звертається особливу увагу. При цьому основна увага приділяється виявленню індивідуальних

помилки, які допускаються під час стрільби та проведення тренувань у прицілюванні, виконання пострілу з використанням стрілецьких приладів, тренажерів та учбових патронів.

Особливе місце в ході проведення заняття має приділятися психологічній підготовці здобувачів до застосування зброї. Для навчання стрільців необхідний особливий психологічний стан для стрільби на заняттях повинен спричиняти творчу, послідовну та результативну роботу. Керівники заняття на навчальному місці не повинні виявляти зайву вимогливість, а пояснювати, які наслідки відбудуться у разі тих чи інших недоробок учнів на занятті. Діалог із ними має будуватися на довірі. Це дозволить краще сприймати матеріал, швидше засвоювати, аналізувати його, обговорювати те, що неясно, та набувати необхідних навичок. Подібна обстановка на заняттях необхідна для досягнення такого психологічного стану, коли стрілець за непрямої участі керівника заняття сам контролює свої дії, знаючи, який він має отримати результат [3]. При цьому здобувач, знає про можливі помилки, з'ясовує їх причини та усуває дані недоліки. Така методика виховує в здобувачів, постійне почуття контролю над своїми діями, яке поступово перейде в підсвідому дію. Разом із цим формується правильний психологічний стан для стрільби [2, 3].

Використання методу вогневого уроку під час проведення занять із вогневої підготовки прийнятно для професійного навчання, вищої професійної освіти, а також занять у системі професійної, службової та фізичної підготовки. Під час підготовки співробітників поліції та курсантів ЗВО МВС України застосування цього методу вимагає від керівників ретельної підготовки до заняття з урахуванням його специфіки.

#### **Список використаних джерел:**

1. Мислива О, Бодирев Д. Вогнева підготовка: інновації vs. традиції. Науковий вісник ДДУВС №1 2021. с.23.
2. Немеш А, Лопашова О. Сучасні напрями розвитку вогневої підготовки. 2021. с. 231.
3. Гусак А, Гусак Т. Нормативне забезпечення занять з вогневої підготовки. 2022. с. 105.

**Махник Данило Михайлович**, курсант 4 курсу ННП та ПФПНП  
*Дніпропетровський державний університет внутрішніх справ, Україна*

**Науковий керівник: Зеленський Євген Сергійович**, викладач кафедри  
тактико-спеціальної підготовки  
*Дніпропетровський державний університет внутрішніх справ, Україна*

## **УДОСКОНАЛЕННЯ КУРСУ СТРІЛЬБ ДЛЯ ПЕРВИННОЇ ПРОФЕСІЙНОЇ ПІДГОТОВКИ**

До визначеного комплексу поліцейських заходів примусу у відповідності із статтею 42 Закону України «Про Національну поліцію» законодавець відносить застосування вогнепальної зброї як крайньої міри. [1]

Враховуючи тяжкість наслідків для осіб при застосуванні вогнепальної зброї правоохоронними органами під час припинення вчинюваних злочинцями правопорушень, суспільством ставляться відповідно й підвищені вимоги щодо організації належної вогневої підготовки поліцейських, зокрема слухачів курсів первинної професійної підготовки під час їх навчання у ВНЗ МВС України. Основним з документів, який регламентує навчання та виконання вправ з вогневої підготовки працівників поліції України, є нещодавно обраний Наказ МВС України 26.04.2019 №334 «Про затвердження Курсу стрільб для поліцейських та Норм витрат боєприпасів, пострілів, вибухових пакетів і гранат поліцейськими під час проведення практичних стрільб»

В свою чергу є достатні потреби у подальшому пошуку науково-педагогічним складом ВНЗ МВС України нових (дієвих) педагогічних методів викладання вогневої підготовки, оновлення змісту цієї навчальної дисципліни з врахуванням реалій соціальних процесів, вивчення закордонного передового досвіду організації професійної підготовки поліцейських у даній галузі та його впровадження у підготовку правоохоронних органів (покращення методики її викладання) у сучасних умовах Національної поліції.

На мою думку, для профілактики виникнення прогалин та покращення рівня привикання до зброї та відсутності страху при її використанні, корисною для стрільців-початківців буде підготовча вправа, яка призначена для відпрацювання імітаційного ведення вогню з діставанням бойової зброї з кобури, приведенням її у готовність та виконання пострілу (пострілів). Також як можливість тренування навичок стрільби (виконання відповідних вправ) з різних вихідних положень – з фронтальної стійки та із застосуванням декількох варіантів утримання зброї, в тому числі й з допомогою дворучного хвату зброї.

Дворучний хват зброї дозволяє компенсувати частину віддачі під час пострілу та зменшує підкидання ствола пістолета вгору, що в комплексі з фронтальною стійкою зменшує час на повторне прицілювання та дає змогу поліцейському швидко змінювати положення для стрільби. [2] Цей підхід теж потрібно враховувати керівнику заняття при поясненні особам, які проходять первинну професійну підготовку, а також роз'яснити про необхідність приймати потрібне вихідне положення перед початком стрільби.

Отже, можна дійти такого висновку що обраний Наказ МВС України №334 від

26.04.2019 має ряд переваг у частині належного забезпечення організації вогневої підготовки правоохоронних органів та осіб, яких вперше прийнято на службу в Національну поліцію, а також створює багато сприятливих педагогічних умов для потенційного підвищення виконання вправ зі стрільби:

– передбачено освоєння особами первинної професійної підготовки нових видів озброєння, яке в сучасних умовах застосовується працівниками підрозділів Національної поліції;

– використано нові терміни та конкретизовано їх визначення, що дає змогу більш чітко характеризувати діяльність учасників навчально-тренувальних стрільб (положення, права та обов'язки) під час проведення практичних занять.

Також вищезазначений Наказ зорієнтований на методики навчання особового складу поліції за новітніми стандартами, а саме – на виконання вправ зі швидкісної стрільби в обмежений час, з різних положень та з-за укриття, тощо. Саме завдяки цьому здійснюється максимально наближена підготовка стрільців-поліцейських до подальшого успішного несення служби з охорони публічного порядку та несення служби в реальних умовах.

#### **Список використаних джерел:**

1. Про Національну поліцію : Закон України від 2 липня 2015 року № 580-VIII [Електронний ресурс]. – Режим доступу: <http://zakon3.rada.gov.ua/laws/show/580-19/conv/page1-4>.
2. Наказ МВС України 26.04.2019 №334 «Про затвердження Курсу стрільб для поліцейських та Норм витрат боєприпасів, пострілів, вибухових пакетів і гранат поліцейськими під час проведення практичних стрільб».



## СЕКЦІЯ 10.

## БІОЛОГІЯ ТА БІОТЕХНОЛОГІЇ

**Манжура Олександр Андрійович**, здобувач вищої освіти факультету захисту рослин, біотехнології та екології

*Національний університет біоресурсів та природокористування України, Україна*

**Науковий керівник: Кваско Олена Юріївна**, кандидат біологічних наук

*Національний університет біоресурсів та природокористування України, Україна*

## ОТРИМАННЯ КУЛЬТУРИ «БОРОДАТИХ» КОРЕНІВ РОСЛИНИ АСТРАГАЛУ ШЕРСТИСТОКВІТКОВОГО (*ASRTAGALUS DASYANTHUS*)

*Astragalus dasyanthus* - трав'янистий багаторічник, що належить до родини *Fabaceae* (бобових), лікарська рослина, що занесена в Червону книгу України. Препарати з даної рослини виявляють седативну, гіпотензивну та кардіологічну дію. Вони поліпшують функціональну діяльність печінки, позитивно впливають на процес згортання крові. На даний момент Україна є недостатньо забезпечена даною лікарською рослинною сировиною. Однією з причин є низька насіннева продуктивність культури. Іншою причиною є те, що велика кількість цієї рослини вирощувалась в Криму, а зараз, в зв'язку з геополітичним становищем, ця сировинна база недоступна тимчасово для нас, тому є сенс розробляти технології отримання альтернативної сировини на основі "бородатих" коренів.

«Бородаті» корені мають ряд специфічних рис: інтенсивний гормонезалежний ріст, відсутність позитивного геотропізму, високий ступінь галуження. Найчастіше *A. rhizogenes* використовують для отримання трансгенних рослин класу Дводольних, хоча нині визначено умови, за яких є можливість застосовувати цей вид бактерій для трансформування геному однодольних рослин. [1]

*Agrobacterium rhizogenes*, також зустрічається назва *Rhizobium rhizogenes*, являє собою грамнегативну ґрунтову бактерію, що викликає хворобу бородатих коренів у однодольних та дводольних рослин. *A. rhizogenes* індукує утворення проліферативних багаторозгалужених придаткових коренів у місці зараження, так званих «бородатих коренів». *Agrobacterium rhizogenes* є природним генним інженером рослин.

Мета роботи полягає в отриманні культури «бородатих» коренів рослини *Astragalus dasyanthus* шляхом генетичної трансформації бактерією *Agrobacterium rhizogenes*.

Завдання дослідження:

1. Введення в культуру *in vitro Astragalus dasyanthus* методом поверхневої стерилізації насіння.
2. Генетична трансформація бактерією *Agrobacterium rhizogenes*.
3. Аналіз ростових показників отриманих ліній культури «бородатих» коренів.

Підготовлені стерильні експланти *A. dasyanthus* інокулювали на середовище МС (Мурасіге і Скуга) з додаванням 0,5 мг/л бензиламінопурина (БАП). Середовище МС є одним із найбільш поширених живильних середовищ і є оптимальним для вирощування *Astragalus dasyanthus* у культурі *in vitro*.

Генетична трансформація *Astragalus dasyanthus* бактерією *Agrobacterium rhizogenes*. Генетична трансформація – це модифікація клітини шляхом введення та подальшої експресії чужорідного генетичного матеріалу в клітині.

Отримання трансгенних коренів є перспективним рішенням для активації біосинтезу біологічно активних сполук. Використавши метод опосередкованої трансформації застосовуючи бактерію *Agrobacterium rhizogenes* штаму А4. Головними перевагами отримання трансгенних коренів є швидкий ріст і активація синтезу вторинних метаболітів.

Культуру трансгенних «бородатих» коренів отримали за допомогою опосередкованої трансформації *Agrobacterium rhizogenes* штам А4. В якості експлантів використовувалися листя попередньо вирощеної нами, асептичної культури астрагалу шерстистоквіткового. Для кращого проникнення бактерії були зроблені насічки на експлантах. Кокультивували експланти з суспензією бактерії в чашках Петрі впродовж 30хв в термостаті при 28°C, після цього експланти переносили на середовище МС. Після культивування на живильному середовищі МС впродовж 2 діб, експланти були перенесені на середовище МС з антибіотиком цефотаксимом, концентрація якого була 600 мг/л, для усунення бактерії.

Через певний проміжок часу експланти почали змінювати колір, ставати більш темнішими. Бородаті корені почали утворюватися через 30-45 днів після проведення трансформації у місцях насічок (поранень) експлантів. Спостерігався досить низький відсоток трансформованих експлантів, що становив 4-7%.

Хоча відсоток утворення коренів на експлантах і був низьким, проте корені, які утворилися мали низку переваг для виділення БАП, а саме: росли на безгормональному живильному середовищі, мали від'ємний геотропізм та значне галуження. Частоту трансформації розраховували як відношення кількості експлантів, на яких відбулася трансформація, тобто утворилися корені, до загальної кількості експлантів. Одержані корені надалі вирощували на агаризованому безгормональному живильному середовищі MS *in vitro* при температурі 26±2°C.

Аналіз ростових показників отриманих ліній культури «бородатих» коренів. На 30 добу культивування на агаризованому середовищі MS без додавання регуляторів росту ми спостерігали у місцях поранення експлантів формування коренів типового фенотипу. Частота одержання «бородатих» коренів становила 6,8%. При використанні бактерії *A. rhizogenes* штаму А4 було отримано 4 лінії БК астрагалу, які мали від'ємний геотропізм, значне галуження та росли на поживному середовищі без регуляторів росту.

Важливо відзначити, що одержані лінії «бородатих» коренів досить швидко накопичували біомасу. Швидкість накопичення біомаси становила 6,6±0,1 – 10,1±0,3 мг/добу в залежності від лінії.

Отже, за допомогою агробактерії *A. rhizogenes* можливо отримати культуру «бородатих» коренів *A. dasyanthus* з частотою 6,8% і більше. Наприклад, для підвищення частоти перетворення можна додавати 10 мкм ацетилсирингону в середовище, в якому суспендовані бактерії.[2] Згідно дослідження [3], додавання

ацетилсірингону змінило частоту трансформації та призвело до значного збільшення кількості подій трансформації. Це сполука, що утворюється під час реакції рослини у відповідь на поранення та активує гени *vir Agrobacterium*, сприяючи перенесенню Т-ДНК плазміди. Результати показують, що ацетилсірингон також можна використовувати для підвищення частоти трансформації, опосередкованої *Agrobacterium*, у видів *Astragalus*. Показники частоти трансформації при використанні ацетилсірингону можуть сягати 90%. Крім того, такі корені характеризуються досить швидким накопиченням біомаси, що робить їх достатньо перспективною сировиною для отримання біологічно активних сполук.

Отже, показано можливість отримання культури "бородатих" коренів рослин *Astragalus dasyanthus* шляхом *Agrobacterium rhizogenes*-опосередкованої трансформації (штам А4). Проведено аналіз ростових показників отриманих ліній культури «бородатих» коренів та виявлено, що швидкість накопичення біомаси отриманих коренів становила  $6,6 \pm 0,1$  –  $10,1 \pm 0,3$  мг/добу в залежності від лінії.

Таким чином, рослини *Astragalus dasyanthus* є перспективною рослиною для культивування в умовах *in vitro* та утворення культури "бородатих" коренів як сировини для отримання цінних біологічно активних речовин.

#### Список використаних джерел:

1. Akutsu M., Ishizaki T., Sato H. Transformation of the monocot *Alstroemeria* by *Agrobacterium rhizogenes* // Mol. Breed. — 2004. — V. 13, N 1. — P. 69–78.
2. Hohn, B., Koukolikova-Nicola, Z., Bakkern, G., and Grimsley, N. 1989. *Agrobacterium*-mediated gene transfer to monocots and dicots. Genome, 31 : 987-993.
3. Ionkova, I. (1995). *Astragalus* Species (Milk Vetch): In Vitro Culture and the Production of Saponins, Astragaline, and Other Biologically Active Compounds. Biotechnology in Agriculture and Forestry, 97–138.

**Бас Олександра Юріївна**, здобувач вищої освіти факультету захисту рослин, біотехнології та екології

Національний університет біоресурсів та природокористування України, Україна

**Науковий керівник: Кваско Олена Юріївна**, кандидат біологічних наук

Національний університет біоресурсів та природокористування України, Україна

## ОТРИМАННЯ СУСПЕНЗІЙНОЇ КУЛЬТУРИ ЕФІРНООЛІЙНОЇ РОСЛИНИ ЛАВАНДИ ВУЗЬКОЛИСТОЇ (*LAVANDULA ANGUSTIFOLIA* MILL)

Лаванда вузьколиста – одна з найцінніших лікарських рослин, що використовується для виробництва ефірної олії, багатої на корисні компоненти, наприклад, ліналоол та ліналілацетат. Крім того, у її складі знайдено близько 60 різних хімічних сполук. Лаванда відома як заспокійливий, знеболюючий засіб, також виявлена висока антибактеріальна, протигрибкова та протипухлинна активність. Тому лаванда широко використовується у медицині. [1]

Продуктування рослиною цінних вторинних метаболітів залежить не тільки від генетичного потенціалу, але від різноманітних факторів навколишнього середовища, що впливають на якість та кількість фармацевтичних препаратів [2]. Тому, для підвищення ефективності вироблення цільових корисних метаболітів, запропоновано суспензійну культуру дедиференційованих рослинних клітин Лаванди вузьколистої, культивування яких відбувається за контрольованих умов.

*Lavandula angustifolia* – один з видів лікарських рослин для яких виробництво вторинних метаболітів розглядається через культуру клітин. Для отримання клітинних суспензій з подальшим виділенням цільових речовин, необхідною умовою є отримання калусної тканини [3].

Суспензійну культуру рослинних клітин *Lavandula angustifolia* культивували в колбах Ерленмеєра на качалці шейкерного типу, швидкість обертання - 120 об/хв, при температурі + 24°C, в умовах темряви. Субкультивування проводилося кожні 2 тижні. Кількісні параметри росту суспензії такі як: життєздатність, кількість клітин, питома швидкість росту сирої та сухої біомаси, вимірювались кожні 7 днів.

Показано, що великий вихід якісної калусної тканини пухкого типу можна отримати з листових експлантів, культивуючи їх на поживному середовищі Мурасиге та Скуга [5] з додаванням регулятора росту рослин 2,6 дихлорфеноксиоцтової кислоти (2,4-Д) в концентрації 2 мг/л [4].

### Список використаних джерел:

1. Exploring Pharmacological Mechanisms of Lavender (*Lavandula angustifolia*) Essential Oil on Central Nervous System Targets. López V, Nielsen B, Solas M, Ramírez MJ, Jäger AK, 2017.
2. *Lavandula angustifolia* L. plants regeneration from in vitro leaf explants-derived callus as conservation strategy, L. Devasigamani, R. Loganathan, *Biotechnologia Vegetal* Vol. 20 No. 2: 75 - 82, 2020.
3. arkash V and Singh H (2013) *Lavandula angustifolia* L. (lavender): An important aromatic medicinal shrub and its in vitro micro-propagation for conservation. *J. Agril, Technol.* 9: 701-712.
4. Keykha, Fatemeh; Khadem, Azade; Bagheri, Abdolreza; Sharifi, Ahmad; Ameri, Maryam (2015). Optimization of lavender (*Lavandula angustifolia*) callus culture. *Plant Tissue Culture and Biotechnology*, 24(2), 279.
5. Murashige T and Skoog F (1962) A revised medium for rapid growth and bio-assays with tobacco tissue cultures. *Physiol Plant* 15(3): 473—497.

**СЕКЦІЯ 11.****ВЕТЕРИНАРНІ НАУКИ**

**Шепета Валерія Олексіївна**, здобувач фахової передвищої освіти ветеринарного відділення

*Відокремлений структурний підрозділ «Немішаївський фаховий коледж Національного університету біоресурсів і природокористування України», Україна*

**Науковий керівник: Овчарук Василь Михайлович**, канд. вет. наук, завідувач відділення «Ветеринарна медицина»

*Відокремлений структурний підрозділ «Немішаївський фаховий коледж Національного університету біоресурсів і природокористування України», Україна*

**ВПЛИВ ФАКТОРІВ ДОВКІЛЛЯ НА ЯКІСТЬ СПЕРМИ ПЛІДНИКІВ**

Сперма - рідина (від молочно-каламутного до жовтуватого-сірого кольору), що виділяється при еякуляції [1].

Сперму, яку збирають для осіменіння деякий час знаходиться в контакті з довкіллям. Спермії мають напівпроникну оболонку, таким чином у проміжок часу коли вони знаходяться в умовах навколишнього середовища на них можуть вплинути різні фактори, які здатні сповільнювати або повністю руйнувати процес обміну речовин, тому потрібно знати вимоги збору сперміїв та вплив на них довкілля [2].

Якість сперми є вирішальним чинником у тваринництві. Дослідження статевих клітин і сперми показують, що сперматозоїди сприйнятливі до пошкодження забруднювачами навколишнього середовища. Забруднюючі речовини, що впливають на гаметогенез та стероїдогенез, можуть призвести до руйнівних наслідків для відтворення худоби, отже на зниження виробництва. В той же час не вистачає колективних даних про вплив забруднювачів довкілля на фертильність плідників [3].

Передбачувані причини зниження якості сперми включають забруднювачі навколишнього середовища, які потрапляють в організм тварин через харчовий ланцюг та транспортуються в репродуктивний тракт, де забруднюючі агенти можуть впливати на здатність гамет до запліднення.

Забруднюючі речовини антропогенного походження негативно впливають на організм, особливо фталати, що руйнують ендокринну систему, та пестицид атразин [4].

Низьку якість сперми може спричинити екологічний стрес. Прямий вплив на сім'яники високих температур спричинює зміни деяких критичних стадій сперматогенного процесу, а це напряму пов'язано з якістю еякуляту. В організмі самки матка при стресі може давати надмірне тепло, таким чином вбиваючи спермії [5].

Сезон в якому збирається сперма значно впливає на якість сперми. Так, сперма

яка була зібрана взимку та навесні у бичків мала більшу концентрацію та загальну кількість клітин ніж сперма, яка збиралась влітку та восени. В той же час сезон не впливає на еякулят або обсяг [6].

Дослідники рекомендують ряд заходів щодо контролю екологічного стресу: забезпечити систему вентиляції у приміщенні, захищати тварин від сонячної радіації, осіменяти тварин замороженою спермою, забезпечити тінь на час годівлі та пиття, виводити генетично адаптованих тварин, так як вони менш уразливі до високих температур, забезпечити тварин струйовими ваннами у спекотні дні [5].

І.І. Іванов першим установив та обґрунтував, що спермії можуть жити не тільки в придатках, а й у штучно створених умовах- розріджувачах, де вони живуть довше. Так як плазма сперми не є ідеальним середовищем для тривалого зберігання поза організмом. Сперма є чудовим середовищем для розмноження мікроорганізмів, а вони в свою чергу виділяють шкідливі продукти обміну речовин, що шкодить самим клітинам. Саме тому сперму розбавляють забезпечуючи оптимальні умови для життя поза організмом [7].

**Висновок:** На якість сперми плідників впливають різні чинники починаючи від її отримання до використання, важливу роль грає навколишнє середовище. Негативний вплив на якість сперми мають забруднювачі довкілля. Дотримуючись рекомендацій щодо зменшення екологічного стресу можна зберегти активність плідників та якість сперми.

#### Список використаних джерел:

1. Sperma Eva Rudolf-Müller [Електронний ресурс] Режим доступу до ресурсу: <https://www.netdoktor.de/anatomic/sperma/#:~:text=Das%20Sperma%20ist%20die%20Samenfl%C3%BCssigkeit,Pros tata%2C%20Samenbl%C3%A4schen%20und%20Nebenhoden>).
2. Вплив на сперміїв факторів довкілля [Електронний ресурс] Режим доступу до ресурсу: <https://studfile.net/preview/10016301/page:5/>.
3. Reprod Domest Anim. B.Yurdakok, K.Tekin,A.Daskin,A.Filazi Effects of polychlorinated biphenyls 28,30 and 118 on bovine spermatozoa in vitro - 2015 Feb;50(1): 41-7.
4. AlisaKomsky-Elbaz DoritKalo ZviRothNew evidence for deleterious effects of environmental contaminants on the male gamete [Електронний ресурс] Режим доступу до ресурсу: <https://www.sciencedirect.com/science/article/abs/pii/S0378432021002013>.
5. Córdova-Izquierdo Alejandro, Villa-Mancera Abel, Olivares Pérez Jaime, Sánchez-Aparicio Pedro Open Journal of Animal Sciences Recommendations for Controlling Environmental Stress Vol.4 No.2(2014), Article ID:44666,6 pages [Електронний ресурс] Режим доступу до ресурсу: [https://www.scirp.org/html/5-1400165\\_44666.htm](https://www.scirp.org/html/5-1400165_44666.htm).
6. Journal of Dairy Science Influence of bull age, ejaculate number, and season of collection on semen production and sperm motility parameters in Holstein Friesian bulls in a commercial artificial insemination centre Vol. 81, No. 12, 1998 page 4.
7. Лекція з теми Теорія і практика розрідження, зберігання і транспортування сперми плідників [Електронний ресурс] – 2016. – Режим доступу до ресурсу [http://dspace.mnau.edu.ua/jspui/bitstream/123456789/2386/1/Tehnologie\\_vidtvorenyy.pdf](http://dspace.mnau.edu.ua/jspui/bitstream/123456789/2386/1/Tehnologie_vidtvorenyy.pdf).

## СЕКЦІЯ 12.

ХАРЧОВЕ ВИРОБНИЦТВО  
ТА ТЕХНОЛОГІЇ

**Зозенко Олексій Олександрович**, здобувач фахової передвищої освіти за спеціальністю «Харчові технології», ОПП «Технологія приготування їжі» ВСП «Краматорський фаховий коледж Донецького національного університету економіки і торгівлі імені Михайла Туган-Барановського», Україна

**Науковий керівник: Борисполець Алла Олексіївна**, викладач вищої категорії ВСП «Краматорський фаховий коледж Донецького національного університету економіки і торгівлі імені Михайла Туган-Барановського», Україна

ВИДОВЕ РІЗНОМАЇТТЯ СТЕЙКІВ  
В СУЧАСНІЙ КУХНІ

Стейк – це товстий шматок м'яса, вирізаний з туші яловичини в поперечному напрямку і приготовлений на відкритому вогні. Технологія приготування стейків виключає використання додаткових жирів при смаженні, тим самим дотримується принцип FFC (Fat Free Cooking) - смаження без жирів. Ступінь просмаження стейка можна визначити по кольору мяса на розрізі та його пружності.

**Blue rare** (рис.1) - це майже сире м'ясо з невеликою скоринкою. Смажать стейк 1 хвилину з одного боку і стільки ж з іншого при температурі 100°C. Температура м'яса всередині - 46-49°C.

**Rare** (рис.2) - смаження стейка займає близько 4-5 хвилин (по 2-2,5хв. з кожної сторони). У м'яса тверда скоринка, всередині м'ясо червоне. Температура приготування - 120°C. Температура в середині 52-55°C.

**Medium rare** (рис.3) – м'ясо червоного кольору, зі скоринкою, майже середнє просмаження. Температура приготування 126°C. Смажити потрібно по 2,5-3 хвилини з кожного боку. Температура в середині 55-60°C.

**Medium** (рис.4) - рожеве м'ясо, з якого сочиться сік. Це оптимальна ступінь просмаження стейка. Температура в середині 60-65°C.

**Medium well done** (рис.5) - світле, з рожевим відтінком, добре просмажене, але не пересушене м'ясо, соку майже немає. Готується при 145°C.



Рис. 1. Blue rare



Рис. 2. Rare



Рис. 3. Medium rare



Рис. 4. **Medium**



Рис. 5. **Medium well done**

**Well done** - сухе м'ясо сірого кольору. Готується при 165 градусах. До такої міри не варто смажити стейк. Температура більша за 70°C.

Пружність смаженого м'яса можна визначити по руці (грають на асоціації) м'ясо на дотик буде таким же м'яким або твердим, як і м'язи на руці.

**Blue** (рис.6) - на дотик, як м'язи на розслабленій руці. Сире м'ясо.

**Rare** (рис. 7) – складіть великий і вказівний пальці і доторкніться до м'яза на великому пальці. Твердість буде схожа на ступінь просмаження Rare або Blue Rare.

**Medium Rare** (рис.8) – з'єднайте кінчики середнього та великого пальця. Твердість м'язи відповідає твердості м'яса.



Рис. 6. **Blue.**



Рис. 7. **Rare.**



Рис. 8. **Medium rare.**

**Medium** (рис.9) – середнє просмаження. Великий палець торкається безіменного.

**Well done** (рис.10) - дуже просмажене, пересушене м'ясо.



Рис. 9. **Medium**



Рис. 10. **Well done**

Стейкова культура ніколи не стоїть на місці, шукаючи нові шляхи розвитку і реалізації. Адже порційні шматки свинини, вирізані належним чином, також можна вважати стейками, хоч це і суперечить історичним фактам. Але яловичина незмінно залишається королевою стейків. Назви стейків, залежить від того, з якої частини туші було вирізано м'ясо (рис.11).



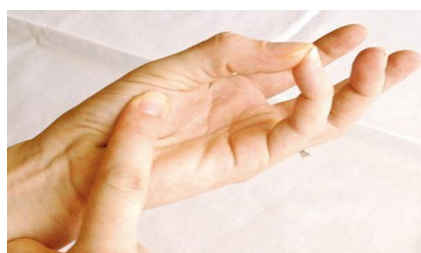

Рис. 11. Розробка яловичої туші для стейків

**Томагавк-стейк.** Нарізають з тонкого краю з реберною кісткою. За 45 хвилин до початку приготування стейк натерають з крупною сіллю і чорним перцем. В грилі зрушити вугілля так, щоб сформувалося дві зони - "гаряча" і "холодна". Укладають м'ясо в холодну зону і накривають кришкою і смажать, перевертаючи стейк. Як тільки м'ясо буде готове, знімають кришку, переміщують в "гарячу" зону і швидко обсмажують з двох сторін. Після цього переносять його на дерев'яну дошку і дають відпочити протягом 10-20 хвилин.

**Стейк Шатобріан.** Нарізають з вирізки товщиною 4-8 см. Змащують оливковою олією, перчать, солять. Обсмажують на грилі при температурі 250°C - по 10-15 секунд з чотирьох сторін, а при температурі 180-200°C доводять до готовності, яка коливається від Blue rare до Medium well done (для стейка з кров'ю час смаження 10-12 хв., для просмаженого - біля 25 хв.). Нарізають на порції, товщиною не більше 1 см.

**Стейк Рібай** нарізається з підлопаткової частини туші, має велику кількість жирових прожилок і невелику кістку від хребта. Його називають «мармуровим».

**Пеппер-стейк.** Це різновид стейку Рібай. Особливістю є те, що це перцевий стейк з мармурової яловичини. М'ясо злегка змащують оливковою олією і обвалюють в перці крупного помолу. Обсмажують на сильному вогні. Коли утвориться скоринка зі спецій, відправляють на решітку хосперу і обсмажують по 5 хв. з обох боків.

**Клаб-стейк** нарізається з товстого краю з невеликою реберною кісткою. Стейк злегка відбивають руками. Маринують. Обсмажують на грилі, а потім перекладають на камінь. Камінь розміщують в середину спеціальної підставки тарілки, обсипають рівномірно сіллю і викладають на камінь стейк. При подачі температура жаркаміння повинна бути не нижче 390°C.

**Стейк Ейзенхауера або брудний стейк.** М'ясо обсмажують з обох боків на вугіллі твердих порід дерев. Коли м'ясо буде готове, очистити від золи, змастити оливковою олією і приправити морською сіллю.

**Стейк Раундрамб.** Для його приготування потрібно не дуже жирне м'ясо середнього ступеня жорсткості. Його беруть зі тазостегнової частини. Жир і фрагменти сполучної тканини не видаляють.

**Стріплойн-стейк.** Блюдо відрізняється ніжною консистенцією м'яса, вирізається з поперекової частини спини в області вирізки.

**Стейк Тібоун.** Один з найпопулярніших видів стейка на Т-образній кісточці.

Для нього порційні шматки м'яса вирізають з тонкого краю і тонкого краю вирізки, тому складається відразу з двох видів стейкового м'яса — філе-мінйон з одного боку і кісточки Нью-Йорк з іншого. М'ясо не відокремлюють від кістки, а надають йому характерну форму майбутнього страви.

**Філе-мінйон.** Це стейк без кістки. Він вимагає середнього або повного просмаження, для нього підходить м'ясо, зрізане тонким шаром в підлопаточній або шийній частині.

**Ром-стейк.** Для нього м'ясо нарізають тонкими пластинами і відбивають. На смаження йдуть лічені хвилини, і страва виходить дуже ніжною. Для нього вибирають вирізку середньої товщини.

**Кобе-стейк.** Гордість японської кухні і майже національне надбання японців. В Японії, щоб м'ясна продукція відповідала необхідної якості, телят з шестимісячного віку переводять на спеціальний раціон, відпоюють світлим пивом і обмежують в русі, компенсуючи його масажем. М'язова маса тваринного при цьому наростає, але не відчуває ніякої рухового навантаження. М'ясо набуває «мармурову» структуру, відрізняється неперевершеними смаковими якостями і вважається ідеальним напівфабрикатом для приготування стейка.

**Висновки.** В чому полягає широка популярність стейка? Справа в тому, що стейк - це не просто підсмажений з двох сторін на відкритому вогні шматок м'яса, а ціла культура - від майстерності оброблення туші до особливої атмосфери, створеної в процесі його приготування. Насправді, в приготуванні стейка є маса нюансів, які потрібно враховувати, щоб м'ясо вийшло смачним і соковитим.

### Список використаних джерел:

1. Інноваційні технології у ресторанному господарстві: [Електронний ресурс] // Режим доступу: <http://library.nuft.edu.ua/ebook/file/43.73.pdf>.
2. Види стейків та ступені їх просмаження: [Електронний ресурс] // Режим доступу: <https://shashlik-market.ua/ru/blog/vidy-i-stepeni-prozharki-myasa>.
3. Корисно про м'ясо [Електронний ресурс]//Режим доступу: <https://myastoriya.com.ua/ua/blog/article/vse-cho-nuzhno-znat-chtoby-prigotovit/>.
4. Електронний ресурс. – Режим доступу: <https://44favorite.kh.ua/ru/blog/vse-o-steykakh-iz-govya-diny/otlichie-steykov/>.

**СЕКЦІЯ 13.****ТЕХНОЛОГІЇ ЛЕГКОЇ ТА  
ДЕРЕВООБРОБНОЇ ПРОМИСЛОВОСТІ**

**Сліжевська Крістіна Сергіївна**, здобувач вищої освіти факультету дизайну, кафедри моделювання та художнього оздоблення одягу  
*Київський національний університет технологій та дизайну, Україна*

**Науковий керівник: Остапенко Наталія Валентинівна**, доктор технічних наук, професор, член Національної спілки художників України, член Спілки дизайнерів України, завідувач кафедри ергономіки і дизайну  
*Київський національний університет технологій та дизайну, Україна*

**АПСАЙКЛІНГ ЯК МЕТОД ЗБЕРЕЖЕННЯ ДОВКІЛЛЯ**

На сьогоднішній день легка промисловість горезвісна своєю ресурсоемністю. Однією з причин даної проблеми являється розвиток fast fashion (з англ. – швидка мода). Так збільшення зацікавленості споживача в змінних тенденціях прогнозує збільшенню кількості молодих брендів, що завдаватимуть шкоду довкіллю у світі. Адаже створення текстильних відходів та виробів легкої промисловості, які в кінцевому результаті закінчують своє «життя» на сміттєзвалищах, представлятимуть значний удар для життя та здоров'я людини.

Одним із альтернативних рішень є метод, за допомогою якого використаним матеріалам та текстильним виробам можна дати друге «життя» – це upcycling (з англ. – повторне використання).

Постановка завдання. В рамках даної роботи головним завданням являються виявлення глобальної еко-проблеми, доведення актуальності методу «апсайклінг» на прикладі творчості відомих українських брендів та розробка авторської колекції даним методом.

Результати дослідження та їх обговорення. На сьогоднішній день більшість текстильних компаній та відомих брендів переходять на циркулярну систему, з метою зниження свого впливу на довкілля. У зв'язку з тим, як споживачі все більше переймаються екологічними наслідками своїх покупок та переходять на «свідому» моду, то підприємства починають розуміти фінансову вигоду від системи «кругової» моди. В основі «кругової» моди являється підхід «досліджуй – бери – використовуй – утилізуй – відновлюй». А головним принципом даної моди являється створення продукту з регенеративним життєвим циклом, тобто він повинен бути багаторазового використання, підлягати ремонту, повторно використовуватись та легко переробляється[1].

Як наслідок, більшість дизайнерів звертають свою увагу на метод upcycling (з англ. – повторне використання). Відомо, що апсайклінг – це тип переробки, при якому відходи перетворюються на нові продукти та матеріали, які кращі за оригінал або мають більшу екологічну цінність. Хоч даний термін, одним із перших згадувався в книзі Вільяма Макдоно «Від коліски до коліски», що опублікувалася

в 2002 році, в Україні він набув популярності не так давно.

Все більше і більше брендів активно використовують даний метод та пропонують своїм споживачам соціально та екологічно свідомий вибір. Зокрема такі українські бренди як «RE:ban» та «Potrib» використовують рекламні банери, залишкові відходи з текстильних підприємств та непотрібний одяг як основу матеріалу для створення рюкзаків, гаманців, сумок та чохла для ноутбуків [2].

На жаль в Україні не активно розвинений екологічний спосіб утилізації відходів рекламної індустрії, тому більшість рекламних банерів після завершення експлуатації опиняється на сміттєзвалищах і розкладаються там понад 500 років. Проте дизайнери молодих брендів активно демонструють цікаві та креативні способи утилізації у вигляді аксесуарів. Адже, апсайклінг передбачає «не тільки збереження первинних функціональних характеристик

сировини, а й їх вдосконалення та покращення [3]».

Для подовження циклу експлуатації виробу, деякі бренди пропонують безкоштовний ремонт власних продуктів – незалежно від причини пошкодження. Одним із таких являється бренд «slow.ly». Даний бренд для створення одягу, рюкзаків, гаманців та бананок використовує залишкові матеріали з виробництва пароплавів, малих суден та парашутів [2].

Не менш популярними являється бренд «Remade», що створює рюкзаки, шопери та аксесуари з вінтажного шкіряного одягу [2]. Даний бренд розвиває власну екологічну ідею – це використання виключно вторинних матеріалів, а саме стара шкіра, щоб не підтримувати фабрики по виробництву нової. Такий підхід складніший, тому що процес роботи зі старою шкірою більш трудомісткий. Проте це не заважає бренду створювати індивідуальні та неповторні вироби.

Висновки. Згідно досліджень виявлено, що мода швидка і змінна. Як наслідок у світі багато непотрібних речей, що закінчують своє «життя» на сміттєзвалищах і завдають велику шкоду довкіллю. Оскільки більшість споживачів переходять на «свідому» моду, то більшість дизайнерів та текстильні підприємства підтримують даний тренд запропонувавши споживачам екологічні текстильні продукти. Тому зростає попит на проектування виробів легкої промисловості методом «апсайклінг».

### Список використаних джерел:

1. Чи впливають дизайнери на глобальні екологічні виклики [Електронний ресурс] – Режим доступу до ресурсу: <https://telegraf.design/chy-vplyvayut-dyzajnery-na-globalni-ekologichni-vyklyky/>.
2. Українські бренди з перероблених та переосмислених матеріалів [Електронний ресурс] – Режим доступу до ресурсу: <https://telegraf.design/ukrayinski-brendy-z-pereroblenyh-ta-pereosmyslenyh-materialiv/>.
3. Чупріна Н.В., Суук М.Б. (2014). Апсайклінг та його визначення як напряму екодизайну в сучасній індустрії моди. Вісник ХДАДМ, 3, 38–41.

## СЕКЦІЯ 14.

КОМП'ЮТЕРНА ТА ПРОГРАМНА  
ІНЖЕНЕРІЯ

**Семененко Назар Павлович**, здобувач фахової передвищої освіти  
*Відокремлений структурний підрозділ «Ірпінський фаховий коледж Національного університету біоресурсів і природокористування України», Україна*

**Науковий керівник: Ясінський Олександр Володимирович**, викладач  
*Відокремлений структурний підрозділ «Ірпінський фаховий коледж Національного університету біоресурсів і природокористування України», Україна*

3D-ТЕХНОЛОГІЇ ВИРОБНИЦТВА  
ЮВЕЛІРНИХ ВИРОБІВ

В умовах соціально-економічної кризи населення шукає альтернативні форми інвестування з метою збереження купівельної спроможності грошей, оскільки нараховані відсотки за банківськими депозитами не завжди компенсують інфляційні втрати.

Вибір споживачів базується на інвестиціях у нерухомість, цінні папери, розвиток економіки та дорогоцінні метали. На жаль, у нинішніх умовах військової агресії, більшість населення з окупованих територій виїхали за кордон.

Нині, у підприємств ювелірної галузі існує істотна проблема наявності великої кількості висококваліфікованих кадрів. Саме за таких умов з'являється необхідність впровадження ноу-хау технологій виробництва ювелірних виробів: аби залучати менше робочої сили, але підвищувати показники виготовлення та реалізації товарів, тому все більшої популярності користуються 3D-технології друку.

3D-технології в ювелірній справі поступово замінює традиційні способи виготовлення ювелірних прикрас. Вбудовуючись в традиційний технологічний процес, 3D-друк додає йому гнучкості та масштабованості цифрових технологій.

Без спеціальної адитивної техніки не можна обійтися при друку ювелірних виробів. Ринок постійно розвивається і пропонує вдосконалені моделі таких агрегатів [1].

Варто розглянути найвідоміші та найінноваційніші принтери для 3D-друку ювелірних виробів, рис. 1.

Принтери для 3D-друку ювелірних виробів	
Solidscape	В основі даного принтера лежить три технології: DwaX, DODJet і ScP. Прототипи ювелірних прикрас створюються за допомогою програми ModelWorks. Спочатку завантажується тривимірний модель, в картридж засипається витратний матеріал. Після того, як матеріал розплавиться, він потрапляє на друкуючий блок. За допомогою технології SCP вдається створювати гладкі форми.
Envisiontec Perfactory	Допомагає досить швидко виготовляти моделі високої якості. Пристрої використовують в основному технологію DLP, завдяки якій створюються моделі з високою деталізацією.
Asiga	В процесі відтворення об'єктів використовується світлодіодний джерело світла, тому принтер створює моделі з високою роздільною здатністю
3Dsystems	Принтер 3Dsystems ProJetCPX 3000 відмінно підходить для виготовлення воскових форм. Апарат характеризується стабільною точністю друку.

Рис. 1. Характеристика принтерів для 3D-друку ювелірних виробів

Прикраси на 3D-принтері повільно, але впевнено витісняють стандартні ювелірні вироби, які продаються в звичайних магазинах. До переваг 3D-технологій друку ювелірних виробів можна віднести [2]:

- якість, яка не поступається виробництву ювелірних виробів ручної роботи;
- вигідність – можливість створювати спеціальні моделі з воску або випалюваних полімерів, які застосовуються для відсилання виробів, а технологія 3D дозволяє уникнути відходів;
- економія часу;
- економічність – немає необхідності доопрацьовувати виріб, відразу після відливки товар буде мати запрограмований вигляд;
- практично повне виключення ручної роботи;
- можливість змін та коригування закладених 3D-параметрів;
- менші витрати на оплату праці;
- менша ймовірність браку.

Експерти кажуть, що в недалекому майбутньому виробництво ювелірної продукції буде ще більш тісно взаємопов'язано з 3D-технологіями. Не виключено, що всі великі компанії будуть використовувати аддитивну техніку в процесі випуску прикрас. Це мотивує виробників витратних матеріалів і 3D-принтерів до створення нових матеріалів, технологій і пристроїв.

#### **Список використаних джерел:**

1. Друк ювелірних виробів і прикрас на 3D-принтері. URL: <https://jak.bono.odessa.ua/articles/druk-juvelirnih-virobiv-i-prikras-na-3d-printeri.php>.
2. 3D друк ювелірних виробів. URL: <https://3d4u.com.ua/uk/3d-pechat-yuvelirnykh-izdelij/s18>.

**Кроха Анна Василівна**, здобувач вищої освіти факультету прикладної математики та інформатики  
*Національний технічний університет «Донецький національний технічний університет», Україна*

**Науковий керівник: Назарова Ірина Акопівна**, доцент кафедри прикладної математики та інформатики  
*Національний технічний університет «Донецький національний технічний університет», Україна*

## **РОЗВИТОК ІГРОВОЇ ІНДУСТРІЇ ТА ЇЇ ПЕРСПЕКТИВИ**

Індустрія розваг є однією із найпопулярніших напрямків. Індустрія розваг - це фільми, серіали, музика і звісно туди входять комп'ютерні та мобільні ігри.

На сьогоднішній день гейм індустрія має великий вплив на життя людей та на інші індустрії розваг. Взагалі індустрія розваг зараз грає не останню роль в повсякденному житті. Гейм індустрія має величезний вплив на інші напрямки. По сюжетам ігор регулярно створюються фільми і серіали. Створення якогось великого проекту-гри це дуже багато ресурсів, це велика кількість спеціалістів з різних сфер таких як: -програмісти архітектури гри. програмісти ігрових фішок і режимів, програмісти інструментів, левел дизайнери, скриптери, моделер, аніматори, художники, творці концепт арту, творці текстур, UX/UI дизайнери, ліцеві аніматори, саунд дизайнери сценаристи, локалізатори, актори мокапу актор озвучки, тестувальники менеджери проекту, продюсери [5]

Для гри потрібен сюжет, музика, графіка і т.д. Зараз створення гри не такий складний процес завдяки різноманітності інструментів таких як ігрові движки. Раніше ігрові двигуни були лише під компаніями які створювали ігри і не мали вільного доступу. На даний момент є два найпопулярніших ігрових двигуна у вільному доступі - Unreal Engine і Unity. Кожен з них має свої особливості застосування та специфіку. Але ці інструменти значно полегшують роботу гейм девелоперів, які не мають багато ресурсів на створення якогось дуже масштабного проекту. Тож створення ігор стало більш доступним та приємним. Кожен може спробувати створити свою власну гру.

З'ясувалось, що усі ігри мають спільні моменти. Тому почали створюватися бібліотеки для ігор. Коли почали створюватися ігри стало зрозуміло, що кожна гра має спільні компоненти, навіть при різних апаратних платформах. В результаті чого почали створюватися ігрові двигуни [5].

Спільна функціональність ігор - графічні рішення, розрахунки фізики і інше стали формуватися в окремі бібліотеки і лише потім з бібліотек перетворилися в ігрові двигуни. Ці складності були пов'язані з тим, що були великі відмінності програмно-апаратних платформ і невизначеність у самих іграх, бо жанри і типи ігор ще треба було створити, при тому що перші ігри були текстовими. Саме через перші адвенчури і платформери з'явилися перші ігрові двигуни, особливо з розвитком графіки - гарним прикладом можна назвати Adventure Game Interpreter (AGI). При

розробці King's Quest в 1984 році програмісти Sierra On-Line зіштовхнулися з незручностями низькорівневої розробки і розробили набір рішень, яким став AGI. Всього на ньому було випущено 14 різних ігор за 5 років на 7 різних платформах, тому поняття "кросплатформеність" було важливим вже в ті часи. Однак перші двигуни були вузькопрофільними під якийсь конкретний жанр [3].

Знаменним моментом став вихід гри Doom від компанії id Software. Хоча при її розробці використовувались наробики двигуна Wolfenstein 3D, з точки зору можливостей то був справжній технологічний прорив. В той час відеопроцесори були не спроможні ефективно працювати з тривимірною графікою, світлом, затінням, накладенням текстур і іншого самостійно [4].

Тому Doom engine (перша версія id Tech) була не насправді тримірним, а псевдо тривимірним. Важливо що технічна складаюча, цієї гри завдала стандарт для того, що могло називатися ігровим двигуном. А саме движок Doom був модульним, який складав із себе набір із підсистем, в якому кожна є чітко виділений слой, який відповідав за обробку своєї порції даних. У результаті використання його у різних іграх стало набагато простіше. Тому появу ігрових двигунів відносять до середини 90х років 20-го віку, тобто тоді сформувалось визначення ігрового двигуна в сучасному сенсі [4].

Ігровий двигун представляє із себе своєрідну вузькоспеціалізовану операційну систему, оскільки включає всі модулі останнім. До нього входять: система управління пам'яттю, графічна підсистема, система вводу, штучний інтелект, редактор ігрових рівнів та інше. Крім того ядро двигуна може демонструвати особливий підхід до роботи з файлами - файлову систему, а також засоби роботи з багатопоточністю. Сучасні ігрові двигуни також включають інтерпретатор скриптової мови, який розрахований на написання ігрової логіки, а нерідко і повністю візуальний її редактор. Його використання дозволяє утриматися від написання низькорівневих команд та інструкцій, а зосередити увагу на геймплеї. На цьому складаючі двигуна не обмежуються, їх може бути як більше так і менше [3].

Річний обсяг геймдев-індустрії оцінюють у 100 мільярдів. Аудиторія геймерів є більш ніж 2.6 мільярдів ( населення Землі становить приблизно 7 мільярдів), тобто це значна половина населення Землі, а з роками і розвитком технологій аудиторія буде рости в геометричній прогресії. Гейм індустрія в Україні не є дуже розвинутою, вона застрягла на критичному рівні, кількість студій, кількість студій майже на одному рівні [1].

Масштабні інострани компанії мають таку практику як відкривати свої офіси, для прикладу компанія Ubisoft створювала офіс в Одесі. Але власних компаній з геймдеву невелика кількість в Україні. Тож це є добрим поводом розвивати цю індустрію в Україні. Найближчим прикладом є відома польська геймдев компанія CD Project Red, яка стала відомою завдяки франшизі Witcher. Для створення великого проекту потрібно багато різноманітних спеціалістів і список знизу є неповним з тих що потребує. Наприклад для однієї з найпопулярніших ігор Grand Theft Auto було задіяно десь 1000 працівників, а обіг бюджету становив навіть більше ніж у фільма, який нагородили за найкращі спецефекти.

Щодо статистики ігрової аудиторії серед мобільних ігор маємо таку статистику [2]:





Рис. 1. Діаграма ігрової аудиторії серед мобільних ігор

А це загальний прогноз аналітиків про рост аудиторії геймдеву[2]:

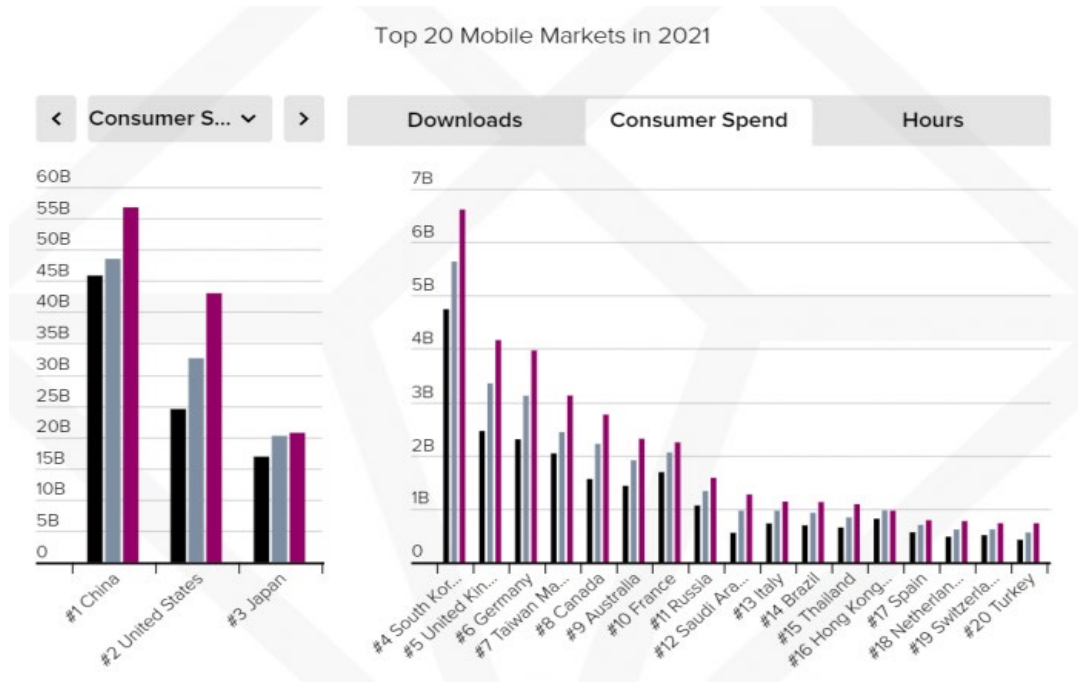

Рис. 2. Загальний прогноз аналітиків про рост аудиторії геймдеву

Висновок: з розвитком технологій і загальнодоступністю ігрових двигунів, таких як Unreal Engine та Unity, гейміндустрія швидко поширюється та дає змогу створювати нові невеличкі компанії розробників ігор та має різноманітну сферу жанрів і сюжетів.

### Список використаних джерел:

1. 163 факти зі статистики ринку мобільних ігор 2021-2022 [Електронний ресурс] // timeweb.cloud. – 2022. – Режим доступу до ресурсу: <https://habr.com/ua/company/timeweb/blog/691580/>.

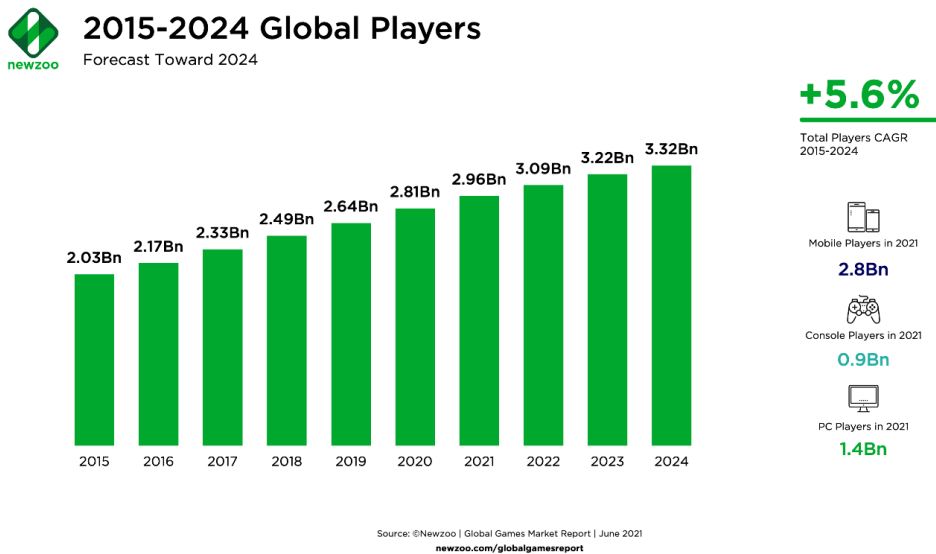
2. Newzoo: до кінця 2021 року у світі буде 3 мільярди геймерів. Більше половини - з Азії [Електронний ресурс] // app2top. – 2021. – Режим доступу до ресурсу: <https://app2top.ru/analytics/newzoo-k-kontsu-2021-goda-v-mire-budet-3-milliarda-gejmerov-bol-she-poloviny-iz-azii-187915.html>.
3. Ігровий двигун. Програмування та внутрішній пристрій. Третє видання. - СПб.: Пітер, 2021. - 1136 с.: Іл. - (Серія «Для професіоналів»).
4. Ден Пінчбек: DOOM. Як у битвах з демонами гартувався новий жанр, 2021. - 368 с. – (Бомбора, 2021). – (Легендарні комп'ютерні ігри).
5. Саймон Б. Ігрова індустрія Електронний ресурс / Саймон Б., Реза Гаєм Магами. — Режим доступу:<http://www.sunhome.ru/psychology/11791>.

## СЕКЦІЯ 15.

# ІНФОРМАЦІЙНІ ТЕХНОЛОГІЇ ТА СИСТЕМИ

**Shein Vladyslav**, Student of the specialty "Computer Science"  
*National Pedagogical Dragomanov University, Ukraine*

**Scientific supervisor: Malezhyk Petro**, Associate Professor, Candidate  
of Physical and Mathematical Sciences  
*National Pedagogical Dragomanov University, Ukraine*

## EVOLUTION OF CHATBOTS

**Introduction.** In recent years the interest has been growing rapidly. This is not surprising, because the capabilities of modern chatbots are extremely wide, ranging from ordering tickets and reminding about an event to conducting a natural dialogue [1]. Chatbots have existed for more than half a century. This article offers a brief excursion into the history of chatbots.

**The main part.** The first algorithm similar to a chatbot is the Adam Turing Test, introduced in 1950 to assess the intelligence of a computer. The essence of this test is that a group of subjects will communicate alternately with a real person and a machine, and at the end of the study they will have to decide if they were communicating with a real person or a machine.

The first chatbot known to the public was Eliza, which was programmed by Joseph Weizenbaum back in 1966. It parodies the speech of a psychotherapist, that was done by paraphrasing the sentences that were said to it. In other words, the chatbot used the technique of active listening, highlighting key words in the patient's speech. And if she did not find a correlating response for the patients answer, she said: "I see", and then moved the conversation to another topic.

After the tremendous success of Eliza, the next iconic chatbot was Perry, who pretended to be schizophrenic. He was so realistic that he was able to fool even several doctors.

A.L.I.C.E (Artificial Linguistic Internet Computer Entity) is the mother of modern chatbots that could entertain people, find the necessary information, and even conduct a dialogue. A.L.I.C.E [2]. compared the interlocutor's phrases with an internal database and tried to find the right answers in it. Now it seems something elementary, but at that time it was a breakthrough.

Jabberwacky is the first known chatbot with artificial intelligence on board. Moreover, it could have been released much earlier than Alice, as its development began in 1988. But since the creators wanted to show the perfect chatbot, the work on it was delayed for 9.5 years. Jabberwacky was able to simulate a conversation, entertain the interlocutor and even create jokes. It also became the bases for one of the most popular bots of the late nineties– CleverBot [3].

Siri is the name of the famous Apple development of 2011, capable of answering

questions and performing various tasks online. The program became a powerful catalyst for the development of chatbots with artificial intelligence.

Google Now appeared two years after Siri. The developers created it for a mobile search engine. Google bot can answer questions, give useful advice, and process user requests.

The famous Alexa from Amazon and Cortana from Microsoft appeared in 2015. And in principle, it has already become clear that we have entered the era of chatbots. Smart programs have learned to easily recognize human speech, learn, answer all kinds of questions, respond to voice commands, order home delivery and much more.

**Conclusion.** The evolution of chatbots covers more than 50 years and now they have gained popularity because there is a "favorable environment" for chatbots - messengers, in which some people began to spend more time than in social networks and applications. Today, messengers are used by more than 2.5 billion users, and this figure will only increase [4]. Accordingly, the Internet is going to be flooded with chatbots soon, and it is quite possible that soon we would not be able to distinguish whether we are talking to another user or a machine.

### References:

1. Jay, & Benjamin. (2019). Chatbots: History, technology, and a case analysis. SUNY Open Access Repository (SOAR). <https://soar.suny.edu/handle/20.500.12648/1624>.
2. Khan, R., & Das, A. (2017). Build better chatbots: A complete guide to getting started with chatbots. Apress.
3. Shum, H., He, X., & Li, D. (2018, January 8). From Eliza to XiaoIce: Challenges and opportunities with social chatbots. SpringerLink. <https://link.springer.com/article/10.1631/FITEE.1700826>.
4. Stojanov, M. (2019). Prospects for chatbots | Stojanov | Izvestia Journal of the union of scientists - Varna. Economic sciences series. Scientific Online Resource System. <https://journals.mu-varna.bg/index.php/isuvsin/article/view/6324>.

**Ivanenko Viktoriia Yuriivna**, student gr. masters degree of Information technology project management  
*Kharkiv National University of Radio Electronics, Ukraine*

**Scientific supervisor: Petrov Kostiantyn Eduardovich**, Prof., Dr. of Science  
Head of Information Control System Department  
*Kharkiv National University of Radio Electronics, Ukraine*

## **RESEARCH OF METHODS FOR ASSESSING THE EFFECTIVENESS OF EMPLOYEES IN THE IMPLEMENTATION OF IT PROJECTS**

Organizations are beginning to use information systems to support business processes and business growth, which leads to an increase in the number of projects related to information technology. IT projects are often accused of inefficiency. And in most cases, they mean financial inefficiency - the fact that the investment invested in them does not pay off. Calculating the effectiveness of IT and the effectiveness of IT projects, in particular, is quite difficult. The core of any project is the project team. The team is an important success factor in project activities (determines up to 80% of project success) and a key factor in software development projects [1]. Failure to accumulate the necessary human resources for the project can significantly affect the timing, budget, customer satisfaction, quality of the project, and even, in the worst case scenario, lead to the abandonment of the project. IT projects are common in all areas of organizations, but the statistics of failed IT projects are still close to 70% [2].

IT project team management has been in the focus of the scientific community since the 1970s. The first practitioners who considered the process of software development from the point of view of the features of the teamwork process, who studied the composition and structure of teams, were software developers who left IBM (Weinberg, 1971; Baker, 1972; Brooks, 1975) [3].

Currently, the topic remains widely researched, and only from 1997 to 2007, the amount of research on team management doubled. Over the past three decades, the topics of motivating participants, the influence of personal characteristics on team formation, as well as productivity, quality and the phenomenon of failure in team work have become popular.

Scientific problem. Every team is made up of employees, and the productivity of the entire team often depends on the productivity of each individual worker. Today, there are many methods for assessing the productivity of employees - the 360 method, the matrix method, benchmarking, and so on. Each of them has its own advantages and disadvantages, its own areas of application. But they all have one thing in common - they are all conducted by people who evaluate other people, and this is very subjective. Another problem is time. Questioning, checking, summing up the results, conclusions - all this takes time.

The purpose of the work is to conduct a comparative analysis of methods for assessing the effectiveness of IT teams, as well as to propose a method for assessing the effectiveness of IT team employees using neural networks for fast, objective and impartial evaluation.

The object of the study is an employee of the IT project team. The subject of the research is methods for measuring the effectiveness of an IT project employee.

Research goals:

1. Determine the factors and criteria that affect the effectiveness of an IT project employee;
2. To study the existing methods for evaluating the effectiveness of employees in the development of projects;
3. Develop a methodology for evaluating the effectiveness of an IT project employee.

As a result, a study of existing methods for evaluating the effectiveness of an employee was carried out, their advantages and disadvantages were highlighted. A methodology for evaluating the effectiveness of an employee using neural networks was also developed. This allows you to automate the process of evaluating efficiency and carry out calculations at any time you need. Also, this study can become the basis for other studies - for example, how the season of the year affects human productivity, how productivity depends on the number of cups of coffee drunk, and many others.

### References:

1. Yilmaz, Murat. An examination of personality traits and how they impact on software development teams / Murat Yilmaz [and others] // Information and Software Technology. – 2017. – № 86. – pp. 101–122.
2. Behrendt, Sebastian. Mixed methods analysis of enterprise social networks / Sebastian Behrendt, Alexander Richter, Matthias Trier // Computer Networks. – 2014. – № 75. – pp. 560–577.
3. André, Margarita. Formal model for assigning human resources to teams in software projects / Margarita André, María G. Baldoquín, Silvia T. Acuca // Information and Software Technology. – 2011. – № 53. – pp. 259–275.

**Степанчук Михайло Васильович**, здобувач вищої освіти інституту комп'ютерно-інформаційних технологій  
*Приватне акціонерне товариство «Вищий навчальний заклад «Міжрегіональна академія управління персоналом», Україна*

**Науковий керівник: Шibaєв Денис Сергійович**, викладач комп'ютерних дисциплін  
*Приватний вищий навчальний заклад «Одеський коледж комп'ютерних технологій «Сервер», Україна*

## **ВИЗНАЧЕННЯ ЕФЕКТИВНОСТІ ФІНАНСОВИХ ВИТРАТ З ВИКОРИСТАННЯМ СУЧАСНИХ ІНФОРМАЦІЙНИХ СИСТЕМ**

Фінансові витрати є найбільшим сучасним критерієм з розрахунку та оцінки ефективності роботи як приватних осіб так й бізнесу різного типу. За рахунок популяризації та активного впровадження безконтактних та карткових систем розрахунку, спрацьовує фактор непомірного споживання власних фінансів. У цього поняття є багато різних складових, починаючи від ускладненої системи розрахунку власного бюджету до психологічної легкості у витраті грошей, які не мають фізичного складу. Власники фінансових установ активно користуються такими життєвими процесами та дозволяють користувачам все більше нових можливостей, починаючи від кредитів та мікрозаймів до автоматичних системи балансування витрат на різні види витрат.

Враховуючи таку ситуацію, розробка інформаційної системи яка дозволить користувачам контролювати витрати та аналізувати ефективність своїх грошей є досить сучасною та актуальною задачею. Для досягнення більшої ефективності від використання такої інформаційної системи, необхідно застосовувати концепцію мобільних додатків, як основного типу архітектури програмного засобу. Це дозволить пришвидшити процес аналізу витрат, а також збільшить мобільність користувачів у використанні програмного засобу. Незважаючи на домінуючу кількість застосування таких систем планування серед приватних користувачів, велику кількість аудиторії фінансового аналізу та планування займає бізнес. Серед бізнесу використовується таке поняття як фінансовий план підприємства.

Фінансовий план підприємства - основний інструмент фінансового планування. Фінансовий план має різні види і значення. Це залежить від характеру, об'єкта і етапу планування. Фінансові плани організації постачають узгодженість доходів і витрат на основі взаємозв'язку між показниками розвитку підприємства з його фінансовими ресурсами.

Фінансове планування в організації складається з трьох підсистем - перспективне, поточне і оперативне фінансове планування. Кожній підсистемі характерні певні види розроблюваних планів і виразні межі часу, на яке дані плани виробляються. Дані рівні фінансового планування організації між собою пов'язані і виконуються в поставленої послідовності. Виділяють довгострокове, середньострокове і короткострокове фінансове планування.

Поточне фінансове планування має величезне значення для організації, так як

дозволяє проводити аналіз і коригувати окремі моменти фінансової діяльності. На даному етапі виробляються певні види поточних планів. Дані плани дозволяють організації оцінити своє фінансове становище, сформувану структуру доходів і витрат, структуру активів і капіталу організації на кінець періоду, а так само забезпечити стійку платоспроможність.

Розробка сучасної інформаційної системи дозволить спростити взаємодію користувачів та фінансових установ, балансувати поточні витрати та організувати стратегічну залежність між вхідними фінансами та витратами. Розробку слід виконати під сучасні мобільні платформи, що оптимізує роботу користувачів, та дозволить організувати якісне середовище з контролю фінансів.

#### **Список використаних джерел:**

1. Алешин В.А., Рудаєва О.О. Кредитный скоринг как инструмент повышения качества банковского риск-менеджмента в современных условиях / Terra economicus. 2012. Том 10. №2. Ч.3. С. 27-30.
2. Снайдер Д., О'Брайен Т. Скоринг при кредитовании малого и среднего предпринимательства / Деньги и кредит. 2011. №10. С. 59-63.



**Новоселова Анастасія Сергіївна**, здобувач вищої освіти  
факультету Комп'ютерних наук  
*Харківський національний університет радіоелектроніки, Україна*

**Науковий керівник: Білова Тетяна Георгіївна**, канд. техн. наук,  
доцент, доцент кафедри системотехніки  
*Харківський національний університет радіоелектроніки, Україна*

## ВИКОРИСТАННЯ ГРАФІВ ПРИ ПОБУДОВІ КАРТ МІСЦЕВОСТІ АВТОНОМНИМИ РОБОТАМИ

Створення автономних роботів, які зможуть самостійно орієнтуватися на місцевості, є досить складним завданням. Одним із рішень цієї проблеми є використання метода SLAM (Simultaneous Localization and Mapping). Даний метод навігації використовується для визначення розташування та орієнтації автономних роботів на заздалегідь невідомій їм місцевості, а також для оновлення або доповнення вже відомих карт навколишнього простору [1]. Крім цього, методи SLAM можна розділити за підходами, що використовуються для представлення карт:

- 1) SLAM, який ґрунтується на сітці точок (grid-based);
- 2) SLAM на основі розпізнавання унікальних об'єктів (feature-based);
- 3) SLAM на основі графів (graph-based) для більш розріджених зображень;
- 4) топологічні (topological) для розпізнавання типів місцезростащувань;
- 5) семантичні (semantic) для вищого рівня розуміння довкілля.

На рисунку 1 наведено приклад карти, побудованої з використанням методу SLAM.



Рис. 1. Карта, побудована з використанням методу SLAM

В даній роботі буде розглянуто підхід graph-based, у якому карта місцевості створюється з використанням графа. Вузли графа відповідають положенню робота у певний момент часу, а ребра показують просторові обмеження, зв'язуючи положення робота у єдине ціле.

Постановку задачі graph-based SLAM можна сформулювати наступним чином:

а) вихідні дані:

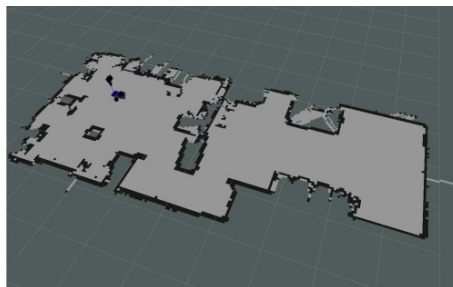
- 1)  $u$  – управління роботом у момент часу  $t$ :

$$u_{1:T} = \{u_1, u_2, u_3, \dots, u_T\}$$

- 2)  $z$  – інформація про навколишнє середовище, яке оглядається роботом в

момент часу  $t$ :

$$z_{1:T} = \{z_1, z_2, z_3, \dots, z_T\}.$$

б) необхідно отримати:

1)  $m$  – побудована карта навколишнього середовища;

2)  $x$  – місцезнаходження робота в момент часу  $t$ :

$$x_{0:T} = \{x_0, x_1, x_2, \dots, x_T\}.$$

Отже, в узагальненому варіанті, для розрахунку траєкторії руху робота, вищеописані дані можна представити у вигляді, наведеному на рисунку 2:



Рис. 2. Графічна модель graph-based SLAM підходу [1]

Однак при використанні graph-based SLAM підходу, метою якого є локалізація у просторі та побудова карти місцевості, виникає проблема «причинно-наслідкового зв'язку» [2]. Тобто щоб локалізуватися, роботу необхідна карта, а для побудови карти необхідно знати позицію робота у просторі. Таким чином, на початку роботи необхідно задати початкову карту приміщення, або використати засоби одометрії та систему локального позиціонування із використанням базових станцій та методів визначення відстані від них до мобільного робота. Тільки після цього можна використовувати graph-based SLAM підхід для картографування та локалізації робота.

#### Список використаних джерел:

1. Борислав (2021, 3 червня). Исследование методов SLAM для навигации мобильного робота внутри помещений. Опыт исследования R2 Robotics. Хабр. <https://habr.com/ru/post/560856/>.
2. Stachniss, C. (2015). Graph-Based SLAM in 90 Minutes. <http://stachniss-graph-slam-90min.pdf>.

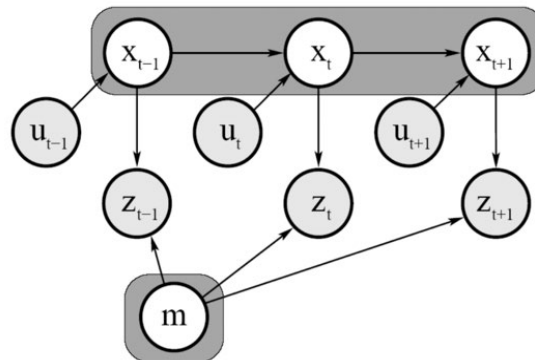
**Безуглов Вадим Русланович**, здобувач вищої освіти інституту комп'ютерно-інформаційних технологій  
*Приватне акціонерне товариство «Вищий навчальний заклад «Міжрегіональна академія управління персоналом», Україна*

**Науковий керівник: Шibaєв Денис Сергійович**, викладач комп'ютерних дисциплін  
*Приватний вищий навчальний заклад «Одеський коледж комп'ютерних технологій «Сервер», Україна*

## **ЗАПРОВАДЖЕННЯ КОМБІНОВАНИХ МЕТОДІВ АНАЛІЗУ СЕМАНТИКИ ТЕКСТІВ В ІНФОРМАЦІЙНІ СИСТЕМИ**

Інформаційний простір досить швидко розвивається з причини збільшення кількості інформаційних систем та пристроїв, які під'єднані до мережі Інтернет. Однак більшість інформації, яка активно використовується є процесом постійної переробки однакових початкових текстів з додаванням авторських висловлювань та думок, що дозволяє створити велике інформаційне поле, зосереджене навколо визначеної теми чи галузі [1]. Людині, яка не вміє аналізувати великі текстові масиви та оброблювати велику кількість інформаційних ресурсів та книжок – досить важко зробити висновок про актуальність знайденої інформації та її авторської достовірності. У зв'язку з чим, стрімке зростання актуальності використання інформаційних систем з аналізу текстової інформації є актуальним, та дозволяє інтегрувати такі системи не тільки в професійне використання, а й користувацьке [2].

Системи реферування текстів та синонімічні словники також мають стрімкий розвиток, що дозволяє «копірайтерам» змінювати та адаптувати тексти з ще більшою ефективністю та можливістю пройти аналітичний контроль в різних виданнях та інформаційних системах. Це пов'язано з однотипністю автоматизованих інформаційних систем з аналізу текстових масивів, які в своїй більшості використовують однакові семантичні алгоритми та методи з верифікації та обробки текстів [3].

Для вирішення такої проблеми, слід запровадити нові, більш складні та сучасні, комбіновані методи з аналізу текстових масивів, алгоритми в роботі яких будуть дозволяти визначити усі можливі семантичні конструкції та модифікації над основними текстами. Процес обробки природної мови є NLP-задачею, для вирішення якої слід запровадити найбільш актуальні програмні методи, основою яких буде ґрунтування на семантичних словниках та розбору слів на функціональні компоненти. Системи з аналізу природної мови є актуальними для використання в різних сферах, таких як:

- Машинний переклад.
- Побудова чатботів (питання/відповідь).
- Розробка різних голосових помічників на кшталт Alexa чи Siri.
- Обробка великих об'ємів текстових даних і видобування з них необхідної інформації.

• Аналіз відгуків користувачів. Їх класифікація: позитивний чи негативний, про сервіс чи про ціну тощо.

Одна із найпопулярніших та найзручніших бібліотек попередньої обробки тексту є - Spacy. Вона містить багато простих у використанні функцій для токенизації, тегування частин мови, розпізнавання іменованих об'єктів, чудове API та багато іншого. Spacy також підтримує понад 59 мов і кілька попередньо навчених векторів слів. Впровадження такої бібліотеки до інформаційної системи дозволить суттєво збільшити ефективність обробки природної мови та спеціалізовано підготовлених текстових масивів.

### **Список використаних джерел:**

1. R. Socher, —Recursive deep learning for natural language processing and computer vision| Stanford University, 2014, pp. 8-120.
2. Afanasieva I. Data exchange model in the Internet of Things concept / I. Afanasieva, N. Golian, O. Hnatenko, Y. Daniil, K. Onyshchenko // Telecommunications and Radio Engineering, New York, 2019. – 10(78). – p. 869-878.
3. Onyshchenko A. Adaptive method of training neural networks / A. Onyshchenko, K. Onyshchenko // Technique and technology. Science, Research, Development #29. Gdansk, 2020. – p. 9-11.

**Савін Сергій Сергійович**, здобувач вищої освіти інституту комп'ютерно-інформаційних технологій  
*Приватне акціонерне товариство «Вищий навчальний заклад «Міжрегіональна академія управління персоналом», Україна*

**Науковий керівник: Шibaєв Денис Сергійович**, викладач комп'ютерних дисциплін  
*Приватний вищий навчальний заклад «Одеський коледж комп'ютерних технологій «Сервер», Україна*

## **ЗАСТОСУВАННЯ ІНФОРМАЦІЙНИХ СИСТЕМ В РОЗРАХУНКАХ ЕФЕКТИВНОСТІ ЗАПРОВАДЖЕННЯ АЛЬТЕРНАТИВНОЇ ЕНЕРГЕТИКИ**

Розвиток альтернативної енергетики на території України є найбільш актуальною сферою розвитку в складних енергетичних умовах. Альтернативна енергетика додатково стимулюється державою за допомогою «зеленого тарифу», який зобов'язує державу набувати у комерційних та приватних організацій електричну енергію, генеровану із застосуванням відновлюваних джерел (сонячні панелі, вітряки, біопаливо) [1]. Таким чином, є необхідність у дослідженні та визначенні оптимальних параметрів для встановлення альтернативних систем видобутку електроенергії. Одним з найбільш актуальних напрямків альтернативної енергетики є сонячна енергетика.

Напівпровідникова сонячна енергетика – один з найбезпечніших видів альтернативної енергетики, хоча існує ймовірність того, що повсюдне впровадження сонячної енергетики може змінити альбедо (характеристику відбивної здатності) земної поверхні і призвести до зміни клімату (проте при цьому). Це дозволяє необмежено використовувати її можливості у міських умовах [2].

Загальні вимоги до автономних вуличних енергоустановок та ліхтарів:

- Автономність для зниження витрат в інфраструктуру та обслуговування;
- Працездатність у місцевих кліматичних умовах;
- Оптимальне співвідношення менший термін окупності;
- Тривалий термін служби;
- Естетичний зовнішній вигляд, що мінімально втручається в навколишню обстановку, що має особливе значення в умовах природних рекреаційних зон;
- Екологічність та нешкідливість для навколишнього середовища.

Таким чином, усім вищезгаданим вимогам відповідають саме фотоелектричні установки сонячної енергетики, які приймаються до встановлення.

Розробка сучасної інформаційної системи, яка дозволить користувачам розрахувати ефективність запровадження альтернативної енергетики до своєї локальної електричної мережі – є актуальною та сучасною програмною задачею. Така система має враховувати ефективну площу для розміщення обладнання та враховувати ефективну кількість енергії, необхідну для забезпечення роботи усіх

електроприладів житлової будівлі. Запровадження такої системи дозволить підвищити якість проведення розрахунків серед представників постачальників та виробників фотоелементів, а також дозволить звичайним користувачам отримувати інформацію щодо ефективності запровадження такої системи до свого обладнання.

**Список використаних джерел:**

1. Wittmer B., Mermoud A. A tool to optimize the layout of ground-based PV installations taking into account the economic boundary conditions // 29th European Photovoltaic Solar Energy Conference and Exhibition. — 2014. — P. 6.
2. European Commission Joint Research Centre Institute for Energy, Transport. Photovoltaic Geographical Information System. — 2012. — Access mode: <http://re.jrc.ec.europa.eu/pvgis/>.

**Полікарпов Микита Олександрович**, здобувач вищої освіти інституту комп'ютерно-інформаційних технологій  
*Приватне акціонерне товариство «Вищий навчальний заклад «Міжрегіональна академія управління персоналом», Україна*

**Науковий керівник: Шibaєва Наталя Олегівна**, викладач комп'ютерних дисциплін  
*Приватний вищий навчальний заклад «Одеський коледж комп'ютерних технологій «Сервер», Україна*

## **РОЗРОБКА КОМБІНОВАНОЇ ІНФОРМАЦІЙНОЇ СИСТЕМИ З ПРОГНОЗУВАННЯ ЕФЕКТИВНОСТІ В АГРОПРОМИСЛОВОСТІ**

Урожайність сільськогосподарських культур є важливим показником ефективності сільськогосподарського виробництва, який широко використовується під час планування, регулювання ринків сільськогосподарської продукції, імпорто-експортних операцій. Існуюча в Україні система отримання даних про врожайність на рівні країни нині є недостатньо оперативною і стоїть великою мірою на основі різної суб'єктивної інформації. У зв'язку з цим, велике значення має розробка підходів прогнозування врожайності, які дозволили б отримувати оцінки досить формалізованими методами на основі об'єктивної оперативності надходження інформації, в тому числі і даних дистанційного зондування.

В останні роки для прогнозування врожайності все ширше залучаються супутникові дані, перевагою яких є те, що вони дозволяють оперативно аналізувати стан посівів на великих територіях.

В даний час такі роботи ведуться за трьома напрямками: оцінка врожайності за роком-аналогом, з використанням регресійного аналізу та на основі імітаційного моделювання розвитку культур (у цьому напрямі робляться лише перші кроки) [1].

Одним з найбільш перспективних напрямків динамічного аналізу та прогнозування врожайності є агрометеорологічний прогноз. Агрометеорологічні прогнози – це прикладна галузь агрометеорології, що вивчає закономірності розподілу та зміни в часі та просторі агрометеорологічних умов, що впливають на об'єкт та процеси сільськогосподарського виробництва, та методи прогнозування цих умов.

Науковою базою агрометеорологічного прогнозування врожайності є фізіологічні основи життєдіяльності рослин, що виявляються у зростанні, розвитку та формуванні продуктивності, у їх взаємозв'язку з агрометеорологічними факторами [2].

Перспектива розробки сучасного програмного рішення, яке орієнтоване на аналіз багатьох факторів, вплив яких на агропромисловість мають найбільші значення. Таке програмне рішення має враховувати ефективність ґрунту, кількість опадів та можливості штучного поливу, а також системи додання добрива, згідно обраного типу агрокультури та алгоритму його зрощення. Особливості роботи логіки інформаційної системи наведено на діаграмі варіантів використання, рис. 1.



Рис. 1. Діаграма варіантів використання

Розробка сучасної та ефективної інформаційної системи з прогнозування кількості врожаю, згідно динамічного аналізу багатофакторного середовища вхідних умов – є актуальною та сучасною науково-практичною задачею. Для її вирішення необхідно застосувати сучасні методи та технології розробки програмного забезпечення.

#### Список використаних джерел:

1. *Savin I.* Crop yield prediction with SPOT VGT in Mediterranean and Central Asian countries. - ISPRS Archives XXXVI-8/W48 Workshop proceedings: Remote sensing support to crop yield forecast and area estimates. Commission VIII, WG VIII/10. 2007. Stresa, Italy, pp. 130-134.
2. Manjunath K.R., Potdar M.B., Purohit N.L., “Large area operational wheat yield model development and validation based on spectral and meteorological data”, *International Journal of Remote Sensing*, v.23, pp. 3023-3038,2002.

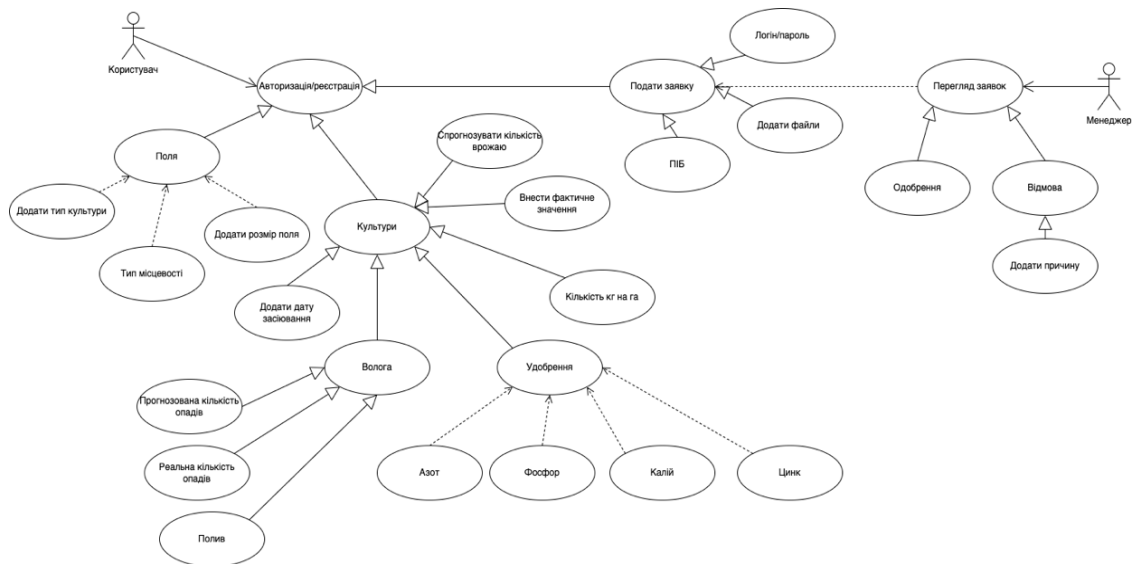

## СЕКЦІЯ 16.

## ФІЗИКО-МАТЕМАТИЧНІ НАУКИ

**Пономаренко Олександр Вячеславович**, студент

*Національний технічний університет України*

*«Київський політехнічний інститут імені Ігоря Сікорського», Україна*

**Науковий керівник: Федотов Вячеслав Віталійович**, старший викладач

кафедри загальної фізики фізико-математичного факультету

*Національний технічний університет України*

*«Київський політехнічний інститут імені Ігоря Сікорського», Україна*

## ВИВЧЕННЯ ФУНДАМЕНТАЛЬНИХ ЧАСТИНОК ТА ЇХ ВЗАЄМОДІЇ. ВЕЛИКИЙ АДРОННИЙ КОЛАЙДЕР

Стандартна модель у фізиці елементарних частинок – теоретична конструкція, що описує електромагнітну, слабку і сильну взаємодію всіх елементарних частинок. Її сучасне формулювання було завершено у 2000-их роках після експериментального підтвердження існування кварків. Проте, модель не є теорією всього, бо не описує темну матерію, темну енергію і не включає в себе гравітацію. Великий адронний колайдер, за допомогою сучасних цифрових технологій та не тільки їх, має допомогти відповісти на трендові питання, невирішені у рамках Стандартної моделі.

**Коли був збудований Великий Адронний Колайдер (ВАК)?** Ідея проекту Великого адронного колайдера народилася в 1984 році і була офіційно схвалена роками пізніше. Його будівництво почалося в 2001-ому році, після закінчення попереднього прискорювача – Великого електрон-позитронного колайдера. Перший сеанс роботи припав на 2010-2012 роки.

**Що собою являє ВАК?** Прискорювач розташований у тому самому тунелі, який раніше займав Великий електрон-позитронний колайдер. Тунель із довжиною кола 26,7 км прокладений під землею на території Франції та Швейцарії (рис.1).



Рис.1. Кільце ВАК, що розташований під землею

У конструкції ВАК можна виділити сам прискорювач та декілька детекторів, побудованих навколо точок зіткнення протонів. У кожному з двох зустрічних пучків – багато мільярдів протонів, тому повна енергія, запасена в пучку, дуже велика, вона приблизно дорівнює кінетичній енергії літака, що летить. Детектори – це окремі експериментальні установки, які за своєю складністю не поступаються самому прискорювальному кільцю.

**Питання безпеки.** Деякі фахівці та представники громадськості висловлюють побоювання, що існує ймовірність виходу експериментів, що проводяться в колайдері, з-під контролю та розвитку ланцюгової реакції, яка за певних умов теоретично може знищити всю планету. Вказані в критиці теоретичні можливості були розглянуті спеціальною групою CERN (Європейська організація з ядерних досліджень, читається як ЦЕРН), яка підготувала відповідну доповідь, в якій всі подібні побоювання визнаються необґрунтованими. За їх розрахунками, максимальна верхня оцінка ймовірності катастрофічного сценарію на ВАК становить  $10^{-31}$ .

#### **Чи є вже якісь результати роботи установки?**

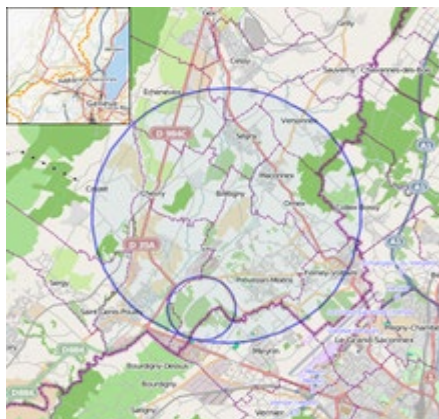
- ❖ Відкриття Бозона Хіггса у 2012-ому році
- ❖ Показано відсутність асиметрії протонів та антипротонів
- ❖ Отримані більш вагомні, порівняно з попередніми експериментами, ознаки виявлення кварк-глюонної плазми в ядерних зіткненнях
- ❖ 15 листопада 2012 року оголошено про спостереження чистинки  $\Upsilon(4140)$ , розпад якої не описується в рамках Стандартної моделі
- ❖ 14 липня 2015 року було оголошено про відкриття класу частинок, відомого як пентакварки, та ще багато іншого

#### **Які поставлені задачі на даний момент?**

- ❖ Пошук Нової фізики та перевірка екзотичних теорій
- ❖ Пошук суперсиметрії
- ❖ Вивчення топ-кварків
- ❖ Вивчення кварк-глюонної плазми
- ❖ Вивчення фотон-адронних і фотон-фотонних зіштовхувань
- ❖ Дослідження антиматерії

**Що планується у майбутньому?** Після 2023 року планується призупинення на 2,5 роки для значної модернізації прискорювача і детекторів. Мета полягає у підвищенні характеристики інтегральної світності в 2026-ому році у 10 разів, у порівнянні зі значенням 2021-2023 років. Також обговорюється можливість проведення зіткнень протонів і електронів (проект LHeC). Для цього потрібно прилаштувати лінію прискорення електронів. Обговорюються два варіанти: прибудова лінійного прискорювача електронів та розміщення кільцевого прискорювача в тому самому тунелі, що і ВАК.

Вважається, що з урахуванням усіх модернізацій ВАК пропрацює до 2034 року, але вже в 2014 році в ЦЕРНі було прийнято рішення опрацювати варіанти подальшого розвитку в галузі фізики високих енергій. Розпочато вивчення можливості будівництва колайдера периметром до 100 км.

Таким чином, Великий адронний колайдер це справді величезне технічне досягнення людства. За рахунок цифрових технологій, наука стрімко йде вгору до нових відкриттів, які підтверджують, або перевертають наші уявлення про

навколишній світ та весь всесвіт. Прагнення до пізнання спонукає розвиток не стояти на місці та вдосконалювати наші теорії.

**Список використаних джерел:**

1. Великий адронний колайдер : [Електронний ресурс] // Вікіпедія – вільна енциклопедія. – Режим доступу: [https://uk.wikipedia.org/wiki/Великий\\_адронний\\_колайдер](https://uk.wikipedia.org/wiki/Великий_адронний_колайдер).
2. Вопросы безопасности Большого адронного коллайдера : [Електронний ресурс] // Вікіпедія – вільна енциклопедія. – Режим доступу: [https://ru.wikipedia.org/wiki/Вопросы\\_безопасности\\_Большого\\_адронного\\_колайдера](https://ru.wikipedia.org/wiki/Вопросы_безопасности_Большого_адронного_колайдера).
3. История строительства и эксплуатации Большого адронного коллайдера: [Електронний ресурс] // Вікіпедія – вільна енциклопедія. – Режим доступу: [https://ru.wikipedia.org/wiki/История\\_строительства\\_и\\_эксплуатации\\_Большого\\_адронного\\_колайдера#Строительство](https://ru.wikipedia.org/wiki/История_строительства_и_эксплуатации_Большого_адронного_колайдера#Строительство).
4. Сайт “Элементы”: [Електронний ресурс] – Режим доступу: <https://elementy.ru/LHC/LHC/about>.

## СЕКЦІЯ 17.

# СОЦІОЛОГІЯ ТА СТАТИСТИКА

**Ксьондз Артем Юрійович**, здобувач вищої освіти економічного факультету  
*Хмельницький університет управління та права ім. Леоніда Юзькова, Україна*

**Науковий керівник: Кулинич Роман Омелянович**, доктор економічних, наук  
завідувач кафедри математики, статистики та інформаційних технологій  
*Хмельницький університет управління та права ім. Леоніда Юзькова, Україна*

## СУТНІСТЬ ТА ВИДИ АБСОЛЮТНИХ ВЕЛИЧИН

Окреслення підсумків статистичного експерименту забезпечується через обчислення абсолютних показників, котрі дають можливість одержати узагальнення рівнів та розмірів суспільних явищ і процесів. Підсумкові дані з приводу досліджуваної сукупності та у цілому, її окремих груп та підгруп являють собою узагальнені данні. До них відносять абсолютні величини[1, с.36].

Величини, які характеризують розміри тих чи інших явищ або процесів суспільного життя за підтримки іменованих (метрів, тони, штук) величин, називаються абсолютними.

Абсолютна величина – це показники, котрі виражають розміри у суспільно-економічних явищах та процесів у конкретних умовах місця та часу.[2] В результаті об'єднання та обробки різновидних матеріалів статистичного спостереження отримують абсолютні і середні величини, які визначають досліджувані явища

Також абсолютні величини мають поширене практичне значення. За їхньою допомогою виражають всі види розмірів національного добробуту країни, присутність руху матеріальних ресурсів та коштів, кількість населення і т.д.

– Абсолютні величини позначають собою іменовані числа, тож кожна із них має свою персональну одиницю виміру. Одиниці вимірювання різновидів абсолютних величин можна поділити на: натуральні, умовно натуральні, трудові, і вартісні.

– Натуральні одиниці вимірювання відповідають природним або споживчим ознакам об'єкта дослідження і виражаються в натуральних одиницях (кількість, маса, довжина, площа, об'єм тощо). В економічному аналізі натуральні одиниці вимірювання характеризують результати економічної діяльності, виробництва та споживання домогосподарствами, фірмами та країнами. Натуральні одиниці вимірювання бувають прості - при використанні однієї природної одиниці вимірювання (т, км, год, кг, л) і комбіновані (комплексні) - коли друга одиниця використовується в поєднанні з першою. Наприклад, виконаний об'єм перевезень автомобільного парку вимірюється в тонно-кілометрах - ткм (1 т-км дорівнює 1 т вантажу, перевезеного на відстань 1 км) і робочих годин, витрачених на виробництво (робочих годин) для певний вид продукції

– Умовно-натуральні абсолютні величини потрібні для характеристики виробництва однойменної продукції, яка має специфічні властивості. Наприклад, виробництво консервів – у тисячах умовних банок [3, с.19].

– До трудових показників виміру відносять комбіновані одиниці, котрі виражають витрати робочого часу у показниках: людино-день, людино-година, людино-рік.

– Вартісні одиниці виміру величин виступають у грошовій формі, таких як гривня, долар, та євро, та ін. У грошовому вимірі визначають вартість виготовленої і реалізованої продукції, коштовність основних засобів, та розмір витрат, доходів тощо. Для детальнішого уявлення про величину досліджуваних явищ використовують укрупнені показники. Ступінь даного укрупнення залежить від розмірів досліджуваного об'єкта. Зокрема, об'єм товарообороту магазину проявляється у тисячах, а міста, райони, та області – у мільйонах гривень.

Вартісні данні розраховуються для оцінки об'єму діяльності (виконаних робіт, наданих послуг), які безпосередньо не можна додавати. Наприклад, загальний обсяг виготовленого взуття фабрикою для різних статево вікових груп населення за рік [4, с.76].

За засобом вираження розмірів вивчених явищ розділяють три типи абсолютних статистичних величин [6]:

1. групові;
2. індивідуальні;
3. загальні.

Групові – це такі абсолютні величини, за допомогою яких відображають розміри та кількість ознак у групі (сума заробітної плати у робітників).

Індивідуальними – називають абсолютні величини, котрі відображають розміри кількісної ознаки окремих одиниць сполучення наприклад (рівень працьовитості робітника).

Загальними – називають абсолютні величини, за допомогою яких можна відобразити кількісні ознаки усіх скупних величин.

Для погодження різновидів речей для умовного виду застосовується система коефіцієнтів сумісництва.

Одним із варіантів продукції приймається еталоном. Для нього  $K = 1$ .

У той час загальний об'єм продукції у умовно-натуральних показниках визначається за формою:

$$Y = \sum KX,$$

де  $Y$  – це загальний обсяг товару виробленого в умовно-натуральних показниках;

$K$  – як коефіцієнт переводу певного типу продукції;

$X$  – обсяг деякого виду продукції у натуральному виразі [2].

Коефіцієнт  $K$  задається, або характеризується самостійно шляхом ділення даної характеристики певної продукції будь-якого товару до характеристики еталоного зразка. Для різнойменних товарів загальний обсяг реалізації характеризується у грошовому вираженні. При вартісній оцінці вкрай важливо оцінювати окремі, предмети у порівнянних цінах. Залежно від свого змісту абсолютні величини мають визначатися як порівняно прості сполучення – виробництво, чисельність населення, та кількість товарів певного виду – вартість усієї продукції підприємства та галузі у цілому, об'єм товарообігу, розмір ВВП, доходу і т. д. Само собою абсолютна величина не дає певного уявлення про вивчене явище,

та не проявляє його будову, співвідношення між його окремими частками, та розвитком часі. Цю роль виконують відносні показники, які окреслюються на суті абсолютних величин.

Отже, будь-які статистичні дії ґрунтуються на абсолютних показниках, і у цьому їх значущість. Через це абсолютні величини є опорними. Проте їх аналітичні можливості є обмежені. За абсолютними величинами, вкрай важко зробити висновки про рівень злочинності у різних країнах, регіонах та практично неможливо відповісти на питання, де злочинність є вища, а де є нижча, тому що країни, та регіони розрізняються чисельністю населення, і територією тощо. Аналогічно буде важко відповісти на питання, у якому з правоохоронних органів рівень розкриття злочинів кращий [5, с.25].

### **Список використаних джерел:**

1. Ефимова М. Р. (1996) Обща теория статистики – 223 с.
2. Абсолютні і відносні статистичні величини [Електронний ресурс] – Режим доступу до ресурсу: <https://studfile.net/preview/1862603/page:4/>.
3. О. І. Кулинич, Р. О. Кулинич. (2015) Теорія статистики [Текст]: підруч.— [7-е вид., перероб. і доп.] - 239 с.
4. А.В. Ключенко.(2016) Статистика навч. посіб. для студ. вищ. навч. закл. усіх рівнів акредитації – 274 с.
5. Калачова І.В.(2005) Правова статистика: навч. посіб. – 112 с.
6. Форми організації процесу навчання: традиції та інновації [Електронний ресурс] – Режим доступу до ресурсу: <https://osvita.ua/school/method/335/>.

## СЕКЦІЯ 18.

# ФІЛОЛОГІЯ ТА ЖУРНАЛІСТИКА

**Іщенко Анна Олександрівна**, здобувач вищої освіти

ННІ філології та журналістики

*Житомирський державний університет ім. І.Я. Франка, Україна*

**Науковий керівник: Башманівський Валерій Іванович**, кандидат

філологічних наук, доцент

*Житомирський державний університет ім. І.Я. Франка, Україна*

## АНАЛІЗ ОСНОВНИХ ПОМИЛОК РЕКЛАМНИХ ТЕКСТІВ

**Постановка проблеми:** В рамках дослідження рекламного дискурсу та впливу рекламних текстів на маркетингові процеси та життєвий цикл товарів та послуг, детальний аналіз розповсюджених помилок у рекламних текстах є вкрай важливим.

У домені сучасних лінгвістичних розвідок активно вивчають дискурс, виокремлюючи різні його типи, як наприклад специфіку рекламного дискурсу. Серед основних підходів до його вивчення та розуміння виділяють такі: «мова, вища за рівень речення або словосполучення» (Бацевич Ф.); усяке «вживання мови» (Жалко Т); висловлювання (Шевченко І., Серажим К.); текст у сукупності з екстралінгвістичними факторами, текст як цілеспрямована соціальна дія, компонент взаємодії людей та механізмів їхньої свідомості, «мова в житті» (Дедюхін А. ).

**Мета статті:** дослідити розповсюджені помилки рекламних текстів в рамках дослідження лінгвальної специфіки сучасного українського рекламного дискурсу.

**Виклад основного матеріалу:** Рекламний текст як предмет лінгвістичного дослідження є об'єктом аналізу як зарубіжних, так і вітчизняних мовознавців, які досліджують рекламні тексти в різних аспектах: загальний лінгвістичний опис рекламних текстів; власне лінгвістичний аналіз рекламних текстів на різних мовних рівнях: фонетичному; лексичному; морфологічному; синтаксичному та структурно-семантичному.

У сучасної генерації найкраще розвинена зорова пам'ять. Зовнішня реклама є однією з найефективніших, тому що її бачить більша частина населення. Через свої розміри така реклама здійснює великий вплив на споживача. Проте ефективність рекламної кампанії залежить від правильно скомпонованого тексту, адже грамотність викликає довіру у споживача та збільшує обсяг продажу товару. На жаль, сучасні рекламодавці нехтують мовними правилами та нормами, концентруючись лише на яскравості та креативності. Результатом цього явища є різнотипні мовні помилки. Рекламний текст потрапляє у мовлення сучасного українця й у певному розумінні впливає на розвиток мови.

Орфографічні помилки виникають у результаті невмотивованого порушення орфографічних норм. В едиториці розрізняють два типи орфографічних помилок: власне орфографічні - неправильні варіанти написання або складання слів, що

засвідчують порушення окремого орфографічного правила; невласне орфографічні помилки - виникають тоді, коли відбулась заміна букви іншою, пропуск букв, написання зайвих букв, пропуск слова, помилки при перенесенні [3].

Власне орфографічні помилки розмежовують на 2 різновиди: буквені й небуквені. Небуквені помилки пов'язані з апострофом, дефісом, контактом і пропуском. Приклад буквеної орфографічної помилки можна простежити у такому рекламному оголошенні «Броньовані двері від Київського виробника». Слово «київський» потрібно написати з маленької букви, тому що це загальна назва. «Ріжемо Ціни» - реклама 2014-го року супермаркету «Фуршет». Таку помилку автори створили, вочевидь, для привернення уваги перехожих.

Небуквені помилки пов'язані з лапками після загальної назви перед власною: «Магазин Гермес. Завжди свіже м'ясо», «Ательє Зося: магазин жіночого пальто; пошиття верхнього одягу...»; або коли лапки перед власною назвою не потрібні: «Тільки для Вас від Платинум банку супер вигідні умови до свята «Пасха»»; відсутність апострофа: «Потолочні, ковані, дерев'яні» (з реклами карнизів); відсутність дефіса - рекламний текст ресторану «Брама»: «По домашньому смачно, по справжньому швидко!», «Старе місто. Торгово-офісний центр»; помилка через проміжок: «Оформлення фоторобіт, картин, вишивок», або його відсутність у потрібному місці: «Фото. Художнє, документальне. Відеозйомка».

Лексичні помилки в зовнішній рекламі представлені такими різновидами: семантично-модифіковані лексеми, плеоназми, росіянізми, суржикові утворення [2].

Семантична модифікація лексеми - це лексико-семантичний процес, у результаті якого слово повністю або частково втрачає свою семантику, системність і набуває властивостей, що нормативно йому не притаманні. На даху одного з магазинів міста Луцька розміщено такий текст: «ПОПОВНЕННЯ. КСЕРОКС». «Ксерокс» - це одна з фірм, які виготовляють апарати для копіювання якогось матеріалу. Проте слово вживають у значенні створення копій. 2017-го року з'явилась ідентична реклама в районі центрального ринку міста Луцька: «XEROX. КСЕРОКС». Досить часто відбувається процес розповсюдження помилки від одного рекламодавця до іншого.

Плеоназми – це зайві семантично порожні слова, які просто структурно ускладнюють фразу. Явище плеоназму найчастіше спостерігається на рівні словосполучень. До складу плеоназму дуже часто входить іншомовна лексема. Магазин «ФанФото» розмістив на своїй вітрині такий рекламний текст: «Виготовлення рам за індивідуальними розмірами, паспарту картон, оформлення фоторобіт, картин, вишивок». Згідно з академічним тлумачним словником, паспарту - це спеціальна картонна рамка з вирізом або підклейка під фотознімок, гравюру [6].

Часто лексичні помилки виникають внаслідок міжмовних контактів - міжмовної інтерференції [5, с. 78]. В українському варіанті більшість таких помилок пов'язані з негативним впливом російської мови. У рекламному оголошенні юридичних послуг зафіксовано такий різновид міжмовної інтерференції, як росіянізм: «Юридичні послуги: житлові спори, спори з банками, спадкові спори, стягнення боргів, шлюбно-сімейні справи», рекламне оголошення «Адвокатське бюро допоможе: поділі майна, стягненні аліментів, розірванні шлюбу, захисті в притягненні до адмінвідповідальності, юридичному супроводі при веденні бізнесу, захисті у кримінальних справах, в оформленні спадщини, в спорах з банками». За



українським тлумачним словником, спори – це репродуктивна структура, пристосована для поширення і виживання в неактивному стані протягом довгого періоду часу за несприятливих умов. Отже, слово «спори» у рекламному тексті потрібно замінити словом «суперечки» або «конфлікт».

Магазин «Intimo» розмісив на своїй вітрині такий рекламний текст: «Білизна на всі випадки життя, колготи для дітей та дорослих, носки для кожного члена родини». «Носки» - це російське слово, потрібно його замінити на «шкарпетки».

Із початку травня 2014-го року в районі Варшавського ринку розміщена реклама з таким текстом: «ТЕРМІНОВО!!! В ПОЛЬЩУ!!! На клубніку в хороше місце потрібно жінки з візами». Слова «клубніка» немає в українській мові, але з російської воно означає «полуниця».

У деяких рекламних текстах вживаються слова «брелки», «колготи», «дитячі коляски», «дитячі каляски». Брелок - це прикраса, підвішена до ланцюжка кишенькового годинника. Слово співзвучне з російським відповідником, проте у множині відрізняється - «брелоки». Слова «колготи» невластиве українській мові, але є слово «колготки». Коляска за академічним словником української мови - «це чотириколісний ресорний екіпаж з відкидним верхом» [6], проте доцільніше у сполученні із прикметником «дитячий» вживати слово «візочок» або «візок».

У зовнішній рекламі в Україні також простежено суржикові утворення - це російські з погляду фонетики та граматики елементи, вживані в обрамленні української граматичної системи. Зокрема, рекламний текст салону краси «Каріна» має таке суржикове утворення, як «педікюр», коли українською мовою правильно писати «педикюр»: «Апаратний педікюр, педікюр і манікюр, нарощення волосся, чоловічі та жіночі стрижки, біозавивка, татуаж, нарощування нігтів, епіляція воскова, лазерна». Реклама ще одного салону краси на вітрині розмістила оголошення із суржиковим утворенням «пірсінг», коли потрібно писати «пірсинг»: «Манікюр, нарощування нігтів, пірсінг, бікіні-дизайн, воскова депіляція, педикюр, солярій». Також прикладом суржикових утворень є такий рекламний текст: «Фарби. Лаки. Морілки. Клеї...». Правильно писати не «морілки», а «морилки» – це їдкий розчин, яким просочують деревину перед її фарбуванням [6]. Приклад суржикових утворень простежено в районі Варшавського базару: «Стегна-гріль, кури-гріль». Правильно писати «гріль».

Морфологічні помилки – це такі ненормативні утворення, які не відповідають формальному вираженню якоїсь граматичної категорії (роду, числа, відмінка, особи, часу та ін.) У зовнішній рекламі міст України часто фіксуються помилки в закінченні слів. Також прослідковано недотримання норм милозвучності української мови у зовнішній рекламі.

У зовнішній рекламі України зафіксовано помилки в закінченні слів. Зокрема, у тексті «Фарби. Лаки. Морілки. Клеї...» Слово клеї вжито у множині, хоча слово «клей» за правилами вживають лише в однині. Наступна реклама пропонує нам «відновити зір у природній спосіб» тоді, коли слова «природній» немає у тлумачному словнику української мови, є лише слово «природний». Також краще вживати не «у природний спосіб», а «природним способом».

На матеріалі зовнішньої реклами міст України було встановлено, що серед орфографічних помилок типовими є власне орфографічні буквені і небуквені. Особливу увагу потрібно звернути копірайтерам на написання країн, місць для

відпочинку, свят.

Найтипівішим різновидом лексичних помилок є суржикові утворення (45 % з аналізованих лексичних аномативів). Особливо потрібно звернути увагу на ненормативне пом'якшення приголосного «ч». Типовими для зовнішньої реклами міста Луцька є плеоназми, найчастіше з іншомовною лексемою. Потрібно звернути увагу на росіянізми, яких серед лексичних помилок 20 %. Трапляються морфологічні помилки. Типовою морфологічною помилкою є суфікси -уч, -юч у дієприкметниках (друкуючі, працюючі), що є аномативним для сучасної української літературної мови.

На матеріалі зовнішньої реклами міст України було встановлено, що серед орфографічних помилок типовими є власне орфографічні буквені і небуквені. Особливу увагу потрібно звернути копірайтерам на написання країн, місць для відпочинку, свят.

### Список використаних джерел:

1. Бондаренко Т. Типологія мовних помилок та їх усунення під час редагування журн. матеріалів : дис. ... канд. філол. наук : спец. 10.01.08 / Т. Бондаренко. – Черкаси, 2003. – 283 с.
2. Бацевич Ф.С. Нариси з лінгвістичної прагматики: Монографія. – Львів, 2010. – 336 с.
3. Жалко Т. Мовна парадигма рекламних повідомлень / Т. Жалко // Лінгвістичні дослідження. – 2013. – Вип. 36. – С. 148 – 153.
4. Макаров М. Л. Основы теории дискурса / М. Л. Макаров. – М. : ИТДГК "Гнозис", 2003. – 278 с.
5. Шевченко І. С. Проблеми типології дискурсу / І. С. Шевченко, Морозова О. І. // Дискурс як когнітивно-комунікативний феномен / За загальн. ред. Шевченко І. С. : Монографія. – Харків: Константа, 2005. – С. 236.
6. Шкіцька І. Ю. Маніпулятивні тактики позитиву: лінгвістичний аспект / І. Ю. Шкіцька. – К. : Видавничий дім Дмитра Бураго, 2012. – 440 с.

**Яремченко Анастасія Романівна**, здобувач вищої освіти факультету лінгвістики та соціальних комунікацій  
*Національний авіаційний університет, Україна*

**Науковий керівник: Сітко Алла Василівна** , канд. філол. наук, доцент,  
доцент кафедри англійської філології і перекладу  
*Національний авіаційний університет, Україна*

## **БІЛІНГВІЗМ ЯК УНІКАЛЬНИЙ ФЕНОМЕН У ЛІНГВІСТИЦІ**

Мова є не тільки засобом спілкування, а й засобом впливу на свідомість, а, отже, на поведінку людини. Останніми десятиріччями у мовознавстві спостерігається перенесення акцентів у дослідницьких інтересах з вивчення мови як внутрішньої системи, в якій усе взаємопов'язане на вивчення мови-мовлення як діяльності або як дії [4].

Білінгвізм або двомовність (від англ. *bilingualism*) – означає використання індивідумом більш ніж однієї мовної системи у своєму володінні. Питання про те, як дві мови взаємодіють на когнітивному та поведінковому рівнях, давно цікавить лінгвістів, психолінгвістів та неврологів. Розвиток когнітивної нейронауки має найбільше ресурсів для пояснення фундаментальних питань щодо даного явища, але насправді дослідження феномену двомовності є складним і багатограним завдяки своїй постійній мінливості.

Білінгвізм як індивідуальний стан вкладений у розподіл ширших суспільних обставин, що викликають мовний контакт. Існує безліч різноманітних проявів цієї мінливості. Найбільш традиційні види було наведено У. Вайнрайхом (1963). Нижче наводиться короткий опис кожного з них:

1. Координатний білінгвізм характеризується вивченням обох мов у різних умовах. У індивідів, які володіють даним видом білінгвізму існує дві окремі системи для кожної мови. Тому слова та поняття кожної мови зберігатимуться в свідомості окремо й безпосередньо самі мови будуть використовуватися для різних функцій.

2. Компонований білінгвізм характеризується вивченням обох мов в одному середовищі. На відміну від координатного виду, мовні системи в цьому випадку не розділяються і є одним цілим. Концепції мови зберігаються в одному відділі свідомості, тоді як слова будуть різними для обох мов. Як приклад можна навести урду та пенджабі. Обидві мови вивчаються в однаковому середовищі і тому можна сказати, що пенджабі, які говорять на урду, є компонованими білінгвами, тобто в їхній свідомості існує та сама система понять, але єдине, що змінюється, – це слова або словниковий запас двох різних мов.

3. Компаративний білінгвізм – визначною характеристикою цього виду двомовності є використання індивідом першої мови володіння для розуміння другої вивченої мови. Такі люди перекладають слова другої мови своєю рідною мовою, тоді вони зможуть їх зрозуміти. Отже, можна сказати, що розуміння залишається лише у системі рідної мови, але додаткова мова приєднується як додаткова система через рідну мову. [1]

Емпіричні дослідження наслідків двомовності дають неоднозначні результати.

Особливо більш давні дослідження переважно демонструють негативні наслідки двомовності. Деякі дослідження зайшли так далеко, що керуються твердженням, що людина істота одномовна і вивчення та володіння іншою мовою суперечить її природі. З іншого боку, у деяких дослідженнях було виявлено серйозні методологічні недоліки, частково через те, що поняття білінгвізму тоді було некоректно визначено. На противагу цьому в останні роки переваги двомовності стали більш численними, ніж недоліки. Відтак, особливості двомовності мають значний вплив на переклад, адже «кожен оригінал за своїм образом (та кожна адресна група за своїм типом і складом) потребує свого, завжди індивідуального підходу» [5].

#### **Список використаних джерел:**

1. Уріель Вайнрайх. *Languages in Contact: Findings and Problems* (1953).
2. Grosjean F. *Bilingual: life and reality*. Harvard University Press; 2010.
3. Ben-Zeev S. The influence of bilingualism on cognitive strategy and cognitive development. *Child Dev.* 1977;48:1009–1018.
4. Сітко А. В. (2011). Відтворення комунікативної семантики англійських інтерогативних конструкцій у перекладі (автореф. дис. ... канд. філол. наук). Державний заклад «Південноукраїнський національний педагогічний університет імені К. Д. Ушинського». Одеса. Україна.
5. Сітко А.В. (2013). Використання результатів контрастивних досліджень у перекладознавстві (199-203). Наукові записки. Серія : Філологічні науки (мовознавство) (116). Кіровоград : РВВ КДПУ ім. В. Винниченка.

**Кожевнікова Ольга**, здобувач ОС «Магістр» II курсу факультету іноземних мов  
*Уманський державний педагогічний університет імені Павла Тичини, Україна*

**Науковий керівник: Білецька Ірина Олександрівна**, д-р. пед. наук,  
професор, завідувач кафедри теорії та практики іноземних мов  
*Уманський державний педагогічний університет імені Павла Тичини, Україна*

## ДИСКУРС І ГЕНДЕР

У дослідженнях з гендерної лінгвістики останнім часом відбувся поворот до дискурсу, і вивчення взаємодії мови та гендеру, певною мірою, стало синонімічним вивченню дискурсу та гендеру. Сказане жодною мірою не означає зниження значущості для гендерної лінгвістики таких типів аналізу, як граматичний, фонологічний, лексичний і т.д. Разом з тим, міждисциплінарне дослідження явищ дискурсного порядку посіло центральне місце у дослідженнях взаємодії мови та гендеру. Видається, тому не випадковою є поява великої кількості досліджень, присвячених питанням дискурсу та гендеру. Крім того, існує величезна кількість інших публікацій (книг, дисертацій, статей), що вивчають взаємодію дискурсу та гендера з різних позицій. Така велика і різноманітна кількість публікацій ускладнює будь-яку спробу всеосяжного їх огляду.

В науці сьогодні немає чітко визначеного підходу до дискурсу, який можна було б назвати гендерним дискурсним аналізом. Більше того, в повному обсязі підходи до дискурсу є по суті своїй гендерними, так само як немає єдиного загального напрямку у гендерних дослідженнях, якого б дотримувалися всі вчені, що працюють у цій галузі. Ми спробуємо описати в загальних рисах деякі з різних форм, які можуть приймати дискурсний аналіз, і те, як ці форми можуть бути використані у вивченні гендеру.

Підходи до дискурсного аналізу, які ми розглядаємо, спираються на чотири різні, проте часто взаємопов'язані дослідницькі традиції: 1) антропологічну, фокусуючу увагу на питаннях, пов'язаних з культурою; 2) соціологічну, що наголошує на суспільному характері дискурсу; 3) критичну, яка концентрується на вивченні тексту; 4) антропо-історичну, що розглядає історичні проєкції дискурсу [1; ст. 44].

Дискурсивний аналіз зосереджується на ступені і характері впливу екстралінгвістичних чинників комунікативно-мовленнєвої діяльності на формування мовних закономірностей конкретного тексту або мовленнєвого акту. Одним із сучасних напрямків вивчення дискурсу є критичний дискурс-аналіз, або критичні дискурс-студії (КДА/КДС). За визначенням провідного представника цього напрямку Т. ван Дейка, критичний дискурс-аналіз – це «академічний рух групи соціально і політично небайдужих науковців, або, точніше, соціально-критичне ставлення до виконання дискурсивних досліджень» [2, с. 153]. КДС – це міждисциплінарне поле дискурсивних досліджень, яке зосереджується навколо низки гострих соціальних проблем суспільства (соціальне розшарування, расизм, ксенофобія, гендерна нерівність, маніпуляції свідомістю тощо) і має своїм основним предметом питання зловживання владою, з точки зору якої б наукової дисципліни воно не розглядалося. Основний інтерес для КДС становить вивчення не будь-якої діяльності влади (наприклад, її легітимних функцій), а лише «таких

форм домінування, які мають своїм наслідком соціальну нерівність і несправедливість» [3, с. 2].

В межах КДС можуть використовуватися різноманітні методи: від детального вивчення синтаксичної структури та черговості реплік до дослідження аргументативних структур і комунікативних стратегій мовлення, а також експериментальних розвідок у сфері когнітивної психології виробництва і сприймання текстів та соціо- і етнолінгвістичних методів дослідження мови та мовленнєвої взаємодії. Гендерний аналіз дискурсу є одним із напрямків критичних дискурсивних досліджень, що зосереджується на встановленні відповідностей між гендерною структурою суспільства та гендерно асиметричними структурами дискурсивних практик, а також на формуванні відносин гендерної нерівності під час дискурсивної взаємодії комунікантів.

Дискурс – поняття багатозначне. Воно використовується не лише в лінгвістиці, але й літературознавстві, філософії, психології, політології тощо. Трактування цього широкого поняття значною мірою залежить від наукової традиції та національної школи дискурсивного аналізу, які вносять різні акценти у розуміння того, які саме складові екстралінгвістичного контексту визначають характер дискурсу. Так, згідно з англо-американською лінгвістичною традицією, під дискурсом розуміється зв'язне мовлення; при цьому дискурс ототожнюється з конкретними мовленнєвими актами, які розглядаються з точки зору екстралінгвістичного контексту (як індивідуальний текст у типовому соціальному контексті). Дискурсивний аналіз зосереджується перш за все на усній комунікації, на інтерактивній взаємодії комунікантів. Особливий акцент робиться на тому, що ідеології (зокрема, ідеологія гендерної нерівності) щоразу відтворюються у конкретних комунікативних актах між соціально маркованими комунікантами. І хоча аналіз ідеологій не слід зводити до аналізу дискурсів – адже вона виражається не лише через тексти і розмови, але й через інші соціальні практики і семіотичні коди, як-от візуальні образи, символи групової причетності, невербальні засоби спілкування тощо, – лише властивості тексту і мовлення дозволяють нам виражати абстрактні ідеологічні переконання найбезпосереднішим чином. У руслі цієї традиції працюють Т. ван Дейк, Р. Водак, Р. Фаулер, Н. Фейрклоу, Т. ван Льовен, Г. Кресс, С. Холл та ін.

У зв'язку з різноплановим вживанням терміну «дискурс», поняття «гендерний дискурс» також може вживатися у різних значеннях. По-перше, під гендерним дискурсом може розумітися гендерний аспект комунікативної події, система гендерних чинників, які у будь-якому дискурсі визначають той чи інший соціальний характер комунікативної інтеракції комунікантів залежно від їхньої статі. Саме такий підхід до гендерного дискурсу є найбільш інформативним з точки зору критичних дискурсивних досліджень гендеру, що шукають відповідь на запитання, яким чином у процесі безпосереднього спілкування між чоловіками і жінками формуються, застосовуються і змінюються механізми «маскулінного» домінування і «фемінного» підкорення. По-друге, під гендерними дискурсами можуть розумітися набори типових комунікативних інтеракцій всередині одностатевих груп (жіночі дискурси, чоловічі дискурси). Таке трактування більш типове для статево-рольового підходу. По-третє, гендерний дискурс може означати різновид мови і мовлення, який вживається у предметній галузі гендерних досліджень. Це поняття гендерного дискурсу, зокрема, важливо розуміти з точки зору розмежування

терміносистем. Наприклад, лише в гендерному та феміністичному дискурсах, на відміну від загальнонаукового і загальномовного вживання, проводиться чітке розмежування термінів «патріархальний» (той, що стосується патріархату як конкретно-історичної стадії розвитку суспільства та укладів цього суспільства, наприклад, патріархальна сім'я, патріархальний устрій тощо) і «патріархатний» (сексистський; такий, що характеризує відносини домінування чоловіків над жінками у суспільстві будь-якої формації, в т.ч. у сучасному, наприклад: Патріархатна культура в сучасному суспільстві закріплює приватну сферу за жінками, а публічну – за чоловіками. Патріархатні відносини шкодять соціальному прогресу і порушують права людини). По-четверте, гендерний дискурс має значення «спосіб говоріння, який надає значення життєвому досвіду з певної позиції» – у нашому випадку, з позиції тієї чи іншої гендерної ідентичності або гендерно маркованої ідеології (гендерний дискурс, феміністичний дискурс, фалогоцентричний дискурс тощо) [4, с. 118]. Таке означення в цілому збігається з попереднім з тією лиш різницею, що справедливо підкреслює мовленнєвий, гнучкий, інтерактивний характер дискурсу на протигагу стабільній мовній системі. По-п'яте, в деяких дослідженнях у поняття гендерний дискурс вкладається такий зміст, як загальномова або дійсна для певної культури або певного дискурсу гендерна метафора.

Як б означення гендерного дискурсу не було взято за основу, головним у ньому має бути зв'язок комунікативної взаємодії учасників дискурсу як носіїв соціальних гендерних ознак, з одного боку, з існуючими або встановлюваними відносинами соціальної нерівності статей, з іншого боку.

#### **Список використаних джерел:**

1. Bucholtz M. Sociolinguistic nostalgia and the authentication of identity. *Journal of Sociolinguistics*. 2003. 7, 3. С. 398-416.
2. Dijk van T. Teach yourself CDS! URL: <http://www.discourses.org/resources/teachyourself/Unlearn%20misconceptions.html>.
3. Dijk van T. Introduction: Discourse and Domination. *Discourse and Power*. N.Y.: Palgrave Macmillan, 2008. P. 1–26.
4. Йоргенсен М., Филлипс Л. Дискурс-анализ: теория и метод. X. : Гуманитарный центр, 2008. 350 с.

**Шологон Лілія Дмитрівна**, здобувач вищої освіти філологічного факультету  
*Прикарпатський національний університет імені Василя Стефаника, Україна*

**Науковий керівник: Залевська Оксана Михалівна**, кандидат  
філологічних наук, доцент  
*Прикарпатський національний університет імені Василя Стефаника, Україна*

## **ДРАМАТУРГІЯ В ТВОРАХ ЛЕСІ УКРАЇНКИ: КОНФЛІКТИ І ХАРАКТЕРИ**

З іменем Лесі Українки пов'язаний розквіт драматичної поеми в українській літературі. Письменниці здалась привабливою можливість порушувати гострі суспільно-політичні та морально-етичні проблеми у формі словесних дуелей між носіями альтернативних поглядів, прибічниками радикальних чи консервативних ідей. Крім того, драматична поема дає ширший простір для виявлення суб'єктивного ставлення автора до зображуваного, а отже, його емоційності, щирості, схвильованості. Монологи героїв, особливо так звані внутрішні монологи, сприяють розкриттю їхнього душевного стану, загостренню світоглядних конфліктів[4].

Творчість Лесі Українки значною мірою визначає розвиток модерністських течій у літературі ХХ століття. Її неоромантична, символістська поезія та драма привернули увагу до нових цінностей, нових філософських і матеріальних проблем на зламі століть. Йдеться передусім про орієнтацію на внутрішній світ людини, на індивідуальну психологію, яка нині менш опосередкована соціальними впливами. Сучасна естетика не відразу стала визначальною у творчості поетеси. Утвердження нових цінностей означало розрив зі старими святинами, колишніми авторитетами. Індивідуалізм, горда самодостатність сильної особистості стали ідеалами молодого покоління, яке вже не задовольнялося закличками до громадської, суспільної праці та боротьби. Найвищою цінністю стали поезія, краса. Ми бачимо, як від збірки до збірки Леся Українка все послідовніше й відвертіше відстоює пріоритет свободи особистості, свободи вибору і свободи творчості [5].

Під знаком глибоких змін у суспільстві такі ж зміни відбулися і в театрі: бурхливі дискусії про театр і його завдання. Виникла гостра потреба в новому репертуарі, новому акторі, сучасному режисері. Адже глядачі та читачі чекали від театру чогось нового, відповідей на нові проблеми, нових тем у нових інтерпретаціях. Різні спроби модернізувати домашній кінотеатр виявилися марними. Зрештою, втративши симпатії передової художньої інтелігенції, театр став популярним серед менш освічених верств і змушений був розраховувати на пересічного глядача. У зв'язку з цим він продовжував національно-освітню культурну роботу [3].

Драматичні твори Лесі Українки, за винятком окремих моментів, оманливо прості в постановці. Здається, вся робота полягає в тому, щоб чітко слідувати вказівкам автора та «озвучувати» діалог якнайкраще. Але досвід постановки п'єс, які вже давно йдуть на сцені (зокрема, «Лісова пісня») показує, що за такого сумлінного й ретельного підходу щось на якомусь етапі губиться, зникає. Глибокий змістовний текст стає плоским і одноплановим, легкий символічний образ стає важким, етнографічно традиційним. Леся Українка, як у воду дивилася, коли писала: «Не «провалу» боюся, а перетворення мрії в обман...» При постановці драм



Лесі Українки використовувалася, звичайно, система Станіславського, тому що, за винятком кількох театральних відступів, таких як Таганка, іншої системи не існувало. І ця система вимагає від актора одноманітної гри, перевтілення в образ. Але перетворюватися на образи Лесі Українки не можна і не потрібно, бо вони неживі, вони наскрізь умовні й схематичні. У результаті «переконливої» гри такої системи «Лісова пісня» стає народною казкою, «Кассандра» — псевдоісторичним сюжетом, «Біси» — антирелігійною пропагандою, «Боярина» — скромною ілюстрацією національного питання. Не завадила навіть поетична форма діалогів: вони нейтралізовані фальшивим пафосом і сентиментальною плаксивістю. Звісно, якщо на роль береться Ада Роговцева чи Богдан Ступка, то починаєш мріяти про щось складніше буквального сенсу. А втім, відсутність адекватної режисерської концепції лише отуплює кожен твір [3].»

Головні герої Лесі Українки психологічно відчутні, але не тому, що вони структурно вірогідні, а тому, що вони близькі авторові. За їхніми виставами, світоглядом і вибором автора. Тому їх мова завжди пристрасна і переконлива. Але акторам, мабуть, складно зіграти навіть головних героїнь, тому що треба глибоко зрозуміти суть вибору і, можливо, пережити його в реальному житті, відчуті, які зміни та вчинки він несе. Інакше навіть пристрасна вимова монологів буде здаватися фальшивою. І взагалі, світоглядний вибір має бути, окрім акторської гри, підкріплений багатьма сценічними рішеннями, адекватною режисерською концепцією. Гра з вказівками на перевтілення у виконанні ролі, суть якої загалом символічна, універсальна, не пожвавить характер, а, навпаки, підкреслить його штучність. Як не змовляючись вчили Курбас і Брехт, саме в таких ролях потрібна чітка дистанція між актором і створюваним образом, щоб у цьому розриві розмістити свідоме ставлення актора до кожного штриха створюваного образу [2].»

Отже, беззаперечним є те, що над кожною п'єсою поет працювала передусім як над літературним твором. Однак сцени її драми не проходять. Лесю Українку продовжують драматизувати, часто спотворюючи першоджерело. Останнім часом, на противагу звичайним традиціям, виникла інша тенденція — інтенсивне експериментування, коли від першоджерела на сцені мало що залишається. Невідомо, яка з тенденцій гірша, але жодна з них не наближає нас до геніального автора.

### Список використаних джерел:

1. Барабан Л. Драматургія Лесі Українки за рубежом Л Барабан Слово і час. 2012. №3 С. 43 - 49.
2. Богдан С. Стереотипи моделювання образу Лесі Українки в науковій парадигмі діаспори радянської доби: порівняльний аспект Світлана Богдан Леся Українка в діаспорному літературознавстві. Німецько-українські зв'язки : зб. наук. пр. за матеріалами XI Міжнародної наукової конференції в Мюнхені (4.04–7.04.2019). Т. 11 уклад. і заг. ред.: Д. Блохин, М. Моклиця. Мюнхен ; Тернопіль, 2019. С. 42–53.
3. Войтюк А. Проблеми творчості Лесі Українки: посібник зі спецкурсу А. Войтюк Ред. видання та авт. післямови М. Шалата. Дрогобич: Коло, 2014. 84 с.
4. Кухар Р.В. До джерел драматургії Лесі Українки: Монографія Наук. ред. і авт. післямов О. Астаф'єв; Ніжинський державний пед. університет ім. Миколи Гоголя та ін. - Ніжин, 2019. - 267 с.
5. Стащенко Н. Етапи та особливості вивчення творчості Лесі Українки дослідниками діаспори Надія Стащенко Леся Українка в діаспорному літературознавстві. Німецько-українські зв'язки : зб. наук. пр. за матеріалами XI Міжнародної наукової конференції в Мюнхені (4.04–7.04.2019). Т. 11 уклад. і заг. ред.: Д. Блохин, М. Моклиця. Мюнхен ; Тернопіль, 2019. С. 240–251.

**Буркут Назар Сергійович**, здобувач вищої освіти факультету лінгвістики та соціальних комунікацій  
*Національний авіаційний університет, Україна*

**Науковий керівник: Плетенецька Юлія Миколаївна**, канд. філол. наук,  
доцент кафедри англійської філології і перекладу  
*Національний авіаційний університет, Україна*

## **ЛЕКСИЧНІ ТРАНСФОРМАЦІЇ У ПЕРЕКЛАДІ ХУДОЖНЬОГО ТЕКСТУ**

Художній переклад є найдавнішим і найскладнішим видом перекладу за комунікативною спрямованістю. У ході перекладу художнього твору перекладач виступає у ролі письменника та поета, співавтора твору.

Для збереження творчої індивідуальності автора в процесі художнього перекладу необхідне дотримання наступних вимог: глибоке розуміння твору, розуміння стилістичного направлення тексту та його емоційного забарвлення. У межах художнього перекладу для розкриття тематичного та ідейного змісту твору надважливим є опрацювання матеріалу як складної структурної єдності, що складається з взаємодоповнюваних елементів. Високий професіоналізм перекладача проявляється в умінні осмислити цінність прочитаного матеріалу, глибоке його вивчення, аналіз, синтез та практичне значення для читача.

Говорячи про художній переклад, як про особливий вид перекладацької діяльності, лінгвісти виділяють його «дворівневу направленість, яка пов'язана, з одного боку, з вторинною, відтворюючою природою перекладу, а з іншого – з необхідністю створювати в процесі перекладу тексти, що мають здатність безпосереднього естетичного впливу» [3, с. 221]. Ці та інші аспекти художнього перекладу, що характеризують складність об'єкта та суперечливість уявлень про нього, зумовили різні підходи до його визначення, зазнаючи трансформацій, поступово зацікавлювали дослідників та самих перекладачів. «Художній переклад є видом художньої творчості, де оригінал виконує функцію, аналогічну тій, яку виконує для оригінальної творчості жива дійсність. Відповідно до свого світогляду перекладач відображає художню дійсність обраного ним твору в єдності форми та змісту» [2, с. 13].

У роботі з художнім текстом перекладачеві важливо усвідомити, що текст вказаного типу характеризується високим ступенем національно-культурної та тимчасової обумовленості [1, с. 7]. Художній текст будь-якою мовою завжди відображає особливості того народу, який представляє письменник, мовою якого він пише, і того часу, в якому він живе. Також художній текст характеризується поліфункціональністю, він виконує і функцію комунікації між автором і читачем, і когнітивну – допомагаючи дізнатися і пізнати зображену в ньому дійсність, прагматичну та емотивну функції.

У процесі перекладу не уникнути виникаючих труднощів, пов'язаних зі збереженням і передачею значень. Семантична структура унікальна для кожної мови, повний збіг лексичного складу двох мов неможливо, що призводить до особливих складнощів при перекладі. В цьому випадку незамінними помічниками

перекладача стають лексичні трансформації, що існують поряд з граматичними і синтаксичними трансформаціями.

Перекладацькі трансформації – це міжмовні перетворення, перебудова елементів вихідного тексту, операції перевираження сенсу або перефразування з метою досягнення перекладацького еквівалента [5]. Найчастіше при художньому перекладі вдаються до лексичних перекладацьких трансформацій.

Згідно з думкою Я. І. Рецкера, лексичні трансформації – це «прийоми логічного мислення, за допомогою яких ми розкриваємо значення іншомовного слова в контексті і знаходимо йому відповідність, що не співпадає зі словниковою» [4, с. 11]. На думку дослідника, сутність лексичних трансформацій «полягає в заміні перекладеної лексичної одиниці словом або словосполученням іншої внутрішньої форми, що актуалізує ту складову іноземного слова, яка підлягає реалізації в цьому контексті» [4, с. 38]. Серед лексичних трансформацій виділяють генералізацію, конкретизацію, модуляцію та лексичну заміну.

Розглянемо конкретні приклади застосування лексичних трансформацій у перекладі українською мовою художніх текстів «Гобіт, або мандрівка за імлісті гори» Дж. Р. Р. Толкіна, «Матильда» Р. Дала, «Вбивство у «Східному експресі» А. Крісті.

*...this tiny dark-haired person sitting there with her feet nowhere near touching the floor, totally absorbed in the wonderful adventures of Pip and old Miss Havisham... – ...крихітне чорняве створіння, що сиділо, навіть не торкаючись ногами підлоги, і вбирало в себе чудові пригоди Піпа та старої міс Гевішем...*

У цьому прикладі взаємодіють декілька лексичних трансформацій, зокрема при перекладі виразу *tiny dark-haired person* перекладач вдається до генералізації *крихітне чорняве створіння*, адже *person* – це лексема з вужчим значенням у порівнянні зі словом *створіння*. Епітети передано дослівно. Метафора *totally absorbed in the wonderful adventures* навпаки зазнала конкретизації при перекладі *вбирало в себе чудові пригоди*.

*The father's face was beginning to go dark red. – Батькове обличчя почало багровіти.*

У цьому прикладі ми бачимо конкретизацію метафори *face was beginning to go dark red*, який у перекладі набув вигляду *обличчя почало багровіти*, адже прикметник *dark red* має значення «темно-червоний» і, як відомо, існує декілька відтінків цього кольору, В. Морозов обрав найбільш характерний для чоловіка, який виглядає розлючено.

*Dark and drear it looked, though there were patches of sunlight on its brown sides, and behind its shoulders the tips of snowpeaks gleamed. – На вигляд вона була понура й страшна, хоч подекуди на брунатних її схилах грало сонце і з-за її пліч визирали сліпучо-білі сніжні вершини.*

У цьому прикладі перекладач вдається до конкретизації при описі гори, адже в оригіналі ми бачимо *brown sides*, у перекладі ж використано *брунатні схили*. На наш погляд, ця трансформація не виправдана, адже юному читачеві буде складно зрозуміти, що мав на увазі автор, дослівний переклад був би більш логічним у цьому випадку.

*But you, you are at the top of the tree nowadays, mon vieux! – Але про вас зараз говорить увесь світ!*

У цьому прикладі метафоричний вираз *at the top of the tree* також передається нейтральним виразом *про вас зараз говорить увесь світ*, що не дозволяє зберегти стилістичну довершеність оригіналу, хоча в українській мові існує вираз «бути на вершині світу».

*MacQueen's mouth pursed itself into a whistle. Except that his eyes grew a shade brighter, he showed no signs of shock or distress.* – МакКвінн практично ніяк не висловив своє здивування, окрім того, що його очей, які вирячилися на Пуаро.

Перекладач замінив синекдоху *MacQueen's mouth* на стилістично нейтральну одиницю *МакКвінн*, а метафоричний вираз *his eyes grew a shade brighter* на *його очей, які вирячилися*, що призвело до повної заміни не лише обсягу речення, а й викривлення початкового значення, адже якщо герой свиснув та його очі блиснули, коли дізнався про смерть Ретчетта, то читачу зрозуміло, що це його здивувало.

*"You have saved us, mon cher," said the General emotionally, his great white moustache trembling as he spoke.* – «Ви врятували нас, друже», – сказав генерал з певною тривогою, його білі вуса тремтіли.

У цьому прикладі епітет *great white [moustache]* при перекладі замінено виразом *білі вуса*, який вже немає стилістичного забарвлення і має винятково логічне навантаження.

*"Can you oblige me with a light?" he said. His voice was soft-faintly nasal* –  
*Будьте люб'язні, ви маєте сірники?* – промовив він сухим голосом.

Перекладач замінив складний епітет *soft-faintly nasal* стилістично нейтральним прикметником *сухий*, що не зовсім збігається за сенсом з оригіналом, адже Агата Крісті характеризує голос як м'який носовий.

Отже, лексичні трансформації необхідні для створення адекватного сприймання тексту при перекладі. Щоб уникнути буквалізму або перенасичення тексту від перекладача вимагається знати міру в застосуванні заміни і плеоназмів, а також враховувати узуальні норми іноземних мов при передачі їх мовою перекладу.

### Список використаних джерел:

1. Бевз Н. В. Переклад як культурний феномен: герменевтико-комунікативний аспект : автореф. дис. на здобуття наук. ступеня канд. філос. наук: спец. 09.00.04 «Філософська антропологія, філософія культури». Харків, 2010.
2. Кальниченко О. А. Теорія перекладу. Частина 1. Харків: Вид-во НУА, 2017. 64 с.
3. Козак Т. Б. Особливості художнього перекладу. Наукові записки Національного університету «Острозька академія». Серія «Філологічна». 2015. Вип. 51. С. 221–223.
4. Рецкер Я. И. Теория перевода и переводческая практика. Очерки лингвистической теории перевода. М.: «Р. Валент», 2014. 216 с.
5. Синяговська І. Ю. Визначення та класифікація перекладацьких трансформацій у процесі художнього перекладу тексту. URL: [http://nbuv.gov.ua/jpdf/Npchdufm\\_2014\\_221\\_209\\_](http://nbuv.gov.ua/jpdf/Npchdufm_2014_221_209_).

Прийма Юлія Василівна, здобувач вищої освіти філологічного факультету  
Дрогобицький державний педагогічний університет ім. Івана Франка, Україна

## МОВА РОМАНУ МАРІЇ МАТІОС «СОЛОДКА ДАРУСЯ»

Проза Марії Матіос відповідає ідейно-стильовим параметрам української літератури порогу тисячоліть. Займались творчістю письменниці: І. Андрусак, Є. Баран, Я. Голобородько, Т. Дзюба, Д. Павличко, І. Римарук, С. Філоненко, М. Якубовська та ін.

Роман «Солодка Даруся» Марії Матіос є одним із літературних надбань, які вбирають у себе багатство діалектної лексики [3]. Доцільність і необхідність вживання діалектизмів у мові художнього твору залишається важливим питанням у сучасному мовознавстві. На думку Євгена Барана «Солодка Даруся» є книгою – одкровенням, книгою із розряду сакральних, мудрих, «тих, у яких розповідається про вічні людські драми і трагедії».

У романі «Солодка Даруся» описуються події 30-70-х рр. ХХ ст. Це період насильницької колективізації на Буковині та Галичині, прихід радянської влади. Письменниця нам показує напружене життя гуцулів під натиском радянського режиму. Проте історичні події – не є основною темою, зображеною у творі. Насамперед тут ідеться про людську душу, відкриту і захovanу від інших водночас.

«Драма» має три частини, кожна з яких має свою назву. Перша називається «Даруся» (драма щоденна), друга – «Іван Звичок» (драма попередня), а третя – «Михайлове чудо» (драма найголовніша). Вони написані не за принципом хронології, а в порядку смислової градації та тісно пов'язані між собою. Тут задіяний принцип дзеркальної композиції, де перший і третій розділи відображаються в другій частині, де якнайповніше зосереджено умовне сьогодення.

Головними героями роману є сім'я Ілащуків – Михайло, його дружина Матронка й донечка Даруся. Описуючи трагедію цієї сім'ї, авторка показує трагедію всього буковинського народу, який роками жив у страху. Їх змушували йти проти власної волі. Люди виконували усі накази окупантів, надіючись на порятунок для себе та своєї родини, хтось не витримував знущань і закінчував життя самогубством, а когось знищували фізично або морально.

Частини тексту по-різному насичені діалектизмами, їхня роль – урізноманітнювати розмовний стиль оповіді. Художній текст побудований у формі розповіді з елементами діалогів [1, с.166].

Детальний аналіз твору дозволяє зробити висновок, що його діалектні елементи зображають південно-західне наріччя, а точніше галицько-буковинську групу говорів, бо основою для твору стали покутсько-буковинські говірки [2, с.92]. Діалектизми покутсько-буковинської групи надають твору особливого колориту і «допомагають письменниці відтворювати місцеві особливості мовлення, змальовувати народні характери й життєві ситуації» [1, с.202]. Такі діалектизми наближаються до наддіалектних явищ, оскільки стилізують розмовний невимушений колорит авторської оповіді, вирізняють твір з-поміж інших й зацікавлюють читача. Саме тому вони не потребують пояснення, оскільки їхнє значення розкриває контекст. Хоча письменниця пояснює значення деяких

покутсько-буковинських діалектизмів у примітках, напр.: чір – собача їжа, каша; дріб – вівці; чипіти – бути нахиленим; слонити – присипляти; вадитися – сваритися, сперечатися; шпаровитий – винахідливий, метикуватий.

Драма «Солодка Даруся» вважається зразком природного й доцільного вживлення діалектних слів в основу літературного твору. Найчастіше вживаними у творі є лексичні діалектизми – природні елементи відтворених діалогів, прямої мови персонажів: «Газдику гречний, я знав, що ви газда, але ніколи би не подумав, що ви так фальшиво дитину свою вчите!» [4, с.23], де газда – господар.

Крім лексичних діалектизмів, мова роману вирізняється й так званими етнографізмами, що являють собою назви місцевих реалій і понять, невідомих або не використовуваних поза межами відповідної говірки чи групи споріднених говорів, як-от: *Зверху на вовняну кацавейку накинула половинку тертого-перетертого, давно вицвілого ліжника* [4, с.25], де ліжник – домоткане ворсисте вовняне покривало з візерунком.

Діалектизми-синоніми у «Солодкій Дарусі» надають мові твору експресивних відтінків. Наприклад, замість слова *плакати* вживаються синоніми: *слинитися*, *флинькати*, *затягувати носом схлипи*: *Чого ви слинитесь, небого?* [4, с.46]; *Флинькаю, Мільку любий, бо, як надумаю, що нас усіх тут чекає то й камінь би заплакав* [4, с.46]; *Зафайкувала собі й Василина, раз по раз затягуючи носом схлипи* [4, с.46]. До слова *вагітність* використано діалектизми-синоніми: *тяж*, *веремінність*, *ходити з черевом*, напр.: *Ніхто Матронки з черевом не видив* [4, с.89].

Отже, діалектна лексика роману «Солодка Даруся» є засобом творення та розкриття внутрішнього світу героїв, їхніх почуттів чи переживань, є засобом збагачення та урізнобарвлення художнього й розмовного стилів мови. Діалектизми є необхідним структурним компонентом будь-якої конкретної ситуації. Вміле використання діалектизмів у романі дало змогу письменниці реалістично змалювати життя та побут мешканців села, створити реальні образи та певною мірою пояснити їхню поведінку, загалом – поетапно розкрити людську трагедію, насамперед трагедію сім'ї Ілашуків, а в їхній особі – трагедію всього буковинського народу.

### Список використаних джерел:

1. Габор В. Незнайомі: антологія української «жіночої» прози та есеїстики другої пол. ХХ – поч. ХХІ ст. Львів, 2015. 375 с.
2. Гуцульські говірки: Короткий словник; за ред. Я. Закревська. Львів, 2017. 232 с.
3. Насмінчук І. А. Проза Марії Матіос: до характеристики індивідуального стилю. Збірник наукових праць студентів та магістрантів Кам'янець-Подільського державного університету: Філологічні науки. № 1. Чернівці, 2016. С. 94–100.
4. Сайт «УкрЛіб». URL: <https://www.ukrlib.com.ua/books/printit.php?tid=15283>.

**Красько Ярослава Вікторівна**, здобувач вищої освіти факультету лінгвістики і соціальних комунікацій  
*Національний авіаційний університет, Україна*

**Науковий керівник: Крилова Тетяна Василівна**, канд. філол. наук, доцент кафедри англійської філології і перекладу  
*Національний авіаційний університет, Україна*

## **МОРФОЛОГІЧНІ ОСОБЛИВОСТІ ОКАЗІОНАЛІЗМІВ АНГЛІЙСЬКОЇ МОВИ (НА МАТЕРІАЛІ РОМАНУ ДЖ. МАРТИНА “THE GAME OF THRONES” ТА ЙОГО ПЕРЕКЛАДУ УКРАЇНСЬКОЮ МОВОЮ)**

Мова, як і будь-яка система, має дві сторони. З одного боку вона складається з елементів, морфем, слів, звуків, являючи собою матеріальну субстанцію. З іншого боку кожна мова має свою структуру.

Розглядаючи різні мови як окреме явище з власними кодифікованими елементами, можна переконатися, що певні їх риси простежуються у абсолютно кожній, незалежно від її мовної спільноти чи приналежності до певної мовної сім'ї. З розвитком суспільства в різних сферах діяльності з'являються нові поняття, нові предмети, яким необхідно дати нові назви. Для позначення таких слів як в англійському, так і в українському мовознавстві зазвичай користуються терміном «неологізм», зміст якого випливає із самого слова: *neos* (грец. «новий»), *logos* (грец. «слово»). Тож, якщо говорити простішою мовою, неологізм – це «будь-яке нове слово або вираз, що з'являється в мові» [3].

Граматичні (морфологічні) неологізми є утвореннями, які мають лексичну семантику і граматичну форму. В системі мови неможливе стає можливим в авторському контексті завдяки творчому підходу до лексичного значення слова.

Морфологічні неологізми менш неологічні, інакше кажучи, у них менший ступінь новизни, тому що вони створюються за зразками, що існують у мовній системі, та з морфем, наявних у цій системі. Йдеться про такі регулярні словотворчі процеси, як афіксація, конверсія, словоскладання, і про менш регулярні, такі як скорочення, лексикалізація тощо.

Нерідко на сторінках книг, газет чи журналів трапляються «авторські неологізми» - явище самовдосконалення та вияву свободи автора. Цей спосіб Дж.Мартін використав у своєму романі «The Game of Thrones». У ньому одним із основних способів словотворення є утворення okazionalnih слів на основі вторинної номінації.

Вторинна номінація. Відповідно до словника, *Finger* означає «any of the five terminating members of the hand», що українською означає «палець на руці». Автор же вживає його у романі як власну назву, *the Fingers*, для позначення скелястої місцевості Долини Арен, що простягається вздовж Вузького моря.

*Англ.: With him were a pair of ragged peasant boys from the Fingers* [1];

*Укр.: Разом з ним з'явилися двоє обірваних селянських хлопців дець із Пальців родом* [2].

Дж.Мартін вводить слово *the Fingers* не у його прямому значенні, а для

виклику певних асоціацій ландшафтної місцевості у читача.

Словоскладання. Словом *Littlefinger*, яке складається з двох частин: *little-*, що означає «малий», та *-finger* - «палець», близькі називають князя Баеліша. Цей авторський неологізм відображає справжню характеристику персонажа із його великими амбіціями та низьким статусом:

*Англ.: His father had died several years before, so he was Lord Baelish now, yet still they called him Littlefinger* [1];

*Укр.: Його батько помер кілька років тому, і він тепер називався князем Баелішем, але кликали його все одно Мізинцем* [2].

Конверсія. Конверсія морфологічний спосіб безафіксного словотворення оказіоналізмів. Прикладом є дієслово *to bite* – «кусати». За Дж.Мартіном воно має нове значення. Введене в роман у ролі іменника, *the Bite* означає вигадану водойму, що за розмірами менша від моря, та більша ніж канал чи водосховище.

*Англ.: He looked east, and saw a galley racing across the waters of the Bite* [1];

*Укр.: Він глянув на схід і побачив галеру, що йшла водами Кусня* [2].

Афіксація. Прикладом додавання афіксів до основ для зміни значень слів є вжите автором слово *bravos*. Так Дж.Мартін у романі називає найманців. Оказіоналізм утворений додаванням суфікса *-os* до основи *brav-* від слова *brave* – сміливий.

*Англ.: Best we get Princess Daenerys wedded quickly before they hand half the wealth of Pentos away to sellswords and bravos* [1];

*Укр.: Краще нам видати принцесу Даянерис заміж якомога швидше, поки вони не роздали половину пентоської скарбниці сердюкам та бравам* [2].

Проаналізувавши авторські неологізми Дж.Мартіна у романі “The Games of Thrones”, можна сказати, що утворення оказіоналізмів неморфологічним способом, тобто шляхом вторинної номінації, було найпоширенішим. Запозичених слів траплялось досить мало і вони не несли певної смислової новизни.

Якщо говорити про морфологічні неологізми, то тут все переважає словоскладання. Досить рідко можна простежити слова для позначення нових реалій роману “The Game of Thrones”, утворені суфіксальним чи конверсійним способами.

Таким чином, неможливо не помітити наявності особливої авторської лексики у середовищі сучасної англійської художньої літератури. Зі своїми функціональними особливостями оказіональна лексика має багатосторонній потенціал. Наявність різних способів словотворення допомагають авторам без жодних труднощів підкреслити свою унікальність та новаторство.

### Список використаних джерел:

1. George R. R. Martin «The Game of Thrones». — Bantam Spectra, 2011. – p. 553.
2. Дж. Мартін «Гра престолів» (пер. з англійської В.Л. Бородового). – Київ: Країна Мрій, 2013. – с. 458.
3. Заботкіна В.І. Нова лексика сучасної англійської мови. – М.: Вища школа, 1989. – 126 с.
4. Муругова Є. В. Словотвір сучасної англійської мови: Навчальний посібник для студентів 4-го курсу. - Ростов н / Д: ППО ПІ ЮФУ, 2009. 236 с.



**Кичій Ганна Миколаївна**, здобувач вищої освіти факультету іноземних мов  
Уманський державний педагогічний університет імені Павла Тичини, Україна

**Науковий керівник: Білецька Ірина Олександрівна**, д-р. пед. наук,  
професор, завідувач кафедри теорії та практики іноземних мов  
Уманський державний педагогічний університет імені Павла Тичини, Україна

## МОТИВАЦІЯ СТАРОАНГЛІЙСЬКИХ ОСОБИСТИХ ІМЕН

Однією зі структурно-семантичних особливостей особистого імені є його мотивація. Мотивований знак – це таке ім'я, у якому певний зміст піддається більш-менш безпосередньому співвіднесенню із відповідним виразом, як таким, що має відкриту семантичну структуру та підлягає розподілу на лексичні морфеми [3, с. 62]. Особливо яскраво це можна простежити на прикладі староанглійських імен.

З VIII століття до н.е. Британські острови почали заселятися індоєвропейськими племенами – кельтами – галами, бритами і белгами. Вони принесли свої особисті імена, які були схожі з грецькою і слов'янською системами йменування. У структурно-семантичному відношенні більшість імен кельтського періоду були однокомпонентними (однотемними), двоконпонентними (двотемними) і похідними. Відповідно до комбінацій компонентів кельтські двотемні імена, зокрема гальські, були представлені: 1) двома іменниками в Називному відмінку – *Faolchadh* < *faol* («вовк») і *chadh* («воїн»), *Muireadhach* < *muir* («море») і *eadhach* («люди»); 2) генитивом – *Chuchatha* < *ci* («пес») і *chatha* («бій»); 3) прийменниковим поєднанням – *Cuganmathair* («пес без матері», «осиротілий пес»); 4) прикметником у препозиції і постпозиції – *Fionnbhar* («світла голова»), *Bhaufhionn* («голова світла, зі світлим волоссям»).

У якості однотемних імен могли виступати окремі компоненти двотемних імен (наприклад, *Teimhean* «темний, сірий»), але, ймовірно, могли існувати також однотемні імена, використовувані для тем двотемних номінацій.

Похідні особисті імена утворювалися від апелятивів шляхом використання: 1) патронімічного суфікса *-an/-ean* – *Artan*; 2) гіпокористичних суфіксів *-og*, *-ein*, *-in* та *-eog* – *Finnein*; в якості жіночого гіпокористичного суфікса був *-nat*. Наприклад, *Domhnat*, *Ronnat*; 3) вищевказаних суфіксів *-agan (-eagan)* – *Muireagan* [2, с. 36–37].

На сучасному етапі в однотемних особистих іменах досить складно визначити їх етимологію через омонімічну апелятивну лексику, яка існувала в староанглійській мові. Наприклад: *Brun* – 1) особисте ім'я, 2) прізвисько, 3) прикметник *brun* («коричневий»); *Froda* – 1) особисте ім'я, 2) прізвисько, 3) прикметник *froda* («мудрий, старий»); *Tun* – 1) особисте ім'я, 2) прізвисько, 3) іменник *tun* («місто») тощо. Це є підтвердженням того факту, що у визначений час особисті імена походили від прізвиськ.

Однотемні імена можна розділити на такі підгрупи: 1) власне однотемні: *Wulf* («вовк»), *Haerra* («волосся»), *Fugul* («птаха») та ін.; 2) самостійні однотемні та як гіпокористики двотемних: *Tidda* – самостійне ім'я і від особистого імені *Tida* < *Tidgar*; *Aelfa* – самостійне ім'я і від *Aelfa* < *Aelfbeorht* і ін.; 3) однотемні, котрі є тільки гіпокористиками двотемних: *Eada* (*Eadda*) < *Eadward*, *Eadgar*, *Eadwine*

та ін.

За семантикою однотемні староанглійські імена поділяють на групи, що позначають:

- 1) національну приналежність – *Gota* («гот»), *Daene* («данець»);
- 2) суспільний статус – *Cniht* («лицар»), *Snapa* («хлопчик»);
- 3) вид зброї і військові дії – *Gudha* («битва»), *Brorda* («меч»);
- 4) живу і неживу природу – *Horsa* («кінь»), *Wid(d)a* («дерево»);
- 5) міфологічних істот, героїв епосу, богів і богинь – *Aelf* («ельф») – один із староанглійських богів;
- 6) будівлі – *Burga* («фортеця»), *Hus(s)a* («будинок»);
- 7) співвідносні з конкретною загальною лексикою – *Golda* («золото»), *Wegga* («шлях»);
- 8) співвідносні з абстрактною загальною лексикою – *Lufu* («любов»), *Gife* («дар»);
- 9) такі, що позначають якість і ознаки предметів та людей – *Blae* («чорний»), *Milda* («м'який»);
- 10) такі, що позначають дію – *Plucca* («вистачати»), *Spilla* («спостерігати») [4, с. 28–32; 1, с. 7].

Таким чином, семантика майже половини однотемних особистих імен була прозорою.

На самому початку появи і використання двотемних імен значення їх компонентів відіграло важливу роль, їх поєднання стародавні англійці робили усвідомлено: *Maerwine* – *maere* («відомий, славний, чудовий») + *wine* («друг, захисник»); *Aethelstan* – *aethele* («благородний, відмінний, неперевершений») + *stan* («камінь»); *Sigeric* – *sige* («перемога») + *rice* («потужний») та ін. Але пізніше з'явилася традиція називати дитину ім'ям, яке було поєднанням компонентів імен батьків. У зв'язку з цим, значення особистих імен, їх складові не відігравали вирішальної ролі у виборі імен, тобто особисті імена десемантизувалися: *Frithuwulf* – *frithu* («мир, безпека, притулок») + *wulf* («вовк»); *Wigfrith* – *wig* («боротьба, суперечка, розбрат, війна») + *frithu* (мир, безпека, притулок) та ін. Головним моментом стала необхідність вказати на родинні зв'язки, що було дуже важливо з юридичної точки зору при вирішенні питань, що стосуються спадщини та влади. Це досягалося двома способами – алітерацією і варіативністю. За допомогою алітерації створювалися імена, що починаються з однієї і тієї ж літери для всіх членів однієї сім'ї. Цей спосіб був широко поширений у староанглійських королівствах. Найбільш продуктивною була алітерація голосних, хоча також мала місце алітерація приголосних (наприклад, *Mildthryth*, *Mildburh* і *Mildgyth* – дочки *Merewald*). Застосування варіативності полягало в тому, що дитині давалося ім'я, що містить певний структурний елемент імені батька (рідше матері), а інший елемент імені цієї дитини відрізнявся. Варіювалися або перший елемент імені (*Eadmund* – син *Alkmund*), або другий (*Eadgar* – син *Eadmund*). Другий випадок був більш поширений в Англії [5].

Також зустрічалися імена, що містять елементи імен батька і матері. Ім'я св. Вулфстана, XI століття, *Wulfstan* – *wulf* («вовк») + *stan* («камінь») включає перший елемент імені матері, *Wulfgifu* – *wulf* («вовк») + *gifu* («дар, подарунок»), і другий елемент імені батька, *Aethelstan* – *aethele* («благородний, чудовий») + *stan*

(«камінь»). Ймовірно, кожне слово або компонент двотемного імені займали своє певне місце: 1) на початку – *Aelf* («ельф»), *Aethele* («благородний, відмінний, чудовий»), *Cuth* («відомий, знаменитий»), *Eald* («старий, старовинний»), *God* («хороший, сумлінний, благопристойний, корисний»), *Os* («бог, божество») та ін.; 2) в кінці *-beald* («сміливий, стійкий, відважний»), *-gar* («спис»), *-gifu*, *-gyfu* («дар, подарунок, благовоління, милість»), *-helm* («шолом, захист»), *-raed* («рада, рішення, розум, мудрість») та ін.; 3) як на початку, так і в кінці – *Beorht*- і *-beorht* («яскравий, блискучий, світлий»), *Maere*- і *-maere* («відомий, славний, чудовий»), *Sige*- і *-sige* («перемога, успіх»), *Wine*- і *-wine* («друг, захист»), *Wulf*- і *-wulf* («вовк») та ін. [5].

Староанглійські похідні імена утворювалися за допомогою:

1) подвоєння приголосної, що розглядається як гіпокористичний суфікс: *-rra*, *-cca*, *-bba*, *-cga*, *-nna*, *-dda*, *-lla* та ін.: *Haerra* («волосся»), *Abba* («абат»), *Dunna* («пагорб»), *Budda* («жук»), *Willa* («бажання, воля») та ін.;

2) гіпокористичних суфіксів: *-i* (*-e*), *-el*, *-il* (*a*), *-ic*, *-oc*, *-ca*, *-uc* (*a*), *-ig*, *-ia*, *-ne*, *-ede* та ін.: *Fredi* («мир, дружба, захист»), *White* («білий»), *Raedel* («рудий, червоний»), *Hiddila* («шкура»), *Deduc* («справа»), *Ricula* («багатий»), *Dremca* («сон») та ін.;

3) антропонімічного суфікса *-ing*, який показує, що носій імені з таким суфіксом є нащадком того, хто позначений певною темою: *Brüning* («син Бруна»), *Hwiting* («син Хвіті») та ін. Із плином часу це значення було забуте, і такі прізвиська почали вживатися як особисті імена. Відповідно, суфікс *-ing* став додаватися до іменників, у результаті чого утворювалися особисті імена: *Hering* («армія»), *Hearding* («хоробрий»), *Sweting* («солодкий»).

Викладений вище матеріал доводить, що мотивація особистого імені в історичному ракурсі дозволяє дослідникам усвідомити та переосмислити прозорість староанглійського особистого імені та його розкладання на морфеми, що є важливим при вивченні його структурно-семантичних особливостей.

### Список використаних джерел:

1. Зайцева К. В. Английская антропонимия и ее стилистическое использование: автореф. ... дис. канд. филол. наук. Одесса, 1979. 20 с.
2. Системы личных имен у народов мира / Отв. ред. М. В. Крюков. М. : Наука, 1986. 382 с.
3. Худаш М. П. З історії української антропонімії. К. : Наукова думка, 1977. 236 с.
4. Weekly E. Jack and Jill. A Study in Our Christian Names. London, 2000. 162 p.
5. Withycombe E. G. The Oxford Dictionary of English Christian Names. Oxford : Oxford University Press, 1971. 294 p.

**Кальмук Вікторія Михайлівна**, студентка групи УЗМф-11 факультету філології  
*Прикарпатський національний університет імені Василя Стефаника, Україна*

**Науковий керівник: Мочернюк Н.Д.**, доктор філологічних наук, доцент,  
професор кафедри української літератури  
*Прикарпатський національний університет імені Василя Стефаника, Україна*

## **ОБРАЗИ ДУХОВЕНСТВА У ТВОРАХ ЛЕСЯ МАРТОВИЧА**

Тема духовенства у творах українських письменників належить до таких, що вже викликали інтерес літературознавства, реалізувавшись у різних наукових дослідженнях. Як найновіше й найповніше дослідження необхідно згадати дисертацію Ірини Приліпко «Ідейно-художні домінанти прози про духовенство в українській літературі ХІХ – початку ХХІ століть» (2014), у якій здійснила системне дослідження домінант української прози про духовенство ХІХ – початку ХХІ ст. Звертали увагу на проблеми, пов'язані з висвітленням в українській літературі церковно-релігійних аспектів, такі дослідники як М. Корпанюк, Ю. Пелешенко, Л. Горболіс, І. Набитович, В. Сулима та ін. Однак вважати цю тематику вичерпаною для науки про літературу ще зарано, залишається чимало відкритих питань, які потребують літературознавчих акцентів.

Життя та діяльність духовенства описували Т. Шевченко, І. Нечуй-Левицький, І. Франко, А. Свидницький, Л. Мартович та багато інших письменників. Наша увага до постаті Леся Мартовича та створених у його творах образів церкви та священнослужителів зумовлена як наміром осмислити причини звернення письменника до такої теми та його художні рішення, так і інтенцією краще зрозуміти самого письменника. Таким чином, методами дослідження стали історико-біографічний, порівняльний, типологічний та текстуальний методи.

Леся Мартович (Олекса Семенович Мартович) – талановитий прозаїк, майстер усної розповіді, як свідчать мемуаристи. Більшість своїх творів він оповідав у колі друзів, тому вони втрачені через те, що не були записані. Частина літературної спадщини загинула через історико-суспільні катаклізми ХХ століття. Збереглося понад 30 творів, переважно оповідань, які побачили світ здебільшого завдяки співпраці з редакцією львівського «Літературно-наукового вісника». Леся Мартович разом з Василем Стефаником та Марком Черемшиною також належить до так званої Покутської трійці – умовного об'єднання письменників.

У творах письменника є багато образів духовенства: отець Кабанович у оповіданні «Лумера», отець Антоній у «Мужицькій смерті», отець Альойзій у «Квіті на п'ятку», родина отця Матчука у повісті «Забобон». Образи священнослужителів у творах Леся Мартовича переважно негативні. Невипадково Роман Горак задається питанням: «Чи не загостро він скарікатурував наше священство?» [1, с.451]. Справді, це видається дивним, адже на перше десятиліття ХХ століття припадає активна діяльність митрополита Андрея Шептицького, з якою зростає авторитет й популярність греко-католицької церкви (з 1899 року Шептицький стає Станіславівським єпископом, а згодом номінований Галицьким митрополитом). Чому ж так несхвально бачить і зображає духовенство Леся Мартович? Існує

припущення, що причина нелюбові письменника до священництва полягає в особистих образах (дівчині, доньці священника, з якою хотів одружитися Мартович, батьки не дозволили вийти заміж за нього).

У 1890 році була написана сатиричне оповідання «Лумера». У ньому автор викриває на прикладі отця Кабановича найгірші риси духовенства, що нібито дбає про селян, а на ділі – думає лише про себе й жиріє від неробства. Мартович відверто висміює фальш і облудність отця: *«...бо отець Кабанович, великий народолюбець (і “Діло” пренумерує), нищив у народі забобони. Не раз: піди хто до ворожки або хоч натякни що за відьми, так піп зараз: “Ти, грішнику, каже, бог за тебе всіх русинів карає. За покуту, каже, принесеш мені на церков гарнець раків та й два дні підеш на толоку”, А відтак, по таким патріотичнім подвизі, сам пускає безіменно дописи в газети, що в такім-то і в такім селі живе такий і такий священник, отець Кабанович, великий патріот і народолюбець, що нищить темноту межи народом і засіває зерна просвіти»* [6,с.41].

Черствість священнослужителя показує письменник в оповідання «Мужицька смерть». Отець Антоній – це епізодичний персонаж у творі, та Лесь Мартович уміло творить його характеристику одним-двома штрихами:

*«О. Антоній був старий чоловік старої школи, завзятий табачник. Він належав до “твердих русинів”, говорив з жінкою й дітьми по-польськи, а на мужиків натискав, аби не говорили це, це се, але с і є.*

*– Учить нас сіяти! – говорили люди»* [6,с.61].

Цікавий образ отця Альойзія в оповіданні «Квіт на п'ятку». Письменник показує занепад села, акцентуючи образ отця та селянина Миколи Підпаленого, які вплетено в історію виборів. З одного боку, отець Альойзій постає наче прогресивним діячем, що вболіває за чесні вибори: *«Доказував Миколі, що брати за голос п'ятку – це річ не моральна, що перекуплюватись при виборах даються лиш люди нечесні, що коли кандидат аж мусить собі купувати довір'я, то він має намір опісля заподіяти виборцям якусь шкоду, а кінці, то гроші роздавали за польським кандидатом»* [6, с.122]. З іншого, він мислить примітивно, не допускає відкритого вибору, агітації, а найкращим варіантом бачить «постаратися про вибір певного чоловіка на виборця і написати йому картку».

Апофеозом сатиричного викриття духовенства стала повість «Забобон». Письменник порушив актуальну проблему моральної деградації людини. Отець Матчук – це втілення обмеженості й примітивності людини, а священнослужителя й поготів. У створеному середовищі деградує його син Славко, який теж мав би стати священником. *«Славко був забобонний. Гімназійна наука не дала йому ніякого світогляду на життя. Та й він його тоді не потребував. Тепер же, коли задумував жити сяк-так незалежним життям, вироблював собі той світогляд. Але яке життя – такий світогляд»* [2, с.52]. Слушно відзначив Федір Погребенник: *«Письменник виявив неабиякий хист у розкритті характеру Славка, у показі його мізерного животіння, беззмістовного марнування часу. Славко постає перед читачем у всій духовній убогості й нікчемності»* [5, с.13.]. У повісті, по суті, нема позитивних образів, хіба що такою можна вважати імість.

У прозі Леся Мартовича духовенство зображене у контексті церковно-релігійних обставин тогочасного історико-суспільного періоду. Особливості моделювання образів отців, відтворення церковних реалій детермінована

світоглядними засадами автора, його жанрово-стильовим мисленням, культурними, суспільно-політичними настроями часу.

Релігія, церква та духовенство в усі часи були важливими засадами життя нації, відіграючи важливу роль у суспільних та культурних процесах. Духовенство формувало моральний ідеал окремої людини й громади, а також визначало культурні, державницькі напрями життя народу. Лесь Мартович – не атеїст, але його критика духовенства спрямована на те, щоб воно змінювалося, ставало прогресивним, вело за собою селянство. Співчуваючи бідності, письменник був безкомпромісним до її індивідуалізму, розпачу й темряви, затурканості і невміння постояти за себе.

#### **Список використаних джерел:**

1. Горак Р. Лесь Мартович. Біографія. Роман-есеї. Львів: Апріорі, 2021. 516 с.
2. Мартович Л. Забобон: Повість. Київ: Дніпро, 1985. 351 с.
3. Погребенник Ф. «Забобон» Леся Мартовича. Мартович Л. Забобон: Повість. Київ: Дніпро, 1985. С.5–20.
4. Мартович Л. Повне зібрання творів : у 2 т. / за ред. Г. Марчук. Івано-Франківськ : ЛІК, 2015. – Т.1. – 264 с., Т.2. – 412 с.

**Мельник Віта Віталіївна**, здобувач вищої освіти факультету філології та журналістики

*Волинський національний університет імені Лесі Українки, Україна*

**Науковий керівник: Марчено Тетяна Михайлівна**, кандидат філологічних наук, доцент, доцент кафедри теорії літератури та зарубіжної літератури

*Волинський національний університет імені Лесі Українки, Україна*

## **ОСОБЛИВОСТІ ЗМАЛЮВАННЯ ВІЙНИ У ТВОРАХ ФРАНЦУЗЬКОГО ПИСЬМЕННИКА-РЕАЛІСТА ОНОРЕ ДЕ БАЛЬЗАКА**

XIX століття в історії людства – це період переломних змін в усіх сферах життя суспільства. На цей час припало становлення в Європі нового демократичного суспільства, яке принесло численні втрати та жертви. Так, у Франції цей процес супроводжувався гострими, кровопролитними конфліктами. Формування французької реалістичної літератури пов'язано з важливими історичними подіями і представлено творчістю Оноре де Бальзака. У цьому контексті, цікавим для дослідження є творчість французького письменника-реаліста Оноре де Бальзака.

Оноре де Бальзак – письменник епохи Револуції та наполеонівських війн, тому в його творчості піднімається тема війни, розкриваються долі героїв війни, неодноразово він звертається до постаті Наполеон Бонапарта, який стає персонажем його художніх творів. Творчість Бальзака – це фактично опис життя Франції першої половини XIX століття, а головним досягнення митця була його епопея «Людська комедія» – де фактично відображено різні сфери життя тогочасного суспільства [1]. Розглянемо особливості змалювання війни у творах Оноре де Бальзака.

Проблема війни «Людській комедії» представлена мозаїчно та різнопланово, її можна простежити в різних творах досить епізодично. Мозаїчність уявлень про війну будується загалом в історичному проміжку – від самих картин наполеонівських війн і їх учасників до подальших доль людей війни. Тема наполеонівського походу до Росії у 1812 році піднімається у повісті Оноре де Бальзака «Прощай!» [3] (1830) – в центрі епізод відступу і перехід через Березину. Особливо яскраво зображена картина тяжких умов у яких змушені були перебувати солдати. Автор реалістично зображує картину, котра застала солдатів під час переходу, акцентує увагу на знесиленості військових, які були голодні та виснажені суворим кліматом, що забували про свій військовий обов'язок лише б нагрітися та поїсти: «...Отримавши в спадок несподівані багатства, ці нещасні, отупілі від холоду, влаштувалися на спорожнілих бівуаках, ламали військово спорядження, щоб побудувати собі курені, розводили багаття з усього, що траплялося їм під руку, різали коней, щоб насититися, здирали із возів сукно, щоб сховатися, і спали, замість того, щоб продовжувати свій шлях і переправитися вночі через Березину...» [3]. У цьому сюжеті також акцентується увага і на військовому командуванні, яке не зважало на моральний та фізичний стан солдатів. Війна в уявленні Оноре де Бальзака представлена як щось зловісне і руйнівне, засіб досягнення цілей ціною життів тисяч людей.

До «Людської комедії» також увійшов уривок з оповідання «Бесіда між

одинадцятьою вечора і північчю» (1832). Цей твір – це гостра критика-нарис проти свавілля, що панувало в армії, насильства та знущань над населенням Пруссії. За сюжетом, сільський хлопець німець переховується в лісі щоб його не забрали на військову службу до армії. Щоб змусити батька видати хлопця, префект відправляє йому на утримання кінного жандарма, змушуючи забезпечувати і офіцера і коня. Не витримавши чоловік іде до лісу по сина, але знаходить його мертвим від холоду. Тіло свого сина старий приносить до дверей місцевої префектури. Через, здавалося б, буденні ситуації з часів війни Бальзак гостро критикує порядки серед військових та аморальну поведінку командирів [6].

В названих творах немає прямого антивоєнного пафосу, але описані сцени самі говорять за себе. Бальзак притримується думки про те, що часто перемога у війнах здобувається ціною великих втрат – людських ресурсів та суспільної моралі.

У контексті дослідження уявлень про війну в творах Оноре де Бальзака, важливо розглянути образ героя війни, який створює письменник. Цікавою для аналізу є повість «Полковник Шабер» (1832) [2]. Головний герой – полковник Шабер – шанований французький офіцер, який служив в наполеонівській армії та брав участь в російсько-прусько-французькій війні. В ході битви при Прейсіш-Ейлау він отримує важке поранення, і його довгий час вважають загиблим героєм війни. Проте, офіцер залишається живим і після 10 років поневірянь, повертається в рідний Париж. Проте, його вже ніхто не чекає. Все його майно перейшло у спадок «вдові», яка через деякий час після звістки про загибель чоловіка знову вийшла заміж за титулованого і досить заможного чоловіка [2].

Детальніше розглянемо образ офіцера наполеонівської армії, учасника війн, який малює Оноре де Бальзак. Майбутній полковник Шабер виріс у сиротинці, проте незважаючи на це зміг стати офіцером і отримав титул графа. Але все ж життя він закінчує у притулку для нужденних: «Оце доля! – вигукнув Дєрвіль. – Вийти з притулку для сиріт, бути приреченим на смерть у притулку для старих, а в проміжку допомагати Наполеонові підкоряти Єгипет та Європу...», – так про життєву долю полковника міркує адвокат, котрому головний герой оповідає свою життєву історію [2].

Образ полковника в новелі – це яскравий збірний образ великої когорти офіцерів, які вийшли з низів, і досягли високого становища у суспільстві незважаючи на походження в роки наполеонівських війн. Для Шабера, Наполеон як рідний батько, а падіння великого імператора він сприймає як глибоку соціальну та особисту трагедію. Вигнання Наполеона з країни він прирівнює з відмовою дружини Шабера прийняти те, що він залишився живим після війни. [2]. Змальований образ полковника-героя війни в новелі «Полковник Шабер» – це герой, якого Бальзак створив на основі спостережень за багатьма офіцерами такого типу. Це збірний тип військових, які з низів досягли слави через службу в наполеонівському війську, але після війни вони так і не отримали шани суспільства, як і сам Наполеон, котрого вислали із рідної Франції. Письменник створив образ, зобразивши у ньому всі риси суспільства Франції 30-40 років XIX століття. Оноре де Бальзак розкриває у творі і тему влади грошей в образі дружини Шабера, якій вигідно живцем поховати свого чоловіка, ніж платити йому компенсацію.

Образ Наполеона в «Людській комедії» Оноре де Бальзак вводить у художню систему епопеї як перехідний персонаж. Наполеон з'являється в одному із епізодів



роману «Тридцятирічна жінка» [5], в сцені останнього параду військ в Парижі 1813 року. Про нього довго розповідає старий солдат на сільських розмовах в романі «Сільський лікар». У романі «Темна справа» імператор представлений у сцені під час аудієнції (напередодні битви при Єні) з молодою аристократкою, яка добилася помилування для своїх братів-роялістів. Опосередковано ми зустрічаємо образ Наполеона в багатьох творах, де від його військових походів чи політики залежать долі інших людей – найчастіше солдатів, офіцерів, а також – селян, чиновників, аристократів [6]. Оноре де Бальзак – як письменник «секретар» епохи історії Франції, не міг оминати постать великого імператора. Усюди в «Людській комедії» є згадки про Наполеона, його справи, військові походи, штрихи до портрету. А також ми маємо збірні судження, оцінки, які належать самому авторові чи його персонажам. Нерідко ми зустрічаємо уособлення Наполеону бальзаківських героїв: «Наполеон фінансів», «Бонапарт крадіїв», «Наполеон трикотажу» [5].

Отже, Оноре де Бальзак у своїх творах часто звертається до проблеми війни. Тема війни та доля військових і їхніх близьких в «Людській комедії» представлені досить мозаїчно та різнопланово – через створені образи учасників війни (офіцерів, солдатів) та їхніх близьких. Письменник змальовує війну як один із методів досягнення певних цілей – через це він часто критикує військових командирів. А також простежується лінія подальшої долі людей, які брали участь у військових діях – це часто розчаровані особистості, які важко пристосовуються до мирного життя. У цьому контексті письменник часто звертається до постаті Наполеона Бонапарта, якого не ідеалізує, проте й не критикує. Він захоплюється силою духу, моральною стійкістю, величчю розуму та енергією Наполеона, але часто критикує його військові рішення та політику.

### Список використаних джерел:

1. Бальзак О. Передмова до «Людської комедії». URL: <https://www.ukrlib.com.ua/world/printit.php?tid=690> (дата звернення: 19.09.2022).
2. Бальзак О. Полковник Шабер. URL: <https://www.ukrlib.com.ua/world/printit.php?tid=687> (дата звернення: 22.09.2022).
3. Бальзак О. Прощай! URL: [https://royallib.com/read/balzac\\_onore/proshchay.html#0](https://royallib.com/read/balzac_onore/proshchay.html#0) (дата звернення: 22.09.2022).
4. Бальзак О. Тридцятирічна жінка. URL: <https://www.ukrlib.com.ua/world/printit.php?tid=699> (дата звернення: 22.09.2022).
5. Наливайко Д. С. Оноре Бальзак. Життя і творчість. Київ: Дніпро, 1985. 198 с.
6. Перепелкіна Т. Панорамне зображення французького суспільства та людських характерів у творчості Оноре де Бальзака. 2019. 12 с. URL: [http://repository.khpa.edu.ua:8080/jspui/bitstream/123456789/824/1/Per\\_st\\_1.pdf](http://repository.khpa.edu.ua:8080/jspui/bitstream/123456789/824/1/Per_st_1.pdf) (дата звернення: 19.10.2022).

**Баглай Мар'яна Русланівна**, здобувачка вищої освіти факультету журналістики  
*Львівський національний університет імені Івана Франка, Україна*

**Науковий керівник: Войтович Наталія Олегівна**, кандидат наук з соціальних  
комунікацій, доцент кафедри теорії і практики журналістики  
*Львівський національний університет імені Івана Франка, Україна*

## ОСОБЛИВОСТІ СТАНУ МЕДІА ПІВНІЧНОЇ КОРЕЇ

Корейська Народно-Демократична Республіка, або як її ще називають - Північна Корея, є чи не найбільш ізольованою державою світу. Тут міцно закріпилась тоталітарна диктатура, яка контролює всі сфери життя, а навколо культури особистості династії Кім буквально формується культурний розвиток держави. Ба більше, жителі країни перебувають за так званою “залізною завісою”, адже вони не можуть вільно покидати межі Північної Кореї. До того ж, поширення будь-якого іноземного інформаційного продукту тут строго заборонене й карається законом.

Такий всеосяжний контроль гостро стосується перш за все медіа. Міжнародна недержавна організація захисту прав людини Reporters Without Borders кожного року проводить оцінювання індексу свободи преси усіх держав світу. Згідно з щорічними даними, КНДР займає 180 місце у списку, що є найнижчою можливою позицією. Сама ж організація дійшла висновку, що “Корейська Народно-Демократична Республіка, яка є одним з найбільш авторитарних режимів у світі, тісно контролює інформацію й строго забороняє незалежну журналістику”. [1]

Варто зазначити, що в статті 67 Конституції Північної Кореї про свободу слова сказано, що Громадянам гарантується свобода слова, друку, зборів, демонстрацій і об'єднань. [2] Тим не менш, на ділі справи йдуть зовсім по-іншому. Організація “The Committee to Protect Journalists” дійшла висновку, що в КНДР немає незалежних журналістів, і всі радіо- та телеприймачі, що продаються в країні, заблоковані на частотах, визначених урядом. [9]

Це веде до основної проблеми в медіа Північної Кореї - цензури. Контроль сягає такого рівня, що ті ЗМІ, які функціонують на території держави, отримують інформацію для висвітлення з Корейської Центральної Агенції Новин - державної новинної агенції Північної Кореї. КЦАГ у свою чергу щоденно надає інформацію новинним організаціям: газетам, телебаченню та радію. [3] Звичайно, усі матеріали відповідають поглядам Робітничої партії та відображають тоталітарну політику країни. Основним механізмом висвітлення подій також є пропаганда.

Пропаганда в ЗМІ Північної Кореї окрему увагу приділяє відносинам з іншими державами. Для прикладу, у 20 столітті медіа Кореї висвітлювали Радянський Союз як надійного союзника. Був поширений навіть образ СРСР як опікуна Північної Кореї, яка у свою чергу, виступала в ролі дитини. Проте після розпаду стосунки з СРСР стали дещо холодними і його почали зображувати в не найкращих тонах. [4]

Американський професор Браян Рейнольдс Майерс, найбільш відомий своїми роботами з пропаганди Північної Кореї, описав у своїй книзі “Найчистіша раса: як бачать себе жителі Північної Кореї та чому це важливо” і те, як лідери країни зображають США. За його словами, антиамериканізм є наріжним каменем зовнішньої політики Північної Кореї. Америку та її жителів зображують як ворожу націю, з якою протистояння є єдиним можливим варіантом взаємодії. [5] Виходячи

з історичних подій, Північна Корея також звинувачує Південну Корею в співпраці з Америкою та зображує її як ту країну, яка керується закордонними диктаторами, тобто Сполученими Штатами. [6]

Окремий дискурс пропаганди націлений на просування Робітничої партії Кореї та лідерів її країни. У такий спосіб використовується культ особистості. У Корейській Народно-Демократичній Республіці він займає важливе місце. У ЗМІ династію Кім шанобливо прославляють ще з моменту утворення країни. До того ж, до членів династії застосовують й особливі звернення, як от: “Шановний Лідер” до Кім Чен Іра та “Великий Наступник” до Кім Чен Ина. [7]

Варто зазначити, що ЗМІ Північної Кореї потерпають і від браку достовірної інформації. Ейдан Фостер-Картер, науковий співробітник із соціології сучасної Кореї, стежив за Північною Кореєю понад сорок років. У своїй статті “Nothing to See Here? How Not to React to North Korea Rumors” він зазначає, що навіть незважаючи на популярність новин про Північну Корею їх усе одно неможливо перевірити, адже для цього просто немає доступу до правди, фактчекінгу чи аналітики. [8]

Отже, можемо дійти висновку, що стан медіа у Корейській Народно-Демократичній Республіці є вкрай складним. Попри те, що медіа страждають від всеосяжного контролю, пропаганди та цензури, тут ще й домінує культ особистості, який унеможливує будь-яку критику влади. Неможливість перевірки інформації та її вчасного отримання ізолює мешканців Північної Кореї від світового інформаційного поля. Зрештою, це лише один з механізмів влади для утримання населення країни за так званою “залізною завісою”.

### Список використаних джерел:

1. The Ranking | RSF [електронний ресурс], URL: <https://rsf.org/en/ranking>.
2. [Електронний ресурс], URL: <https://web.archive.org/web/20090426060256/http://www.kcckp.net/en/great/constitution.php?6>.
3. Wikipedia “Korean Central News Agency” [Електронний ресурс], URL: [https://en.wikipedia.org/wiki/Korean\\_Central\\_News\\_Agency](https://en.wikipedia.org/wiki/Korean_Central_News_Agency).
4. The Times “Gallery show for North Korea’s propaganda” [Електронний ресурс], URL: <https://www.thetimes.co.uk/article/gallery-show-for-north-koreas-propaganda-8767xhtccm7>.
5. B. R. Myers “The Cleanest Race: How North Koreans See Themselves and Why it Matters”, 2010.
6. BBC “News North Korea’s tightly controlled media” [Електронний ресурс], URL: <https://www.bbc.com/news/world-asia-pacific-16255126>.
7. Wikipedia “Mass media in North Korea” [Електронний ресурс], URL: [https://en.wikipedia.org/wiki/Mass\\_media\\_in\\_North\\_Korea#cite\\_ref-quick\\_18-0](https://en.wikipedia.org/wiki/Mass_media_in_North_Korea#cite_ref-quick_18-0).
8. 38 North “Nothing to See Here? How Not to React to North Korea Rumors” [Електронний ресурс], URL: <https://www.38north.org/2020/04/afostercarter042820/>.
9. Committee to Protect Journalists “10 Most Censored Countries” [Електронний ресурс], URL: <https://cpj.org/reports/2006/05/10-most-censored-countries/>.

Сіренька Анна Володимирівна, здобувачка вищої освіти ННІ іноземної філології ЖДУ імені Івана Франка, Україна

## ПРИХОВАНА КОМУНІКАТИВНА АГРЕСІЯ ЯК ЗАВУАЛЬОВАНА ФОРМА ДЕСТРУКТИВНОГО МОВЛЕННЯ

Підґрунтям будь-якої деструктивної поведінки можна вважати три почуття – гнів, відраза та зневага, які утворюють так звану “тріаду ворожості” [1]. Адресант буде керуватися вищезазначеними почуттями аби у будь-який спосіб продемонструвати своє вороже ставлення до адресата, що й буде відображатись в його мовленні. Саме тому в емоційному стані гніву людина здатна наговорити купу дурниць, використовуючи образливі, грубі слова – інвективи. Проте існує й більш “потаємна” форма передачі неприязні, а саме прихована агресія. Її можна охарактеризувати як “поведінку, яка не усвідомлюється як агресивна ні самим агресором, ні його жертвою, викликає емоційну напругу, спочатку неусвідомлену, що призводить згодом до хвороб, асоціальної, а іноді й злочинної поведінки” [2]. Той факт, що комуніканти не одразу виявляють деструктивну природу такої поведінки, вказує на складність та неоднозначність досліджуваного нами явища.

Почнемо аналіз прихованої комунікативної агресії на прикладі діалогу героїв роману “Звіяні вітром” американської письменниці Маргарет Мітчелл.

“If I went – would – would you be sorry, Miss O'Hara?”

“I should cry into my pillow every night,” said Scarlett, meaning to be flippant, but he took the statement at face value and went red with pleasure.

“Would you pray for me?”

“What a fool!” thought Scarlett bitterly, casting a surreptitious glance about her in the hope of being rescued from the conversation.

“Would you?”

“Oh – yes, indeed, Mr. Hamilton. Three Rosaries a night, at least!” [4].

Якщо не брати до уваги коментарі авторки, складно помітити явище прихованої комунікативної агресії. Скарлет проявляє делікатність та ввічливе ставлення до співрозмовника, хоча насправді за цим ховаються вдаваність та іронія. Маркерами, які допомагають це виявити, слугують *flippant*, *think bitterly*, *in the hope of being rescued from the conversation* і думка героїні про опонента “What a fool!”. Також можна помітити гіперболізацію в першій і останній репліках героїні. Як бачимо, зневага схована за позитивно забарвленими словами та етикетним мовленням. Така стратегія комунікативного садиста покликана на “створення невідповідності між тим, за кого він себе видає та як діє” [3]. Амбівалентність між думками та мовленням допомагає непрямо висловлювати свою ворожість, обманюючи, але при цьому зберігаючи “конструктивні” стосунки з жертвою.

Отже, приховану агресію можна розглядати як “непрямий та недоречний спосіб вираження ворожості, що схований за личиною невинності, щедрості або пасивності” [3]. Прикладами прихованої агресії можуть слугувати вираження

нещирого співчуття, іронія, насмішка, демагогія, “біла” критика та будь-які форми нормативного спілкування. Перспективою ж подальших досліджень є вивчення лінгвопрагматичних засобів вираження прихованої агресії.

**Список використаних джерел:**

1. Изард К. Эмоции человека. Москва, 1980. 440 с.
2. Тараненко К. В. Засоби вираження прихованої агресії в комунікації. Закарпатські філологічні студії. Ужгород: Видавничий дім «Гельветика», 2018. Т. 1, №7. С. 35-38.
3. Wetzler S. Living with the Passive-Aggressive Man. New York: Touchstone, 1993. 208 p.
4. Mitchell. M. Gone with the wind. Scribner, 2011. 1037 p.

**Красуляк Христина Богданівна**, здобувачка вищої освіти  
філологічного факультету

*Прикарпатський національний університет імені Василя Стефаника, Україна*

**Науковий керівник: Залевська Оксана Михайлівна**, кандидат філологічних  
наук, доцент

*Прикарпатський національний університет імені Василя Стефаника, Україна*

## **РИТУАЛ ЯК ЗАСІБ РЕПРЕЗЕНТАЦІЇ МІФОЛОГІЧНОГО СВІТОСПРИЙНЯТТЯ У ТВОРЧОСТІ ВАСИЛЯ ГАРАСИМ'ЮКА**

Василь Гарасим'юк самобутній поет, представник сучасної української літератури, творчий провідник покоління вісімдесятників. На тлі сучасності твори поета характеризуються ідивідуальністю та оригінальністю. Творчість митця пройнята численними міфологічними мотивами, а письмо набуває значення ритуальної дії. Поезія Гарасим'юка бере початок у способі побуту гуцулів, їхньому апріорному мисленні, в гуцульських переказах, віруваннях, співанках, - в гуцульському міфі. Незважаючи на численні дослідження, які з'явилися останні часом творчість письменника є малодослідженою. Ритуал є одним із важливих способів відтворення міфологічного змісту у поезії Василя Гарасим'юка. Він трансформований творчою уявою автора. Смереки, полонини, ліси, гори, ватри, а ще надзвичайні гуцульські вірування та звичаї позначені ритуальністю. У творчості поета можна чітко побачити мало не всю сімейну та календарну обрядовість гуцульщини та відповідні ритуали. Також Гарасим'юк деталізує основні етапи життя людини та виконувани при цьому ритуали і обряди- хрестини, похорон, весілля, ритуали на Юрія, Благовіщення. «Ритуал – це стереотипна послідовність дій, котрі включають жести, слова й об'єкти, виконуються тільки на спеціально підготовленому місці й призначаються для впливу на надприродні сили або на істот в інтересах і цілях виконавців» [4]. М. Євзалін вважав, що «головним завданням ритуалу стає не знання опозицій, а їх закріплення, фіксація, поширення по всіх рівнях буття, що саме через це стає справді космізованим, організованим...» [3].

Василь Гарасим'юк пише власний життєпис, де зразу інтерпритує ритуальні дії. «Син задихається» / його мати здійснює ритуальні дії: купає «його в хаті у літеплі», куди витискає кров крота; протягує дитинча «крізь коріння дерев / і крізь землю навислу над урвищем» («Єзавель»). Народженна людина одночасно включена в традицію. Поет був на межі життя і смерті, однак врятований за допомогою засобів народної медицини та магії, традиційними обрядами. Автор у своїй творчості моделює у поезію весільні обряди. У канву своїх текстів письменник включає епізоди весільного обряду. До прикладу у поезії «Вінок тобі плетуть» представлено декілька фрагментів обряду, а саме «розламування калача» і «плетіння вінка»; водночас підмічається на потрійність ритуальних жестів: «Вінок тобі плетуть. / І ти підходиш тричі. / Ти - молода. Ти тричі підйдеш...» («Єзавель»). В поемі «Єзавель» відображений обряд, коли наречена, щоб запросити на весілля, ходить по хатах і має всіх поцілувати. Ритуального характеру набувають міфопоетичні уявлення про те, що душа людини після смерті потребує захисту.

Душа померлого за віруваннями гуцул у день похорону повертається назад до хати. Домовина, побудована з деревища гуцулами, стає останнім прихистком. Ритуал поховання передбачає строге виконання узвичаєних дій, певні числові повтори і тому подібне. У Герасим'юковому поетичному світі священні похоронні обряди відтворюють гуцульські вірування у безсмертя людської душі. Ритуальність розкриває численні обряди, частина яких переосмислює гуцульські вірування в те, що сміх має бути одним із виявів смерті в житті та її обов'язковим супутником. Ритуалізовані ігри біля мерця - рідкісна подія українського похоронного обряду Карпат. Перетворення смерті у нове народження, тобто знищення смерті- головна їхня функція. Звідси - ігри довкола ватри, веселі забави біля труни покійника. Такий підхід до життя свідчить про непереможну жагу до життя властиву верховинцям. У поезії «Старовинні забави» описано елемент похоронного обряду «гри» над труною: «Покійник лежить у хаті, / а в темних сінях / я повис на гаку / і кричу: «Я вишу!» / «На кому висеш?» / Називати мушу дівоче ім'я / і мені пересихає в горлі, / бо я ледь чутно називаю тебе // Мене може зняти тільки поцілунок, / а ти не зможеш не поцілувати, / бо вимажуть лице сажею / і виштовхають надвір» [1]. Така гра називається «виса». Текст та опис обрядової гри збігаються, а ліричний герой є безпосереднім учасником - він переживає обставини, які прямо стосуються його почуттів: «Я чую церковні дзвони у грудях, / бо ти підходиш і цілуєш...» У поета в одній строфі можна зустріти головні акти життя людини, такі як одруження та смерть, що приводить нас до думки про важливість для письменника ідеї циклічного людського буття.

В поезії Герасимюка окрім обрядів сімейного циклу представлені й календарні свята. Найбільше поета цікавить Різдво та обряди пов'язані з ним. До прикладу про обов'язковість сіна та 12 страв на столі: «Зранку отаву скосила, / за день висушила, / а ввечері – на різдвяний стіл... / І страв було дванадцять, / і сини її присіли...» («Зранку отаву скосила...»). Поруч зі святом Різдва письменник згадує свято Юрія. Верховинці вважають це свято першим днем весни. Більшість ритуалів, які проводять у цей день мають відношення до тваринництва. Смереці належить важлива роль у цих ритуалах, адже це дерево є найбільш згадуваним у поезії Герасим'юка та має багато значень. У вірші «Матір овець» смерека додає собі роль захисту тварин та людей. Також вона є предметом ритуалу: дерево обливають кров'ю ягнят, яких вона в той же час захищає. Також можемо чітко побачити ритуал в обряді «живої ватри»: через ватру, за давнім полонинським звичаєм, проганяли отари, «щоби ніяка пошесть не напала, / щоби жоден хижак не внадився, / щоби громи із блискавками не розігнали, / щоби підступний гад вим'я не виссав, / щоби злий дух у провалля не завів» [2]. Людина здобуває шанс знайти дорогу до Бога строго дотримуючись усталених слів, дій, жестів. Темою «живої ватри» є відтворення єднання давніх гуцульських вірувань, які пов'язані із збереженням ватри для захисту отари з християнською духовністю. Поет розкриває мотив відповідальності людини за саму себе й за світ, у якому вона живе шляхом незвичайного поєднання складних образів. Сфера трудових буднів та буття карпатських верховинців (до прикладу, косіння трави) також потрапляє до площини сакральної: своє життя жителі гір погоджують з церковним календарем, своєю буденною працею (доглядом за збіжжям, худобою тощо) вносять своєрідну пожертву надприродній силі, дбаючи про Божу милість та святих і цим самим

наближаються до Бога («Від потока»). Успішною вважалася всяка праця тільки за умови дотримання узвичаєних ритуальних обрядів, які тісно пов'язані із уособленою природою. У відтворених Василем Герасим'юком ритуальних діях поєднані християнські та язичницькі мотиви. Релігійна віра гуцулів часто вкраплена письменником як деталь у структуру поетичного тексту. Так, горяни ставлять повсюди хрести як обереги території від усякої нечистої сили, що є відлунням ідолопоклонництва, бо біля кожного хреста завжди є вишитий рушник, квіти; жінки носять в пазусі любисток і м'яту— таке собі жертвоприношення.

Таким чином, важливим аспектом Герасим'юкової світоглядної естетики, пов'язаної з поганським світовідчуттям, синтезованим із глибокою християнською вірою є поетика вірувань українських горян. Гуцульщина для письменника є міфологізованим простором, де кожен камінь, дерево, потік оповиті легендою та загадковістю. Художня свідомість автора завзято трансформує у структуру поетичного тексту вірування, замовляння, обряди, у яких простежується оригінальність дуалістичного світогляду горян. Кожна дія магічного ритуалу, виконана верховинцями, покликана боротися із стражданнями, обмежувати руйнівну дію злих сил та ворога. Герасим'юк тонко показує природу релігійних переживань горян, емоції які у ритуалі набувають надприродного смислу. Ритуалізовані обрядодії осмислюються ліричним героєм як вираження причетності до свого народу, надають сенсу існування, дають спроможність відшукати шлях виходу з хаосу через зцілення власної душі. Основним способом переживання цілісності життя, його узгодженості та гармонійності є ритуал.

#### **Список використаних джерел:**

1. Герасим'юк В. Діти трепети. Поезії.- К.: Молодь, 1991.- с. 23.
2. Герасим'юк В. Космацький узір. - К.: Рад. письменник, 1989. - 135с.
3. Евзлин. М. Космогонія и ритуал / Предисл. В. Топорова. - М.: Радикс, 1993. - 337 с.
4. Тернер В. Символи и ритуал. Исследования по фольклору и мифологии Востока. - М.: Наука, 1983. - с. 277.



**Костенецький Павло Володимирович**, здобувач вищої освіти факультету філології, історії та політико- юридичних наук  
*Ніжинський державний університет імені Миколи Гоголя, Україна*

**Науковий керівник: Серебрянська Ірина Миколаївна**, д-р. філол. наук,  
 проф. кафедри прикладної лінгвістики  
*Ніжинський державний університет імені Миколи Гоголя, Україна*

## **РОЛЬ ЕМОЦІЙНОГО КОНЦЕПТУ «FEAR» У МЕДІЙНОМУ ДИСКУРСІ**

Концепт є невід'ємною складовою нашого життя та фундаментальною одиницею лінгвокультурології та когнітивної лінгвістики. Ми мислимо, любимо, радіємо і боїмося за допомогою концептів. А наше мислення знаходить своє відображення в мові і мовленні: як усному, так і писемному.

Важливим аспектом дослідження поняття «концепт» є його визначення. Власне термін «концепт» походить від латинського «conceptus», що означає «думка» або «поняття». У сучасному мовознавстві існує декілька поглядів на вивчення концептів, кожен з яких характеризує цей феномен як «логоепістему», «лінгвокультурему» або «міфологему». Однак, найбільш уживаним є саме термін «концепт». Влучною дефініцією цього поняття є визначення І. М. Серебрянської, яка трактує концепт як «словесно виражену змістову одиницю свідомості, збагачену культурними смислами й індивідуальними асоціаціями, які реалізуються в мові за допомогою певного набору слів у контексті й відображають основні етапи розвитку тієї чи тієї мови й культури» [4, с. 104]. З огляду на таке розуміння концепту, можна стверджувати, що він має великий вплив на людське мислення, поведінку та сприйняття реальності.

Не зважаючи на велику кількість розвідок, відкритим залишається питання типології концептів, серед різновидів яких, як демонструє аналіз останніх досліджень з цієї теми, виділяється саме «емоційний концепт». Емоційні концепти відіграють важливу роль у людському житті, адже саме вони відображають його емоційну складову, регулюють процеси сприйняття та усвідомлення дійсності, формуючи в індивіда ставлення до певних явищ та предметів, світогляд і погляди на реальність. Відомо, що уявлення людини про її внутрішній світ утворює в свідомості емоційну концептосферу, яка складається з «емоційних концептів – ментальних конструктів з етносемантичною специфікою, що отримують мовне втілення» [2]. Природа емоційного концепту полягає у вираженні суб'єктивного оцінного ставлення мовця до предмету мовлення.

Концепт «Fear» є прикладом концептуалізації так званих восьми фундаментальних емоцій багатовимірної моделі, у якій репрезентативними одиницями базових емоційних станів виступають *joy* (радість), *trust* (довіра), *fear* (страх), *surprise* (здивування), *sadness* (сум), *disgust* (відраза), *anger* (гнів), *anticipation* (настороженість) [6]. У свою чергу інші науковці визначають такі найчастотніші концепти емоцій-опозицій: *love – hatred, contempt; joy, pleasure – grief, sorrow, sadness; happiness – unhappiness; happiness – anger; calmness – anxiety, concern; calmness – fear* [1].

Одним з найбільш показових, концентрованих та масштабних репрезентаторів сьогоденню концептів є медійний дискурс, що визначається як «зв'язний вербальний чи невербальний, усний або письмовий текст разом із соціокультурними, прагматичними, психологічними факторами, що виражений за посередництвом засобів масової комунікації. Він узятий у подієвому аспекті, являє собою дію, бере участь у соціокультурній взаємодії та відображає механізм свідомості комунікантів» Крім того, автор наголошує, що «медіа-дискурс – це тематично сфокусована, соціально зумовлена мовленнєво-мисляча діяльність у медійному просторі» [5, с. 304].

Сучасний англomовний медіа-дискурс подає тексти про події, пов'язані з базовими потребами людини, виділеними А. Маслоу: фізіологічними (в їжі, повітрі, здоров'ї тощо), у безпеці, належності до суспільних груп, визнанні, самоактуалізації та чуттєвому задоволенні [3, с. 9]. За А. Маслоу, незадоволення потреб сприяє появі негативних емоцій, наприклад, незадоволення потреби у безпеці викликає емоцію страху, чим вдало користуються автори медійних текстів з метою маніпулювання думкою аудиторії та привернення уваги до їхнього повідомлення.

Отже, дослідження медіа-дискурсу створює можливість визначення особливостей та способів мислення мовців і споживачів медіа-продуктів та методів впливу на цільову аудиторію шляхом вживання певних концептуальних структур, на кшталт емоційного концепту «Fear».

#### Список використаних джерел:

1. Бессонова О.Л. Концепты эмоций в структуре оценочного тезауруса английского языка. *Лінгвістичні студії: Зб. наук. праць*. Вип. 2. У 2 частинах / [укл.: А. Загнітко (наук. ред.) та ін.]. Ч. 1. Донецьк: Дон НУ, 2003. С. 256-265.
2. Крисанова Т.А. Емоційний концепт, лінгвістичні підходи до вивчення. *Наукові записки. Серія «Філологічна»*. 2013. С. 72-79.
3. Потапенко С. І. Орієнтаційний простір сучасного англomовного медіа-дискурсу (досвід лінгвокогнітивного аналізу) : автореф. дис. ... докт. філол. наук, К., 2008. 33 с.
4. Серебрянська І. М. Концепт ОСВІТА в дискурсивних вимірах: дис. ... канд. філол. наук : 10.02.04. Київ, 2019. 525 с.
5. Шепель Ю. О. Медіа-дискурс як засіб маніпулятивного впливу на читача. *Науковий вісник Східноєвропейського національного університету імені Лесі Українки* : Філологічні науки. 2017. №. 3. С. 304-309.
6. Plutchik R. *The Emotions: Facts, Theories, and a New Model*. New York, Random House, 1962. 228 p.

Степанюк Юлія Володимирівна, здобувач другого (магістерського) рівня вищої освіти факультету романо-германських мов  
Національний університет «Острозька академія», Україна

Науковий керівник: Коцюк Леся Миколаївна, доцент кафедри англійської філології  
Національний університет «Острозька академія», Україна

## СПОСОБИ ПЕРЕКОНАННЯ, СПОСОБИ ТВОРЕННЯ ТА СПОСОБИ ПРИВЕРНЕННЯ УВАГИ В АНГЛОМОВНІЙ РЕКЛАМІ ДЛЯ ПІДЛІТКІВ ТА ДІТЕЙ

Будь-яка реклама – соціальна, комерційна чи політична – покликана привернути увагу реципієнта, і, природно, всі види реклами мають у своєму арсеналі різноманітні тропи і метафори, інші способи і засоби впливу. Так, завдяки різноманітним стилістичним прийомам комерційна реклама сприяє швидкому виконанню так званого «купівельного імпульсу», політична реклама – прийняттю та підтримці певного політичного діяча чи партії, а соціальна реклама – вирішенню соціальних проблем. Як відомо, рекламні ролики досягають своїх цілей різноманітними візуальними способами. Розглянемо цей матеріал докладніше. І. В. Арнольд визначає апозіопезис як «емоційне переривання мовлення, коли мовець насправді або вдає, що не може продовжувати розповідь через хвилювання чи нерішучість» [1, с.75].

На думку дослідників, «співчуття – це навмисне применшення, яке виражається запереченням протилежного. Порушується звичний порядок проходження членів речення, тому окремі елементи виділяються та набувають особливого відтінку емоції чи експресії, який називається інверсією». Запитання – це перетворення запитання на рішуче висловлювання. Риторичні запитання не передбачають відповіді, не ставляться з метою спонукати слухача донести невідоме до реципієнта. Риторичні запитання працюють на привернення уваги, посилення враження, підвищення емоційного тону.

Повторення – це риторичний прийом, який передбачає повторення звуків, слів, морфем, синонімів або синтаксичних структур в умовах, коли послідовність досить щільна, тобто вони розташовані досить близько один до одного, щоб їх можна було помітити. Перетин полягає в тому, що в двох сусідніх фразах (або реченнях), побудованих на основі паралелізму, другі фрази (або речення) будуються в зворотному порядку, так що однакові члени двох суміжних структур перетинаються. Полісиндетон – структура, що повторюється. Зевгма – структура неоднорідних зв'язків підлеглих елементів до загальної приналежності, що призводить до комічного ефекту». Що стосується синтаксичних виразів, то текстове представлення досліджуваних типів соціальної реклами: паралельні структури, номінативні речення, повторення, сегментація, апозіопезис, анафора, інверсія, хіазм, літота, анадіпложис, полісиндетон, зевгма.

Найефективнішими формами соціальної реклами для дітей та підлітків лише англійською мовою були паралельні структури (22% усіх синтаксичних прийомів),

номінативні речення (10%), повторення (9%) та синоніми (7%). Розглянемо кілька прикладів.

У рекламі із спонуканням звернути увагу на бідних заклик «*Help*» було підкреслено та виділено в окреме речення: *Help. So that no one has to come here for food* [2].

Апосіопез використовується для соціальної реклами в усіх напрямках. Він переслідує дві цілі: або дозволити одержувачу зробити власний висновок, або зробити паузу, перш ніж сказати цей висновок.

У прикладі *Just because you help her home ... Does not mean you get to help yourself* [2] апозіопезис створює паузу, після якої висловлюється основна думка, яку вони хочуть донести до реципієнта. В оголошеннях, спрямованих на запобігання пожежам, використовуються повторювані слова «*plan*»: *Planning to make a plan is not a plan. Protect what matters. Complete your bush fire survival plan now* [2].

За отриманими даними, менш продуктивними синтаксичними засобами були анафора (8%), інверсія (6,7%) та хіазма (5,3%). Відкликання з'являються в рекламі, спрямованій на захист навколишнього середовища, запобігання злочинності, турботу про бідних, привертання уваги до сиріт, просування освіти. Наприклад, *One more in the bar. One more in the ground. If you think you are over the limit you probably are* [3]. Яскраво виражена інверсія використовується в прикладі, наведеному далі: *In Africa die from AIDS more people than in a war. Use a condom* [3]. Інверсія в тексті даної соціальної реклами дозволяє виділити порівняння «*more people than in a war*», що в свою чергу посилює ефект створений рекламою на сприйняття реципієнта.

У наступному прикладі представлений хіазм. Фраза «*If you forget trees, trees will forget you*» [3] побудована у формі хіазми, тобто кінець першої частини речення збігається з початком другої, що в свою чергу може показати причинно-наслідковий зв'язок. Такі синтаксичні прийоми, як літота, анадиплосис, полісиндетон, зевгма, рідко зустрічалися в досліджуваному матеріалі, тому їх можна було вважати непродуктивними для цього виду реклами.

Крім синтаксичних виразів, при створенні текстів соціальної реклами англійською мовою використовуються також фонетичні вирази, але значно меншою мірою. Згідно з результатами, звуконаслідування або і ритм використовувалися з однаковою частотою у фонетичних засобах. Ми об'єднуємо алітерацію, оноματοпею та просодію в групи мовленнєвих технологій. Голосове наслідування (оноματοпея) – використання звуків для утворення слів, що нагадують предмети і явища, названі цими словами, – звуки природи, тварин, рухи, що супроводжуються певним шумом, мова і різні вирази, які люди використовують для вираження емоцій у найширшому сенсі – це повторення приголосних або голосних на початку близько розташованих складів. Алітерацію також називають повторенням ініціалів.

Ритм – це будь-яке рівномірне чергування, наприклад прискорення і сповільнення, наголошених і ненаголошених складів або навіть повторення образів, думок тощо [3]. У результаті дослідження ми отримали такі дані щодо використання прийомів фонетичного стилю в рекламі англійськомовних соціальних мереж: оноματοпея (36,4%), просодія (36,4%), алітерація (18,2%), рима (9%).

Використовуючи звуконаслідування автор тексту прирівнює куріння до самогубства, тобто одна сигарета = один вистріл. У тексті соціальної реклами присутній ритм у всіх напрямках, що робить текст більш запам'ятовуваним. Подібні

мовні одиниці повторюються в рекламі на підтримку прав велосипедистів як рівноправних учасників дорожнього руху: *Try subbing the words screw «and» you «with» excuse «and» me»* [3].

У наведеному нижче прикладі за допомогою ритму текст соціальної реклами може сприйматися реципієнтом як дитячий вірш. Зрозуміло, що питання, яке ставить рекламне повідомлення, полягає в тому, щоб навчити дітей правилам поведінки на дорозі: *My pretty car can go to Mars. It's shiny and it runs on stars. We ride wherever with no stops. Now all that's left are tire marks. Children's innocence can turn them into victims. TEACH THEM STREETS ARE NO PLAY* [3].

Рима зробила рекламний текст із закликом до культурної поведінки в громадському транспорті ще більш запам'ятовуваним: *Talk at 86 decibels on a cell. Lose your secrets and your friends as well. Let's stay human on public trans-port* [3].

Підсумовуючи, ми помітили, що найпродуктивнішими модальностями англійської соціальної реклами для дітей та підлітків були паралельні структури, номінативні речення, повторення, сегментація та синоніми. Літота, анадіпложис, полісиндетон і зевгма недійсні для цього типу оголошень. Отримані результати свідчать про те, що в мовленнєвих засобах однаково частотно вживаються звуконаслідування та просодія.

#### Список використаних джерел:

1. Бехта І. А. Дискурс наратора в англійській прозі. 2004. – 304 с.
2. Longman Dictionary. URL: <http://www.ldoceonline.com/>.
3. Lodwig, R., Barret, E. The Dictionary of the Language. New York, 1997. 181p.

Сидун Ю.В., здобувач вищої освіти спеціальність 014 Середня освіта  
(Мова та література (англійська)), ОС «Магістр»  
Мукачівський державний університет, Україна

## СУТНІСТЬ ПОНЯТТЯ «ІНТЕРАКТИВНІСТЬ»

У сучасному суспільстві відбуваються стрімкі зміни, що стосуються різних сфер життя людей. Традиційна модель освіти практично вже вичерпала себе та не відповідає реаліям часу. Тому назріла необхідність змінити способи педагогічної діяльності. Українське суспільство на сучасному етапі розвитку має гостру потребу в творчих та самостійних особистостях, які чітко усвідомлюють свою національність та здатність стверджувати свої переконання та принципи перед учнями. Відповідно до прийняття нових парадигм освіти та поширення педагогічних досліджень, об'єктом яких вважається оновлені форми навчання, педагогічні методи та інтерактивні технології, на даному етапі значно актуалізується проблема впровадження інноваційних технологій в освітній процес сучасної школи. [3]

Сутність поняття «інтерактивність» походить з англійської мови від слова «interact», де «inter»- взаємний, «act»- діяти, тобто воно означає взаємодіяти. Саме тому, інтерактивне навчання визначають як взаємодія вчителя та учня з метою розв'язання навчальних і практичних завдань. Поняття «інтерактивність» та «інтерактивне навчання» полягає в тому, що навчальний процес відбувається за умови постійної активної взаємодії всіх учнів. Інтерактивне навчання передбачає моделювання різних життєвих ситуацій, використання рольових ігор, спільне вирішення проблем на основі аналізування обставин та ситуації. Воно ефективно сприяє для формування навичок і вмінь, вироблення цінностей, створення атмосфери співпраці, взаємодії. [1]

Мета та сутність інтерактивності - це насамперед створити комфортні умови навчання, за яких учні вивчають свою успішність та інтерактивну досконалість. Призначення «інтерактивності» - передавати знання та усвідомлювати цінність інших людей. Основними формами інтерактивної роботи є навчальна взаємодія учнів у групах або мінігрупах. [6]

Ефективність процесу навчання зростатиме при організації процесу постійної та багатосторонньої комунікації між учасниками освітнього процесу, де вчитель та учень є рівноправними учасниками освітнього процесу, а також в класі панує позитивна атмосфера. Щодо поняття «інтерактивність» відносять такі методи: евристична бесіда, дискусії, презентації, «мозковий штурм», «круглий стіл», ділові ігри, рольові ігри, навчальні тренінги, кейс-метод, колективні вирішення творчих завдань, моделювання певних видів діяльності та ситуації тощо. [5]

Особливість «інтерактивності» проявляється в умінні учня доводити свою позицію аргументами та фактами, толерантності учнів до поглядів інших учасників дискусії, стриманості у доведенні своєї думки щодо питання дискусії, уміння визнавати недостатність аргументації при викладанні своєї власної позиції, виявлення самокритичності прагнення знайти істину. Важливим моментом групової роботи вважається опрацювання змісту та подання групами результатів колективної діяльності. [2]

Використання «інтерактивності» та «інтерактивного навчання» у сучасній школі потребує теоретичного ознайомлення та перенесення даних технологій в освітній середовище закладу, яке призводить до значних змін в житті класа, а також додаткових ресурсів для підготовки до певної форми взаємодії як від учня так і від вчителя. На основі одержаних результатів, можна переконатися, що запровадження інтерактивних технологій сприяє створенню заклади освіти атмосфери співпраці, взаєморозуміння, а також реалізації основних засад особистісно-орієнтованого навчання. [4]

### Список використаних джерел:

1. Вольнова Л. М. Інтерактивна компетентність у професійній взаємодії фахівця сфери «люди́налюди́на». Сучасні технології розвитку професійної майстерності майбутніх учителів : зб. наук. праць за матеріалами ІХ Всеукр. інтернет-конф. (Умань, 27 жовтня 2016 р.). Умань, 2016. С. 36-40.
2. Корніяка О. М. Вивчення розвитку комунікативної компетентності студентів. Психолінгвістика: зб. наук. праць ДВНЗ «Переяслав-Хмельницький державний педагогічний університет імені Григорія Сковороди». Переяслав-Хмельницький: ПП «СКД», 2009. Вип. 3. С. 60–68.
3. Радишевська М. М. Формування інтерактивної компетентності майбутніх учителів гуманітарних спеціальностей в процесі професійної підготовки : дис. ... канд. пед. наук : 13.00.04 / Житомирський державний університет імені Івана Франка. Житомир, С. 2015. 307.
4. Сікора В. В. Інтерактивна компетентність майбутніх учителів фізичної культури: педагогічні умови її формування. Теорія та методика навчання та виховання, 2019. № 47. С. 114–121.
5. Сікора В. В. Шляхи формування інтерактивної компетентності майбутніх учителів фізичної культури в освітньому процесі. Педагогіка здоров'я : матеріали VIII Всеукраїнської наук.-практ. конф. (Харків, 18-19 трав. 2018 р.). Харків, 2018. С. 611–615.
6. Цільмак О. М. Педагогічна компетентність викладача вищого навчального закладу: підручник. Одеса : ОДУВС, 2017. С. 125.

Данилюк Катерина Олегівна, здобувач вищої освіти факультету лінгвістики та соціальних комунікацій  
Національний авіаційний університет, Україна

Науковий керівник: Сітко Алла Василівна, кандидат філологічних наук, доцент, доцент кафедри англійської філології і перекладу  
Національний авіаційний університет, Україна

## ФОРМИ ПАСИВНОГО СТАНУ ДІЄСЛОВА В АНГЛІЙСЬКІЙ МОВІ

Останніми десятиріччями у мовознавстві спостерігається перенесення акцентів у дослідницьких інтересах з вивчення мови як внутрішньої системи, в якій усе взаємопов'язане на вивчення мови-мовлення як діяльності або як дії [2].

Кожній мові характерні свої особливі засоби вираження думки. До цих засобів відносять різного роду граматичні конструкції, звороти, та інші елементи граматики. Проблема вираження суб'єктно-об'єктних відношень у мовленні та функціонування таких семантичних універсалій як суб'єкт та об'єкт у різних мовах є одним з актуальних питань порівняльної типології мов. У мовах номінативного ладу, до яких належить більшість мов світу, у тому числі англійська та українська, одним із засобів оформлення суб'єктно-об'єктних відношень є дієслівний стан [1]. Деякі проблеми відтворення дієслівного стану в перекладі, щоправда, здебільшого пасивного, розглядаються насамперед у статтях та підручниках з різних часткових теорій перекладу, зокрема, в іспансько-російській (Н.Д. Арутюновою); у французько-українській (О.І. Чередниченком); в англо-українській (В.І. Карабаном, І.В. Корунцем); англо-іспанській (В. Гасією Йеброю, П. Ньюмарком,); англо-російській (В.Н. Комісаровим, М.І. Пушиною) та ін.

Стан як одна з найскладніших категорій у системі дієслова, незважаючи на численні дослідження, і досі залишається предметом мовознавчих дискусій. Це пов'язано з особливостями семантики, формування і творення станових значень, а також із різним розумінням самого терміна «стан».

При порівнянні граматичної категорії стану в англійській та українській мовах виявляється з однієї сторони значна близькість сталих форм, які можна можна схарактеризувати як міжмовні паралелі та з іншого боку слід зауважити також наявну розхожість, яка пов'язана з відмінністю у структурі обох мов [1].

Стан – це форма дієслова, яка вказує чи предмет виконує дію або є одержувачем дії: коли речення вказане в активному стані, предмет виконує дію; у пасивному стані дія здійснюється над ним. В академічному письмі зазвичай надається перевага активному дієслову та поєднанню його з підметом, який називає особу або предмет, що виконує або підметом, який вказує на особу або предмет, що робить або виконує дію. Активні дієслова сильніші і, зазвичай, більш виразні, ніж форми дієслова "бути" або дієслова в пасивному стані. [4]

Окрім цього пасивний стан вказує на предмет, на який скерована дія і утворюється за допомогою форми допоміжного дієслова "to be" з додаванням дієприкметника минулого часу основного дієслова (Participle II):

- I am heard.



- She **is** treated good.

Це явище називається Passive Infinitive (Неозначена форма пасивного стану). Найчастіше, інфінітивний пасивний стан вживається після дієслів **to want, to like, модальних дієслів can, must, to have to** у функції обставини мети та ін. Але, варто зазначити, що пасивний стан вживається з усіма часами, окрім Perfect Continuous. [3]

Так, щоб утворити пасивний стан дієслова в минулому простому часі, необхідно вказати допоміжне дієслово «to be» у формі Past Simple з додаванням Participle II. За аналогічним принципом, пасивний стан дієслова утворюється і в інших часах [3]:

- An apple **was claimed** to be rotten.
- She **will be called** If she passes the audition.
- Box **is being carried**.
- The letter **was being written** at 6 pm yesterday.

Нерідко пасивний стан дієслова можна помітити не лише в повсякденному спілкуванні, а й у різних жанрах літератури. Так, відомий письменник Л'юїс Керрол часто використовував конструкцію пасивного стану дієслова в своїх творах, зокрема – в «Аліса у Задзеркаллі» [5]. Помітити пасивний стан дієслова можливо при прочитанні деяких реплік:

- For the white kitten **had been having its face washed by the old cat** for the last quarter of an hour (and bearing it pretty well, considering);

- Alice **didn't like being criticised**.

- But the black kitten **had been finished** with earlier in the afternoon.

Отже, пасивний стан дієслова – це стан, що означає предмет чи особу, над якими виконано або виконується певна дія. Також, він вживається в ситуаціях, коли увага акцентується безпосередньо на предметі, а не на тому, хто виконує дію, або на результаті дії. Дієслово в пасивному стані зазвичай вживається не лише в повсякденній розмовній мові, а й у літературному мовленні та академічному письмі.

### Список використаних джерел:

1. Задояний В.А., Сітко А.В. Трансформації пасивних конструкцій у науково-технічних та офіційно-ділових текстах. *International scientific and practical conference Philology in EU countries and Ukraine at the modern stage* : Conference proceedings, 2018 (Baia Mare, December 21–22, 2018). Baia Mare: Izdevnieciba «Baltija Publishing» С. 161-164.
2. Сітко А.В. Проблема відтворення граматичної семантики інтерогативів засобами цільової мови *Проблеми семантики, прагматики та когнітивної лінгвістики* : зб. наук. праць [ред. Н.М. Корбозерова]. К. : Логос, 2012 (22). С. 267-274.
3. Grammarway. Passive voice. Електронний ресурс. Вилучено з: <https://grammarway.com/ua/passive-voice>.
4. Passive Voice // University of Dayton – 2014 – с.203-204.
5. Alice through the Looking Glass. // Електронний ресурс. Вилучено з: <http://www.literaturepage.com/read/throughthelookingglass-14.html>.

**Менькова Анна Олександрівна**, здобувач вищої освіти українського мовно-літературного факультету імені Г.Ф. Квітки-Основ'яненка  
*Харківський національний педагогічний університет імені Г.С. Сковороди, Україна*

**Науковий керівник: Щербакова Наталя Володимирівна**, кандидат філологічних наук, доцент, завідувач кафедри української мови  
*Харківський національний педагогічний університет імені Г.С. Сковороди, Україна*

## **ФОРМУВАННЯ КАЗКОВОГО ПРОСТОРУ ЗАСОБАМИ ТОПОНІМІКИ (НА МАТЕРІАЛІ ТЕКСТІВ ЕЛІНИ ЗАРЖИЦЬКОЇ)**

Кожен фольклорний жанр має свою специфіку кореляції з дійсністю і спосіб її художнього зображення. Казка в цьому аспекті посідає особливе місце серед інших фольклорних текстів. Казка побудована на вимислі і не містить реальних фактів. Саме це істотно відрізняє казку легенд, заснованих на спробах передати реальність.

Е. Заржицька взялася за написання творів для дітей дошкільного, молодшого та середнього шкільного віку, оскільки вважала гострою проблему долучення дітей до читання, як навчити їх позитивно мислити, наслідувати традиції пращурів, бути патріотами.

Літературні казки Е. Заржицької – «Легенди про козаків» і «Як козак у морського царя служив» – увійшли до програми вивчення української літератури 7 класу 2017 року [6]. Е. Заржицька – письменниця, журналістка, драматургиня, громадська діячка, двічі дипломантка Всеукраїнського конкурсу «Коронація слова» (2011, 2018); дипломантка багатьох міжнародних і регіональних українських конкурсів у царині літератури для дітей та юнацтва [2]. Її творчий доробок може бути прикладом популяризації авторської казки як засобу виховання, легенди на основі фольклорних традицій, сюжетних і мовних особливостей Придніпров'я.

Як відомо, топонімічний простір – це певним чином організована сукупність топонімів конкретного етносу на окреслений час розвитку і на визначеній території [5, с. 201]. Топонім же – це одиниця мови, що має особливу семантику, потужний експресивний потенціал, є національно маркованою і, на думку Ю. Карпенка, «містить незміряний, величезний обсяг інформації» [4, с. 61]. Особливість прихованої в топонімі інформації в тому, що в художньому тексті вона виявляється експліцитно – відповідно до настанов автора, його задуму.

Топоніми з погляду особливостей їх уживання в художньому тексті дослідники ідентифікують з урахуванням таких ознак:

- походження (реальні, вигадані, реально зашифровані);
- парадигматика (тип оніма – макротопонім чи мікротопонім з подальшим членуванням);
- синтагматика (роль топоніма в сюжетному розгортанні подій, у долі персонажів);
- стилістична роль (нейтральні та стилістично забарвлені) [3, с. 8].

Казковий простір — це місце, де живе герой, і місце, де перебуває його супротивник або чудесні предмети, які здобуває герой. Як правило, дія в казці локалізується за допомогою низки традиційних формул – *в якомусь місті, в якомусь*

селі, на березі річки, моря, що активізують фантазію читача й мотивують до уявлення власного простору.

Е. Заржицька у своїх казках використовує як цілком реальні топоніми – **Японія, Хонсю, Сага** (*Та тому, що жило воно в Японії, на острові Хонсю, в місті Сага й ходило в звичайнісіньку японську школу* [1]), **Таранський Ріг** – сучасне Таромське, до 2001 р. селище міського типу в передмісті Дніпра [7] (*Щоб попливли вони до Таранського Рогу й дізналися: як матуся старенька, чи не тужить?* [1]), **Кінбурзька коса/ Кінбурнська коса** (*Так і спустилися Дніпром аж до Кінбурзької коси, а вночі й у Чорне море вийшли* [1]), так і вигадані – **острів Душ Праведних** (*Від неї Звенигор дізнався, що зненацька потрапив на острів Душ Праведних* [1]).

Не менш традиційний і насичений метафорами казковий ландшафт: *«Побігли по морю сиві хвилі із білими чупринами, побігли та й на чаєчки кинулися», «Стали хвилі заввишки з гори високі, підняли чаєчки у небо, а між горами провалля відкрилися, а у тих проваллях вода, наче вар кипить», «На небі сонце засяяло, стих вітер, хвилі почали меншати й, за декілька хвилин, опустили чайки долу»* («Як козак у водяного царя служив» [1]), *«Листя на деревах не шурхотить, хмари зупиняються, вітер не віє», «страшні дніпрові пороги», «острів Душ Праведних, що між дніпровими порогами примостився», «Дніпро-Славута шаленіє»* («Про молодого музику Звенигора» [1]).

Казка не прагне до конкретизації місця дії і тому нерідко викладені в казці факти можуть бути не точними.. Наприклад у казці «Про Пищика молодця, школи "Сакура" бійця» зазначено: *«Жило воно в Японії, на острові Хонсю, в місті Сага»* [1]. Ці географічні об'єкти існують насправді, але віддалені один від одного (Сага — столиця префектури Сага, розташована на острові Кюсю, Японія [8]).

Гідронімічні назви представлені найменуваннями морів, річок, озер.

У казках Е. Заржицької називаються **Чорне море** (*Так і спустилися Дніпром аж до Кінбурзької коси, а вночі й у Чорне море вийшли* [1]), **Біле море** (*Берись до діла, бо справа у мене важлива: треба нам з повелителем Білого моря воювати* [1]), **Червоне море** (*Вирушили полки на чолі з козаком до Червоного моря* [1]), **Жовте море** (*Зітхнув козак, та робити нічого, треба знову до служби ставати, бо знову цар кличе, знову завдання дає: так і так, є у імператора Жовтого моря рибамеч* [1]).

Річки: **Дніпро** (*Так і спустилися Дніпром аж до Кінбурзької коси, а вночі й у Чорне море вийшли* [1]), застарілий гідронім річки Дніпро - **Славута-Дніпро** (*На березі Славути-Дніпра жив у давні часи парубок Звенигор* [1]).

Географічні назви використовуються для позначення місця казкової дії, є засобами для вираження загальних понять оповідача, допомагають йому в оповіданні.

У деяких випадках уведення географічних назв супроводжується порушенням географічної точності, що свідчить про умовність їх використання: *«Вирушило риб'яче військо у похід, імператора Жовтого моря (Жовте море — напівзамкнене окраїнне море у західній частині Тихого океану між Китаєм і Корейським півостровом [9]) воювати... Поплив краб одноокий до Таранського Рогу (Таранський Ріг – нині Таромське. Розташоване на правому березі Дніпра, на західній околиці міста Дніпропетровськ. Містечко належало до Кодацької паланки Запоріжжя). За три дні повернувся і нарікає»* [1]. Приблизна відстань між цими

об'єктами на мапі 2500 км, що внеможливило таке швидке подолання цієї дистанції.

Географічні назви в літературних творах демонструють спільні для всіх літературних топонімів функції. Як реальні, так і вигадані топоніми насамперед позначають художній простір, є його локалізатором, проте увиразнюють його. Казковий простір постає більш рельєфно, сприймається більш панорамно через метафорично виписаний ландшафт, застарілі назви сучасних реалій, свідоме порушення географічних фактів.

### Список використаних джерел:

1. Заржицька Еліна. Повні тексти творів. URL <https://www.ukrlib.com.ua/books/author.php?id=525> (дата звернення ???).
2. Заржицька Еліна. Простір української дитячої книги. URL <https://www.barabooka.com.ua/zarzhits-ka-elina> (дата звернення ???).
3. Карпенко О.Ю. Проблематика когнітивної ономастики : монографія. Одеса, 2006. 325 с.
4. Карпенко Ю.О. Мова топонімів – мова землі : Онімизація тексту як художній засіб у романі Ліни Костенко «Берестечко». Історико-літературний журнал. 2000. Вип. 5. С. 30–39.
5. Словник української ономастичної термінології / Уклад. Д.Г. Бучко, Н.В. Ткачова. Харків : Ранок, 2012. 256 с.
6. Українська література 5–9 класи. Програма для загальноосвітніх навчальних закладів МОН України. URL <https://mon.gov.ua/storage/app/media/zagalna%20serednya/programy-5-9-klas/onovlennya-12-2017/na-sajt-ukrayinska-literatura-5-9-z-chervonimdoc-2.pdf> (дата звернення ???).
7. URL: [https://uk.wikipedia.org/wiki/%D0%86%D1%81%D1%82%D0%BE%D1%80%D1%96%D1%8F\\_%D0%A2%D0%B0%D1%80%D0%BE%D0%BC%D1%81%D1%8C%D0%BA%D0%BE%D0%B3%D0%BE](https://uk.wikipedia.org/wiki/%D0%86%D1%81%D1%82%D0%BE%D1%80%D1%96%D1%8F_%D0%A2%D0%B0%D1%80%D0%BE%D0%BC%D1%81%D1%8C%D0%BA%D0%BE%D0%B3%D0%BE) (дата звернення 03.11.2022).
8. URL: [https://hmn.wiki/uk/Saga\\_\(city\)](https://hmn.wiki/uk/Saga_(city)) (дата звернення ???).
9. URL: [https://uk.wikipedia.org/wiki/Жовте\\_море](https://uk.wikipedia.org/wiki/Жовте_море) (дата звернення ???).

## СЕКЦІЯ 19.

## ПЕДАГОГІКА ТА ОСВІТА

**Завалко Владислава Михайлівна**, здобувач вищої освіти  
психологічного факультету

*Черкаський національний університет імені Богдана Хмельницького, Україна*

**Науковий керівник: Смалиус Людмила Никифорівна**, канд. психол. наук,  
старший викладач кафедри психології

*Черкаський національний університет імені Богдана Хмельницького, Україна*

## ВИКОРИСТАННЯ ІНСТРУМЕНТІВ ПЕДАГОГІКИ ПАРТНЕРСТВА ДЛЯ НАЛАГОДЖЕННЯ ПСИХОЛОГІЧНОГО КЛІМАТУ В КОЛЕКТИВІ МОЛОДШИХ ШКОЛЯРІВ

Уведення в практику основних положень концепції Нової української школи передбачає психологізацію освітнього процесу. Найвищого та якісного результату в цій роботі можна досягти лише розвиваючи психологічну компетентність всіх учасників взаємодії: педагогів, здобувачів освіти, їхніх батьків і навіть представників громади, які також зацікавлені в налагодженні сприятливих умов для співпраці.

Головна дієва особа в такій роботі є практичний психолог. Проте применшувати роль та значення кожного учасника освітнього процесу ми б не стали. Адже від їх рівня обізнаності, умінь та навичок діяти в стресових чи конфліктних ситуаціях, ціннісних орієнтацій залежить рівень психологічної компетентності.

Аналізуючи різні підходи в трактуванні поняття «психологічна компетентність», ми зупинилися на досить емкому визначенні, яке пропонує авторка Бакаленко О. А.: «це є здатність особистості до самопізнання, самоконтролю, ефективного спілкування та взаємодії з іншими людьми, саморозвитку та самореалізації» [1]. У площині нашого дослідження ми робимо висновок, що для ефективної партнерської взаємодії всі учасники освітнього процесу мають мати розвинену психологічну компетентність.

Досліджуючи молодший шкільний вік, педагоги та психологи доходять єдиного висновку, що це достатньо стресовий вік у житті людини [2]. Як аргументи, наведемо наступні приклади. Із 6-ти років дитина має практично відмовитися від гри й «пересісти» за парту. Із цього віку вона має досить напружений графік зайнятості, у неї практично відсутній денний сон.

Новий колектив, знайомство із новими дорослими – педагогами, розширення соціалізації може привести до несприйняття чи дратівливості, а інколи – до стресу чи агресії. У цьому віці відбувається «емоційна криза», дитина 6-7 років ще не вміє вправно керувати власними емоціями, тому згадані стани можуть супроводжуватися й впертістю, імпульсивними вчинками чи істериками.

Наприклад, коли не встигла дитина відповісти, бо вже однокласник / однокласниця були першими; або ж не отримала бажану наліпку за домашню роботу та ін.

Саме тому педагог, учитель початкових класів, має працювати в тісному тандемі із практичним психологом або, в разі відсутності такого спеціаліста, мати розвинену психологічну компетентність.

Ми звертаємо увагу, що навчання – це наполеглива праця, а не розвага. Й для того, щоб під час навчання відбувався процес розвитку особистості та її становлення, а не простого заучування, а головне забезпечувалися виконання 4-х необхідних «само» (самопізнання, саморозвиток, самореалізація й самоконтроль), варто звернути увагу на забезпечення таких умов:

- створення позитивного настрою;
- створення атмосфери довіри та підтримки;
- створення освітнього середовища, де переважають інновації, плюралізм думок та креативність.

Об'єднання таких умов у єдине ціле становитиме сприятливу базу для психологічного комфорту молодших школярів. При чому це стосується не лише шкільного життя, а й спілкування із однолітками за межами школи, процесу виконання завдань у дома, відносин із батьками.

Для ефективної взаємодії учасників освітнього процесу доцільно звернути увагу на використання таких педагогічних технологій, в інструментах яких прослідковується суб'єкт-суб'єктна взаємодія.

Візьмемо для прикладу методичні прийоми із педагогічної технології створення ситуації успіху, інструменти якої ефективно використовують у педагогіці партнерства. Трактують самого поняття «успіх» у академічному тлумачному словнику української мови окреслює смислове поле словосполучень, як «позитивний наслідок», «досягнення в навчанні, у вивченні чого-небудь» [3]. Тобто певні досягнення дитини в вирішенні конкретної ситуації, або ж у подоланні труднощів чи бар'єрів у справі, отримання бажаної відзнаки чи високі показники в навчанні – все це розцінюється як успіх. Але такий психологічний стан неможливий без створення атмосфери довіри й підтримки. Будь-яку ситуацію можна перетворити на таку, яка стане підвладною дитині, й таку, яка їй може бути недосяжною. Використовуючи похвалу, висловлювання підтримки, оптимістичних прогнозів тощо – все це допомагає молодшому школяру / школярці без перешкод справитися із важкими ситуаціями. І навіть незначний, проміжний успіх, здатний закріпити віру у власні сили й досягти значно вищих і вагоміших результатів.

Посмішка, довірлива розмова, розповідання цікавих, захоплюючих історій, переконання, що все обов'язково вийде, підтримка навіть у помилках тощо допоможуть учителеві налагодити ефективну співпрацю із учнями. Тут надзвичайно тісно переплітається педагогіка та психологія. Із педагогічної точки ми створюємо сприятливі умови, а з психологічної – досягається рівень задоволення від праці.

Варто відмітити, що не тільки педагог має вірити в позитивні сили дитини, а й сама дитина із допомогою учителя має повірити у власні можливості, навчитися не пасувати перед труднощами, а конструктивно вирішувати проблеми, працюючи на досягнення бажаного результату. Наприклад, методичний прийом «Емоційного поглажування» передбачає, що навіть за незначну позитивну дію можна похвалити

дитину, підбадьорити її, змотивувати до чогось більшого. Практика показує, що такий прийом є досить ефективним, дитина бажає закріпити навіть незначний успіх і прагне до більших досягнень.

Інструменти технології створення ситуації успіху тісно переплітаються із особистісно орієнтованим навчанням. Усвідомлення себе як особистості, сповідування цінностей добра, розуміння, підтримки й толерантності, можливість вільно висловлюватися, чути самому й бути почутим, навіть робити помилки, відчуття рівності між однолітками – це є характерні особливості особистісно орієнтованого комунікування.

Кожна дитина, не залежно від її фізіологічних особливостей розвитку, соціального стану чи успішності в навчанні, є особистість. І важливо знати, що на підсвідомому рівні всі діти потребують у захисті, підтримці та любові. Таку потребу вони проявляють у різних вчинках, як позитивних, так і негативних, привертаючи будь-яким чином до себе увагу. Саме тому учителеві потрібно знати певні особливості розвитку мозку людини в дитячому віці та навчитися правильно будувати звернення. Тут ми говоримо про образне втілення спонукання до дії. Замість: «Ти говориш неправильно», можна сказати: «Щось ти сьогодні розгубився / розгубилася, зберися, будь ласка, й спробуй ще раз». Позитивне спонукання до дії: «молодчина...», «у тебе все вийде...», «я була впевнена, що ця справа буде виконана як найкраще...» та ін. закладає не лише позитивне мислення в дитини, а й впевненість, що навіть важка справа чи нелегка діяльність принесе бажаний результат.

Проведення ранкових зустрічей, де кожна дитина може себе спробувати в ролі «учителя», «головного ведучого» дозволить на певний час змінити соціальну роль, відчутти себе в ролі дорослого. Але, водночас, і навчатиме відповідати за результат, бути організованим та із старанністю ставитися до підготовки, з повагою ставитися до праці учителя.

Ми навели лише деякі приклади спільної взаємодії учасників освітнього процесу за для налагодження позитивного психологічного клімату в колективі молодших школярів. І переконані, що саме він є однією із важливих умов не тільки успішності в навчанні, а й взагалі розвитку та виховання дітей молодшого шкільного віку.

### Список використаних джерел:

1. Бакаленко О. А. Психологічна компетентність як ключова компетентність сучасного фахівця. Вісник ХНУ ім. В. Н. Каразіна. Серія «Теорія культури і філософія науки». 2018. Випуск 58. С. 132–138.
2. Бушуєва Т. В. Психодіагностика: [підруч. для студентів ВНЗ]. Київ; Ніжин: Лисенко М. М. [вид.], 2016. 503 с.
3. Академічний тлумачний словник української мови. URL: <http://sum.in.ua/s/uspikh> (дата звернення: 09.08.2022).

**Лопатюк О.В.**, здобувач вищої освіти гуманітарного факультету  
*Хмельницька гуманітарно-педагогічна академія, Україна*

**Науковий керівник: Мазур І.В.**, кандидат мистецтвознавства, доцент  
*Хмельницька гуманітарно-педагогічна академія, Україна*

## **ВПРОВАДЖЕННЯ СТИЛЮ ФЛАМЕНКО В ПРОЦЕСІ ПРОФЕСІЙНОЇ ПІДГОТОВКИ МАЙБУТНІХ ВИКЛАДАЧІВ ГРИ НА ГІТАРІ**

Сучасні соціально-економічні, політичні та культурні трансформації передбачають реформування системи української педагогічної освіти, що в свою чергу потребує активного використання інноваційних та інтерактивних технологій і методів, адже зміни, які відбуваються, диктують нові правила й вимоги до особистості сучасного вчителя. Кожен напрям роботи педагогічного спрямування потребує кваліфікованого, високоосвіченого й професійного фахівця, який буде компетентним, творчим, активним і креативним викладачем, здатний розвивати та сприяти процесу саморозвитку майбутніх спеціалістів за кращими традиціями українського наукового, освітянського та мистецького простору.

Питання формування професійної підготовки викладача було й залишається актуальним і пріоритетним в педагогічній науці та практиці. Професійна підготовка майбутнього педагога становить один із провідних завдань освіти, оскільки саме він покликаний для їх реалізації.

На початку ХХ століття відбулося реформування мистецької освіти, зокрема гітарної. Серед основних завдань, які поставало сьогодення перед гітаристами було: розширення репертуару, артистична подача, виражальні можливості гітари тощо. Це призвело до виникнення ситуації, коли деякі виконавці-гітаристи впродовж ХХ століття розпочали вивчення музичної культури та спадщини Іспанії. До їхньої уваги потрапив Фламенко – це один із напрямів іспанських культурних традицій. Уведення до свого репертуару виконання творів у такому стилі зумовлювало розширення репертуару та вдосконалення вже набутої виконавської техніки [2].

Внаслідок цього, стрімко зросла якість навчання гітарного виконавства, зокрема академічного камерно-інструментального, естрадно-сценічного спрямування. Відбувався розвиток навчання різноманітних закордонних стилів, зокрема Бразильського стилю, Розгеадо, а також Фламенко. Найбільшу популярність серед зазначених виконавських стилів здобув стиль Фламенко, оскільки його репрезентують в синтезі музично-танцювального жанру. Пріоритетність зазначеного стилю з-поміж інших породжує актуальне питання вивчення його специфіки особливостей підготовки майбутніх педагогів для подальшого впровадження Фламенко в освітній процес з метою популяризації цього феномену іспанської культури.

Вивченням цього питання займалися багато науковців, які досліджували проблему розвитку гітарного мистецтва (виконавства), зокрема Б. Вольман, М. Михайленко, О. Розіна, С. Гриненко, А. Шевченко та ін.

Зазначимо, що першим професійним виконавцем музики стилю Фламенко на гітарі вважають Р. Монтойя. У його виконанні Фламенко було насичене



різноманітними новими ритмами, гармоніями та оригінальними технічними прийомами [1]. З-поміж інших видатних гітаристів ХХ століття відзначають Ніно Рікардо, Пако Де Лусію, Сабікас. Саме гітарні композиції в їхньому виконанні стали еталоном виконавської майстерності стилю Фламенко.

Школа Фламенко сприяла виникненню нових прийомів гри на гітарі, як от: разгеадо, пульгар, гольпе, альтерадо, арпеадо, лігадо, та ін. разгеадо, пульгар, гольпе, альтерадо, арпеадо, лігадо, пікадо. Одним із найяскравіших виконавців музики Фламенко в Україні був А. Шевченко [4].

Серед різних національних і фольклорних традицій виконання на гітарі найважливішою у процесі професійної підготовки майбутніх викладачів цього напрямку, на нашу думку, є Фламенко. Це обумовлено популярністю використання у сучасній музичній сфері, оскільки стиль Фламенко є доступним різним групам населення і віковим категоріям, зокрема й учнів і студентів.

Важливо те, що багато дослідників ХХ століття характеризують музику Фламенко як своєрідний симбіоз різноманітних музичних інтонацій та ритмів народів, що живуть в Іспанії. Особливість виконання цього стилю як гітарного виду мистецтва полягає у його репертуарі, заснованому на прийомах народного музикування, що відрізняється від гри на класичній гітарі. Зазначимо, що гітаристи-фламенкісти вдаються до імпровізації, підпорядкованої певним схемам, які сформувалися внаслідок практики народного виконавства якоїсь місцевості чи грою певного виконавця. Тому музиці Фламенко характерні ритмічні малюнки, що утворюють той чи той ритм та які чергуються з певною одноголосною мелодичною лінією, насиченою мелізмами, особливо під час імпровізацій [1].

Деякі дослідники вважають, що стиль Фламенко поєднує музичні традиції Заходу та Сходу, адже це транслює багатовіковий досвід різних культур і народів [3].

Під час впровадження стилю Фламенко в процесі професійної підготовки майбутніх викладачів гри на гітарі важливо здійснювати організацію освітньої діяльності на засадах партнерства, співпраці викладача зі студентами для формування у них уявлення про важливість соціальної згуртованості під час опанування практичних навичок гри Фламенко, що становить важливу складову на початковому етапі інструментального виконавства.

У процесі формування відповідних знань та вмінь гри на гітарі зі стилем Фламенко, варто активізувати студентів до опанування на практичних заняттях навичок методики викладання. Наочно це можна досягти безпосередньо проводячи студентом урок чи частину певного уроку однокласникам, розповідаючи про теоретичні відомості, демонструючи практичні вміння.

Професійна підготовка майбутніх фахівців здійснюється за принципами систематичності, гуманності, особистісно-орієнтованого підходу, науковості, співвідношення теорії та практики, відповідності тощо. Тому підготовка майбутніх фахівців музичного мистецтва розглядається в контексті загальних і спеціальних знань, умінь і навичок, що формує зміст музично-педагогічної освіти та сприяє збільшенню рівня їхньої професійної діяльності.

Окрім того, для досягнення ефективних результатів варто впроваджувати різноманітні форми та методи роботи, наприклад проведення майстер-класу, інформаційних проектів, круглих столів на спеціальну тематику, присвячену стилю

Фламенко. Такий вид роботи має поєднувати основні складові, а саме: інформаційну, творчо-практичну, що має базуватись на демонстрації власного досвіду виконавства, та дискусійну, під час якої можна зауважити власні коментарі та пропозиції. Також варто використовувати наочні методи (схеми, таблиці), метод «живого інтонування», теод показу-перебільшення, метод аудіювання та ін.

Отже, підсумуємо, що стиль Фламенко в процесі розвитку майбутніх викладачів гри на гітарі посідає важливе місце, адже свого часу цей стиль став ключовим для виходу на рівень концертної естради. Вагомо значимими для підготовки майбутніх викладачів-інструменталістів Фламенко, вважаємо роботи А. Шевченка. Техніка Фламенко забезпечить краще вдосконалення набутих теоретичних і практичних знань в галузі мистецтва. Вітчизняна музична освіта досягне значного розвитку якщо будуть вивчатися і використовуватися технології опанування стилю Фламенко в гітарному напрямі.

### **Список використаних джерел:**

1. Дубасенюк О.А., Семенюк Т.В., Антонова О.Є. Професійна підготовка майбутнього вчителя до педагогічної діяльності : монографія. Житомир. держ. пед. ун-т, 2003. 134 с.
2. Коваленко А. С. Роль фламенко у розвитку гітарної освіти України. *Науковий часопис НПУ імені М. П. Драгоманова. Серія 5. Педагогічні науки: реалії та перспективи*. Вип. № 17. Київ, 2019. С. 132–135.
3. Розіна О. Ф. Фламенко як симбіоз музично-танцювальних традицій сходу і заходу. *Культура України*. Харків : ХДАК, 2012. Вип. №38. С. 158–166.
4. Шевченко А. А. Школа «Гітара Фламенко. Мелодії та ритми». Київ : Музична Україна, 1988. 114 с.

**Романюк Лариса Василівна**, здобувач вищої освіти  
факультету іноземної філології

*Кам'янець-Подільський національний університет ім. І. Огієнка, Україна*

**Науковий керівник: Кушнерик Володимир Іванович**, д-р. філол. наук,  
професор, професор кафедри німецької мови

*Кам'янець-Подільський національний університет ім. І. Огієнка, Україна*

## **ГОВОРІННЯ ЯК ФОРМА МОВЛЕННЄВОЇ ДІЯЛЬНОСТІ УЧНІВ: МЕТОДИ І ПРИЙОМИ ФОРМУВАННЯ**

Продуктивним видом мовленнєвої діяльності є говоріння. У поєднанні з аудіюванням говоріння забезпечує перебіг усного вербального спілкування, оскільки змістом цього комунікативного процесу є висловлення думок в усній формі.

В основі говоріння лежать орфоепічні, лексичні, граматичні навички. З огляду на це більшістю методів навчання говоріння передбачено як один із найважливіших напрямів викладання [1].

Процес говоріння найефективніше втілений у навчальних методах і прийомах, що використовують для вироблення в учнів навичок діалогічного мовлення. Розвиток діалогічного мовлення є важливим складником мовленнєвої діяльності учнів на уроках іноземної мови, у процесі якого школярі оволодівають найбільш типовими особливостями цього типу спілкування: комбінуванням комунікативно-функціональних типів речень та їх інтонацією, визначенням домінуючих комбінацій реплік діалогів, правильним і доречним оперуванням еліптичних конструкцій у структурі діалогів, добром точних мовних засобів зв'язку реплік, вільне володіння формулами мовного етикету у висловленнях, що пов'язані з побутовими ситуаціями, а також у конкретних випадках вираження певних смислових категорій.

Досвідом учителів-практиків спостережено, що діалогічне мовлення учнів старших класів має низку недоліків, а саме: учні, заучуючи стандартні книжні діалоги, не мають наміру підтримувати розмову, розвивати свою думку чи думку свого співрозмовника, доводити власну позицію з приводу висловленого, повертатися до часто незаслужено забутої теми розмови і відновлювати зв'язок між висловлюваннями в діалозі. Цих мовленнєвих недоліків, ясна річ, потрібно уникати, для чого учителям варто розвивати в учнів уміння прогнозувати свою мовну поведінку в діалозі, заохочуючи учасників діалогів до підтримки комунікації, наперед прогнозувати також поведінку свого співрозмовника.

Важливим для методики навчання діалогічного мовлення є відбір, визначення характеру і послідовності підготовчих вправ, що в них знайде реалізацію усвідомлення учнями зв'язків мовних засобів із стратегією і тактикою мовної поведінки у відповідності із заданою ситуацією спілкування. Тренувальні вправи, що будуть ефективними у цій навчальній стратегії, повинні бути спрямовані на: а) відбір учнем мовних засобів для конкретних типів діалогів; б) ведення розгорнутого обговорення елементів ситуації та оцінку в ній ролей співрозмовників,

в) вироблення власних стратегії й тактики у пропонованій ролі; г) передбачення можливої поведінки партнера; д) визначення виду, обсягу і структури діалогу та його можливого результату.

Не менш важливою ланкою вироблення мовленнєвих здібностей учнів є формування основ монологічного мовлення, яке, на відміну від діалогічної форми комунікації, характеризується розгорнутістю, що пов'язана із наміром мовця широко охопити тематичний діапазон висловлювання. Щодо композиційно-структурних особливостей монологічного мовлення, то характерними є наявність складних та ускладнених конструкцій, специфічне граматичне оформлення з різного роду зворотами, засоби стилістики (різного роду повтори, риторичні структури тощо).

Навчання монологічному мовленню засобами говоріння відбувається у трьох аспектах:

1. вироблення мовних автоматизмів;
2. навчання навичкам відбору мовних засобів, відповідних до мети комунікації;
3. спрямування розвитку вмінь ініціативної промови, під час якої свідомість мовця концентрується на змісті висловлювання як структурного елемента монологу.

Як бачимо, ефективність у формуванні навичок говоріння досягається виробленням в учнів автоматичних мовленнєвих навиків, під якими маємо на увазі навички озвучування висловлювань, оперування лексичними одиницями, навички граматичного оформлення речень. Усі ці мисленнєво-мовленнєві дії повинні бути органічними, легко структурованими учнями у процесі їхньої мовленнєвої діяльності. Учитель повинен враховувати те, що у процесі навчання говорінню іноземною мовою виникає досить важка психологічна проблема врахування особливостей формування мовленнєвих іншомовних навичок. Водночас потребує вирішення й інша важлива проблема – відпрацювання кожної ланки структури мовленнєвої діяльності і доведення її до відповідного рівня досконалості. Саме тут учитель повинен дотримуватись основних загальнодидактичних принципів та психологічних закономірностей вироблення навичок. Ці принципи передбачають вироблення й удосконалення таких якостей, необхідних для ефективного сприйняття навчальної інформації: цілеспрямованість, усвідомленість навчання, доцільний часовий розподіл, безперервність процесу навчання й тренування, вмотивованість, комунікативна орієнтація мовних дій та ін. [2; 3].

Отже, можемо зробити висновок про синергетичні відношення у процесах структурування, моделювання, системної організації монологічної і діалогічної форм мовлення, про їхню взаємоперехідність: діалог досить часто може включати розгорнуті висловлювання та переходити в монологічне мовлення. Відповідно процес говоріння нерідко побудований від діалогу до монологу.

З огляду на вищезазначене можемо стверджувати:

1. форми діалогічного й монологічного мовлення у навчальному процесі найбільш повно й ефективно зреалізуються в аспекті комунікативного підходу до процесу навчання комунікації;
2. навчання діалогічного мовлення передбачає різні види діалогів, серед яких діалоги-розпитування, діалоги-обміни враженнями, діалоги-обговорення; у процесі навчання монологічного мовлення варто послуговуватися такими його формами, як

монологи-описи, монологи-розповіді, монологи-міркування, монологи-сповіді, монологи-спогади тощо;

3. для забезпечення ефективного розвитку навичок та вмінь діалогічного й монологічного мовлення варто застосувати комплекси вправ, що призначені для навчання цих видів мовлення (усні й письмові).

**Список використаних джерел:**

1. Ворожейкіна О.М. 100 цікавих ідей для проведення уроку. Х. : ВГ «Основа», 2011. 255 с.
2. Грималюк І.А., Кардаш Н.В., Корнієнко Н.М. Нестандартні уроки та виховні заходи. Тернопіль : Навчальна книга – Богдан, 2011. 195 с.
3. Морська Л.І. Інформаційні технології у навчанні іноземних мов: навч. посіб. Тернопіль: Астон. 2008. 256 с.

**Лошик Любов Сергіївна**, студентка 3 курсу факультету педагогічної освіти та соціальної роботи  
*ВНУ імені Лесі Українки, Україна*

**Науковий керівник: Бартків Оксана Степанівна**, канд. пед. наук,  
доцент кафедри загальної педагогіки та дошкільної освіти  
*ВНУ імені Лесі Українки, Україна*

## **ДОСЛІДНИЦЬКА ДІЯЛЬНІСТЬ ЯК ЗАСІБ ФОРМУВАННЯ ПРИРОДНИЧО-ЕКОЛОГІЧНОЇ КОМПЕТЕНТНОСТІ ДІТЕЙ СТАРШОГО ДОШКІЛЬНОГО ВІКУ**

Сьогодні проблема формування природничо-екологічної компетентності в дітей дошкільного віку стає все більш нагальною. Зумовлено це взаємозв'язком людини і природи. Питання екологічного виховання описано в багатьох дослідженнях, але основні аспекти формування природничо-екологічної компетентності у процесі дослідницької діяльності ще не досить вивчені.

У ході ознайомлення дітей з природою значущим є вплив дослідницької діяльності, яка виховує самостійність дітей і сприяє засвоєнню знань про оточуюче середовище. Засобом впливу людини на об'єкт з метою його вивчення є дослід, у процесі якого збагачується практична діяльність, словесне обґрунтування, чуттєве сприйняття та посилюється розумова діяльність дітей, а також забезпечується міцність і повнота знань, які, безпосередньо, засвоює дитина. Для цілісного сприйняття дитиною навколишнього світу дослідницька діяльність є найефективнішою [3].

Формування природничо-екологічної компетентності дітей старшого дошкільного віку – це спроможність особистості до відповідальної поведінки у природі, знання її законів, що відбувається під впливом пізнавальної, дослідницької, трудової, ігрової діяльності [6].

З метою обґрунтування особливостей формування природничо-екологічної компетентності дітей старшого дошкільного віку засобами дослідницької діяльності, звернемося до аналізу самого поняття «дослідницька діяльність».

Учені І. Сергєєва та Т. Шумер вивчали вплив дослідницької діяльності дітей дошкільного віку на формування природничо-екологічної компетентності. Науковці дослідили технологію проведення дослідницької роботи з дітьми. Методика, розроблена професором А. Савенковим, слугувала основою для технології дослідницької роботи [2].

В енциклопедії освіти під поняттям «дослідницька діяльність» розуміють таку діяльність, яка пов'язана з вирішенням творчого, дослідницького завдання, що не має наперед відомого результату [1, с. 1040]. Професор М. Князян дослідницьку діяльність розглядає як один із видів творчої діяльності дітей, що тісно пов'язаний з виконанням творчих завдань під керівництвом вихователя [2]. У свою чергу, О. Норкіна стверджує, що дослідницька діяльність є видом інтелектуально-творчої діяльності, здійснюваної на основі пошукової активності та дослідницької поведінки [4].

З огляду на вище висловлене, дослідницька діяльність дітей старшого дошкільного віку – це один із видів творчої діяльності, яка здійснюється під керівництвом вихователя, в результаті якої діти засвоюють екологічні знання та дослідницькі уміння.

Л. Мухоморіна визначає такі шляхи реалізації дослідницьких завдань:

- заохочення дітей до діяльності в довір'ї;
- спостереження за працею, процесами навколо;
- організація занять, ігор, які включають елементи дослідницької роботи;
- проведення різноманітних екскурсій та дослідів;
- аналіз дослідів та експериментів [3].

Дослідницька діяльність наближує дитину до проблеми, а в ході її вирішення у малюків активізується допитливість та самостійні «відкриття» у природі. Під час дослідів діти вирішують завдання за допомогою наявних у них знань, умінь та навичок, а в результаті знаходять шляхи їх розв'язання. На правах відкривача індивід пізнає динаміку і статичність природних явищ [5].

Дослідження за своєю структурою дуже схоже зі спостереженням. Багато спільного між дослідом, які проводяться за участі дітей дошкільного віку та школярів. А відмінністю – є висунення гіпотези, яка в процесі спостереження відсутня. Дослід, як форма організації дітей, має проводитися раз на тиждень [6].

Можна визначити такі етапи проведення дослідів: підготовка до дослідів, його початок, хід та підсумки. Усі вони взаємопов'язані, із застосуванням кожного з етапів педагог та вихованці досягають поставленої мети та завдань.

Отже, дослідницька діяльність є поширеним методом організації діяльності дітей, оскільки сприяє усвідомленню причинно-наслідкових зв'язків та розвитку в них спостережливості. У ході дослідів розкривається причина певного явища, у зв'язку з цим дитина має можливість самостійно його продемонструвати і та прокоментувати. У процесі дослідницької діяльності у дітей старшого дошкільного віку формуються уявлення про живу та не живу природу, про її явища та об'єкти; знання та вміння для проведення експериментів та дослідів; удосконалюється мовленнєва діяльність; розвиваються різні сфери сприйняття навколишнього світу; виховуються любов та бережливе ставлення до природи. Результатом дослідницької діяльності є сформовані в дітей навички пошукової роботи, самостійна діяльність та інтерес до явищ природи.

### Список використаних джерел:

1. Енциклопедія освіти. Акад. пед. наук Укр.; головний ред.: Кремень В.Г. Юрінком Інтер, 2008. 1040 с.
2. Князян М. О. Науково-дослідницька діяльність як засіб формування критичного мислення студентів. *Науковий вісник Південноукраїнського національного педагогічного університету ім. К. Д. Ушинського*. 2011. № 3-4. С. 107-113. URL: [http://nbuv.gov.ua/UJRN/punpu\\_2011\\_3-4\\_20](http://nbuv.gov.ua/UJRN/punpu_2011_3-4_20).
3. Мухоморіна Л. Г. Пізнання світу разом з дорослими: типи взаємодії. *Дошкільне виховання*. № 8. С. 15–18.
4. Норкіна О. В. Особливості організації дослідницької діяльності учнів у сучасному закладі освіти. *Матеріали обласної науково-практичної з Інтернет-конференції*. Черкаси. 2018.
5. Пошуково-дослідницька діяльність дітей дошкільного віку URL: <https://vseosvita.ua/library/posukovo-doslidnicka-dialnist-ditej-doskilnogo-viku-274219.html>.
6. Скірко Г. З., Чорна Г. В. Формування екологічної компетентності дітей старшого дошкільного віку в різних видах діяльності в природі URL: [http://www.innovpedagogy.od.ua/archives/2021/31/part\\_2/36.pdf](http://www.innovpedagogy.od.ua/archives/2021/31/part_2/36.pdf). 2021.

Гермаківська Тетяна Валентинівна, здобувач вищої освіти  
факультету іноземної філології

*Кам'янець-Подільський національний університет ім. І. Огієнка, Україна*

**Науковий керівник: Кушнерик Володимир Іванович**, д-р. філол. наук,  
професор, професор кафедри німецької мови

*Кам'янець-Подільський національний університет ім. І. Огієнка, Україна*

## **ЕЛЕМЕНТИ ПОДІБНОСТІ ТА ВІДМІННОСТІ У МЕТОДИЦІ НАВЧАННЯ ВИМОВИ В УКРАЇНІ ТА НІМЕЧЧИНІ**

Проблема навчання іноземної вимови у закладах загальної середньої освіти порушувалося у низці наукових розвідок з методики навчання іноземній мові і в Україні, і в Німеччині. Проблему формування орфоепічних навичок висвітлено зокрема у статтях вітчизняних та зарубіжних лінгвістів, психологів, методистів: Л. Панової, Г. Рогової, С. Шатілова, Е. Пасєова, В. Бухбіндера, С. Ніколаєвої, О.І. Стеріополо та інші.

З плином часу змінювались методи й підходи до навчання вимови. Так, артикуляційний підхід передбачав процес ознайомлення з фонетичним матеріалом у спосіб опису роботи мовних органів при артикуляції нової фонемі, що теоретизувало навчальну діяльність. Акустичний підхід, що змінив артикуляційний, передбачав навчання іноземній вимові виключно на засадах слухових відчуттів учнів. Комунікативний підхід виявився найбільш перспективним та методично обґрунтованим. Суть його полягає у використанні звукового контексту у певній комунікативній ситуації, що зумовлено необхідністю вироблення в учнів вмінь і навичок спілкуватися засобами усної та письмової форми мовлення.

Методика навчання іноземної вимови в Україні та в Німеччині має спільні ознаки, які стосуються насамперед основних принципів навчання: і українські, і німецькі методисти тяжіють до здійснення формування фонетичної компетенції учнів на засадах методів порівняльного аналізу, імітації, контрасту, повтору. Дослідники схильні вважати, що навчання іноземної вимови інтенсивно варто проводити на початкових етапах, адже саме вимова є основною умовою для набуття й удосконалення комунікативних вмінь і навичок учнів.

Українські й німецькі методисти одностайні в питаннях вибору основних методів навчання іноземної вимови у закладах загальної середньої освіти. Зокрема, навчання сегментальній вимові, на думку вчених, повинно базуватися на звукових контекстах у мінімальних парах лексем, словосполучень, речень, а отже, процес навчання здійснюється в контексті комунікативної ситуації.

Щодо відмінностей в українському й німецькому навчальному підходах, то найперше варто звернути увагу на контраст фонетичних вправ, які німецькі методисти презентують досить широким спектром різних видів, а саме для ознайомлення, закріплення, розвитку, вдосконалення вимовних навичок учнів. Німецькі методисти велику роль відводять контрастивним вправам, за допомогою



яких учні мають можливість чітко простежити відмінність у вимові звуків рідною та іноземною мовами завдяки контрасту у парах запропонованих учителем слів. Передусе виконанню такого типу вправ інтенсивне, уважне, вдумливе слухання потоку іноземного мовлення.

Спостережено ще одну відмінність у методиці навчання іноземної вимови в Україні та Німеччині, яка базується на взаємозв'язках між вимовою учнів та їх писемною діяльністю, що пояснюється тісним зв'язком фонетичної компетентності учнів та їхньої орфографічної вправності. Особливістю навчальних посібників, підручників Німеччини є органічне поєднання фонетичних, орфоепічних та орфографічних навчальних матеріалів, презентованих окремим розділом чи параграфом. З метою запобігання орфографічних огріхів та помилок автори пропонують різні типи аналітичних вправ, в яких запропоновано учням класифікувати тексти, аналізувати речення, розбирати окремі слова за звуками й графічними їх особливостями.

Ефективними у сенсі навчання правописній грамотності є орфографічні диктанти з пропусками, які ілюструють учням звуко-буквенні зв'язки з урахуванням аспекту контрастивно обумовлених вимовних труднощів. Ефективними є тестові завдання, правописні тренувальні вправи, в яких учневі запропоновано розпізнавати звуковий образ за словом, розуміти значення прочитаного й почутого, відтворювати почуте на письмі. Пропонуються також вправи на встановлення співвідношення між розмовною формою мови, її фонетичною транслітерацією й унормованим письмом.

Задля урізноманітнення навчального процесу, зацікавлення й заохочення учнів до вивчення іноземної мови українські методисти пропонують використання прийомів іноземних римувань, скоромовок, приказок, віршів та пісень. Німецькі методисти радять надати учням більше свободи у креативній діяльності, що досягається прийомом театральної гри, в якій завдяки рольовим іграм пом'якшуються, а подеколи й усуваються психологічні перешкоди у засвоєнні вимови [1; 2].

Як бачимо, методика навчання іноземної вимови, що її пропонують методисти України та Німеччини, вирізняється наявністю спільних засад, методів, прийомів. Основним принципом навчання є той, що враховує важливість роботи над фонетичним матеріалом на початковому етапі засвоєння іноземної мови і потребу постійного вивчення впродовж навчального процесу у закладах загальної середньої освіти.

Однак зазначимо, що у дидактичних засадах навчання німецької мови як іноземної, що видана німецькими авторами, більший акцент зроблений на системі вправ для засвоєння вимови на різних етапах навчання, що є базою ширших можливостей для засвоєння, осмислення теоретичних знань та практичного оволодіння іноземною вимовою.

Мовознавці Німеччини кваліфікують вимову як важливий аспект іноземної мови, вважаючи предметом її навчання фонетичні елементи й просодичні структури. Опанування нового фонетичного матеріалу повинно здійснюватись не ізольовано, а саме в звуковому оточенні, яке відтворює процес реального спілкування. Надаючи перевагу практичному оволодінню вимовою шляхом виконання різнотипних фонетичних вправ, німецькі методисти вважають

ефективною у процесі навчання іноземної вимови театральну гру, вивчення й аналіз прислів'їв, римівок, пісень, віршів, прозових уривків. Такі види роботи при опануванні вимови спрямовані на досягнення однієї мети – розумінню, усвідомленню іншомовного усного висловлювання та здатності правильно вимовляти звуки і звукосполучення.

**Список використаних джерел:**

1. Olena I. Steriopolu. Phonetik und Phonologie des Deutschen. Kyiv: КНЛУ, 2021. – 396 s.
2. Dieling Helga/ Hirschfeld Ursula. Phonetik lehren und lernen. – Muenchen: Gothe – Institute. 1995. – 185 s.

**Михалик Іванна Миколаївна**, здобувач вищої освіти педагогічного факультету романо-германської та української філології  
*Київський національний лінгвістичний університет, Україна*

**Бобрик Юлія Олексіївна**, здобувач вищої освіти педагогічного факультету романо-германської та української філології  
*Київський національний лінгвістичний університет, Україна*

**Науковий керівник: Волярська Олена Станіславівна**, доктор педагогічних наук, професор кафедри педагогіки, методики викладання іноземних мов та інформаційно-комунікаційних технологій  
*Київський національний лінгвістичний університет, Україна*

## ЗАСТОСУВАННЯ ІНТЕРАКТИВНИХ ТЕХНОЛОГІЙ У ПРАКТИЦІ ВЧИТЕЛІВ НІМЕЦЬКОЇ МОВИ

Розвиток науково-технічного прогресу в XXI столітті виявив велику потребу всього людства в отриманні якісної освіти. Тому проблема оптимізації освітнього та пізнавального процесу є беззаперечно важливою темою на порядку денному у галузі педагогіки. Цим і викликана потреба в особливій формі навчання, яка зветься інтерактивним навчанням, що є однією із найбільш ефективних форм навчання на сучасному етапі розвитку освітнього процесу.

Порівняно з іншими системами навчання реалізація інтерактивного навчання дозволяє значно збільшити відсоток засвоєння інформації (до 90%); на відміну від традиційного навчання, акцент робиться не тільки на здобутті знань, а й на їхньому розумінні, застосуванні, аналізі, синтезі та оцінці. Переваги інтерактивного навчання очевидні:

- існує можливість обмінюватися знаннями, ідеями, способами діяльності, кожен має змогу розвивати свої індивідуальні здібності;
- адаптивність: можливості пояснення матеріалу розширюються, зокрема можна увімкнути відео та аудіо, які раніше були недоступними. Таким чином, вчитель може підлаштуватися під будь-яку тему або навіть проблему, що виникла під час уроку;
- інтерес: у ході інтерактивного навчання рівень мотивації та взаємодії учня з навчальним матеріалом значно підвищується;
- комфорт: вчитель може сконструювати урок будь-яким чином, інтерактивні технології є доволі зручними у використанні;
- економія витрат і часу: використовуючи інтерактивні дошки, засоби мультимедіа, Інтернет тощо, можна швидше і навіть якісніше вивчати, засвоювати матеріал та перевіряти знання учнів [3, 4].

Використання інформаційно-комунікативних технологій (ІКТ) і мережі Інтернет як унікального середовища для побудови сучасного уроку в наш час стало необхідністю. Тепер це основний шлях оптимізації структури та типів уроків у сучасній школі. Особливої уваги використання ІКТ набуло під час проведення уроків іноземних мов на інтерактивній основі, оскільки це забезпечує максимально

ефективне вивчення мови та створює для цього сприятливі умови [5].

Інтерактивне навчання іноземних мов – це спеціальна форма організації навчально-пізнавальної діяльності на уроці іноземної мови, коли учні у складі малої групи (4-8 учнів) вирішують спільне навчальне комунікативно або особистісно орієнтоване завдання, перебуваючи в активній взаємодії, позитивній взаємозалежності та працюючи в умовах взаємної підтримки.

Особливості використання інтерактивних технологій у сучасній практиці досліджують багато педагогів. Конкретно ефективне застосування інтерактивних технологій на уроках німецької мови широко описують Мокрицька О.В та Пітік О.І. Особливу увагу вони звертають на структуру побудови інтерактивного уроку [1, 2].

Посилаючись на весь зібраний досвід, структура сучасного комбінованого уроку німецької мови із врахуванням інтерактивних технологій у 11 класі в групі з 4-8 учнів може мати такий вигляд:

Вступ. Учитель зустрічає учнів, обов'язково виділяє кілька хвилин, аби налаштуватися на проведення уроку, запитати учнів, як у них настрій, як вони почуваються і чи готові вони працювати.

Ознайомлення з темою уроку. Вчитель, зацікавлюючи, розповідає, якою буде тема уроку, що сьогодні входить у план проведення заняття.

Закріплення лексики з попереднього уроку. На цьому етапі вчитель може почати використовувати нетрадиційні форми взаємодії з учнями на інтерактивній основі. Наприклад, завдання таке: учні мають розшифрувати написані слова, у яких перемішані літери. Так вони запам'ятовують правильне написання слів німецькою.

Інші приклади завдань на інтерактивній основі:

- для навичок читання: "Konformität herstellen", "Verformten Text wiederherstellen", "Lückentext", "Notwendige Informationen hervorheben";

- для розвитку комунікативних навичок: „Unvollendeter Satz“, „Entsprechende Nachbildungen im Dialog“, „Korrespondenz herstellen“;

- для вивчення лексичного матеріалу: "Verteilung in Gruppen", "Zu viel entfernen", "Anpassen", "Lücken einfüllen";

- для закріплення матеріалу: „Lücken füllen“, „Verformten Text wiederherstellen“, „Lückentext“ [5].

Використання на уроці запропонованих інтерактивних технологій сприятиме ефективному повторенню, вивченню лексики, поповненню словникового запасу, глибокому засвоєнню навичок правильної артикуляції, розвитку уваги, пам'яті, формуванню умінь працювати в парі, групі тощо [2].

Перевірка домашнього завдання. Учитель організовує певні умови, у яких відбувається перевірка домашнього завдання. Припустімо, що завданням було подумати над однією із тем: „Wie leben Studierende in Deutschland?“, „Was sind die Probleme der Schülermotivation?“, „Welche Probleme gibt es bei der Berufswahl?“ (у підборі тем важливими є знання вікової психології, аби запропонувати учням актуальні). Учитель дає можливість учневі висловити свій погляд щодо тієї чи іншої проблеми, а усі інші уважно слухають. Коли учень закінчив свій виступ, слухачі ставлять йому додаткові запитання, таким чином активно взаємодіючи і вдосконалюючи комунікативні навички іноземною мовою. Така вправа дає можливість розвивати кожному ораторські здібності, що значно допоможе

позбутися комплексів, вільніше спілкуватися, позбутися страху «сцени» і боязні розмовляти іноземною, так званого «мовного бар'єру». Тобто це не просто перевірка домашнього завдання в активній формі, а й підготовка до життя, адже вміння виступати – важлива навичка у сучасному світі.

Подача нового матеріалу. Лексику бажано вивчати в ігровій формі, де будуть задіяні усі учні. Таким чином, учні краще запам'ятають те, що відбувалося на уроці, або ж це може допомогти викликати особисті асоціації для кращого запам'ятовування слів. Граматику вчитель може пояснювати за допомогою засобів мультимедіа, використовуючи відео, презентації, схеми, користуючись інтерактивною дошкою.

Практична частина уроку. Учні на основі нового матеріалу вчать розв'язувати вправи. Поступово складність завдань зростає, від простого до складного. Учні обов'язково взаємодіють між собою, відповідають, наприклад, по черзі. Але не вчитель виправляє наявність помилок, а інші учні. Це дає змогу взаємодіяти одне з одним; вчитися слухати інших, слідкувати, розвивати уважність; учень може приміряти на себе роль вчителя; швидко знаходити рішення. Сам вчитель залишається осторонь. Його завдання – організувати активний процес взаємодії, а далі виконувати роль спостерігача і корегувати роботу учнів, якщо вони не справляються. У самому розпалі уроку останнє максимальне використання активності мозку – мозковий штурм. Цей метод сприяє народженню значної кількості ідей, розвиває комунікативні здібності, надає можливість самореалізуватися.

Розминка. Після інтенсивної діяльності учні потребують розвантаження. Якщо це учні старших класів, вчитель може організувати дискусію. Таким чином, усі продовжують взаємодіяти між собою, обговорювати задану тему, мають змогу розслабитись і просто поговорити, висловити свою думку, продовжуючи спілкуватись іноземною.

Завершення уроку. Учитель дякує учням за виконану роботу та їхню активність, запитує враження і побажання.

Домашнє завдання. Інтерактивне навчання не завершується процесом взаємодії на самому уроці. Вчитель може організувати взаємодію учнів і поза уроком, наприклад, дати завдання не тільки практичного виконання (письмові вправи на засвоєння матеріалу), а й таке, що передбачає роботу в парах або невеличких групах. Це може бути створення презентації.

Отож, можна зробити висновок, що інтерактивні методи навчання є основним та найбільш ефективним способом оптимізації уроку, як основної форми організації навчання. Інтерактивні технології необхідні для успішного навчального процесу в школі, оскільки лише з їхнім використанням вчителі можуть розвинути в учнів стійкий пізнавальний інтерес, що є запорукою їх подальшого успішного навчання.

### Список використаних джерел:

1. Мокрицька О. В. Застосування інтерактивних технологій на уроках німецької мови, 2020 р. URL: <https://naurok.com.ua/dopovid-zastosuvannya-interaktivnih-tehnologiy-na-urokah-nimecko-movi-201317.html>.
2. Пітік О. І. Методичні рекомендації "Ефективне використання інтерактивних форм навчання

під час уроку німецької мови (в основній школі)", 2018. URL: <https://naurok.com.ua/metodichni-rekomendaci-efektivne-vikoristannya-interaktivnih-form-navchannya-pid-chas-uroku-nimecko-mov-i-v-osnovniy-shkoli-77853.html>.

3. Подосиннікова Г. І. Методична характеристика інтерактивного навчання іноземних мов / Педагогічний процес: теорія і практика: зб. наук. праць.–2012.–Вип. 3. - С. 196-208.
4. Benefits of Interactive Learning, 2019. URL: <https://medium.com/@zaccky.infonerd/benefits-of-interactive-learning-42dd0cdce015>.
5. IKT im System des Erlernens und Unterrichtens der deutschen Sprache in den deutschen Gesellschaftsorganisationen der Ukraine. Інформаційно-освітній вісник "InfoBIZ-Ukraine" №36 / 2019 р., 32 с.

**Татаринська Марина Віталіївна**, студентка 1-БД групи

*Комунальний заклад вищої освіти «Барський гуманітарно-педагогічний коледж імені М. Грушевського», Україна*

**Науковий керівник: Задорожна Ганна Сергіївна**, канд. пед. наук, викладач кафедри педагогіки, психології та фахових методик

*Комунального закладу вищої освіти «Барський гуманітарно-педагогічний коледж імені М. Грушевського», Україна*

## **ІГРОВА ДІЯЛЬНІСТЬ У КОНТЕКСТІ СОЦІАЛЬНО-КОМУНІКАТИВНИХ УМІНЬ СТАРШИХ ДОШКІЛЬНИКІВ**

У сучасному українському суспільстві відбуваються кардинальні зміни, що суттєво впливають на розвиток його освітньої галузі. За умов сьогодення, особливої значимості набуває проблема комунікативної компетентності, яка характеризується взаємодією з іншими людьми (вихователями, ровесниками). Саме тому, завдяки сформованій комунікативній компетенції у дітей старшого дошкільного віку налагоджуються контакти з людьми, практикуються навички роботи в групі, вихованець знаходить своє місце в суспільстві і вчиться розуміти, використовувати та поважати можливості інших. Це важливий аспект орієнтуватися в мінливому навколишньому світі, пристосовуватись до нових умов життя, продуктивно і гармонійно взаємодіяти.

Життя дошкільника проходить у різних видах діяльності, які постійно взаємодіють (ігрова, образотворча, пізнавальна, художня, мовленнєва, комунікативна, навчально-мовленнєва, навчальна, побутова, трудова та ін.). Як наслідок – у багатьох батьків виникає закономірне запитання: чи доцільно вже заздалегідь, у віці п'яти – шести років, «відлучувати» дитину від гри і спонукати її до систематичного виконання навчальних завдань, беззаперечного підкорення вимогам дорослих?

У старшому дошкільному віці гра стає провідним видом діяльності не тому, що вона займає найбільше часу, а тому, що зумовлює якісні зміни в психіці дитини; зміст гри набуває дедалі більшої інтелектуальності, відповідно до вищого рівня розумового розвитку 5 – 6-річних дітей.

Ігрова діяльність – складний предмет наукового дослідження, проте історія її науково-педагогічного пояснення відносно нова: систематичні дослідження в галузі педагогіки гри розпочали здійснювати у перші десятиліття ХХ ст. Оскільки ігрова діяльність пов'язана з багатьма актуальними науковими проблемами, її досліджували психологи, соціологи, культурологи.

С. Русова тлумачить гру як засіб соціального розвитку тому, що в іграх, як вона пише, «зростає товариство, виховується громадська дисципліна», дитина вчиться стримано поводитися, дотримуватися правил колективу, визнавати права однолітків [6, с. 78].

За допомогою гри діти глибше пізнають навколишній світ, набувають необхідних знань, умінь та здібностей, необхідних старшому дошкільникові для успішного виконання соціальних та професійних функцій у майбутньому. В.

Сухомлинський із цього приводу писав: «У грі перед дітьми розкривається світ... Без гри немає і не може бути повноцінного розумового розвитку. Гра – величезне світле вікно, через яке в духовний світ дитини вливається життєдайний потік уявлень, понять про навколишній світ» [8, с. 95].

Так, Т. Поніманська вважає, що фахівці цікавляться не так феноменом гри, як сутністю, структурою і динамікою стосунків, що в ній складаються. На думку науковця, цей напрям наближений до сучасних концепцій дошкільного виховання, за якими ігрова діяльність дітей є джерелом повноцінного розвитку особистості [5, с. 308].

Дослідниця вважає, що у формуванні комунікативного досвіду дитини старшого дошкільного віку найкращих результатів можна досягти, граючись із нею. Досвід, який дитина отримує у грі, вона поступово застосовує і в інших формах життєдіяльності. Кожна гра виконує важливі виховні та комунікативні функції, формує типові навички соціальної поведінки і систему цінностей дитини. Саме у грі остання вчиться поводитися відповідно до ігрової ситуації, і власне так гра стає своєрідною школою соціальних відносин, у якій старший дошкільник моделює способи спілкування, які він спостерігає навколо себе. [7].

Аналіз психолого-педагогічної літератури дав змогу виділити такі основні функції гри: а) соціокультурну (ефективний засіб соціалізації, засвоєння цінностей конкретного середовища); б) комунікативну (дає можливість моделювати реальні життєві ситуації й обирати найоптимальніші шляхи розв'язання наявних проблем: одноосібні, групові, колегіальні); в) самореалізації (передбачає досягнення особистісного успіху, перемоги в умовах конкуренції, що створює радісні ситуації самовираження, самореалізації); г) діагностичну (дитина може пересвідчитись у власному вмінні спілкуватися); ґ) корекційну (передбачає шляхом «програвання» умовних ситуацій коригувати реальну діяльність); д) розважальну (сприяє урізноманітненню навчально-виховного процесу, зумовлює позитивні емоції дітей, створює доброзичливу атмосферу для спілкування з іншими дітьми та вихователем) [1, с. 122 – 137].

Із того моменту, коли дитина потрапляє до групи ровесників, її індивідуальний розвиток уже не можна розглядати і вивчати поза взаєминами однокласників. Цьому сприяють постійний склад групи протягом кількох років, усталеність педагогічних вимог, які спрямовують і координують взаємини, щоденна організація спілкування та спільної діяльності дошкільників (зазвичай ігрової).

Саме на основі досвіду спілкування з ровесниками формуються риси характеру підростаючої особистості, насамперед ті, які визначають її ставлення до людей. Вважається, що між дітьми старшого дошкільного віку існують доволі складні відносини. Задовго до того, як у процесі організованої вихователем сумісної діяльності складуться відповідні ділові контакти, між дітьми виникають особисті відносини, що базуються на почуттях симпатії (антипатії) і визначають становлення дитячого колективу, стосунки в ньому, вироблення позитивних рис у його членів, впливаючи на психологічну атмосферу у групі ЗДО та настроїв вихованців.

Особисті взаємовідносини істотно впливають на становлення характеру старшого дошкільника. При правильному педагогічному керівництві цими взаєминами шляхом організації спільного життя та діяльності дітей у дошкільному закладі вони стають важливим засобом згуртування колективу та виховання



взаємодопомоги між його членами. Гуманні міжособистісні стосунки найбільш ефективно проявляються в невеликих дитячих об'єднаннях, що утворюються в основному на засадах взаємної симпатії та емоційної прив'язаності.

У процесі ігрової діяльності у ЗДО у дітей старшого дошкільного віку виникає потреба обмінюватися думками і враженнями, узгоджувати свої наміри та бажання, дискутувати з приводу відомих їм фактів, а іноді і сперечатися. Спілкування дітей відіграє важливу роль взаємної передачі знань в іграх. Тут старші дошкільники ведуть бесіди на різні теми, пов'язані з життям і діяльністю людей, явищами природи, оточенням. Граючись і розмовляючи одне з одним, діти в невимушений спосіб здобувають багато відомостей про життя, працю, побут тощо [4, с. 11].

У старшому дошкільному віці дитині потрібно все більше і більше взаємодії з ровесниками. Спілкування є важливою умовою психічного розвитку старшого дошкільника. Воно безпосередньо впливає на всі найважливіші види його подальшої діяльності: навчання, працю, соціальну орієнтацію. І для того, щоб старший дошкільник був краще адаптований до життя в соціальній сфері, зміг реалізувати себе, потоваришувати з однолітками і знайти спільну мову з будь-якою людиною, необхідний розвиток його комунікативних здібностей шляхом спеціального навчання.

Отже, можна констатувати, що в процесі спільної ігрової діяльності дитина старшого дошкільного віку разом з однолітками та дорослими здобуває життєво важливий досвід рольової поведінки, освоює реальну модель соціальних взаємин, нові форми комунікації; спілкуючись, обмінюється знаннями й уміннями. Використання ігор у старшому дошкільному віці забезпечує найкращі можливості для соціально-комунікативного розвитку дитини. Адже саме під час ігрової діяльності дитина здобуває ази соціально-комунікативної компетенції, оскільки за допомогою ролей осягає моделі міжособистісних відносини, накопичує знання та формує вміння користуватися правилами поведінки у соціумі, вчиться мистецтву спілкування.

### Список використаних джерел:

1. А. Грицишина, Т. І. Соціалізація дітей старшого дошкільного віку як соціально-педагогічна проблема [Текст] / Т. І. Грицишина // Освіта та розвиток обдарованої особистості. 2016. № 12 (55). С. 12–15. Біла І. М. Психологія дитячої творчості. Київ : Фенікс, 2014. 200 с.
2. Артемова Л. Відображення знань дітей у спільних іграх / Л. Артемова, Л. В. Ждан // Дошкільне виховання. 1973. № 9 (386). С. 10–14.
3. Дуткевич Т. В. Дитяча психологія : навч. посіб. Київ : Центр учбової літератури, 2012. 424 с.
4. Душина В. А. Соціалізація дітей старшого дошкільного віку у просторі дитячої субкультури [Електронний ресурс] / В. А. Душина. Х., 2012. 69 с. Режим доступу : <http://lib.znaimo.com.ua/docs/166/index-49114.html?page=4>.
5. Поніманська Т. І. Дошкільна педагогіка : навч. посіб. / Т. І. Поніманська. К. : Академвидав, 2008. 456 с.
6. Русова С. Дошкільне виховання / С. Русова // Вибрані педагогічні твори : К. : Освіта, 1996. С. 34–185.
7. Соціальний розвиток дитини (старший дошкільний вік) / Т. Поніманська, І. Дичківська, О. Козлюк та ін. К. : Генеза, 2013. 88 с.
8. Сухомлинський В. О. Серце віддаю дітям / В. О. Сухомлинський. // Сухомлинський В. О. Вибрані твори : у 5-ти т. / В. О. Сухомлинський. – Т. 3. – К. : Рад. школа, 1977. – 670 с.

Гладкіх Анастасія Михайлівна, здобувачка вищої освіти факультету природничої, спеціальної і здоров'язбережувальної освіти  
Харківський національний університет імені Г.С. Сковороди, Україна

## ІНТЕРАКТИВНІ ДОДАТКИ ПІД ЧАС ВИВЧЕННЯ ПРИРОДНИЧИХ НАУК В УМОВАХ ВОЄННОГО СТАНУ

Згідно Указу Президента України від 24 лютого 2022 року №64/2022 «Про введення воєнного стану в Україні» було призупинено освітній процес. Наказом МОН України №274 від 28 березня 2022 року «Про деякі питання організації здобуття загальної середньої освіти та освітнього процесу в умовах воєнного стану в Україні» було відновлено освітній процес [1]. Беззаперечно цьогорічні умови призвели до повної переадаптації усіх учасників освітнього процесу.

У сучасних реаліях, в час повномасштабної війни Росії проти України важливо зберегти освітній процес в закладах освіти та потенціал здобувачів освіти до навчання. Стрес, жахливі події, що відбуваються кожного дня на території нашої суверенної держави дезорієнтують усіх учасників освітнього процесу. На освітянському просторі є безліч перешкод – відсутність світла, відсутність Інтернету, відсутність змоги побачити дитину та поспілкуватись з нею віч-на-віч тощо.

Багато закладів освіти працюють у дистанційному режимі задля безпеки. Такі умови неабияк ускладнюють вивчення природничого циклу дисциплін, унеможлиблюють повноту проведення практичних робіт з природознавства, біології, географії, фізики та хімії. Однак, освітній фронт не здається, вчителі роблять все можливе в складних умовах для формування знань та навичок в учнів, сприяють критичному та творчому мисленню, підтримують інтерес учнів до природничих наук не дивлячись на сотні кілометрів, які роз'єднують усіх учасників освітнього процесу.

Для того, щоб забезпечити та урізноманітнити уроки з хімії, доречно використовувати інтерактивну періодичну таблицю Менделєєва - Ptable.com [2]. Багато інтерактивних симуляцій для природничих наук, які доцільно використовувати під час проведення уроків як в очному, так і в дистанційному форматі, можна знайти на сайті Phet [3]. Використання на уроках 3-D моделей, фрагментів цифрових уроків можна знайти на сайті Mozaik.com [4], а для вивчення анатомії людини можна використати інтерактивний додаток – Biodigital [5]. Для повторення або закріплення навчального матеріалу стануть у нагоді - Kahoot [6], Quizlet [7], LearningApps [8], Wordwall [9], Mentimeter [10] тощо. Щоб наситити уроки цікавими анімаціями, відеофрагментами можна використовувати платформи для створення презентацій – Prezzi [11], Canva [12]. А для спільної роботи, створення проєктної діяльності стануть у нагоді дошка padlet [13], miro [14].

Зараз існує величезна кількість інтерактивних додатків, які дозволять створити насичені цікаві уроки. Запропоновані освітні кейси дають змогу постійно взаємодіяти з учнями та підтримувати їх увагу та зацікавленість до предмету на високому рівні. Медіаматеріали, сучасні запропоновані освітні додатки дають змогу

постійно взаємодіяти з учнями та підтримувати їх увагу і зацікавленість до предмету на високому рівні. Яскраві 3-D анімації, які сприяють наочності, інтерактивні вправи дозволяють повністю зануритись у світ природничих наук та забезпечать якісне освоєння матеріалу.

Освіта є запорукою освіченого майбутнього нашої держави, її успіху та перемог. Тому, освітній фронт буде робити усе можливе аби забезпечити якісну освіту, не дивлячись на усі виклики, які зараз стали перед ними.

**Список використаних джерел:**

1. Про деякі питання організації здобуття загальної середньої освіти та освітнього процесу в умовах воєнного стану в Україні : Наказ України від 28 березня 2022 року № 274. URL: <https://mon.gov.ua/ua/npa/pro-deyaki-pitannya-organizaciyi-zdobuttya-zagalnoyi-serednoyi-osviti-ta-osvitnogo-procesu-v-umovah-voennogo-stanu-v-ukrayini> (дата звернення: 04.11.2022).
2. Інтерактивна періодична система Менделєєва : веб-сайт. URL: <https://ptable.com/?lang=uk#> (дата звернення: 04.11.2022).
3. Інтерактивні симуляції для природничих наук і математики : веб-сайт. URL: <https://phet.colorado.edu/uk/> (дата звернення: 05.11.2022).
4. Інтерактивне освітнє програмне забезпечення для вчителів : веб-сайт. URL : <https://www.moza-web.com/uk/mozabook> (дата звернення: 05.11.2022).
5. Інтерактивні додатки з анатомії людини : веб-сайт. URL: <https://human.biodigital.com/> (дата звернення: 05.11.2022).
6. Платформа для проведення вікторин і тестів в ігровій формі : веб-сайт. URL: <https://kahoot.com/> (дата звернення: 05.11.2022).
7. Інтерактивний додаток для запам'ятовування термінів : веб-сайт. URL: <https://quizlet.com/> (дата звернення: 05.11.2022).
8. Сервіс для створення інтерактивних навчальних вікторин, тестів, інтерактивних вправ : веб-сайт. URL: <https://learningapps.org/> (дата звернення: 05.11.2022).
9. Сервіс для створення інтерактивних вправ з природничих наук : веб-сайт. URL: <https://word-wall.net/> (дата звернення: 05.11.2022).
10. Сервіс для створення інтерактивних вправ : веб-сайт. URL: <https://www.mentimeter.com/> (дата звернення: 05.11.2022).
11. Сервіс для створення інтерактивних презентацій : веб-сайт. URL: <https://prezi.com/> (дата звернення: 05.11.2022).
12. Сервіс для створення інтерактивних презентацій : веб-сайт. URL: <https://www.canva.com/> (дата звернення: 05.11.2022).
13. Сервіс для групової роботи: веб-сайт. URL: <https://ru.padlet.com/> (дата звернення: 05.11.2022).
14. Сервіс для проєктної діяльності: веб-сайт. URL: <https://miro.com/> (дата звернення: 05.11.2022).

Назаренко К.Д., 2 курс бакалавр спеціальності “Фотовідеодизайн”  
*Київський національний університет технологій та дизайну, Україна*

Науковий керівник: Коленко А.В., кандидат педагогічних наук, доцент  
*Київський національний університет технологій та дизайну, Україна*

## **НАВИЧКИ АКТОРСЬКОЇ МАЙСТЕРНОСТІ ТА ОСНОВ ПУБЛІЧНОГО ВИСТУПУ ДЛЯ СПЕЦІАЛЬНОСТІ ФОТОВІДЕОДИЗАЙНЕРА**

Фотовідеодизайн - це галузь, що поєднує елементи різних сфер дизайну. Зокрема, професіонали в галузі володіють навичками та фундаментальними знаннями мультимедіа та аудіовізуального виробництва. Завдяки цим набуттям фотовідеодизайнери є універсальними спеціалістами в сучасних реаліях. [1]

Основа діяльності фотовідеодизайнера орієнтована на створення фото та відео дизайнерських творчих продуктів художнього, рекламного-презентаційного, репортажного характеру. Наприклад: серій плакатів, вебсайтів, концепцій архітектури ілюстрованих періодичних видань, композицій для зовнішньої реклами, відеокліпів та фільмів тощо. Це відкриває велику кількість кар’єрних можливостей, такі як робота у сфері комерційної реклами, кіновиробництва, фешн бізнесу та в інших креативних індустріях. [3]

Однією з основ професійної підготовки фотовідеодизайнера є практичні вміння ефективного використання найпоширеніших комп’ютерно-графічних та мультимедійних середовищ від компаній Adobe, Cortel, Autodesk та моделювання авторських спеціалізованих технологій на базі цих середовищ. Ці програми надають повну творчу свободу для реалізації творів дизайнера.

Але комп’ютерні застосунки не є основними інструментами роботи фотовідеодизайнера. Найбільш значущим інструментом є комунікація в різноманітних напрямках. Візуально-інформаційна комунікація, соціальна (зв’язки з громадськістю) та інтимно-особистісна комунікація. Кожен вид спілкування дозволяє фото-відео спеціалісту: комфортно працювати в команді, доводити свою проактивну позицію, знаходити більше унікального людського ресурсу для майбутніх проектів.

Звісно, навички комунікації тісно пов’язані з такими дисциплінами як “Основи публічного виступу” та “Акторська майстерність”. Обидві теми грають важливу роль як і в роботі, так і в професійному успіху фотовідеодизайнера.

Публічний виступ - є предметом дослідження риторики, теорії ораторського мистецтва, науки красномовства, яку професор Києво-Могилянської академії Ф. Прокопович вважав "княгинією мистецтва", вказуючи на такі її функції, як соціально-організаційну, культурно-освітню, а також одержання знань, збудження почуттів, формування громадської думки тощо. Кожна з цих функцій працює на благо фотовідеодизайнерів. Вони використовують мову як потужний засіб переконання під час роботи над фото або аудіовізуальними проектами, в яких вкрай важливе вміння чітко та просто доносити складні, комплексні думки. Варто зазначити й вплив публічного виступу на розвиток та використання логічно-образного людського мислення, що допомагає під час креативної організаційної роботи в команді, при публічній презентації авторських творів і т.д. [2]

Як було згадано раніше, спеціальність “Фотовідеодизайн” надає можливість отримати кар’єру в кіновиробництві, рекламі та інших медіа. Сучасний світ неможливо уявити без медіа-контенту, який також прогресує - стає ще більш технологічним та якісним. З’являється багато цифрових платформ для перегляду, стрімінгу та створення відео. Водночас із цим кінематограф активно користується інноваціями у сфері цифрових технологій.

Не дивлячись на цифрову трансформацію, справжній якісний контент створюють не комп’ютери, а творчі та освічені люди, в тому числі фотовідеодизайнери. Після набутих навичок комунікації, слід не забувати про ширші перспективи професійного розвитку. Акторська майстерність відкриває двері до надважливих знань не тільки для створення художнього кіно, а й для комерції в цілому.

В першу чергу акторська майстерність дозволяє зрозуміти структуру постановки будь-якого кадру ізсередины базуючись на психоемоційних практиках. Поведінка акторів, динаміка їх рухів та емоцій - все це має перебувати під контролем. Знання ритму акторської гри та аудіовізуальної гармонії дуже корисні в створенні музикальних відеокліпів та рекламного продукту.

По друге, варто не тільки контролювати сцену, а й відігравати роль наставника актора, який глибоко розуміє внутрішню логіку поведінки персонажів, їх психофізичні можливості і може це роз’яснити виконавцям в найменших подробицях. Необхідно усвідомлювати кожного героя особливо точно та поглиблено в усіх його проявах. Бути справжнім поводитирем в роботі акторської групи.

По третє, спеціалісту, який працює з фото та відео технікою важливо вміти передбачати інстинктивність поведінки та дій акторів, для того, щоб “зловити” моменти вдалої імпровізації та інші стихійні явища у кадрі. Іноді людина за об’єктивом та людина в кадрі мають взаємодіяти та рухатися в одному напрямку.

Тобто, завдань, які треба вирішити, знань, які треба отримати, навичок, які треба засвоїти на заняттях з акторської майстерності, надзвичайно багато для фотовідеодизайнера.

У висновку, дизайн фото та відео зображень є сферою, яка вимагає поглибленого опанування основ публічного виступу та акторської майстерності в обсязі, достатньому для підготовки до майбутньої фахової діяльності.

### Список використаних джерел:

1. Соловійов В. О., Жарук О. І. ПРОЦЕСИ ТА ЇХ АПРІОРНІ ПРЕДСТАВЛЕННЯ ЯК ПРЕДМЕТ ДОСЛІДЖЕНЬ У ФОТОВІДЕОДИЗАЙНЕРСЬКІЙ СФЕРІ // Мистецтвознавство. Київ, 2013. Т. 1. С. 138-140.
2. Шевчук С. В. Публічний виступ як важливий засіб комунікації переконання // Українська мова за професійним спрямуванням. Київ, 2009. Тема 2. С. 221-222.
3. ДИЗАЙН. ГРАФІЧНИЙ ДИЗАЙН. Фотовідеодизайн // Київський національний університет технологій та дизайну: [Веб-сайт]. Київ. URL: [https://knutd.edu.ua/admissions\\_main/obratiprofesiju/567/4874/](https://knutd.edu.ua/admissions_main/obratiprofesiju/567/4874/).
4. Десятник Г. О. АКТОРСЬКА МАЙСТЕРНІСТЬ ЯК ЧИННИК ФАХОВОЇ ПІДГОТОВКИ В ГАЛУЗІ АУДІОВІЗУАЛЬНОЇ (ЕКРАННОЇ) ТВОРЧОСТІ // ОСНОВИ АКТОРСЬКОЇ МАЙСТЕРНОСТІ В ЕКРАННІЙ ТВОРЧОСТІ: посібник. Київ, 2020. Тема 1. С. 4-9.
5. Коленко А. В. ФОРМУВАННЯ ВИКОНАВСЬКОЇ МАЙСТЕРНОСТІ МАЙБУТНІХ БАКАЛАВРІВ З АКТОРСЬКОГО МИСТЕЦТВА ДРАМАТИЧНОГО ТЕАТРУ І КІНО У ФАХОВІЙ ПІДГОТОВЦІ : дис. на здобуття наук. ступеня кандидат педагогічних наук, доцент: 13.00.04 / наук. кер. Джура Олександр Дмитрович. Київ, 2019. 12 с.

**Ліана Шамрій**, магістрантка II курсу факультету іноземної філології  
*Кам'янець-Подільський національний університет імені Івана Огієнка, Україна*

**Науковий курівник: Тетяна Боднарчук**, кандидат педагогічних наук,  
доцент, доцент кафедри німецької мови  
*Кам'янець-Подільський національний університет імені Івана Огієнка, Україна*

## **РОБОТА З НІМЕЦЬКОМОВНИМИ ПРОЗОВИМИ ШВАНКАМИ НА УРОЦІ НІМЕЦЬКОЇ МОВИ У СТАРШИХ КЛАСАХ ЗЗСО**

Іноземна мова слугує фактором загальнокультурного розвитку учнів, оскільки володіння іноземними мовами уможлиблює доступ до джерел культурологічної інформації, сприяє підвищенню культури мови, розвитку та вдосконаленню іншомовних мовленнєвих навичок.

Однією із найпоширеніших видів робіт на уроках іноземної мови у старших класах закладів загальної середньої освіти є робота з текстом, адже саме вона сприяє розширенню словникового запасу учнів, вдосконаленню навичок говоріння та соціолінгвістичної компетентності старшокласників.

Традиційна технологія роботи з іншомовними текстами на різних ступенях вивчення іноземних мов має свої особливості, які пов'язані зі складністю текстів та передбачає традиційні етапи роботи: дотекстова, під час опрацювання тексту, післятекстова.

На нашу думку, особливої уваги потребують етапи роботи до читання та після читання тексту, оскільки саме її якість роботи на даних етапах має на меті формувати мовленнєві навички учнів.

Залежно від фази роботи з текстом визначаються і належні вправи, тому потрібно приділяти увагу на першому етапі (перед читанням) активізації загальних знань з проблем, що висвітлюються в тексті та роздумам у зв'язку з загальною проблематикою тексту. Розвиток необхідного рівня забезпечує кваліфікацію компетентного читача. На заключному етапі (після читання) слід приділяти більше уваги підсумкам, критичним роздумам щодо висловлювань у тексті, оцінюванню відношення інформації тексту до подальшої діяльності та практики.

У своїй роботі ми апробували результати магістерського дослідження і проаналізували особливості роботи із текстами малої прози – німецькомовними прозовими шванками.

Дослідженню малих текстових форм, в тому числі і шванків, присвячено роботи українських науковців Т.І. Манякіної, Ю.Г. Перлини, В.О. Самохіної, Л.С. Піхтовнікової, С.І. Сотникової. Я.В. Мукатаєвої тощо. У німецькій германістиці шванк досліджувався у роботах німецьких філологів Х. Баузінгера, Г. Бебермайера, Й. Байєра, Х. Фішера, Х. Фромма та інших.

Термін «шванк» слугує також для позначення зібрань малої епіки комічного змісту в стародавній літературі та охоплює суму того, що в різних ландшафтах позначено як „Läuschen”, „Schnurren”, „Stückche” [4].

Як показує аналіз наукової літератури, можна знайти різні варіанти трактування поняття «шванк». У словнику літературознавчих термінів шванк

визначено як коротке віршоване або прозове оповідання сатиричного змісту, який поєднуючи жарт з елементами дидактики, гостро критикує суспільні явища. Шванк опирається на фольклорні традиції, народні казки [1, с. 471].

Слід зазначити, що в прозовому шванку в перебільшеній і сатиричній формі відображаються недоліки часу, у ньому переплітаються брутальний, непристойний, часто поєднаний із фантастичними елементами спосіб зображення з багатослівною мораллю. Разом із тим у шванку події зображають так, нібито вони відбувалися у реальному житті [3, S. 327– 329].

Деякі науковці вважають шванк жартівливим оповіданням, веселим жартом або жартівливою промовою [2, Spalte 1710]. Головними дійовими особами у шванку виступають дурні та весельчаки, які нічого не бояться та сміливо демонструють усі свої емоції та відчуття. Зміст шванку завжди містить перебільшення, гіперболізацію подій. Як тип тексту шванк відносять науковці до короткого сатиричного оповідання, зазначаючи, що у деяких випадках він межує з народним жартом або анекдотом.

Отже, для учнів 10 класу, які вивчають німецьку мову як другу іноземну ми запропонували один із шванків про Тілля Ойленшпігеля – «Wie Eulenspiegel in einem Spital an einem Tage alle Kranken ohne Arznei gesund machte». Слід також зазначити, що шванки про цього героя є досить популярні і у наш час у німецькомовному суспільстві.

Перед прочитанням тексту, тобто на дотекстовому етапі можна запропонувати наступні завдання:

1. Для розвитку механізму ймовірного прогнозування пропонуємо учням висловити свої припущення: Lest den Titel des Schwankes. Wie meint ihr, ist es wirklich möglich, kranke Leute in einem Spital ohne Arznei gesund zu machen? Wenn ja, dann erklärt bitte, wie?

2. З метою зняття труднощів розуміння тексту працюємо з лексичним матеріалом і пропонуємо учням перекласти наступні лексичні одиниці та словосполучення: die Bekanntmachung, sich als Arzt ausgeben, das Geld zusagen, den Vorschuss geben, zu Pulver verbrennen, die Zeche bezahlen, die in zehn Jahren nicht aus dem Bett gekommen waren.

3. Підберіть синонімічні вирази до: das Spital, der Spitalmeister, den Lohn begehren, er war von Eulenspiegel betrogen; Er fragte einen jedlichen Kranken, welches Gebrechen ihn plage; Das sollst du niemandem verraten.

4. Звертаємо увагу учнів також на те, що в тексті досить багато дієслів вжито у формах умовного способу і наголошуємо, що ці форми використовуються у непрямій мові.

5. Und jetzt lesen wir einen Schwank über Till Eulenspiegel, und sagt, ob er wirklich die Kranken ohne Arznei gesund gemacht hat.

Наступний етап роботи – це читання тексту. Можна запропонувати учням читати самостійно, з метою розуміння основної інформації, а можна читати і фронтально.

Після прочитання тексту учням пропонуються питання для контролю його розуміння:

Beantwortet die Fragen:

1. In welcher Stadt spielt die Handlung im Text?

2. Warum ging der Spitalmeister zu Eulenspiegel?
3. War Till Eulenspiegel wirklich ein guter Arzt?
4. Was sagte Till Eulenspiegel jedem Kranken?
5. Hat Eulenspiegel seinen Lohn für die Heiligung der Kranken bekommen?
6. Waren diese Leute wirklich gesund oder kamen sie nach der Zeit zum Spital wieder?

Для розвитку навичок говоріння використовуємо інтерактивні технології робота в групі та «Мозковий штурм».

Для роботи у групі пропонуємо таке завдання: Könnt ihr die mittelalterliche und moderne Medizin vergleichen. Welche Ideen hat jede Gruppe dazu? Dann werden wir alle zusammen eure Ideen besprechen.

Завдання для «Мозкового штурму»: Was ist notwendig zu machen, um fit und gesund zu bleiben.

Отже, можна зробити висновок, що, незважаючи на те, що німецькомовні шванки – це тексти із середньовічної літератури, проте їх можна використовувати на уроках німецької мови під час вивчення різних тем.

#### **Список використаних джерел:**

1. Лесин В. М., Пулинець О.С. Словник літературознавчих термінів. К. : Радянська школа, 1983. 486 с.
2. Adelung Ch. J. Grammatisch-kritisches Wörterbuch der Hochdeutschen Mundart. Leipzig : Breitkopf und Härtel, 1798. Bd. 3. Sp. 1710.,
3. Fischer H. Die schönsten Schwankerzählungen des deutschen Mittelalters. [Ausgew. und übers. von Hans Fischer]. München : Hanser, 1968. 337 S.,
4. Neumann S. Den Spott zum Schaden. Prosaschwänke aus fünf Jahrhunderten [Hg. von S. Neumann N]. München: Hanser, 1977. 423 S.



Поліщук Олександра Олександрівна, студентка факультету педагогіки, психології та мистецтв  
Центральноукраїнський державний університет  
імені Володимира Винниченка, Україна

## РОЗВИТОК ЗВ'ЯЗНОГО МОВЛЕННЯ СТАРШИХ ДОШКІЛЬНИКІВ ЗАСОБОМ СЮЖЕТНИХ КАРТИН

**Постановка проблеми.** Своєчасний мовленнєвий розвиток дошкільника забезпечує оптимальні умови для якнайповнішого розкриття його потенційних здібностей та суб'єктивних проявів, становлення особистості, котра адекватно, доречно, вільно і творчо використовує мову в різних життєвих ситуаціях, володіє формулами мовленнєвого етикету, розвинутими комунікативними здібностями. Власне тому все більшої актуальності набуває розвиток зв'язного мовлення дітей як одного із засобів самовираження, особливо з огляду на сенситивність дошкільного віку щодо природної емоційності і мовленнєвої чутливості. Важливе місце в системі засобів розвитку зв'язного мовлення дошкільників займає сюжетна картина, яка містить конкретно-чуттєвий матеріал для розповіді, збуджує їхню увагу й почуття, розвиває мислення, спонукає до вияву самостійності, ініціативи й творчості. У дітей формується свідоме художньо-естетичне сприймання, активізується мовленнєво-творча діяльність, яка за умови правильно організованого навчання сприяє розвитку початкових літературнохудожніх здібностей, стимулює та збагачує інші види дитячої творчості.

**Аналіз останніх досліджень і публікацій.** Зазначимо, що зв'язне мовлення дітей дошкільного віку досліджується науковцями в різних аспектах: розвиток діалогічного мовлення (А. Арушанова, А. Богуш, Н. Гавриш, В. Любашина, А. Чулкова та ін.); навчання дітей різних видів розповідей: описової (А. Дементьєва-Бородич, Н. Зеленко, С. Ласунова, Л. Порядченко, О. Тихеева та ін.), розповіді-роздуму (А. Омеляненко, Н. Харченко та ін.), творчого розповідання (Л. Березовська, О. Білан, А. Богуш, Н. Гавриш, Н. Орланова, О. Смирнова, А. Яценко); переказування дітьми художніх творів (А. Богуш, Н. Гавриш, О. Лещенко, Н. Малиновська та ін.); розвиток зв'язного мовлення упродовж ігрової (В. Захарченко, Н. Луцан, Н. Савінова) та продуктивно-творчої діяльності (Н. Гавриш, Т. Постоян та ін.). Значна частина праць з означеної проблеми присвячена розробці системи ігрових мовленнєвих вправ та ситуацій, мовленнєво-творчих занять, спеціальних прийомів навчання дітей зв'язного діалогічного й монологічного мовлення, методичних рекомендацій із використання демонстраційних картин, ілюстрацій до художніх творів, серій сюжетних картин тощо.

Водночас практика засвідчує, що зазвичай сюжетна картина використовується лише для збагачення й активізації словника дітей, розвитку в них діалогічного мовлення, а не для планомірного, цілеспрямованого навчання розповіді, розвитку в дітей здатності цілісно сприймати сюжет картини, встановлювати зв'язки в зображених ситуаціях, поєднувати змістові частини висловлювання, зберігаючи

структуру тексту. Часто на заняттях застосовуються одноманітні методи й прийоми розвитку зв'язного мовлення дітей, без урахування їхніх вікових можливостей. Відтак усвідомлення значущості окресленої проблеми спонукало до вибору теми пропонованої статті, метою якої є обґрунтування особливостей розвитку зв'язного мовлення старших дошкільників засобом сюжетних картин.

У змісті освітньої лінії «Мовлення дитини» варіативних програм «Мовленнєвий компонент дошкільної освіти», «Дитина», «Я у світі» передбачено вироблення в дітей творчих мовленнєвих умінь, а саме: «самостійно складати казки, короткі історії з використанням образів, які уособлюють ляльки та інші сюжетні іграшки, предмети, тварини, рослини; прищеплювати навички пояснювального мовлення в різних видах діяльності, описувати репродукції художніх картин; стимулювати прагнення дітей до самореалізації в режисерському задумі чи акторській імпровізації; заохочувати внесення авторських творчих фрагментів чи неочікуваних сюжетних поворотів у знайомий сценарій» [4, с. 163].

У дослідженні О. Білан представлено методику навчання розповіді старших дошкільників за ілюстраціями. У процесі наукової роботи визначено тенденції розвитку зв'язного мовлення дітей: темпи розвитку зв'язного мовлення під час складання розповіді зумовлюються адекватним використанням різних видів ілюстрацій відповідно до типу розповіді; змістовність розповіді залежить від сприймання й розуміння художнього тексту дітьми та його зображення в ілюстраціях; міцність формування в дітей умінь і навичок розповідати за ілюстраціями залежить від раціонального поєднання занять з різних розділів програми [48].

Розповідання за репродукціями картин є однією з ефективних методик навчання творчого розповідання. Вивченням цієї методики займалися А. Бородич, Є. Короткова, Є. Тихеева, Н. Гавриш тощо.

Діти п'яти років мають значний досвід, багатий словник, уміють описувати предмети, іграшки, установлювати прості причинні зв'язки між предметами та явищами. У дітей потрібно виробляти вміння не тільки розповідати за змістом репродукції, складати описову та сюжетну розповідь, а й виходити за межі зображеного художником, пов'язувати зміст картини з власним досвідом.

У методиці розвитку зв'язного мовлення дошкільників Н. Гавриш виокремлює кілька видів занять зі складання розповіді за змістом картини, які подано за ступенем ускладнення.

1. Складання розповіді-опису предметної картини.
2. Складання сюжетної розповіді за змістом картини.
3. Порівняльний опис двох картин.
4. Складання розповіді за пейзажною картиною чи натюрмортом [3].

Методика проведення кожного із цих видів занять має специфіку, проте обов'язковими є такі структурні складники: організація сприймання, розглядання дітьми творів живопису та навчання розповідання за їхнім змістом. Продуктивність другої частини заняття цілком залежить від результативності першої, тобто від того, наскільки ефективною організовано процес сприймання. Для правильного керівництва розумовою та мовленнєвою діяльністю дітей на цих заняттях педагогові потрібно засвоїти методику навчання розповіді за змістом [3].

Значну роль виконує підготовка дітей до розгляду й опису картин. Дієвим

прийомом є вступне слово вихователя перед показом картини або коротка вступна бесіда, у якій доречно подати стислу інформацію про життя й творчість художника, автора картини, про її жанр, а потім актуалізувати знання дітей про пори року, людські взаємини тощо, тобто ті, які налаштовують на сприймання картини. Звернення до власного досвіду дітей активізують мисленнєву та мовленнєву діяльність, спонукають їх до вияву ініціативи [2].

Бесіда за репродукцією картини, яку проводять після мовчазного розглядання дітьми, посідає одне з чільних місць у структурі заняття. Саме метод запитань зорієнтовує дітей на усвідомлене сприймання зображеного на картині.

Після моменту мовчазного розглядання картини вихователь не поспішає ставити запитання, даючи малюкам змогу вільно висловити свої враження, думку з приводу зображеного.

Різноманітні ігрові прийоми, емоційно-образні пластичні етюди, творчі завдання тощо допоможуть активізувати процес сприймання мовлення [1].

Бесіду зі старшими дошкільниками пропонують починати з аналізу первинної назви чи пошуку більш вдалої, більш точної назви для картини. Такий прийом дає змогу зрозуміти, оцінити твір живопису загалом, щоб потім перейти до детального його розгляду.

Запитання про дії та характери персонажів допоможуть дітям виокремити частини репродукції картини, посприятимуть уважному її розгляданню. Найскладнішими для дітей є запитання, пов'язані з оцінкою емоційного стану, з описом настрою, особистісних якостей персонажів, що пояснюють недостатність в лексичному запасі слів та словосполучень на визначення емоційного стану. Мотиваційним моментом у цьому разі можуть бути пластичні етюди: дітям пропонують спочатку повторити рухи, міміку, позу героїв твору живопису, спробувати ввійти в їхній стан, а потім розповісти про це.

Отже, необхідною умовою навчання дітей розповідання за сюжетною картиною є систематична цілеспрямована робота над формуванням умінь сприймати її сюжет, встановлювати зв'язки в зображених ситуаціях, поєднувати змістові частини висловлювання. Правильний добір картин, поступове ускладнення завдань, методів і прийомів навчання роблять його доступним, цікавим та ефективним. Виконання творчих завдань, складання віртуальних діалогів, вихід за межі зображуваного привносять у розповіді дітей оригінальні сюжетні лінії, підтримуючи високий рівень інтелектуальної й мовленнєвої активності, сприяючи формуванню таких якостей самостійного зв'язного висловлювання, як змістовність, логічна послідовність, образність і креативність.

### Список використаних джерел:

1. Коненко О. На заняттях у грі та праці формування у старших дошкільників пояснювального зв'язного мовлення. *Дошкільне виховання*. 1987. № 10. С. 7.
2. Калмикова Л. Розвиток описового мовлення. Психолінгвістичний аналіз. *Дошкільне виховання*. 2003. № 4. С. 19.
3. Гавриш Н. Навчання розповіді за картиною. *Дошкільне виховання*. 2003. № 1. С. 7.
4. Біла О. О. Формування готовності студентів до активізації художньої діяльності молодших школярів: дис. на здобуття наук. ступеня канд. пед. наук : спец. 13.00.04 – теорія і методика професійної освіти. Ізмаїл, 1999. 20 с.

**Вікторія Єкимова**, здобувачка вищої освіти факультету іноземної філології  
*Кам'янець-Подільський національний університет імені Івана Огієнка, Україна*

**Науковий керівник: Тетяна Боднарчук**, кандидат педагогічних наук,  
доцент, доцент кафедри німецької мови  
*Кам'янець-Подільський національний університет імені Івана Огієнка, Україна*

## **РОЗВИТОК МОНОЛОГІЧНОГО МОВЛЕННЯ ЗАСОБАМИ ОПОРНИХ ТЕКСТІВ НА УРОКАХ НІМЕЦЬКОЇ МОВИ У СТАРШИХ КЛАСАХ**

Старша школа (третій етап навчання іноземної мови) є завершальною у процесі оволодіння учнями іншомовним мовленням. Рівень навичок та вмінь усного і писемного мовлення, досягнутий в основній школі, потрібно вдосконалювати. Велика увага на цьому етапі навчання приділяється усному мовленню, яке набуває якісно нового розвитку стосовно змістовності, більшої природності, вмотивованості та інформативності. Проте, як стверджують методисти, основна роль у процесі навчання іноземної мови на цьому етапі відводиться читанню (Бігич).

Метою даної роботи є показати можливості формування монологічного мовлення на основі прочитаних текстів, які були апробовані під час проходження виробничої педагогічної переддипломної практики.

Відомо, що навчання монологічного мовлення може здійснюватися двома шляхами (способами):

- шлях «зверху до низу» (дедуктивний, аналітичний), при якому вихідною одиницею навчання є текст, на основі якого відбувається навчання монологічного мовлення;

- шлях «знизу до верху» (індуктивний, синтетичний), при якому вихідною одиницею навчання є понадфразова єдність. Даний шлях передбачає розвиток умінь монологічного мовлення з опорою на тематику і проблематику обговорюваних питань, вивчений лексико-граматичний матеріал, а також мовні зразки [2].

Як показує аналіз науково-методичної літератури, у сучасній школі більш поширеним є другий спосіб, проте, під час вдосконалення компетентності старшокласників у монологічному мовленні ми використовували перший спосіб, тобто дедуктивний метод.

Навчання монологічного мовлення на основі даного шляху вимагає послідовного розвитку таких умінь: визначати тему і головну думку висловлювання, виділяти ключові слова, ділити текст на мікротеми, складати план, прогнозувати і складати композиційну схему висловлювання, опускати несуттєві для деталі, з'єднувати основні висловлювання тексту за допомогою різних засобів зв'язку, здійснювати синонімічні заміни, спрощувати складні речення та висловлювати свою думку, своє ставлення до проблем, які висвітлені у тексті.

Вміння зв'язного висловлювання формуються в процесі двох етапів роботи з текстом-зразком: підготовчого і мовного.

Основу підготовчого етапу становить традиційне розуміння методики роботи з текстом, згідно з якою виділяються дотекстова робота та безпосереднє читання тексту.

Основне завдання дотекстового етапу – це зняти труднощі, які можуть мати учні під час читання та розуміння змісту тексту, тобто це робота із невідомим лексичними одиницями та граматичними структурами, які також можуть спричинити труднощі розуміння тексту. Іншим, не менш важливим завданням учителя є формулювання комунікативної установки перед читанням тексту, тобто учні повинні розуміти, з якою метою вони читають цей текст і яке завдання ставиться перед ними після прочитання тексту.

Після прочитання тексту проводить контроль його розуміння. Контролюючі вправи повинні розроблятися з урахуванням принципу єдності контролю за вмістом прочитаного тексту і підготовки до його переказу своїми словами як засобу розвитку мовленнєвих умінь розповідання. Згідно з цим принципом форми контролю за вмістом прочитаного одночасно є вправами, спрямованими на підготовку до переказу [1, с. 46-59].

Для цих цілей можуть бути використані завдання, основу яких складає прийом перекодування інформації з однієї форми в іншу. У процесі читання учні заповнюють запропоновані схеми (таблиці, діаграми, ментальні карти тощо). Оскільки розвиток умінь монологічного мовлення здійснюється на основі тексту, то учням можна запропонувати такі завдання: виділіть слова (словосполучення чи речення), які несуть важливу (ключову) інформацію; сформулюйте ключову думку кожного абзацу; відзначте словосполучення (речення), яке найкраще передає зміст тексту (частини тексту); дайте відповідь на питання тощо.

Важливу роль при використанні тексту-зразка як засобу навчання монологічного мовлення відводиться навчанню перифразувати висловлювання, які зустрічаються в тексті. Прикладами завдань на перифраз можуть бути наступні: замініть підкреслені слова в реченні синонімами; скажіть по-іншому (висловіть ту ж думку інакше).

Щодо переказу тексту, то низка методистів вважає цей вид роботи ефективним, оскільки він сприяє кращому засвоєнню лексичних одиниць, граматичних структур та вмінню вживати їх у своєму мовленні. Проте, цей вид роботи можна урізноманітнити, запропонувавши учням такі види завдань: переказати зміст тексту по ланцюжку, спираючись на графічні (схеми, ілюстративний матеріал тощо) чи вербальні (ключові слова, план тощо) опори; переказ змісту тексту від імені дійової особи, або змінивши час і місце подій тощо.

Оскільки старшокласники – це підлітки, то доцільно запропонувати учням завдання, які стимулювали б їх до висловлення своєї думки; критичного сприйняття інформації, яка подана у тексті; формуванню умінь аргументувати свою думку, переконувати співбесідника тощо [3].

Під час проходження виробничої педагогічної переддипломної практики на уроці німецької мови учням було запропоновано низку коротких текстів, де їх ровесники розповідають про улюблені предмети у школі. Оскільки цей текст не містив невідомого для учнів мовного матеріалу, то під час дотекстової роботи учням було повідомлено про те, що після прочитання текстів вони мають розповісти про свої улюблені предмети у школі.

Контроль розуміння проведено було за допомогою таблиці, яку учні заповнювали, вказавши, кому які предмети подобаються у школі, а які не подобаються. Далі учням було запропоновано виділити у тексті словосполучення,

які можна використати для аргументації своєї думки, особлива увага зверталася на підрядні речення із сполучником *weil* та порядку слів у такому реченні.

На завершення учні отримали завдання розповісти про свої улюблені предмети в школі і аргументувати, чому саме ці предмети вони вважають важливими і необхідними для своєї майбутньої професії.

Отже, послідовне здійснення комунікативно-пізнавального навчання, пов'язаного з підвищенням змістовності мовлення учнів; використання прийомів, що спонукають до вираження особистого ставлення до проблем, які обговорюються; цілеспрямована реалізація принципу індивідуалізації навчання, орієнтована на використання іноземної мови в майбутній практичній діяльності школярів.

### **Список використаних джерел:**

1. Вишневський О. І. Методика навчання іноземних мов : навч. посіб. / О.І. Вишневський – 2-ге вид., перероб. і доп. – Київ : Знання, 2011. 206 с.
2. Методика навчання іноземних мов і культур: теорія і практика : підручник для студентів класичних, педагогічних і лінгвістичних університетів / Бігич О.Б., Бориско Н.Ф., Борецька Г.Е. та ін. / за загальн. ред. С.Ю. Ніколаєвої. К.: Ленвіт, 2013. 590 с.
3. Розвиток критичного мислення у процесі навчання монологічного мовлення. URL: <http://uk.x-pdf.ru/6istoriya/165970-94-ministerstvo-osvitinauki-ukraini-derzhavniy-vischiy-navchalniy-zaklad-pereyaslav-hmelnickiyderzhavniy-pedagogichniy.php>. (дата звернення: 12.10.2022 р.).

Лозицька Яна Олегівна, здобувачка фахової передвищої освіти за спеціальність «Облік і аудит»

ВСП «Ніжинський фаховий коледж НУБіП України», Україна

Науковий керівник: Толочко Світлана Вікторівна, д-р. пед. наук, професорка, Інститут проблем виховання НАПН України

ВСП «Ніжинський фаховий коледж НУБіП України», Україна

## СОЦІОКУЛЬТУРНА РОЛЬ УКРАЇНСЬКОЇ МОВИ В СУЧАСНИХ ВОЄННИХ УМОВАХ

**Вступ.** Усяка нація, народ, суспільна група відрізняються своїми звичаями, традиціями, виробленими впродовж багатьох століть і освячених віками. Сучасний процес освоєння культурної спадщини має свої особливості. Тенденція переосмислення ролі й значення культурного спадку полягає у прагненні не лише зберегти її у первісному вигляді, а й активно ввести у формат сьогодення. Необхідність розвитку національно свідомої, духовно багатой мовної особистості в незалежній українській державі зумовлює потребу формувати у студентів соціокультурні знання і вміння, виховувати шанобливе ставлення до джерел народної мудрості, продовжувати та примножувати кращі традиції минулого.

**Виклад основного матеріалу.** Будь-яка держава починається з національної мови. Вона є основою культури, моралі, самоідентифікації, певним символом, інструментом, «конструктором» національно-державницької само визначеності [1].

Із початком повномасштабної війни в Україні почали гостріше обговорювати мовне питання, бо саме українська мова – не тільки ознака національної ідентичності та громадянської позиції, а й інструмент боротьби з ворогом. Наукове дослідження «Соціокультурна роль української мови в сучасних воєнних умовах» аналізує проблему ціннісного підґрунтя українців, ставлення студентів до мовної ситуації в країні, розроблення дій, спрямованих на вирішення цієї проблеми. Нині демонструється деякою мірою байдуже ставлення українців до важливих питань не тільки використання рідної мови, а і її сприйняття із середини [2].

Опитування здійснено з метою аналізу стану сформованості думки молоді щодо соціокультурної ролі української мови в сучасних воєнних умовах. Для опитування використано авторську анкету [3,4,5], яка складається з 4 питань з 5 варіантами відповіді в кожному. До участі в опитуванні було залучено 55 студентів ВСП «Ніжинський фаховий коледж НУБіП України» I-III курсів різних спеціальностей та віку. Зокрема, були і такі молоді люди, які навідріз відмовилися брати участь через свої моральні принципи тощо.

Ранжування цілісних пріоритетів студентів здійснювалося через оцінювання відповідей. Перше запитання стосувалося визначення їхньої думки з приводу відмови від використання російської мови взагалі у зв'язку з воєнними подіями на території України. Відповіді розділилися таким чином: найбільше опитаних – 23/42% – так, це буде адекватна реакція на воєнну агресію та злочини Росії на території України; 15/28% – в офіційній обстановці – так, у приватному спілкуванні можна використовувати будь-яку мову; 14/27% – так, у суспільному просторі, громадському транспорті, закладах освіти тощо. Однак є 3 студенти (6%), які обрали

уживати російську мову, незважаючи на воєнні дії в Україні, бо це мова, якою спілкується багато українців, зокрема і моя родина. Ніхто з опитуваних не обрав варіант відповідей – так, у засобах масової інформації, книгодрукуванні, кіновиробництві тощо. (рис. 1)

Друге питання стосувалося ставлення до українців, які всупереч російській агресії, свідомому й жорстокому знищенню українців усе-таки використовують російську мову. Тож маємо такі результати: 32/59% – не розумію їхньої зятятості та небажання вивчити рідну мову; 15/28% – намагаюся толерантно переконати їх у необхідності вивчити рідну мову та спілкуватися нею; 5/10% – не звертаю уваги на те, якою мовою спілкуються люди. Тільки 3 студенти (6%) відповіли: я сам/а спілкуюся російською, жодної відповіді не набрав перший варіант – засуджую їх як несвідомих та безпринципних людей.(рис. 2)



Рис. 1. Ранжування ціннісних пріоритетів студентів щодо їхньої думки взагалі відмовитися від вживання російської мови у зв'язку з воєнними подіями на території України



Рис. 2. Ранжування ціннісних пріоритетів студентів, щодо їхньої думки взагалі відмовитися від вживання російської мови у зв'язку з воєнними подіями на території України

Для дослідження думки щодо існування в українському суспільстві міжмовних конфліктів студенти відповіли на третє питання анкети. За відповідями можна означити такі результати: найбільше – 33/60% – вважають: так, із початком воєнних дій значно посилилося небажання чути мову ворогів; 10/18% – так, вони існували і до війни, визначали рівень громадянськості й патріотизму українців; 9/17% – так, і це дратує ту частину населення, яка не бажає переходити на українську мову. Також 3 студенти (6%) відповіли – так, це стосується і мене, оскільки я теж вступаю в мовні конфлікти, бажаючи спілкуватися російською, жодної відповіді не набрав варіант – так, і це переходить у всі сфери життя: професію, навчання, дозвілля, культуру, засоби масової інформації, релігію тощо.(рис. 3)

За останнім 4 питанням анкети дізналися про вплив на думку студентів щодо впливу російського культурного продукту, зокрема рівень освіченості, культури, морально-етичних цінностей українців. Підсумовуючи, репрезентуємо такі результати: найбільше – 35/64% – вважають, що російська культура викривлює факти, а тому нищить, принижує та нівелює все українське; 9/17% – російський культурний продукт спрямований на формування «хороших» росіян та толерантність в українців до проявів великодержавного шовінізму; 6/11% –

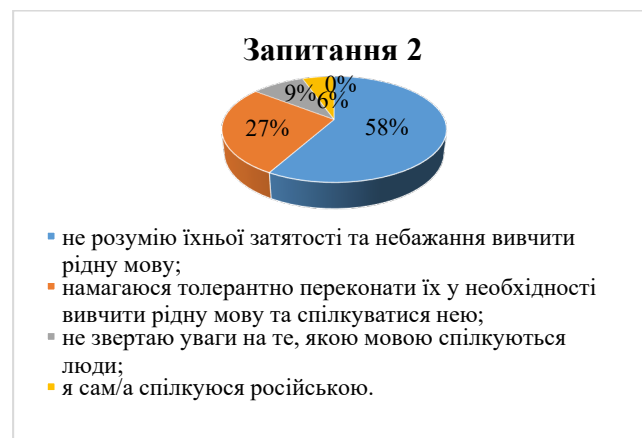

російський продукт має чимало авторів з етнічним українським корінням, тому він частково і наш. 3 студенти (6%) відповіли: російський культурний продукт повинен бути представлений в Україні, тому що моя родина, зокрема і я, є його споживачами й шанувальниками, 2 студентів (3%) обрали – російський продукт історично має велике значення для всіх пострадянських країн, це наша спільна історія (хай навіть тоталітарна).(рис. 4)



Рис. 3. Ранжування ціннісних пріоритетів студентів, щодо існування в українському суспільстві міжмовних конфліктів



Рис. 4. Ранжування ціннісних пріоритетів студентів, щодо впливу на їхню думку російського продукту на рівень освіченості, культури, морально-етичних цінностей українців

**Висновок.** З огляду на результати дослідження підтверджуємо загальновідому тезу: будь-яка держава починається з національної мови, котра впливає на культуру, мораль, самоідентифікацію, стає символом, інструментом, «конструктором» національно-державницької самовизначеності. Застосування анкетування студентів як методу дослідження ціннісних пріоритетів щодо вживання російськомовного продукту всупереч російській агресії та мовним конфліктам загалом визначило такі основні положення.

1. За результатами аналізу думки студентів з приводу мовних питань розділилися, але більшість схилилася до нейтральної позиції, виражаючи толерантність, властиву нинішньому суспільству загалом. Засудження або приниження російськомовних українців вважають недоречним, адже це їхній вибір, якою мовою спілкуватися. Це і є, на нашу думку, підтвердженням тези незрілості й відсутності громадянськості й патріотизму. Проте, одноголосної підтримки теж не виявлено, оскільки більшість опитуваних схильється до толерантної позиції.

2. Думка молоді щодо існування в українському суспільстві мовних конфліктів доводить, що вони були і раніше, але із початком воєнних дій ця проблема загострилася через небажання чути мову ворогів. Засвідчено, що російськомовний продукт, як вважає більшість опитуваних, викривлює факти, чим принижує та нищить усе українське. Однак, деякі студенти думають, що російський культурний продукт використовує творчі здобутки чималої кількості українських авторів, тому він частково і наш.

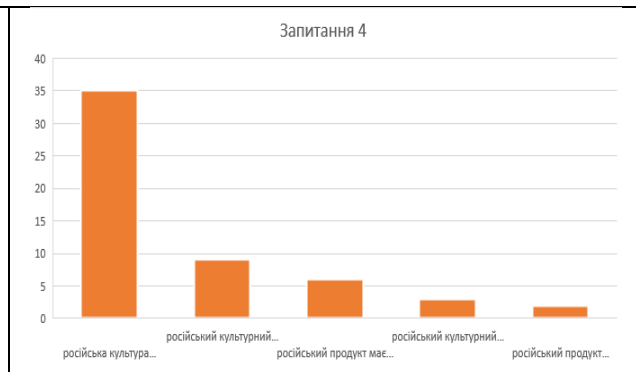
### Список використаних джерел:

1. Проць М. Реалізація соціокультурної лінії у процесі вивчення української мови. URL: [https://dspu.edu.ua/native\\_word/wp-content/uploads/2016/04/2012-63.pdf](https://dspu.edu.ua/native_word/wp-content/uploads/2016/04/2012-63.pdf).

2. Урман М. Російська «культура» теж вбиває. URL: [https://censor.net/ru/blogs/3366935/rosyiska\\_kultura\\_tej\\_vbiva](https://censor.net/ru/blogs/3366935/rosyiska_kultura_tej_vbiva).
3. Хомич В. І., Толочко С. В. Професійна діяльність і українська мова : навч. посіб. Ніжин: ПП Лисенко М.М., 2017. 278 с.
4. Tolochko S., Khomych V., Deda R. Language communicative competence in system of postgraduate educationю Edukacja – Technika – Informatyka. 2017. №. 2(20). P. 118–125.
5. Tolochko S., Kolesnyk T. Foreign language competence of teachers in the system of postgraduate pedagogical education as a scientific problem. Дослідження різних напрямів розвитку психології та педагогіки : зб. наук. робіт учасників міжнар. наук.-практ. конф.(17 – 18 листопада 2017, м. Одеса). Одеса, 2017. Ч. 2. С. 6–8.

Октисюк Анна Миколаївна, студентка 2 курсу географічного факультету  
ВНУ імені Лесі Українки, Україна

Науковий керівник: Бартків Оксана Степанівна, канд. пед. наук,  
доцент кафедри загальної педагогіки та дошкільної освіти  
ВНУ імені Лесі Українки, Україна

## ТВОРЧІ ВІНАХІДНИЦЬКІ ЗАВДАННЯ НА УРОКАХ ГЕОГРАФІЇ

Для кожного вчителя головною метою в процесі викладання навчального предмету є завдання сформувати в учнів уміння здобувати знання, знайти себе в житті, створювати ситуації, що дозволяють школярам розвивати свої творчі здібності, уяву, креативність тощо. За умови створення в закладах загальної середньої освіти сприятливих умов для творчої активності учня засвоєння навчального матеріалу відбувається ефективніше.

Упровадження в освітній процес винахідницьких завдань розвиває творчий потенціал учнів, їх креативне мислення, школярі стають більш розкутими і сміливими, успішними [3]. Значний змістовий потенціал творчого розвитку здобувачів освіти мають уроки географії.

Аналіз психолого-педагогічної літератури дозволив визначити, що проблема використання творчих завдань активно вивчалася такими вченими як С. Рубінштейн, В. Рибалка, С. Сисоєва та ін. На необхідності створення умов для розкриття активної творчої діяльності особистості наголошували А. Нестеренко, І. Романової, В. Рябушко, О. Семенов [2].

Теорія розв'язання винахідницьких задач (далі ТРВЗ), розроблена Г. Альтшуллером, є однією з інноваційних технологій, здатних підвищити ефективність освіти загалом і успішність вивчення географії школярами зокрема. Її використання передбачає створення нестандартного продукту, вчить учнів мислити системно, творчо, розуміти єдність і протиріччя навколишнього світу, бачити і вирішувати проблеми; задовольняє потребу школярів у грі; пропонує реалізацію диференціального та індивідуального підходів [1].

Теорія передбачає набуття індивідом конкретного досвіду вирішення проблем. За таких умов формується механізм планомірного перетворення наявного утруднення в образ майбутнього рішення. Також особистість набуває здатностей долати механізми психологічної інерції, що може перешкоджати процесу пошуку рішень, використовуючи широкий інформаційний фонд [1].

У процесі вивчення географії використання ТРВН формує в учнів здатності працювати за певними правилами мислення, навички рефлексії над кожною вирішеною задачею, для того, щоб з цієї задачі виділити ту методичну суть, яка проявилася під час її розв'язання [1].

В. Суржанська наголошувала на тому, що творчі завдання – це завдання, що передбачають самостійний пошук способів для досягнення поставленої цілі, спрямовані на активну розумову діяльність, відкриття нового попри труднощі [8, с. 13]. У свою чергу, Н. Міщенко вважала, що завдання творчого характеру розвивають уяву, мислення. Зміст творчих завдань розвиває креативність в учня, що

є надзвичайно потрібним для розв'язання навіть життєвих задач [6, с. 142].

Передумовою до вивчення певної теми є правильно сформульована проблемна ситуація, яка потребує детального розгляду, певних підходів, щоб її засвоїти. У процесі вивчення «Географії» для 6 класу доцільно використовувати ігрові технології. До таких можна віднести: «Знайди помилку», «Склади карту», «Розподіли об'єкт». Надзвичайної популярності зазнали тренувальні ігри: розв'язування кросвордів, географічні диктанти, вікторини, що зараз широко застосовують викладачі у своїй діяльності [3].

Цікавим та таким, що дозволяє виявити творчі здібності школярів, є створення лепбуку (спеціальна папка для дітей, визначеної теми з набором творчих завдань). За словами Ю. Саєнко, використання лепбуків має багато переваг, серед них: ігрова форма навчального процесу; розвиток творчих та креативних здібностей; підвищена зацікавленість до дисципліни тощо [7, с. 444-445].

Зазвичай, при створенні винахідницьких завдань на уроках географії доцільно використовувати технології кооперативного та інтерактивного навчання. Інтерактивний метод дозволяє учню поринути в глибину науки. У процесі навчання школярі засвоюють інформацію на усіх рівнях пізнання: набуття знань, розуміння ситуації, аналіз та синтез, оцінка.

На уроках можна використовувати різні види творчих завдань та відповідні до них методи інтерактивного навчання: «Кубування», «Поштова скринька», «Друкарська машинка» тощо (табл.1).

Таблиця 1.

### Методи винахідницьких завдань на уроках географії в 6 класі

Метод інтерактивного навчання	Сутність методу	Використання на уроках географії в 6 класі
«Кубування»	За допомогою кубика, на гранях якого записано різні питання від найскладнішого до найлегшого, учням пропонують дати конкретну відповідь. Перше запитання має носити описовий характер, друге – порівняльний, третє – асоціативний, четверте – аналітичний, п'яте – пошуковий, шосте – позиційний [5].	Тема: «Методи досліджень». На кубик розписані такі питання: «Що таке метод?», «Чим відрізняється метод дослідження від...?», «Яка асоціація з даним словом?» і т.д [1].
«Поштова скринька»	Метою методу є розвиток комунікативної компетентності в учнів, творчої активності, вміння самостійно аналізувати хід своїх дій; застосовують лише після вивчення певного матеріалу з метою систематизації отриманих знань [5].	Тема: «Пізнання нових земель». Для учня постає завдання розкласти картки з назвами різних дослідників в конверти з надписом материків, які вони відкрили. Тобто, конвертам «Африка», «Євразія», «Австралія» повинні відповідати властиві лише їм дослідники [1].
«Друкарська машинка»	Застосовують при вивченні карт. Метою прийому є розвиток активності учня, швидко реагувати на поставлені завдання. Розвиває творче уявлення [5].	Школярам задають хаотичний набір букв «Р П О І А Т Д А Н О Й», з яких потрібно скласти слово, що стосується географічних назв (Рим, Дніпро) та відповідно, показати об'єкт на карті [1].

Діяльність педагога за технологією ТРВЗ проходить у п'ять етапів, кожен з

яких визначається послідовними завданнями.

Основою першого етапу є формування вміння знаходити і розв'язувати суперечності; не боятися побачити негативне в об'єкті та явищі; системного підходу до бачення світу, усвідомлюючи наявні в ньому зв'язки; бачити і застосовувати навколишні ресурси.

Учити винаходити – головне завдання другого етапу. За допомогою прийомів ТРВЗ учні «оживляють» предмети та явища навколишньої дійсності, приписуючи одним якості інших, відкидаючи непотрібні і знаходячи ідеальні для себе варіанти.

Третій етап – безпосереднє розв'язання учнями проблемних задач. Вчитель має розвивати у школярів здатність уникати небажаного результату і ході пошуку рішення.

Використання нестандартних оригінальних рішень на основі набутих знань – головна мета четвертого етапу. Так учні вчаться знаходити вихід із будь-якої життєвої ситуації.

П'ятий етап ТРВЗ – це проведення бесід з вихованцями на історичну тему. Дітям варто пропонувати прослідкувати історію виникнення та вдосконалення об'єктів дійсності, вчити їх логічно обґрунтовувати свої вимисли [4].

Отже, творчі винахідницькі завдання – запорука успішного навчання. У процесі прийомів, що розвивають творче мислення учнів – підвищується якість та ефективність засвоєння ними отриманих знань. На уроках географії при створенні винахідницьких завдань використовують технології інтерактивного та кооперативного навчання. Із всього різноманіття технологій, найчастіше застосовують вправи з ігрової, дослідницької та технології формування творчої особистості.

### Список використаних джерел:

1. Бойко В.М., Міхелі С.В. Географія: підруч. для 6 кл. загальної середньої освіти. Вид. 2-ге, доопр. Харків: СИЦІЯ, 2020. 256 с.
2. Бондар Ю. В. Використання творчих завдань під час вивчення інтегрованого курсу «Я досліджую світ» у початковій школі. URL: [http://www.pedagogy-journal.kpu.zp.ua/archive/2020/70/part\\_1/19.pdf](http://www.pedagogy-journal.kpu.zp.ua/archive/2020/70/part_1/19.pdf).
3. Впровадження сучасних технологій навчання географії у шкільній, вищій, післядипломній освіті: Матеріали Всеукраїнського науково - практичного семінару. Полтава: ПОІППО, 2006. 130 с. URL: <http://pano.pl.ua/file/book/romanec.pdf>.
4. Дуда О. М. З власного досвіду «Розвиток творчих здібностей на уроках географії». URL: <https://naurok.com.ua/z-vlasnogo-dosvidu-rozvitok-tvorchih-zdibnostey-na-urokah-geografi-5143.html>.
5. Литвинова С. І. Розробка творчих здібностей учнів на уроках географії шляхом використання інтерактивних технологій. URL: <https://naurok.com.ua/rozvitok-tvorchih-zdibnostey-uchniv-na-urokah-geografi-shlyahom-vikoristannyam-interaktivnih-tehnologiy-243355.html>.
6. Міщенко Н.І. Розвиток творчого потенціалу молодших школярів засобами інноваційних технологій. Таврійський вісник освіти. 2017. № 1 (57). С. 138–144.
7. Саєнко Ю.О., Руденко Ю.А., Кравченко О.В., Забарюща А.А. Теоретичні аспекти використання лепбуків у процесі навчання учнів початкових класів (освітня галузь «Я досліджую світ»). Topical issues of the development of modern science. 2020. С. 443–446.
8. Суржанська В.А. Творчі завдання як засіб формування пізнавальної активності старших дошкільників : автореф. дис. ... канд. пед. наук : 13.00.08. Харків, 2004. 19 с.

**Крисько Іванна Іванівна**, здобувач вищої освіти факультету іноземної філології  
*Кам'янець-Подільський національний університет ім. І. Огієнка, Україна*

**Науковий керівник: Калинюк Тетяна Василівна**, кандидат педагогічних наук,  
доцент, завідувач кафедри німецької мови  
*Кам'янець-Подільський національний університет ім. І. Огієнка, Україна*

## **ТЕХНОЛОГІЯ ПОБУДОВИ УРОКУ РОЗВИТКУ КРИТИЧНОГО МИСЛЕННЯ**

Сучасну освітню технологію розвитку *критичного мислення* розроблено американськими спеціалістами у галузі педагогіки на основі узагальненого досвіду світової педагогіки з огляду на актуальні потреби системи освіти. Ця технологія з 1996 року поширюється за сприяння Інституту «Відкрите суспільство», Світової Читацької Асоціації та Консорціуму Гуманної Педагогіки. Технологія розвитку критичного мислення зарекомендувала себе як надзвичайно ефективна, пройшовши апробацію в закладах освіти Азії, Америки, у дванадцяти країнах Східної, Західної та Центральної Європи [1].

Як відомо, критичне мислення є складним процесом творчого переосмислення інформації. Цей активний мисленнєвий процес пізнання відбувається одночасно на кількох рівнях з огляду на те, що знання, засвоювані критично мислячою людиною, постійно диференціюються та систематизуються з кута зору ступеня їх вірогідності, достовірності, істинності. Критичне мислення є мисленням вищого порядку, яке базується на отриманій інформації, усвідомленому сприйнятті розумової діяльності індивіда в інтелектуальному середовищі. Проте рівень критичності можна виявити не лише запасом знань, але й особистісними якостями, настановами, світосприйняттям. Насамперед критичність особистості має бути спрямована на самого індивіда: на оцінку та аналіз власних можливостей, особистісних якостей, поведінки вчинків загалом.

Технологією розвитку *критичного мислення* запропоновано набір конкретних методичних прийомів, що необхідні для використання на різних етапах освіти, у різних галузях знань, у різних видах і формах роботи. Ця технологія розрахована не стільки на запам'ятовування, а на осмислений творчий процес пізнання світу, на вміння визначити проблему та її розв'язати.

У центрі технології *критичного мислення* відсутність категоричності та авторитарності з боку вчителя, ненав'язливість, надання учневі можливості самореалізації, самопізнання у процесі отримання знань. Саме тому розвиток *критичного мислення* можливий за виконання таких умов:

- **учитель** повинен приймати різні ідеї й думки; підтримувати активність учнів у процесі навчання; підтримувати впевненість учнів у тому, що вони завжди будуть почуті, що їх зрозуміють і підтримають; вірити в кожного учня;

- **учні** повинні розвивати впевненість в собі, показувати розуміння доцільності й цінностей власних ідей та думок; брати активну участь у навчальному процесі; поважати думки інших.

Сучасна освітня технологія *критичного мислення* зреалізовує низку завдань,

серед яких такі:

- освітня мотивація: підвищення інтересу до активного сприйняття навчального матеріалу та процесу навчання;
- інформаційна грамотність: розвиток навичок самостійної аналітичної й оцінювальної роботи із здобутою інформацією;
- культури мовлення (усного і писемного): вдосконалення навичок написання текстів різних жанрів;
- соціальна компетентність: формування відповідальності за знання та комунікативних навичок;

Основними фазами педагогічної технології «Критичне мислення» є: виклик; актуалізація та відтворення набутих знань з певної теми; активізація діяльності учня, спрямована на свідомий критичний підхід до осмислення нової інформації, добровільна активна участь у процесі навчання.

Видами діяльності учнів в умовах використання цієї технології можуть бути: парна і групова мозкова атака, вправи з ключовими словами, перехрещених логічних ланцюжків, виокремлення кластерів (сміслових блоків), конструктивні схеми і таблиці тощо.

Етап реалізації (осмислення) передбачає отримання нової інформації, де чималу роль відіграє допомога вчителя в усвідомленні учнями власного осмислення матеріалу, сприйманні нової інформації

Видами діяльності учнів на цьому етапі можуть бути такі: маркування тексту (прийом INSERT), складання таблиць, їх доповнення, робота з двочастинним щоденником та ін.

На етапі рефлексія (самооцінка) відбувається цілісне осмислення, узагальнення здобутої інформації; її закріплення, переосмислення знань у відповідності до нової інформації.

Вироблення учнями відповідного ставлення до засвоюваного матеріалу, виявлення ще не вивченого, необхідного для подальшої навчальної діяльності сприяє формуванню власного критичного ставлення до нових знань.

Вміння аналізувати увесь матеріал у процесі його вивчення, обмін власними міркуваннями уможлиблює розширення мовного простору і знайомство з іншими точками зору на виучувану проблему.

Ефективне навчання, яке засноване на моделі «виклик – осмислення – роздуми» за умови використання певних прийомів, що сприяють вирішенню завдань, які виникають на кожному етапі, дає вчителю певні можливості:

- чітко окреслити цілі навчання;
- мотивацію у навчанні;
- забезпечення активної навчальної діяльності;
- забезпечення обробки інформації;
- стимулювання зміни;
- стимулювання роздумів;
- можливість усвідомити різні думки щодо конкретної проблеми;
- правильне формулювання запитань учням;
- сприяння самовиражатися із залученням почуттів та емоцій учнів;
- сприяння активній дискусії.

Технологія розвитку *критичного мислення* сприяє перевтіленню педагога з механічного поширювача інформації на справжнього партнера у процесі здобування знань [3].

**Список використаних джерел:**

1. Шевченко С.І., Халимон І.Й. Розвиток критичного мислення під час аудіювання іншомовних повідомлень. Наукові записи НДУ ім. М. Гоголя. Психолого-педагогічні науки. 2018. № 3. С. 147–151.
2. Танана С.М. Інноваційні підходи до викладання іноземних мов в умовах удосконалення освіти. Science, Research, Development. № 26. 2020. С. 25–27.
3. Основи педагогічної майстерності: практикум / І.Л. Холковська, О.В. Волошина, С.І. Губіна. Вінниця: “Твори”, 2019. 240 с.



## СЕКЦІЯ 20.

## ПСИХОЛОГІЯ ТА ПСИХІАТРІЯ

Нагорна Тетяна Юріївна, здобувачка другого магістерського ступеня вищої освіти напряму підготовки 053 Психологія  
Поліський національний університет, Україна

ГЕНДЕРНИЙ ВПЛИВ СОЦІАЛЬНИХ МЕРЕЖ  
НА ПОВСЯКДЕННЕ ЖИТТЯ

З кожним роком соціальні мережі все більше й більше проникають в життя сучасної людини, стаючи невід'ємною його частиною. Більшість з них створені як засіб спілкування та обміну інформацією. Поступово вони настільки інтегрувалися в життя сучасної людини, що стали невід'ємним його елементом. Поява в розгалуженій мережі людських взаємин ще одного виду – віртуального, безумовно призвела до внутрішньоособистісних трансформацій, які зумовлені впливом саме даного виду взаємодії.

Для емпіричного дослідження взаємозв'язку соціальних мереж та рівня емоційної зрілості особистості було підібрано психодіагностичний інструментарій до якого увійшли опитувальник «Діагностика емоційної зрілості» О.Я. Чебикіна (для визначення рівня емоційної зрілості) та розроблену авторську анкету, яка дозволяє визначити особливості використання соціальних мереж.

На початковому етапі аналізувалися статеві особливості частоти використання соціальних мереж дорослими людьми. Було виявлено, що більшість учасників дослідження постійно перебувають у соціальних мережах (див. табл.1.1).

Таблиця 1.1

## Статеві особливості частоти використання соціальних мереж

Кількість часу проведеного в соц. мережах на добу		Раз на добу, %	3-4 години, %	Щогодини, %	Постійно, %
Стать	Чоловіча	35,3	17,6	5,9	41,2
	Жіноча	23	30,8	7,7	38,5

Аналізуючи отриманих результатів показав, що переважна частина опитаних представників чоловічої статі перебуває в соціальних мережах постійно (41,2%) або ж раз на добу (35,3%). Менший відсоток чоловіків проводять час в соціальній мережі щогодини (5,9%) та 3-4 години на добу (17,6%).

Емпіричне дослідження частоти використання соціальних мереж представницями жіночої статі показало, що більшість жінок перебувають в соціальній мережі постійно (38,5%) або ж 3-4 години на добу (30,8%), менша кількість раз на добу (23%), та незначна кількість жінок щогодини (7,7%).

Опираючись на результати емпіричного дослідження, під час постійного перебування у соціальних мережах, ми бачимо, що чоловіки більше часу проводять у соціальних мережах порівняно з жінками. Це дещо суперечить загальноприйнятій тезі про те, що молоді жінки значно частіше користуються соціальними мережами,

ніж чоловіки, а також відрізняються великою кількістю людей у категорії «друзі». Дослідники пояснюють це тим, що жінки використовують соціальні мережі переважно для підтримки відносин, особливо з близькими друзями та знайомими, тоді як чоловіки використовують соціальні мережі більшою мірою для пошуку інформації та розваг. Саме тому, з'ясування особливостей даного питання потребувало додаткового аналізу.

Далі аналізувалися вікові особливості частоти використання соціальних мереж чоловіків та жінок соціальними мережами (див. табл. 1.2).

Таблиця 1.2

**Вікові особливості частоти використання соціальних мереж  
чоловіків та жінок**

Вибірка	Вікові стадії розвитку	Підлітковий вік		Рання зрілість		Середній вік		Пізня зрілість	
	Стать	Ч	Ж	Ч	Ж	Ч	Ж	Ч	Ж
Скільки часу на добу в соц. мережах	Раз на добу	0,333	0,25	0,333	0,333	0,375	0,2	0,5	0,5
	3-4 години	0,167	0,25	0,333	0,667	0,125	0,2	0	0
	Щогодини	0,167	0	0	0	0	0,2	0	0
	Постійно	0,333	0,5	0,334	0	0,5	0,4	0,5	0,5

*Примітки: Ч – чоловіки; Ж – жінки.*

Отримані результати дозволяють констатувати, що найбільше часу в соціальних мережах жінки проводять в період підліткового віку, середньої та пізньої зрілості, а чоловіки – в період середньої та пізньої зрілості. Найбільш різкими статеві відмінності в контексті частоти використання соціальних мереж є в підлітковому віці, та от в період пізньої зрілості дані відмінності зникають взагалі. Причому у чоловіків динаміка впродовж усього досліджуваного періоду є більш помірною, порівняно з жінками.

Дані результати виявилися також досить цікавими з огляду на їх

Наступним кроком є проведення гендерної оцінки впливу соціальних мереж на реальне життя учасників дослідження (див. табл. 1.3).

Таблиця 1.3

**Гендерна оцінка впливу соціальних мереж  
на реальне життя учасників дослідження**

Вплив соціальних мереж на реальне життя		Не заважають, %	Інколи заважають, %	Суттєво заважають, %
Стать	Чоловіча	70,59	23,53	5,88
	Жіноча	84,62	15,38	0

Враховуючи загальні результати емпіричного дослідження оцінки впливу соціальних мереж на реальне життя учасників дослідження бачимо, що більшості жінок (84,62%) та чоловіків (70,59%) соціальні мережі не заважають у повсякденному житті, або ж вони цього непомічають.

Проаналізувавши отримані результати гендерної оцінки впливу соціальних мереж на реальне життя, ми припускаємо, що серед учасників дослідження суттєве проникнення та часте користування соціальними мережами більше помічають чоловіки, аніж жінки. Таким чином соціальні мережі інколи заважають представникам чоловічої статі (23,53%) аніж жіночої (15,38%).

Беручи до уваги гендерну оцінку впливу соціальних мереж на реальне життя учасників дослідження ми можемо також спостерігати, що лише не великий відсоток чоловіків (5,88%) здатні помітити суттєве зважання соціальних мереж у повсякденному житті.

Враховуючи емпіричне дослідження гендерної оцінки впливу соціальних мереж на повсякденне життя учасників дослідження ми можемо зробити висновок про те, що соціальні мережі більше заважають чоловікам у повсякденному житті, а ніж жінкам.

**Список використаних джерел:**

1. Білуха М. Т. Методологія наукових досліджень. К. : АБУ, 2002. 480 с.
2. Мокін Б.І. Методологія та організація наукових досліджень: навчальний посібник. Вінниця: ВНТУ, 2014. 180 с.

**СЕКЦІЯ 21.****МЕДИЧНІ НАУКИ ТА  
ГРОМАДСЬКЕ ЗДОРОВ'Я**

**Singh Vipin Kumar**, student of higher education of the Faculty of Medicine  
*I.Horbachevsky Ternopil National Medical University Ternopil, Ukraine*

**Scientific supervisor: Tatarchuk Liudmyla**, DSc, PhD, MD, associate professor  
Department of Physiology, Bioethics and Biosafety  
*I.Horbachevsky Ternopil National Medical University Ternopil, Ukraine*

**FEATURES OF THE IMPACT OF OBESITY  
ON THE CARDIOVASCULAR SYSTEM**

Obesity has been a health problem of growing significance all over the world; its prevalence is increasing in both developed and developing countries [1].

According to WHO data, 39% of the global population above 18 years of age are overweight and of these, 13% are obese. Numerous studies have demonstrated a relationship between obesity and cardiovascular diseases (stable coronary disease, acute myocardial infarction, heart failure, cardiac arrhythmias, and sudden cardiac death). The association between obesity and hypertension, diabetes mellitus, dyslipidaemias, and sleep apnoea syndrome has also been shown to increase the incidence of cardiovascular disorders [2].

Body mass index (BMI) is used for measuring the extent of obesity; however, it gives no information on fat distribution, which is of high significance in cardiovascular risk [3]. Therefore, novel clinical measurements (e.g., abdominal circumference and the calculation of waist/hip ratio) have been introduced with the aim of characterizing central or abdominal obesity.

Abdominal circumference above 102 cm in the case of men and above 88 cm in the case of women qualifies as central obesity and involves increased cardiovascular risk [4]. A waist/hip ratio above 0.9 in the case of men and above 0.85 in the case of women indicates central obesity [5].

**Aim.** Determining the impact of obesity on the cardiovascular system, with respect to structural features.

**Materials and methods.** We examined 47 students aged 18-27 y.o., measured anthropometric data (weight, height, waist circumference, hip circumference), and calculated their BMI. Participants were divided into 3 groups based on their BMI: The first group of students - a control group- were 17 students with a normal BMI (18.5-24.9). Group 2 were 20 students with BMI ranging between 25-29.9 (overweight). Finally, group 3 were 10 students with a BMI greater than 30 (obesity) (table 1).

*Table 1*

<b>№</b>	<b>Groups</b>	<b>Quantity</b>
<b>1</b>	Control group (BMI 18,5-24,9)	17
<b>2</b>	Overweight (BMI 25-29,9)	20
<b>3</b>	Obesity (BMI more 30)	10
	<b>Total</b>	<b>47</b>

All of them had an ECG performed on them in II standard leads at a tape speed of 50 mm/s using the program "Spectrum +" which examines the parameters of heart rate variability.

**Study results.** Parameters of heart rate variability showed that in 1 group regulation of heart rate occurs under the influence of parasympathetic ANS. This demonstrates LF/HF ratio [6].

Determined the classes of rhythmograms according to the classification by E.A. Berezniy, A.M. Rubina found that in students 1 group had 1 type – 57% with 2 type – 43%; with elevated levels of BMI (2 and 3 groups) identified 3rd type of rhythmogram - 67% (Picture 1).

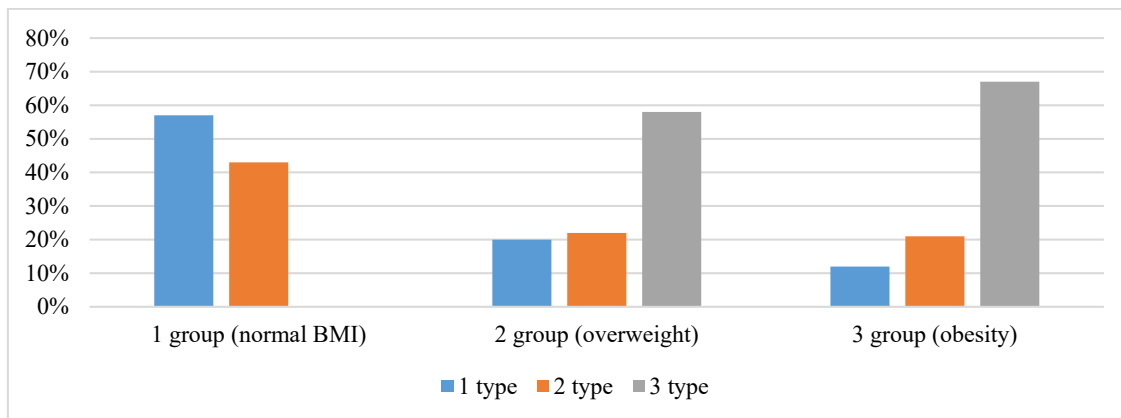

Pic. 1. The ratio of groups with different level of BMI and types of rhythmogram

**Summary.** Overweight and obese students had a type 3 rhythmograms, which indicates less influence of the ANS on heart rate.

This version of the rhythmogram indicates the transition in the regulation of heart rate from autonomic to humoral-metabolic, and also indicates a decrease in functional reserves and adaptive capacity of the organism.

## References:

1. M. Ng, T. Fleming, M. Robinson et al., "Global, regional, and national prevalence of overweight and obesity in children and adults during 1980–2013: a systematic analysis for the Global Burden of Disease Study 2013," *The Lancet*, vol. 384, no. 9945, pp. 766–781, 2014.
2. P. Poirier, T. D. Giles, G. A. Bray et al., "Obesity and cardiovascular disease: pathophysiology, evaluation, and effect of weight loss: an update of the 1997 American Heart Association Scientific Statement on Obesity and Heart Disease from the Obesity Committee of the Council on Nutrition, Physical Activity, and Metabolism," *Circulation*, vol. 113, no. 6, pp. 898–918, 2006.
3. M. Zeller, P. G. Steg, J. Ravisy et al., "Relation between body mass index, waist circumference, and death after acute myocardial infarction," *Circulation*, vol. 118, no. 5, pp. 482–490, 2008.
4. S. Yusuf, S. Hawken, S. Ôunpuu et al., "Effect of potentially modifiable risk factors associated with myocardial infarction in 52 countries (the INTERHEART study): case-control study," *The Lancet*, vol. 364, no. 9438, pp. 937–952, 2004.
5. M. Ashwell and S. D. Hsieh, "Six reasons why the waist-to-height ratio is a rapid and effective global indicator for health risks of obesity and how its use could simplify the international public health message on obesity," *International Journal of Food Sciences and Nutrition*, vol. 56, no. 5, pp. 303–307, 2005.
6. Kuusela T. Methodological aspects of heart rate variability analysis. In: Kamath MV, Watanabe M, Upton A. editors. *Heart Rate Variability (HRV) Signal Analysis: Clinical Applications*. Boca Raton, FL: CRC Press; p. 9–42, 2013.

**Бадалов Заур Адалят огли**, здобувач вищої освіти медичного факультету  
*Харківський національний медичний університет, Україна*

**Науковий керівник: Баусов Євген Олександрович**, канд. мед. наук, доцент  
кафедри медицини невідкладних станів, анестезіології та інтенсивної терапії  
*Харківський національний медичний університет, Україна*

## **ВИБІР СУЧАСНИХ МЕТОДІВ ЗНЕБОЛЕННЯ ТА ЇХ ЕФЕКТИВНІСТЬ ПРИ КОЛОНОСКОПІЇ**

Ендоскопічні процедури шлунково-кишкового тракту супроводжуються значним дискомфортом і болем для пацієнтів [1,2,3]. Американські рекомендації щодо внутрішньовенної седоаналгезії (ISA) при ендоскопії шлунково-кишкового тракту наголошують на необхідності забезпечити безпечні, безболісні та безтурботні процедури для пацієнтів, що включає седацію, коли це необхідно [2]. З цієї причини збільшується кількість седативних колоноскопій (КП) [3].

**Ціль.** Визначити ефективність методів знеболення, вплив седації, опосередкованої пропофолом, на показники якості колоноскопії в порівнянні з традиційною седацією. Тому при правильному виборі можливо підвищити прихильність пацієнтів до програм скринінгу та спостереження за колоректальним раком.

**Матеріали і методи.** Проведено аналіз результатів колоноскопії, виконаної 46 пацієнтами у віці від 19 до 79 років. У першій групі (n=18) дослідження проведені без медикаментозного супроводження. У другій групі (n=13) використовували дротаверин і кеторолак. У третій групі (n=15) проводили седацію пропофолом. Усім пацієнтам здійснювався моніторинг показників гемодинаміки, фіксувався обсяг проведеного дослідження та характер супутньої патології.

**Результати.** Більше ніж 11% пацієнтів I і II груп припинили дослідження через виражений біль. Не вдалося вийти за межі сигмовидної кишки у 9 пацієнтів. Огляд до селезінкового кута виконано 12 пацієнтам, до середини поперечно-ободової кишки - 7 пацієнтам, до печінкового кута - 3 пацієнту. Низька вага, доліхосигма, спастичний коліт, операції в анамнезі сприяли розвитку больового синдрому. Пацієнтам III дослідження виконано у повному обсязі. Дослідження сигмовидної кишки викликало у пацієнтів I та II групи приріст середнього артеріального тиску на 16% та 19%, а пульсу на 15% та 15.5% відповідно. У пацієнтів III відзначалося зниження середнього артеріального тиску на 9% та, зменшення пульсу на 4%. Огляд селезінкового кута у пацієнтів I групи викликав подальше зростання середнього АТ на 6,2%, пульсу на 2,1%. У III та IV групі відзначалося зниження артеріального тиску на 1,1% та на 5,7% відповідно. Огляд печінкового кута у перших двох групах супроводжувався зниженням артеріального тиску та пульсу на 9,3% та на 2,5% відповідно. Через 15 хвилин після закінчення дослідження показники гемодинаміки в I і II групах залишалися вищими за вихідні, а пацієнти в 59% - 78% випадків скаржилися на біль, що зберігається. Пацієнти III у 70 % не відчували жодних хворобливих відчуттів.

**Висновки.** Колоноскопія – дослідження, яке за відсутності протипоказань, необхідно виконувати під наркозом. Фактори, що схильні до розвитку болю:

операції на органах черевної порожнини, малого таза, заочеревинного простору, спастичний коліт, запальні захворювання кишківника, низька вага. Пропофол адекватно захищає пацієнтів від болю під час колоноскопії, а використання НПЗЗ неефективне. Дротаверин трохи покращує стан, зменшуючи негативні наслідки проносних, запобігає розвитку спазму кишечника після колоноскопії.

**Список використаних джерел:**

1. Erstad DJ, Krowsoski LS, Kaafarani NM Біль у животі після колоноскопії. Гастроентерологія. 2017; 152: 486–487.
2. Бейкер Ф.А., Марі А., Аамарні К., Хакім А.Р., Овадія Б., Копельман Ю. Седация пропофолом при колоноскопії: від задоволеності пацієнтів до покращення показників якості. клин. Експ. Гастроентерол. 2019; 12: 105-110.
3. Early DS, Lightdale JR, Vargo JJ, Acosta RD, Chandrasekhara V., Chathadi KV, DeWitt JM Guidelines for sedation and anesthesia in gastrointestinal endoscopy. Gastrointest. Endosc. 2018; 87:327–337.

**Тафічук Тамара Федорівна**, студентка 3 курсу, медичний факультет  
ДВНЗ «Ужгородський національний університет», Україна

**Науковий керівник: Сливка Ярослава Іванівна**, канд. мед. наук,  
доцент кафедри фізіології та патофізіології, медичний факультет №2  
ДВНЗ «Ужгородський національний університет», Україна

## КИШКОВА МІКРОФЛОРА: ЇЇ РОЛЬ У ПАТОГЕНЕЗІ ТА ЛІКУВАННІ ЦУКРОВОГО ДІАБЕТУ 2 ТИПУ

**Вступ.** Цукровий діабет 2 типу (ЦД2) — це прогресуюче метаболічне захворювання, що характеризується дисфункцією  $\beta$ -клітин підшлункової залози та периферичною резистентністю до інсуліну, що призводить до дефектів метаболізму глюкози. Традиційними факторами ризику розвитку цукрового діабету 2 типу є сімейна історія діабету, похилий вік, ожиріння, малорухливий спосіб життя та неякісне харчування. За останнє десятиліття численні дослідження показали можливу причинну роль змін мікрофлори кишечника з розвитком ЦД2. Мікрофлора кишечника вважається складною екосистемою в середовищі шлунково-кишкового тракту, яка модулюється внутрішніми та зовнішніми факторами. Тому необхідним є вивчити роль дисбактеріозу у виникненні цукрового діабету 2 типу та можливий вплив на кишкову мікрофлору з метою лікування ЦД2.

**Мета роботи.** Дослідити та проаналізувати роль кишкової мікрофлори у патогенезі цукрового діабету 2 типу, та взаємодію між кишковою мікрофлорою та різними ліками, які використовуються для лікування цукрового діабету 2 типу.

**Матеріали та методи дослідження.** Використано бібліосемантичний метод. Проведено контент-аналіз сучасної наукової літератури на платформах Scopus, PubMed, Google Scholar відносно питань дослідження ролі дисбактеріозу у виникненні цукрового діабету 2 типу та можливого впливу на кишкову мікрофлору з метою лікування ЦД2.

**Результати.** Кишкова мікрофлора здорових дорослих людей складається з шести типів бактерій — Firmicutes і Bacteroidetes, які є основними групами бактерій, а також Proteobacteria, Actinobacteria, Fusobacteria і Verrucomicrobia. Підтримка цієї різноманітності та жорсткого гомеостазу між бактеріями, має важливе значення для підтримки здоров'я людини в хорошому стані, а дисбактеріоз може сприяти розвитку метаболічних захворювань, таких як ожиріння або діабет [1;2]. Кишкова мікрофлора пацієнтів із цукровим діабетом 2 типу відрізняється від мікрофлори у здорових людей [8].

Кишкова мікрофлора бере участь у вуглеводному обміні шляхом гідролізу та ферментації полісахаридів, що надходять з їжею. Як наслідок, утворюються моносахариди та коротколанцюгові жирні кислоти (SCFA), які можуть впливати на товсту кишку локально, але також можуть поглинатися організмом у кровообіг і впливати на метаболізм різних органів [3]. Ймовірно, вони покращують гомеостаз глюкози та підсилюють насичення шляхом збільшення виробництва глюкагоноподібного пептиду-1 (GLP-1) у кишечнику [4]. Вони впливають на чутливість до інсуліну та толерантність до глюкози, опосередковуючи глікемічну відповідь [5]. Відповідно до цього, основною відмінністю кишкової мікрофлори у пацієнтів із цукровим діабетом 2 типу від кишкової мікрофлори здорових людей, є збільшення кількості умовно-патогенних мікроорганізмів і зменшення кількості



бактерій, що продукують бутират, який є одним із коротколанцюгових жирних кислот [9].

Мікрофлора кишечника здатна синтезувати амінокислоти з розгалуженим ланцюгом (ВСАА) — лейцин, ізолейцин і валін [6]. Ці молекули можна розглядати як предиктори розвитку цукрового діабету, оскільки сироваткові метаболіти пацієнтів із цукровим діабетом 2 типу містять підвищену кількість амінокислот з розгалуженим ланцюгом [7].

Одне з перших досліджень мікрофлори пацієнтів із цукровим діабетом 2 типу, проведене Larsen та ін., показало зниження рівнів типу Firmicutes і класу Clostridia. Крім того, клас Betaproteobacteria був збільшений і позитивно корелював зі зниженою толерантністю до глюкози [10].

Перспективним підходом до лікування цукрового діабету 2 типу є модифікація кількості та складу кишкової мікрофлори. Здорове харчування та фізична активність є одними з факторів, які можуть впливати на кишкову мікробну екосистему. Низькокалорійна дієта з обмеженням вуглеводів або жирів, яка використовується пацієнтами з ожирінням, призвела до нових змін у співвідношенні Firmicutes/Bacteroidetes, що призводить до зменшення кишкового запалення та рівня SCFA, тобто має позитивний терапевтичний ефект [11].

**Висновки.** Мікрофлора кишечника відіграє важливу роль у розвитку цукрового діабету 2 типу, що значно розширює наше розуміння патогенезу цього метаболічного захворювання, та дає нові ідеї для пошуку нових терапевтичних підходів для корекції метаболічних порушень при ЦД2.

#### Список використаних джерел:

1. Faith, J.J.; Guruge, J.L.; Charbonneau, M.; Subramanian, S.; Seedorf, H.; Goodman, A.L.; Clemente, J.C.; Knight, R.; Heath, A.C.; Leibel, R.L.; et al. The Long-Term Stability of the Human Gut Microbiota. *Science* 2013, *341*, 1237439.
2. Charbonneau, M.R.; Blanton, L.V.; DiGiulio, D.B.; Relman, D.A.; Lebrilla, C.B.; Mills, D.A.; Gordon, J.I. A microbial perspective of human developmental biology. *Nature* 2016, *535*, 48–55.
3. Rastelli, M.; Knauf, C.; Cani, P.D. Gut Microbes and Health: A Focus on the Mechanisms Linking Microbes, Obesity, and Related Disorders. *Obesity* 2018, *26*, 792–800.
4. Lin, H.V.; Frassetto, A.; Kowalik, E.J., Jr.; Nawrocki, A.R.; Lu, M.M.; Kosinski, J.R.; Hubert, J.A.; Szeto, D.; Yao, X.; Forrest, G.; et al. Butyrate and Propionate Protect against Diet-Induced Obesity and Regulate Gut Hormones via Free Fatty Acid Receptor 3-Independent Mechanisms. *PLoS ONE* 2012, *7*, e35240.
5. Burger-van Paassen, N.; Vincent, A.; Puiman, P.J.; van der Sluis, M.; Bouma, J.; Boehm, G.; van Goudoever, J.B.; van Seuningen, I.; Renes, I.B. The regulation of intestinal mucin MUC2 expression by short-chain fatty acids: Implications for epithelial protection. *Biochem. J.* 2009, *420*, 211–219.
6. White, P.J.; Newgard, C.B. Branched-chain amino acids in disease. *Science* 2019, *363*, 582–583.
7. Pedersen, H.K.; Gudmundsdottir, V.; Nielsen, H.B.; Hyotylainen, T.; Nielsen, T.; Jensen, B.A.H.; Forslund, K.; Hildebrand, F.; Prifti, E.; Falony, G.; et al. Human gut microbes impact host serum metabolome and insulin sensitivity. *Nature* 2016, *535*, 376–381.
8. Vallianou, N.G.; Stratigou, T.; Tsagarakis, S. Microbiome and diabetes: Where are we now? *Diabetes Res. Clin. Pract.* 2018, *146*, 111–118.
9. Allin, K.H.; Nielsen, T.; Pedersen, O. Mechanisms in endocrinology: Gut microbiota in patients with type 2 diabetes mellitus. *Eur. J. Endocrinol.* 2015, *172*, R167–R177.
10. Larsen, N.; Vogensen, F.K.; Van Den Berg, F.W.J.; Nielsen, D.S.; Andreasen, A.S.; Pedersen, B.K.; Al-Soud, W.A.; Sørensen, S.J.; Hansen, L.H.; Jakobsen, M. Gut Microbiota in Human Adults with Type 2 Diabetes Differs from Non-Diabetic Adults. *PLoS ONE* 2010, *5*, e9085.
11. Cotillard, A.; Kennedy, S.P.; Kong, L.C.; Prifti, E.; Pons, N.; Le Chatelier, E.; Almeida, M.; Quinquis, B.; Levenez, F.; Galleron, N.; et al. Dietary intervention impact on gut microbial gene richness. *Nature* 2013, *500*, 585–588.

Ігнатюк Анастасія Дмитрівна, студентка 3 курсу, медичний факультет  
ДВНЗ «Ужгородський національний університет», Україна

Науковий керівник: Сливка Ярослава Іванівна, канд. мед. наук,  
доцент кафедри фізіології та патофізіології, медичний факультет №2  
ДВНЗ «Ужгородський національний університет», Україна»

## МОЛЕКУЛЯРНІ ТА КЛІТИННІ МЕХАНІЗМИ ВПЛИВУ ОЖИРІННЯ НА ВИНИКНЕННЯ ЖІНОЧОГО БЕЗПЛІДДЯ

**Вступ.** Ожиріння – це складне захворювання, пов'язане з надмірним накопиченням жиру, що становить ризик для здоров'я. Індекс маси тіла (ІМТ) понад 30 вважається ожирінням. За даними Всесвітньої організації охорони здоров'я (ВООЗ), яка визнала глобальне ожиріння епідемією, у 2016 році понад 1,9 мільярда дорослих (віком від 18 років) у всьому світі мали надлишкову вагу, а 650 мільйонів, що становить 13 відсотків дорослого населення світу, страждали ожирінням.

Сьогодні спостерігається тенденція до зростання ожиріння в усьому світі. Ожиріння пов'язане з багатьма несприятливими наслідками для матері та плоду в пренатальному періоді, але воно також негативно впливає на жіночу фертильність.

**Мета роботи.** Дослідити та проаналізувати молекулярні та клітинні механізми впливу ожиріння на виникнення жіночого безпліддя.

**Матеріали та методи дослідження.** Використано бібліосемантичний метод. Проведено контент-аналіз сучасної наукової літератури на платформах Scopus, PubMed, Google Scholar відносно питань дослідження впливу ожиріння на жіноче безпліддя на клітинному рівні.

**Результати.** Ожиріння має негативний вплив на жіночу репродуктивну систему, головним чином, через функціональні зміни осі гіпоталамус-гіпофіза-гонади (НРО). Жінки з ожирінням часто мають вищий рівень циркулюючого в крові інсуліну, який є стимулом для збільшення виробництва андрогенів яєчниками [1]. Андрогени, у свою чергу, перетворюються в естроген у високих концентраціях через надлишок жирової тканини, що у свою чергу призводить до негативного зворотного зв'язку в системі НРО та впливає на виробництво гонадотропіну [2]. Це проявляється у вигляді порушень менструального циклу та овуляторної дисфункції. Численні дослідження демонструють, що жінкам з ожирінням потрібно більше часу щоб завагітніти [3,4].

Жінки з ожирінням мають вищі рівні циркулюючого лептину та адипокіну (клітинного сигнального білка, який виробляється в жировій тканині) порівняно з жінками, що мають нормальну вагу. Змінені рівні адипокінів, таких як лептин, у стані ожиріння можуть впливати на стероїдогенез і безпосередньо впливати на розвиток ембріона. Жінки з високою концентрацією лептину в сироватці крові та підвищеним співвідношенням лептин-ІМТ мають нижчу ймовірність завагітніти при ЕКЗ [5].

Підвищений рівень лептину в жінок з ожирінням може здійснювати прямий негативний вплив на ембріон, що розвивається. In vitro лептин має стимулюючу дію на ріст трофобластних стовбурових клітин людини, а його інгібування зменшує

проліферацію та різко збільшує апоптоз [8].

Вплив ожиріння на ооцит також має негативні наслідки у жінок з надмірною вагою. Так, жінки з ожирінням, які проходять ЕКЗ, мають змінене фолікулярне середовище з вищими рівнями інсуліну, тригліцеридів і маркерів запалення, таких як лактат і С-реактивний білок (СРБ). Вихід яйцеклітин нижчий у жінок із надмірною вагою, і у них частіше відбуваються зміни менструального циклу [6,7].

**Висновки.** Отже, ожиріння має негативний вплив на жіночу репродуктивну систему, збільшуючи ймовірність виникнення безпліддя, порушення менструального циклу, а також зменшує ймовірність настання вагітності.

### Список використаних джерел:

1. Rachon D, Teede H. Ovarian function and obesity—interrelationship, impact on women's reproductive lifespan and treatment options. *Mol Cell Endocrinol* 2010;316:172–9.
2. Jungheim ES, Moley KH. Current knowledge of obesity's effects in the preand periconceptional periods and avenues for future research. *Am J Obstet Gynecol* 2010;203:525–30.
3. Pasquali R. Obesity and androgens: facts and perspectives. *Fertil Steril* 2006;85:1319–40.
4. Wise LA, Rothman KJ, Mikkelsen EM, Sorensen HT, Riis A, Hatch EE. An internet-based prospective study of body size and time-to-pregnancy. *Hum Reprod* 2010;25:253–64.
5. Brannian JD, Schmidt SM, Kreger DO, Hansen KA. Baseline nonfasting serum leptin concentration to body mass index ratio is predictive of IVF outcomes. *Hum Reprod* 2001;16:1819–26.
6. Fedorcsak P, Dale PO, Storeng R, Ertzeid G, Bjercke S, Oldereid N, et al. Impact of overweight and underweight on assisted reproduction treatment. *Hum Reprod* 2004;19:2523–8.
7. Pinborg A, Gaarslev C, Hougaard CO, Nyboe Andersen A, Andersen PK, Boivin J, et al. Influence of female bodyweight on IVF outcome: a longitudinal multicentre cohort study of 487 infertile couples. *Reprod Biomed Online* 2011;23:490–9.
8. Magarinos MP, Sanchez-Margalet V, Kotler M, Calvo JC, Varone CL. Leptin promotes cell proliferation and survival of trophoblastic cells. *Biol Reprod* 2007;76:203–10.

**Бодня Аліна Анатоліївна**, здобувач вищої освіти медичного факультету  
*Полтавський державний медичний університет, Україна*

**Жага Олена Миколаївна**, здобувач вищої освіти медичного факультету  
*Полтавський державний медичний університет, Україна*

**Науковий керівник: Таряник Катерина Анатоліївна**, канд. мед. наук,  
доцент кафедри нервових хвороб  
*Полтавський державний медичний університет, Україна*

## **РОЗЛАДИ КОГНІТИВНОЇ СФЕРИ У ПАЦІЄНТІВ ІЗ ВТОРИННО-ПРОГРЕСУЮЧИМ ПЕРЕБІГОМ РОЗСІЯНОГО СКЛЕРОЗУ В POSTCOVID19 ПЕРІОДІ**

**Актуальність:** Розсіяний склероз (РС) – це аутоімунне демієлінізуюче захворювання нервової системи, яке характеризується ознаками багатогогнищового ураження, має ремітуючий, прогресуючий перебіг та часто призводить до інвалідизації. Когнітивні порушення зустрічаються у 35-90% пацієнтів з РС як на ранніх так і на пізніх стадіях захворювання. Covid19 здатний призводити до порушень когнітивного статусу, що додатково сприяє його погіршенню у пацієнтів з РС.

**Мета роботи:** оцінити когнітивний статус у пацієнтів із вторинно-прогресуючим перебігом розсіяного склерозу в PostCovid19 період.

**Матеріали та методи:** на базі неврологічного відділення КП «ПОКЛ ім. М.В. Скліфосовського ПОР» було проведено комплексне обстеження 50 пацієнтів (30 жінок та 20 чоловіків) із вторинно-прогресуючим РС. Проводився збір анамнестичних даних, історій хвороб пацієнтів, проведено комплексне неврологічне дослідження з використанням розширеної шкали інвалідизації EDSS, короткої шкали оцінки психічного статусу MMSE, госпітальної шкали тривоги та депресії HADS.

**Результати:** у пацієнтів з вторинно-прогресуючим перебігом, EDSS 4,5-5,5, тривалістю захворювання до 10 років, віком до 35 років, з Covid19 в анамнезі та субклінічно вираженою депресією і тривогою за шкалою MMSE виявлено когнітивні порушення у 47% пацієнтів та із клінічно вираженою депресією у 56%; у пацієнтів з вторинно-прогресуючим перебігом, EDSS 4,5-5,5, тривалістю захворювання до 10 років, віком до 35 років, без Covid19 в анамнезі та субклінічно вираженою депресією і тривогою за шкалою MMSE виявлено когнітивні порушення у 32% пацієнтів та із клінічно вираженою депресією у 43%; у пацієнтів з вторинно-прогресуючим перебігом, EDSS 6,0-8,0, тривалістю захворювання більше 10 років, віком більше 35 років, з Covid19 в анамнезі та субклінічно вираженою депресією і тривогою за шкалою MMSE виявлено когнітивні порушення у 67% пацієнтів та із клінічно вираженою депресією у 75%; у пацієнтів з вторинно-прогресуючим перебігом, EDSS 6,0-8,0, тривалістю захворювання більше 10 років, віком більше 35 років, без Covid19 в анамнезі та субклінічно вираженою депресією і тривогою за шкалою MMSE виявлено когнітивні порушення у 54% пацієнтів та із клінічно вираженою депресією у 63% ;

Висновки: в результаті проведеного дослідження нами встановлено, що найбільш суттєво рівень когнітивних розладів у пацієнтів із розсіяним склерозом залежить від балу EDSS 6,0-8,0, перенесеної Covid19 хвороби в анамнезі, тривалості перебігу захворювання більше 10 років та, в меншій мірі, від віку пацієнтів.

**Список використаних джерел:**

1. Таряник К.А., Шкодін А.Д., Литвиненко Н.В., Бойко Д.І. Комбінована терапія загострень рецидивно-ремітивного розсіяного склерозу плазмаферезом та глюкокортикоїдами з урахуванням якості життя пацієнтів. *Український неврологічний журнал*. 2020. №3. С.29-34.
2. Таряник К. А. Динаміка лікування спастичності у пацієнтів з рецидивуючо-ремітуючим розсіяним склерозом. *Світ біології та медицини*. 2014. № 44 (2). С. 26–32.
3. Вейн А.М. Депресія в неврологічній практиці (клініка, діагностика, лікування). - 3-є вид. / А.М. Вейн. - М., 2007. - 208с.

**Бодня Аліна Анатоліївна**, здобувач вищої освіти медичного факультету  
*Полтавський державний медичний університет, Україна*

**Науковий керівник: Таряник Катерина Анатоліївна**, канд. мед. наук,  
доцент кафедри нервових хвороб  
*Полтавський державний медичний університет, Україна*

## **ТРИВОЖНО-ДЕПРЕСИВНІ РОЗЛАДИ У ПАЦІЄНТІВ ІЗ РОЗСІЯНИМ СКЛЕРОЗОМ**

Розсіяний склероз (РС) - це аутоімунне мультифакторіальне демієлінізуюче захворювання нервової системи, що характеризується ознаками багатогогнищового ураження, яке часто дебютує у молодому віці та призводить до інвалідизації [1,2]. Зараз у світі зареєстровано близько 2,5-3 млн пацієнтів на РС, з них в Україні більше 20 тис. Щороку кількість хворих на РС збільшується в середньому на 1000–1200 осіб. Тому своєчасна діагностика має важливе значення для призначення патогенетичної терапії РС та прогнозування його перебігу [1-3].

Мета роботи: оцінити ступінь вираженості тривожно-депресивних розладів у пацієнтів із РС в залежності від різних факторів.

Матеріали та методи: на базі неврологічного відділення КП «ПОКЛ ім. М.В. Скліфосовського ПОР» було обстежено 50 пацієнтів (30 жінок та 20 чоловіків) із рецидивуючо-ремітуючим та вторинно-прогресуючим РС. Проводився аналіз історій хвороб, збір анамнестичних даних, комплексне неврологічне обстеження хворих із оцінкою по функціональним системам згідно шкали інвалідизації EDSS, оцінка тривожно-депресивних розладів згідно шкали HADS.

Результати дослідження: у 19% пацієнтів з РРП, тривалістю захворювання до 10 років, віком до 35 років, з балом EDSS 4,5-5,5, виявлено субклінічно виражену тривогу, у 16% - субклінічно виражену депресію, у 7% пацієнтів - клінічно виражену тривогу та у 6% - клінічно виражену депресію. У пацієнтів з РРП, тривалістю захворювання більше 10 років, з EDSS балом 6,0-8,0, віком старше 35 років, субклінічно виражену тривогу виявлено у 69%, субклінічно виражену депресію - у 58%, клінічно виражену тривогу - у 36%, клінічно виражену депресію у 28%. У пацієнтів з ВПП, тривалістю захворювання до 10 років, EDSS 4,5-5,5, віком до 35 років виявлено субклінічно виражену тривогу у 43% пацієнтів, субклінічно виражену депресію - у 47% і клінічно виражену тривогу - у 21%, клінічно виражену депресію у 18 % пацієнтів. У пацієнтів з ВПП, тривалістю захворювання більше 10 років, з EDSS 6,0-8,0, віком старше 35 років виявлено: субклінічно виражену тривогу у 79%, субклінічно виражену депресію - у 69%, клінічно виражену тривогу - у 42%, клінічно виражену депресію - у 39% хворих.

Висновки: підсумовуючи результати проведеного дослідження було встановлено, що найбільш суттєво на рівень тривожно-депресивних розладів у пацієнтів із розсіяним склерозом впливають бал EDSS 6,0-8,0, тривалість захворювання більше 10 років та, в меншій мірі, перебіг захворювання і вік пацієнтів. Варто зазначити, що під час проведення дослідження у осіб чоловічої

статі була виявлена більша схильність до тривожно-депресивних розладів на фоні розсіяного склерозу.

**Список використаних джерел:**

1. Таряник К.А., Шкодін А.Д., Литвиненко Н.В., Бойко Д.І. Комбінована терапія загострень рецидивно-ремітивного розсіяного склерозу плазмаферезом та глюкокортикоїдами з урахуванням якості життя пацієнтів. *Український неврологічний журнал*. 2020. №3. С.29-34.
2. Таряник К. А. Динаміка лікування спастичності у пацієнтів з рецидивуючо-ремітуючим розсіяним склерозом. *Світ біології та медицини*. 2014. № 44 (2). С. 26–32.
3. Вейн А.М. Депресія в неврологічній практиці (клініка, діагностика, лікування). - 3-є вид. / А.М. Вейн. - М., 2007. - 208с.

**Єрмакова Анастасія Сергіївна**, здобувач вищої освіти  
медичного факультету

*Національний медичний університет імені О.О. Богомольця, Україна*

**Науковий керівник: Ходаківська Світлана Петрівна**, канд. мед. наук,  
доцент

*Національний медичний університет імені О.О. Богомольця, Україна*

## **ФУНКЦІОНАЛЬНА ДИСПЕПСІЯ У ДІТЕЙ ТА МЕТОДИ ЇЇ КОРЕКЦІЇ**

### **Вступ.**

Функціональний розлад шлунково-кишкового тракту (ШКТ) найпоширеніша патологія дитячого населення (зустрічається у 70% дітей шкільного віку) [1].

Діагноз ФД - це діагноз виключення, який встановлюється тільки після повного обстеження і виключення органічних змін в шлунку та дуоденум, у разі відсутності «симптомів тривоги» — схуднення, зниження апетиту, гарячки, змін в загальному аналізі крові при дослідженні периферичної крові та ін. [2], [3].

Важливе значення в патогенезі функціональних розладів ШКТ мають психосоціальні чинники і соціальна дезадаптація. Взаємозв'язок центральної нервової системи (ЦНС) і всіх периферичних впливів веде не тільки до порушення функції ШКТ, але і до різних нейропсихічних розладів. В основі всіх функціональних розладів лежить порушення моторної функції, зумовленої неспроможністю регулюючих взаємовідносин між мозком і ШКТ. Типовими є сенсорні відхилення, які характеризується вісцеральною гіперчутливістю (гіпералгезією). Вважають, що провідну роль у розвитку гіпералгезії відіграє серотинін і серотонінові рецептори різних типів, холецистокінін і ліганди опіатних рецепторів [1].

Крім того, потрібно враховувати основний етіологічні фактори гастриту — інфекцію *Helicobacter pylori*, яку виявляють більше, ніж у половини хворих на ФД.

### **Мета:**

На сьогоднішній день існує проблема оптимізації лікування ФД, оскільки як поліпраграмазія, так і недостатнє застосування медикаментозних і немедикаментозних засобів не задовольняють потреби практики.

### **Матеріали і методи дослідження.**

Нами обстежено 50 дітей з ФД у віці 7 — 17 років.

Обстежували і лікували дітей в денному стаціонарі. Вивчали скарги, анамнез та клінічні прояви хвороби. Для дослідження відбирали тільки тих дітей, у яких фіброгастродуоденоскопія була необхідної діагностичною процедурою.

У обстежених дітей ендоскопія не виявляла змін в слизовій оболонці шлунка та слизовій оболонці дуоденум. У всіх діагностовано ФД, асоційована з *Helicobacter pylori*.

Всі хворі отримували традиційне лікування, що передбачає нормалізацію режиму та харчування, проведення базової терапії, яка поліпшує моторику травних шляхів, секреторну функцію шлунка. [4].

Крім того діти першої і другої групи отримували антихелікобактерну терапію:



амоксацилін та кларитроміцин в вікових дозах 7 днів.

25 хворих другої групи ще додатково отримували седативні препарати та антидепресанти рослинного походження.

Це лікування узгоджувалось в тісному контакті з психоневрологами.

Критерієм виключення з дослідження були: відсутні згоди батьків на обстеження, проведена антибіотикотерапія менше ніж за 1 місяць до дослідження, застосування антисекреторних препаратів, а також препаратів вісмуту за 2 тижні перед дослідженням, неспецифічні запалення кишечника; синдром мальабсорбції (целиакія, муковісцидоз); інші верифіковані порушення травного тракту, у тому числі хронічний гастрит (гастродуоденіт), анатомічні вади (дивертикул Меккеля); гельмінтоз, лямбліоз, гостра кишкова інфекція.

Для ідентифікації гелікобактеріозу використовували: HpSA для виявлення антигенів HP в калі.

Всім дітям провели анкетування (за участю їх батьків) стосовно наявності всіх стресових ситуацій, що були у дитині протягом життя; крім того, ретроспективно проаналізовано медичні карти.

Для визначення загального емоційного стану особистості використали комп'ютерний варіант кольорового тесту М.Люшера. Оцінювали психічні якості особистості, рівень її активності, ступінь працездатності, стабільність вибору кольору та характеризували лабільність нервової системи та відхилення від автогенної норми. Для визначення психологічного типу особистості, стану емоційної стійкості та ступеня тривожності використовували опитувальник Айзенка. Аналіз реактивності та особистісної тривожності визначали за шкалою Ч.Д. Спілберга. Всі тести виконувалися дітьми індивідуально за участю дитячого психолога. Медико-психологічну допомогу обстеженим дітям надавав медичний психолог.

Для дослідження стану вегетативної нервової системи використовували: кардіоінтервалографію з визначенням вихідного вегетативного тону, вегетативної реактивності, вегетативного забезпечення з використанням кліноортостатичної проби. Вегетативну реактивність характеризували за ступенем змін функціонування вегетативної нервової системи (ВНС), використовуючи кліноортостатичну пробу.

Розраховували індекс напруги Баєвського (ІНБ). Вихідний вегетативний тонус оцінювали: нормотонія — збалансований стан вегетативної системи; ваготонія — ІНБ менше середнього рівня; симпатикотонія — коли ІНБ перевищує середній рівень.

### Результати досліджень

При аналізі сприяючих чинників виникнення ФД в обстежених дітей, встановлена роль як несприятливих аліментарних чинників, так і психогенних чинників. Обтяжений генеалогічний анамнез по лінії обох батьків спостерігали у 31,7% дітей, при наявності в одного з батьків у 22,1 %. Несприятливий пре- та інтранатальний анамнез (патологічний перебіг вагітності та пологів) мав місце у 86,5 %

У 55,8 % обстежених дітей з ФД було інтенсивне шкільне та позашкільне навантаження, 10 (9,6 %) дітей — були із неповних сімей та 19 (18,3 %) — мали незадовільні соціальні умови. У 7 (6,7 %) дітей встановлено психічну травму (перехід до нової школи, класу, розлучення батьків, втрата члени родини).

Клінічне обстеження та анкетування хворих дітей дало змогу виявити вегетативні дисфункції у всіх пацієнтів. У хворих з ФД найчастіше діагностувалась вегетовісцеральна дисфункція — 52,2 %, нейроциркуляторна дисфункція — у 31,8%, вегето-судинна — у 15,5 %.

При аналізі ефективності запропонованої удосконаленою терапії відмічна позитивна динаміка основних синдромів захворювання. У більшості пацієнтів другої групи до 7-го дня лікування зникла біль. Водночас, у хворих першої групи аналогічний симптом утримувався більше, ніж у третини обстежуваних. Прояви диспептичного синдрому до 7-го дня лікування регресували більш ніж у половині пацієнтів. Більшість проявів дисфункції ВНС (підвищення втомлюваність, головний біль, загальну слабкість, емоційна лабільність, порушення сну) у пацієнтів другої групи зникали уже до 7-го дня лікування, тоді, як у хворих першої групи ці симптоми регресували лише у четверті обстежуваних ( $p < 0,05$ ).

На підставі аналізу стану психоемоційної сфери у дітей з ФД внаслідок лікування встановлено, що порушення зазнавали регресу, проте найпомітнішими ці зміни були у дітей другої групи, які отримували додатково рослинні антидепресанти та седативні препарати разом з проведенням еридикаційної терапії.

Таким чином, все зазначене вище вказує на доцільність та ефективність включення до комплексної терапії ФД у дітей седативних препаратів та антидепресантів рослинного походження в поєднанні з антихелікобактерною терапією.

#### **Висновки:**

1. Функціональна диспепсія у дітей клінічно характеризується больовим абдомінальним синдромом у 92,2 %, диспептичним — у 95,8 %. Інфікуванням НР виявлено у 12% дітей дошкільного віку і в 41 % дітей шкільного віку.

2. Функціональна диспепсія у дітей супроводжується вегето-судинною дисфункцією та психоемоційними розладами.

3. Отримано дані про вищу ефективність розробленого диференційованого комплексу лікування функціональної диспепсії у дітей, який включає відновлення моторної і секреторної функції шлунка, еридикації НР-інфекції, корекцію синдрому вегетативних розладів.

#### **Список використаних джерел:**

1. Майданник В.Г. Римські критерії IV (2016): що нового? // Міжнародний журнал педіатрії, акушерства та гінекології. – 2016. – № 10 (1). – С. 10-18.
2. Drossman D.A. Functional Gastrointestinal Disorders: History, Pathophysiology, Clinical Features, and Rome IV. *Gastroenterology*. 2016; 150(6): 1262-1279.
3. Nelson Textbook of Pediatrics, 2-Volume Set, 21th Edition, 2019 by Robert M. Kliegman, Joseph W. St Geme III, Nathan J. Blum, Samir S. Shah, Robert C. Tasker, Karen M. Wilson, 4264 p.
4. Наказ № 59 МОЗ України від 29.01.2013 р. Про затвердження уніфікованих клінічних протоколів медичної допомоги дітям із захворюваннями органів травлення.

**СЕКЦІЯ 22.****ФІЗИЧНА КУЛЬТУРА, СПОРТ  
ТА ФІЗИЧНА ТЕРАПІЯ**

**Карина Васильченко**, курсантка Навчально-наукового інституту права та підготовки фахівців для підрозділів Національної поліції  
*Дніпропетровський державний університет внутрішніх справ, Україна*

**Науковий керівник: Дмитро Анісімов**, викладач кафедри спеціальної фізичної підготовки  
*Дніпропетровський державний університет внутрішніх справ, Україна*

**ВЕДЕННЯ ЗДОРОВОГО СПОСОБУ ЖИТТЯ ТА  
ЗАНЯТТЯ СПОРТОМ ЯК СПОСІБ РОЗВИТКУ  
АДАПТИВНИХ РЕСУРСІВ ОСОБИ**

За умов сучасного розвитку суспільства, значної ступені відповідальності на кожну особу у соціумі, великої кількості щоденних справ неможливо уявити людину, яка б не хвилювалась за своє здоров'я, оскільки буденність приносить нам не лише позитивні емоції, омріяні досягнення, успіх, але й інколи вона наповняє наше життя надмірними навантаження, неприємними несподіванками та певними душевними потрясіннями. Слід відмітити, що стресові реакції мають здатність до накопичення. Інколи складно зрозуміти, що саме викликає негативні емоції, та звідти взяти енергію та сили, щоб пережити випробування органічно, тобто, без шкоди для себе та свого здоров'я.

Деякі сформовані особистості до сих пір не знають, звідти людський організм бере сили на відновлення «початкових» показників ресурсів, а також задаються питанням: «Чому інколи далеко не найрозумніша чи найсильніша людина витримує набагато більше за ту, від якої очікують усі чудеса витривалості?».

Гарною відповіддю на це питання стане надбання Чарльза Дарвіна, який стверджував, що адаптивність є найважливішим критерієм природного відбору [1]. Здатність людини пристосовуватись до різних умов надає їй можливість в певних умовах займати вищу позицію навіть серед найсильніших. Для виживання чи не найважливішою рисою є стресостійкість.

Окрім виховання та розвитку внутрішнього змісту стресостійкості особистості, необхідно вмело дбати про свій організм. До складових здорового способу життя відносяться наведені нижче фактори [2].

1. Особиста гігієна – основне поняття первинної та вторинної профілактики захворювань людини, до якого входить гігієна тіла, фізичного виховання, сну, відпочинку, харчування, розумової праці, статевого життя тощо.

2. Раціональне харчування допомагає людині підтримувати свою фізичну форму, а також розвивати її, зберігати оптимальний питний баланс, уникнути розвиток захворювань, а також продовжити своє життя. Серед простих

рекомендацій щодо збалансованого харчування фахівці зазначають про важливість регулярного харчування приблизно в один і той же час доби, прийняття свіжої їжі без зайвих думок та зовнішніх тригерів, вживання свіжих овочів та фруктів та контролю водного балансу в організмі, тобто, вживання не менше 1,5 літра води на день.

3. Фізична активність та загартовування – базова необхідність організму. Науковим шляхом доведено, що регулярна інтенсивна фізична активність запобігає вкороченню тіломерів, тобто елементів ДНК, які оберігають хромосоми від пошкоджень, наслідком чого є відтягнення момент старіння організму. Ще один цікавий факт – фізичні вправи впливають на ділянки головного мозку, що відповідають за навчання та пам'ять. Більш того, заняття спортом чи підтримання щоденної рухливості зменшує ризик виникнення серцево-судинних захворювань, зміцнює еластичність судин, а також чинить позитивний вплив на рівень холестерину в крові. Також вчені довели вплив рухової активності на зменшення рівня депресії та нейтралізацію її симптомів. Лише 30 хвилин фізичних вправ в день протягом 3-5 днів на тиждень дозволяють зберігати оптимальну розумову активність та підтримувати, а інколи навіть і покращувати, гарний настрій та стресостійкість.

4. Психопрофілактика – найкращий спосіб профілактики та лікування хвороб, виникнення яких зумовлене внутрішніми чинниками. Оскільки фізичне здоров'я нерозривно пов'язане із психічним, слід зазначити, що позитивна думка, викликаючи позитивну емоцію (радість, щирість, щедрість, доброзичливість), має потужний вплив на настрій, який є запорукою здоров'я.

5. Відсутність шкідливих звичок – наразі інколи є настільки рідкістю, що люди більш здивовані тим, що людина не має шкідливих звичок. Культивування шкідливих звичок як способу «розслаблення» серед молоді має бути знищене, оскільки звичка має здатність перейти у залежність, яка за своїм змістом не несе ніяких позитивних моментів для людини. Кожна сучасна людина має розуміти, що єдиний шлях до саморозвитку, збереження здоров'я та активності до глибокої старості лежить лише через здоровий спосіб життя, заняття спортом, уміння розважатися органічно та мати власні корисні звички.

Враховуючи вищевикладене, варто пам'ятати, що фундамент гарного самопочуття та зміцнення захисних сил організму, розкриття потенційних його можливостей відбувається саме через здоровий спосіб життя, який має найбільший вплив на стан здоров'я, ніж будь-які інші чинники.

### Список використаних джерел:

1. Адаптивне мислення — нова базова навичка 21 століття: стаття. Веб-сайт «Executives». URL: <https://executives.com.ua/adaptyvne-myslennia-nova-bazova-navychka-21-stolittia/> (дата звернення: 28.10.2022).
2. Шинкарук О., Лисенко О., Федорчук С. Стрес та його вплив на змагальну та тренувальну діяльність спортсменів. Фізична культура, спорт та здоров'я нації : збірник наукових праць. 2017. №3 (22). С. 469–476.

**Слабких Заріна Андріївна**, курсант 1 курсу факультету підготовки фахівців для підрозділів кримінальної поліції  
*Дніпропетровський державний університет внутрішніх справ, Україна*

**Науковий керівник: Журавель О.А.**, старший викладач кафедри спеціальної фізичної підготовки  
*Дніпропетровський державний університет внутрішніх справ, Україна*

## **ЧОМУ ФІЗИЧНА ПІДГОТОВКА ТАК ВАЖЛИВА ДЛЯ ПРАЦІВНИКІВ ПОЛІЦІЇ**

Розглянуто важливість фізичної підготовки поліцейських як умову реалізації ними трудової функції, а саме поліцейської діяльності, змістом якої є забезпечення охорони прав і свобод людини, протидія злочинності, підтримання публічної безпеки і порядку, та проаналізовано деякі нормативно-правові акти, які регламентують умови прийняття на службу до Національної поліції України.

Нині вимоги до кандидатів на посади поліцейських встановлено Законом України «Про Національну поліцію» (ст. 49 та ч. 2 ст. 61), якими передбачено, що на службу в поліцію можуть бути прийняті громадяни України віком від 18 років, які мають повну загальну середню освіту, незалежно від раси, кольору шкіри, політичних, релігійних та інших переконань, статі, етнічного та соціального походження, майнового стану, місця проживання, які володіють українською мовою [3]. Аналізуючи зазначену норму закону, слід звернути увагу на те, що в ній не згадується ані про особисті ділові та моральні якості кандидатів, ані про рівень їхньої фізичної підготовки. Наголошено лише на тому, що вимоги щодо рівня фізичної підготовки для поліцейських та кандидатів, які вступають на службу в поліцію, затверджує Міністерство внутрішніх справ України (ч. 2 ст. 49) [3].

Специфіка службової діяльності підрозділів Національної поліції України дає підстави констатувати, що сучасний працівник повинен володіти не лише знаннями законодавчого блоку, а й розвиненими фізичними якостями та сформованими вміннями і навичками застосування поліцейських заходів примусу. У закладах вищої освіти Міністерства внутрішніх справ України формування такого правоохоронця покладено на спеціальну фізичну підготовку, яка є навчальною дисципліною, у практичних підрозділах – на фізичну підготовку, яка є складовою системи службової підготовки поліцейських [1, с. 6].

Закономірним є те, що такі вміння і навички формуються однаковою мірою у поліцейських насамперед у процесі професійної підготовки. Таким чином, необхідно констатувати, що фізична підготовка поліцейського є одним із головних напрямів службової та професійної підготовки, оскільки в стресових ситуаціях професійної діяльності, пов'язаних із відбиттям нападів, затримкою правопорушників, в тому числі і тих, які чинять активний супротив, що виявляється у невиконанні законних вимог представника поліції під час виконанні його службових обов'язків, перед поліцейським стоїть задача затримати порушника, ефективно застосовуючи силові прийоми, спеціальні засоби, а іноді й зброю. При цьому жінка-поліцейський повинна діяти так, щоб не перевищити межі необхідної оборони і заходів, необхідних для правомірного затримання порушника (злочинця).

Разом із тим необхідно зазначити, що жоден нормативно-правовий документ, що регламентує питання фізичної підготовки співробітників поліції, не містить положень щодо методики та специфіки навчання силових методів, бойових прийомів боротьби саме поліцейських. Деякі пропозиції щодо врегулювання цього питання трапляються в окремих наукових розвідках. Так, наприклад, А. К. Карданов справедливо підкреслює, що вся система фізичної підготовки поліцейських повинна будуватися виключно на науковій основі з урахуванням специфіки їхньої професії та професійної діяльності, а також з урахуванням анатомофізіологічних особливостей людського організму [4, с. 160].

Щодо самого поняття фізичної підготовки, то вона визначається як плановий та цілеспрямований процес забезпечення готовності співробітників до виконання оперативно-службових занять, умілого та правомірного застосування фізичної сили, бойових прийомів, а також збереження високої працездатності в складних умовах. Метою фізичної підготовки є розвиток та підтримка професійно важливих фізичних якостей на рівні, необхідному для виконання оперативно-службових задач, формування вмій та навичок ефективного та правомірного застосування фізичної сили, а також підтримка та зміцнення здоров'я, збереження продуктивного рівня загальної працездатності, підвищення стійкості організму до впливу несприятливих факторів службової діяльності [2, с. 139].

Українські фахівці визначають фізичну підготовку як комплекс заходів, спрямований на формування та вдосконалення рухових умій і навичок, розвиток фізичних якостей та здібностей поліцейського з урахуванням особливостей його професійної діяльності. Відповідно, метою фізичної підготовки поліцейських – збереження здоров'я, творчої та трудової активності, забезпечення належного рівня фізичної готовності та всебічний розвиток фізичних якостей, набуття теоретичних знань, формування спеціальноприкладних та життєво важливих умій і навичок, необхідних для виконання оперативно-службових завдань [1, с. 9, 11].

Підводячи деякий підсумок, можна констатувати, що особливості фізичної підготовки поліцейських зводяться до такого: поповнення та удосконалення індивідуальних навичок, умій та фізкультурноосвітніх знань, що сприяють засвоєнню вибраної професійно-службової діяльності; інтенсифікація розвитку професійно важливих фізичних та пов'язаних з ними здібностей, забезпечення стійкості та підвищення на цьому підґрунті рівня дієздатності; підвищення рівня адаптаційних можливостей організму щодо несприятливого впливу умов середовища, в яких здійснюється трудова діяльність; сприяння успішному виконанню службових завдань, що реалізуються в загальній системі професійної підготовки кадрів, вихованню моральних, духовних, вольових та інших якостей, які характеризують цілеспрямованих, високоактивних членів суспільства, що створюють його матеріальні і духовні цінності [3, с. 9].

Всі наведені вище факти дозволяють встановити, що слідові явища в організмі людей, займаються фізичною культурою і спортом, позитивно позначаються на їх загальній працездатності і на трудовій діяльності. Слідові явища, що сприяють розширеному відтворенню біологічного та біомеханічного потенціалу людини-зміцненню її здоров'я, удосконаленню біологічних функцій, кінематики і динаміки рухів, розширенню сфери рухових здібностей і можливостей людини-відіграють значну роль як у специфічній, спортивній, так і в основній, сукупній трудовій

діяльності. При цьому виникає питання про визначенні кількісних нормативів слідових явищ, їх нижньому, мінімальному і верхньому, максимальному порогах, що обмежують зону позитивного ефекту, зону благотворного впливу фізичної культури на організм співробітників органів внутрішніх справ. Це питання тісно пов'язане з розробкою і встановленням оптимального рухового режиму трудящих різних професій, що є перспективними завданнями наукових досліджень.

Фізична підготовка забезпечує поліпшення фізичного розвитку, зміцнення здоров'я поліцейських, і, отже, є основним засобом їх фізичного вдосконалення. При цьому роль фізичної підготовки, як важливого засобу підвищення боєздатності співробітників поліції, полягає в підвищенні бойової майстерності співробітників поліції; у вихованні моральних і психологічних якостей особового складу; у підвищенні стійкості організму до впливу несприятливих факторів.

Підвищення бойової майстерності співробітників поліції засобами фізичної підготовки вираз в підвищенні професійної працездатності, використанні фізичних вправ в системі професійного відбору та у підвищенні ефективності професійного навчання.

Фізична підготовка поліцейського є одним із головних напрямів службової та професійної підготовки, оскільки в стресових ситуаціях професійної діяльності перед поліцейським стоїть задача затримати порушника, ефективно застосовуючи силові прийоми, спеціальні засоби, а іноді й зброю. Рівень фізичної підготовки поліцейських є тим чинником, який прямо впливає на можливість виконання своєї трудової функції – поліцейської діяльності, яка пов'язана із забезпеченням охорони прав і свобод людини, протидією злочинності, підтриманням публічної безпеки і порядку.

### Список використаних джерел:

1. Мельник К. Ю. Загальна та спеціальна трудова правосуб'єктність працівників. Форум права. 2012. № 1. С. 617–624.
2. Бортник С.М. Рівень фізичної підготовки як ключова вимога до кандидатів на службу в Національній поліції України. Підготовка поліцейських в умовах реформування системи МВС України : зб. наук. праць. Харків : ХНУВС, 2018. С. 57-59.
3. Про Національну поліцію : Закон України від 02 липня 2015 року № 580-VIII. Відомості Верховної Ради. 2015. № 40-41. Ст. 379.
4. Дідковський В.А., Бондаренко В.В., Кузенков О.В. Фізична підготовка працівників Національної поліції України : навчальний посібник. Київ: ФОП Кандиба Т.П., 2019. 98 с.
5. Про затвердження Положення про організацію службової підготовки працівників Національної поліції України : наказ МВС України № 50 від 26 січня 2016 року. Офіційний вісник України. 2016. № 24. Ст. 861.
6. Про затвердження Положення з організації перевірки рівня фізичної підготовленості кандидатів до вступу на службу в Національну поліцію України : наказ МВС України № 90 від 09 лютого 2016 року. Офіційний вісник України. 2016. № 22. Ст. 864.

## СЕКЦІЯ 23.

# ІСТОРІЯ, АРХЕОЛОГІЯ ТА КУЛЬТУРОЛОГІЯ

**Родінял Дар'я Олександрівна**, здобувач вищої освіти  
історико-філологічного факультету  
*ДЗ «Південноукраїнський національний педагогічний університет  
імені К.Д. Ушинського», м. Одеса, Україна*

**Науковий керівник: Красножон Андрій Васильович**, доктор історичних  
наук, професор кафедри історії України  
*ДЗ «Південноукраїнський національний педагогічний університет  
імені К.Д. Ушинського», м. Одеса, Україна*

## ЖИТТЯ В ОДЕСІ ПІД ЧАС РУМУНСЬКОЇ ОКУПАЦІЇ

У роки Другої світової війни у європейському географічному лексиконі з'явилося нове слово – Трансністрія. На півдні вона упиралася в Чорне море, на півночі її крайнім пунктом було місто Жмеринка, а столицею – Одеса. Ця територія була окупована румунами з 16 жовтня 1941 р. Тут діяли румунські закони і все управління було зосереджено в руках румунської адміністрації [7, с. 161].

Провінція займала площу приблизно в 40 тис. км<sup>2</sup> з населенням 2 млн. 327 тис. чоловік. На території Трансністрії було створено 13 повітів [7, с. 165-166]. Перенесення столиці Трансністрії з Тирасполя до Одеси 17 жовтня 1941 р. завершило адміністративне формування цього регіону [2, с. 413].

Як завжди буває при переході влади, темні елементи, користуючись моментом, грабували магазини, спорожнілі квартири, бешкетували, доносили та намагалися усіляко вислужитися перед новою владою.

Протягом перших тижнів окупації тримався найжорстокіший режим. Кожне розпорядження військової влади було складено у громовому стилі з перерахуванням покарань, смертна кара завжди займала перше місце.

У перші дні було схоплено багато заручників, почалися арешти та розстріли. На привокзальній площі, на Куліковому полі, на стовпах ліхтарів та на деревах по декілька днів висіли повішені. Для євреїв справжнє пекло почалося після 22 жовтня 1941 року, коли було підірвано колишню будівлю НКВС, в якій на той час розташувалися румунська комендатура та штаб 10-ї піхотної дивізії. У листопаді було оголошено про влаштування гетто [11, с. 55]. Найстрашнішу пам'ять залишили табори в селах Дальник, Богданівка, Голта. Точну цифру знищених одеських євреїв назвати неможливо.

У люті морози грудня євреїв стали перевозити у холодних товарних вагонах зі станції Одеса-Сортувальна в район станції Березівка [11, с. 55]. Люди, загнані у вагони, замерзали в дорозі і їх, задубілих, виймали і складали штабелями, як шпали, і закопували в загальних могилах. Мало кому вдалося втекти.

Діти від змішаних шлюбів і євреї, які перейшли в християнство, теж прямували



в гетто: нацисти викоринювали неарійську кров. Вдало проведена диверсія коштувала окупантам багатьох життів, але викликала хвилю неймовірних звірств. Містом прокотилася хвиля погромів та арештів. Величезна кількість нещасних була загнана в порохові склади на Люстдорфській дорозі. Будівлі були повністю забиті євреями і полоненими червоноармійцями, після чого підпалені.

Незважаючи на увесь жах, який відбувався у перші місяці окупації Одеси, життя в місті продовжувалося. Вже 3-го листопада біля будівлі трамвайного парку на Водопровідній при урочистій обстановці було поновлено рух міських трамваїв [3, с. 3]. В червні 1942 р. в місті вже працювало 12 трамвайних шляхів [1, с. 369]. Також на вулиці повернулися приватні візники.

26 листопада 1941 р. почав працювати Одеський Почтамт [10, с. 3].

Першочерговим для багатьох одеситів стало саме квартирне питання. У когось дім був розбомблений під час оборони міста, у когось затоплений на

Пересипі, комусь необхідно було змінити адресу, бо його занадто добре знали на старому місці, а хтось просто хотів зайняти кращу квартиру, яка звільнилася після від'їзду її власників у евакуацію. У кожного були свої мотиви. Щоб якось нормалізувати цей процес Міський Голова Герман Пинтя створив Постанову №2 від 29 жовтня 1941 року. Згідно із цією постановою будь-кому із жителів міста заборонялося переселятися із однієї квартири до іншої. Коменданти домів повинні були терміново скласти поквартирні списки мешканців, вказавши їх ФІП, рік народження, національність, професію та інформацію про те, скільки вони проживають у конкретній квартирі. Якщо квартира залишила пустою, то вона переходить у повне розпорядження Міського Муніципалітету, а комендант потрібен зробити усе необхідне для охорони залишеного майна [9, с. 5].

Як не дивно, але базари почали працювати ледве не з перших днів окупації. Спочатку це була стихійна торгівля, однак лише вона дала можливість людям вижити у перші найважчі місяці. У квітні 1942 року в Одесі вже працювало 8 ринків: Новий базар, Привоз, Олексіївський базар, Старокінний, Слобідський, Казанський та Ярмарочний [1, с. 453-454]. Базари у місті продовжувати активно функціонувати аж до кінця окупації.

Особливу увагу румунська влада приділяла відновленню церковного життя на окупованих територіях. Одразу після входження румунських та німецьких військ в Одесу було відслужено молебень на місті зруйнованого більшовиками Спасо-Преображенського кафедрального собору. Одним з перших заходів румунського уряду була вказівка маршала Антонеску про спорудження на старому місці нового Кафедрального Собору [1, с. 355].

Відразу після відкриття першої церкви люди масово стали хрестити своїх дітей. За три місяці діяльності усіх церков міста було охрещено 14250 дітей [6, с. 4]. Навесні 1942 року на Великдень у місті було навіть скасовано комендантську годину.

Румунська влада дозволила відкривати приватні підприємства і займатися бізнесом, чим активно користувалися одесити. На початку 1942 року городяни подали понад 5 тисяч заявок на відкриття магазинів, ресторанів та перукарень, не кажучи вже про заклади, немислимі у довоєнній радянській Одесі, на кшталт казино чи публічних будинків.

Під час окупації кіноіндустрія продовжила своє існування. Румуні активно

використовували кіно як ідеологічну зброю. Першими, 28 листопада 1941 р., для відвідувачів відкрились кінотеатри АКСА та ДАЧА [4, с. 4]. Надзвичайною популярністю користувалися виступи Петра Лещенко та його дружини – Віри Белоусової.

У місті виходили газети та журнали, працювали університет, Консерваторія та Художня академія. Інженери отримали можливість працювати за фахом.

Дуже насиченим було театральне життя міста. Спочатку відновили роботу Оперного театру. При цьому театрі було створено хор, який виконував гімни Румунії та Германії на урочистих заходах, а також він був залучений до театральних постановок [8, с. 2].

Роботу цирку було відновлено на початку лютого 1942 р. Будівлю цирку використовували ще й для боксерських турнірів та чемпіонатів по французькій боротьбі.

Влітку 1943 р. люди навіть спокійно вибиралися на море, пройшов конкурс краси серед одеських жінок, які відвідували пляжі «Ланжерон» та «Аркадія» [5, с. 3].

Люди їли, спали, ходили на роботу, закохувалися, одружувалися, народжували дітей, сварилися, читали книги, дивилися кіно, грали у футбол, навчалися – життя продовжувалося.

Як ми бачимо, люди, які залишилися на окупованій території, опинилися перед вибором. Хтось прийняв нову владу, зумів прилаштуватися, почав дихати повними грудьми, відкрив новий бізнес, перестав приховувати свою національність та справжнє прізвище. Для когось окупація стала справжнім пеклом. Комусь довелося виживати, переховуватися. Хтось стратив усе, що мав раніше. Дехто не зміг змиритися з новою владою, пішов у підпілля, влаштував диверсії і чекав повернення радянської влади. Хтось просто жив. А величезна кількість одеситів так і не змогли пережити окупацію.

### Список використаних джерел:

1. Бабич А. В. Одесса 1941-1944 Пережить оккупацию. Одесса: Черноморье, 2020. 592.
2. Вінцовський Т., Нікульча І. Українське самостійницьке підпілля у Трансністрії (1941-1944). УІЖ. 2007. № 5. С. 124 – 134.
3. К годовщине работы трамвая. Одесская газета. Одесса: Типография «Одесской газеты», 1942. 3 октября. С.4.
4. Кино. Одесская газета. Одесса: Типография «Одесской газеты», 1941. 30 листопада. С. 4.
5. Конкурс одесских купальщиц. Одесская газета. Одесса: Типография «Одесской газеты», 1943. 29 червня. С. 4.
6. Крещение детей. Одесская газета. Одесса: Типография «Одесской газеты», 1942. 27 січня. С. 8.
7. Новосолов О. Румунська окупація Трансністрії: питання політичного статусу. Сторінки воєнної історії України: Збірник наукових статей, 2009. Вип. 12. С. 161-168.
8. Первая постановка. Молва. 1942. 10 грудня. С. 4.
9. Постановление № 2. Одесская газета. Одесса: Типография «Одесской газеты», 1941. 29 жовтня. С. 8.
10. Почта и телеграф в Одессе. Одесская газета. Одесса: Типография «Одесской газеты», 1942. 4 січня. С. 4.
11. Стародинский Д. З. Одесское гетто. Воспоминания. Одесса: ТПП «Хайтех», 1991. 112 с.

**Рябушкіна О.В.**, студентка 3-го курсу, спец. «Міжнародні відносини, суспільні комунікації і регіональні студії»  
*НУБіП України, Україна*

**Науковий керівник: Асатуров С.К.**, доц. каф. міжнародних відносин і суспільних наук  
*НУБіП України, Україна*

## **ПРИЧИНИ ТА РОЗВИТОК РОСІЙСЬКОЇ АГРЕСІЇ ПРОТИ УКРАЇНИ**

У гуманному, глобалізованому світі 21 ст., явилася агресія якої не бачив мир з 1939 року. З чого бере свій початок режим який вже стало нормально асоціювати з нацистським?

Аргументами може виступити велика кількість психологічних, етнічних та політичних причин, але головною буде виступати теза про те, що після розпаду СРСР Росія застрягла у минулому, яке не мало розуміння про демократію та суверенітет.

Першою причиною стало те, що після розпаду Союзу Москва сподівалась закріпити за собою вплив за допомогою СНД та постачання дешевої палевої сировини. Але Україна, успадкувавши третій у світі ядерний арсенал, обрала західний курс розвитку, чим обурило керівництво Кремля, який вважав повалення системи та проголошення незалежності колишніх колоній, найбільшою геополітичною катастрофою ХХ ст. Але поки Захід не відповідав взаємністю Україні, економічно слабка Росія вела себе стримано. Але вже у перші дні, після Акту проголошення Незалежності України, російська прес-секретар Бориса Єльцина, Павло Воцанов проголосив російську позицію щодо союзних республік, у якій зазначав, що РРФСР буде залишати за собою право порушення кордонів. Після чого до Києва приїздила делегація на чолі з Руцьким, яка мала на меті відмовити правлячу верхівку від вже проголошеної незалежності. Саме у цей день, Кремлівська влада вперше після розпаду Союзу, використала погрозу, щодо порушення кордону [1].

Другою причиною був конфлікт у Коса Тузлі. Його сутність, на нашу думку, полягала у з'ясуванні реакції США та Західних партнерів на демаркацію державних кордонів на теренах України. Після цієї події у Москві сформувалась думка про наявність західних та європейських еліт, які готові будуть йти на поступки, що заохочувало РФ вдаватися до агресивних дій. Після чого, на вибори 2004 в Україні було заохочено проросійського кандидата В. Януковича, але «Помаранчева Революція» зламала план Путіна і стала його особистою поразкою.

Свого апогею, ситуація набула у 2008 р., на саміті НАТО в Бухаресті, де американський президент хотів надати план дій з підготовки членства у НАТО Україні, на що В. Путін різко відреагував та виступив проти. Із-за блокування можливості швидкого вступу до альянсу, Україна обрала курс на економічну інтеграцію з ЄС, але дізнавшись про можливе підписання, РФ почала здійснювати економічний тиск та шантаж. Кульмінаційним моментом виступила заява уряду В. Януковича про зупинення підготовки до вступу в ЄС. Це викликало громадський

бунт та подію «Євромайдану», що понесло за собою вакуум влади і це стало третьою причиною розвитку агресії Росії.

Скориставшись внутрішньополітичною проблемою України, Москва дала поштовх до сепаратистських рухів на теренах Луганська, Донецька та Криму, що у подальшому призвело до проголошення «народних республік» та запровадженню на їх територіях «АТО» [2]. Велика кількість людей без розпізнавальних знаків захопила адмінбудівлі та встановила свою владу.

У 2014 році у Франції відбулася зустріч президентів РФ та України, за посередництвом лідерів Франції та Німеччини. Після цього у Мінську було підписано домовленість про припинення вогню, але вона була порушена, але Кремль заперечує їх зі своєї сторони, звинувачуючи у всьому українську сторону.

Четвертим приводом, стали постійні стягування задля «навчання» військової техніки РФ до кордонів з Україною. Саме в цьому році, президент Росії Володимир Путін, звернувся до НАТО та США з тезою, в якій просив їх е приймати Україну до альянсу за будь-яких нагод, на що влада США відповіла відмовою [3]. Після чого Кремль почав підготовку до військового вторгнення в Україну. 21 лютого 2022 року, Путін виступив з заявою про приєднання «ДНР і ЛНР» до складу РФ, а також наголосив, що російські люди в цій регіонах постійно страждають від насильства Київського режиму. А вже 24. 02. 2022 року, оголосив про проведення « спеціальної військової операції» на їх теренах, але у подальшому стало зрозуміло, що метою є повне захоплення території України.

Підсумовуючи можемо зазначити, що засіла політика капіталізму та імперіалізму, яка залишилась у Росії з часів розпаду Союзу, її постійне намагання повернути хоч якусь частину системи та володарювати над нею і стали причинами жорстокого шантажу, маніпулювання та кровопролиття.

### Список використаних джерел:

1. До 5-річчя від початку збройної агресії Російської Федерації проти України. Український інститут національної пам'яті. 2019. URL : <https://uinp.gov.ua/informaciyi-materialy/viyskovym/do-5-richchya-vid-pochatku-zbroynoyi-agresiyi-rosiyskoyi-federaciyi-proty-ukrayiny> (дата звернення: 05. 11. 2022).
2. Путін офіційно оголосив про проведення спецоперації на Донбасі. Слово і Діло. 2022. URL: <https://www.slovoidilo.ua/2022/02/24/novyna/polityka/putin-oficijno-oholosyv-pro-provedennya-speczoperaciyi-donbasi> (дата звернення: 05. 11. 2022).
3. Столяров А. Русский Мир [Електронний ресурс] / Андрей Столяров / Русский Мир: история идеи // Русской Архипелаг. — 2002. — Режим доступу: [http://www.archipelag.ru/ru\\_mir/history/history00-03/stolyarov-russmir/](http://www.archipelag.ru/ru_mir/history/history00-03/stolyarov-russmir/).

**Чернецька Наталія Олександрівна**, здобувач вищої освіти  
історичного факультету

*Кам'янець-Подільський національний університет імені Івана Огієнка, Україна*

**Науковий керівник: Федьков Олександр Миколайович**, доктор історичних  
наук, професор кафедри архівознавства, спеціальних історичних  
та правознавчих дисциплін

*Кам'янець-Подільський національний університет імені Івана Огієнка, Україна*

## **РОЗВИТОК БЛАГОУСТРОЮ У МІСТАХ ПОДІЛЬСЬКОЇ ГУБЕРНІЇ НАПРИКІНЦІ ХІХ- НАПОЧАТКУ ХХ СТ.**

Наприкінці ХІХ ст. Поділля переживало модернізацію, що включало у себе урбанізацію і розширення міст. Усе більше людей переїздили до міст у пошуках роботи. Дворяни і заможні підприємці, купці, землевласники також оселялись у великих поселеннях, оскільки це супроводжувалось зміною стилю життя. Усе більше людей втягувалось в процес модернізації, котрий вносив величезні зміни у повсякденне життя містян [4, с. 40]. Поява промислових підприємств, електроенергії, залізничного транспорту, телеграфного і телефонного зв'язку, кінотеатрів, готелів і ресторанів – усе це стало основою для формування сучасних міст. Велику роль у цих процесах відігравали органи місцевого самоврядування, чия роль в Російській імперії відігравали міські думи [6, с. 110].

За «Уложенням» 1892 р. міські думи отримували повноваження у сфері розвитку інфраструктури міст, формування міських бюджетів, керування нерухомістю і муніципальною власністю, у той же час уся діяльність думи була підзвітна губернаторові і його присутствію. Таким чином, ні про яке реальне самоуправління говорити у Російській імперії початку ХХ ст. говорити не можна [3, с. 196]. У той же час, у сфері розвитку міста дума мала усі повноваження для покращення благоустрою. Думи були законодавчими органами і лише випускали розпорядження. А їх виконання покладалось на управи – виконавчі органи, котрі займались безпосередньою роботою. Хоча управа була підзвітна думі, але реальна влада залишалась у губернатора. Однак керівники губерніями рідко займались управлінням конкретних міст, залишаючи це на розсуд думних гласних [3, с. 198].

Така обмежена система муніципального самоуправління призводила до великих проблем у міській політиці, але все ж дозволяла думам самостійно займатися такими важливими справами, як: формування міського бюджету, видачі торговельних ліцензій та прав на підприємницьку діяльність (зокрема заснування заводів і фабрик), збирання окремих коштів за різні послуги (наприклад, за користування міським транспортом, дорогами, мостами і каналами, за перевезення вантажів), встановлення твердих цін на різні продукти (як правило, обмежувались лише хлібом і м'ясом) [3, с. 197]. Міський бюджет був у центрі уваги діяльності думи. Доходи поступали від податків міських жителів, від ренти муніципальної власності, від торговельних ліцензій і різних додаткових зборів. Видатки в-першу чергу скеровувались на діяльність різних міських служб, котрі почали формуватися наприкінці ХІХ ст. [2, с. 87-88].

Від час Середньовіччя і до середини XIX ст. структура міської інфраструктури майже не змінювалась: територія міста обмежувалась мурами і фортечними стінами (за їх наявності), а навколо була округа, що належала місту і приносила доходи. Місто було закритою корпорацією, членами котрого були усі жителі. Але після міської реформи 1870 р. і «контрреформи» 1892 р. значення міст змінюється. Відтепер, будь-яка людина могла оселитися в місті, знайти там роботу і зняти житло [4, с.41-42]. Це призвело до різкого росту населення, а відтак і необхідності розвитку інфраструктури і комунальної сфери. Збільшення кількості людей і транспорту призвело до необхідності брукування вулиць, що було однією з найбільших проблем у діяльності дум.

Брукування вулиць вимагало значних капіталовкладень, котрих міські органи не мали. Аби якось вийти із цієї ситуації, міські думи почали залучати кошти приватних інвесторів, благодійників і кредиторів. Це був єдиний шлях, аби знайти великі суми. Протягом 1880-1890-х рр. масове брукування тривало у найбільших містах Поділля: Кам'янці, Могилеві-Подільському, Вінниці, Проскурові, Жмеринці [5, с.148-149]. Наприклад, у Проскурові вперше про брукування вулиць міська дума почала говорити у 1870, але на це потрібно було майже 63 тис. рублів, а капітал міста складав не більше 5,3 тис., тому проект відклали. Перша вулиця в Проскурові буде забрукована лише у 1880-1882 рр. На 1910 р. всього по губернії було забруковано 30-40% міських вулиць. Найкраща ситуація була у Кам'янці – тут забрукованими були 90% вулиць [5, с.149-150].

Наприкінці XIX ст. у подільських містах з'являються і перші комунальні служби, зокрема водопостачання і асенізаторська. Проблема водопостачання була надзвичайно актуальною через швидкий темп зростання міського населення. У губернському Кам'янці, через особливості рел'єфу і ґрунтів було неможливим добувати воду на місці, а місцева річка Смотрич забруднилася. Місцева влада вирішила питання водопостачання шляхом буріння артезіанських свердловин, до 1914 р. таких свердловин діяло уже 5 [8, с.24-25]. Але все ж залишались величезні проблеми із забезпеченням води у Старому місті – найбільшому районі Кам'янця і до початку Світової війни ця проблема вирішена не була. У таких містах як Проскурів, Вінниця, Жмеринка проблема із водопостачанням вирішувалась ефективніше, але також виникали проблеми. Наприклад у Проскурові водогін існував лише у районі Дубове – військовому містечку. У Вінниці водогін з'явиться лише у 1911, у Жмеринці – 1912 [8, с.125].

Асенізаторська служба займалась вивезенням із міст нечистот, до кінця XIX ст. лише у найбільших поселеннях існували окремі екіпажі, котрі робили це на замовлення багатих містян. Але збільшення населення призвело до швидкого забруднення. У 1910 р. асенізаторська служба діяла уже в 6-ти містах губернії: Кам'янці, Вінниці, Проскурові, Могилеві, Балті, Жмеринці. Єдиним містом, котре планувало побудувати каналізацію була Вінниця. У 1913 р. міська дума навіть затвердила проектний план і бюджет, але через початок Світової війни цей план реалізований не був [6, с.83-85].

Та найбільших змін у благоустрої подільських міст принесла електроенергія. До кінця XIX ст. освітлення у подільських містах велося шляхом гасових і керосинових ламп. Щороку із міських бюджетів виділялись сотні а то й тисячі рублів на освітлення, але якість його була низькою, гасова лампа освітлювала

невеликі ділянки, до того ж постійно потребувала палива, а відтак – нових видатків. Напочатку ХХ ст. у Поділлі з'являються електростанції [7, с.111]. Перша із них 1902 р. збудована у Жмеринці – ключовому залізничному вузлі губернії. У 1910 р. міська дума затвердила проект щодо електричних ліхтарів освітлення. У 1911 р. міське освітлення з'явилося на вулицях Проскурова, а вже в наступному році до електрики під'єднали громадські будівлі міста і маєтки аристократів [4, с.45]. У 1910-1911 р. збудовано електростанцію та електричну мережу у Вінниці. У 1912 р. електростанція і міське освітлення з'явилися і в губернському центрі.

Електроенергія дозволила продумати і утворення міського транспорту. Найбільш поширеним був трамвай, але утворення трамвайних ліній було надто дорогим, як і їх експлуатація. У Кам'янці через особливості рел'єфу і забудови побудова трамвайної колії не мала сенсу, натомість подібні ідеї висловлювались у міських думках Вінниці і Проскурова [5, с.149-150]. У 1912 р. міська дума Вінниці підписала контракт із російською фірмою для будівництва ліній. До жовтня 1913 р. проект був завершений і в місті почали курсувати трамваї. Єдиний маршрут пролягав через усю Вінницю і мав довжину понад 8 км. На ньому курсувало 7 трамваїв, у яких було по 32 місця у вагоні. До початку Першої світової трамваї у Вінниці перевезли 2,5 млн. пасажирів [1, с.36-37].

### Список використаних джерел:

1. Добржанський С. Від найбільшого повітового міста до губернського центру: Вінниця в системі управління Подільської губернії початку ХХ ст // *Краєзнавство*. С.32-38.
2. Добржанський С. О. Бюджети міст Правобережної України: динаміка змін в умовах реалізації реформ другої половини ХІХ ст // *Проблеми історії України ХІХ–початку ХХ ст*. 2017. С. 82-93.
3. Єсюнін С. М. Громадське управління містами Подільської губернії у другій половині ХІХ – напочатку ХХ ст. // *Матеріали ХІV Подільської наукової історико-краєзнавчої конференції / НАН, Ін-т історії України, Кам'янець-Подільський нац. ун-т ім. І. Огієнка, Хмельниць. обл. орг. Нац. спілки краєзнавців України, Центр дослідження історії Поділля Ін-ту історії України НАН України*. 2014. С. 194-204.
4. Єсюнін С. М. Забудова міст Подільської губернії у другій половині ХІХ–на початку ХХ століття та питання щодо її збереження (на прикладі м. Хмельницького) // *Праці Центру пам'яткознавства*. С.39-50.
5. Єсюнін С. М. Становлення транспортної мережі Подільської губернії та її вплив на розвиток міст у другій половині ХІХ–на початку ХХ ст // *Вісник Кам'янець-Подільського національного університету імені Івана Огієнка: Історичні науки*, 2009. С.145–154.
6. Седляр А. Господарська діяльність органів самоврядування міст Волині та Поділля напередодні Першої світової війни // *Часопис української історії*. 2007. №. 7. С. 80-86.
7. Седляр А. Діяльність органів міського самоврядування Волинської та Подільської губерній у сфері освітлення міст (кінець ХІХ–початок ХХ ст.). *V Волинська міжнародна історико-краєзнавча конференція, 9-10 листопада 2012 року, м. Житомир*. С.110-112.
8. Седляр А. Робота органів міського самоврядування Волині та Поділля щодо організації водопостачання для населення (кінець ХІХ–початок ХХ ст.) // *Матеріали Волинської історико-краєзнавчої конференції*. 2008. С. 23-25.

**Хмелевська Катерина Юріївна**, здобувач вищої освіти історико-філологічного факультету  
*Південноукраїнський національний педагогічний університет імені К. Д. Ушинського, Україна*

**Науковий керівник: Сєкерська Олена Петрівна**, кандидат історичних наук, доцент, доцент кафедри історії України  
*Південноукраїнський національний педагогічний університет імені К. Д. Ушинського, Україна*

## **УКРІПЛЕННЯ РИМСЬКОГО ЧАСУ БІЛЯ С. ОРЛІВКА (КАРТАЛ) В СИСТЕМІ НИЖНЬОДУНАЙСЬКОГО ЛІМЕСУ**

Римська Імперія – держава, яка в час найбільшого свого розвитку простягалась на тисячі кілометрів по Європі на Близького Сходу. Великі кордони завжди потребували та потребують надійного захисту та оборони. Саме з цією метою було возведено лімес.

Починаючи з початку II ст. н. е римська військова присутність у Північно-Західному Причорномор'ї, насамперед, в районі Буджацького степу, стає все помітнішою та набуває все більших масштабів. Розташовані тут римські військові підрозділи були з'язані із прикордонними провінціями Нижня Мезія та Дакія. Укріплення біля с. Орлівка (Картал) входило до системи укріплень, які слугували насамперед для захисту підходів до Дунаю та переправи через нього. Розбудова оборонних споруд в зонах безпосередніх контактів Римської імперії з варварським світом була необхідною і пониззя Дунаю не стало в цьому сенсі виключенням. Хоча проблема організації захисту нижньодунайських провінцій привертала увагу дослідників ще у XX ст., деякі її аспекти залишаються дискусійними і не з'ясованими остаточно.

Метою дослідження є висвітлення ролі городища Картал в системі Нижньодунайського лімесу на основі археологічних та писемних джерел. Для цього були проаналізовані динаміка провінційної політики Римської Імперії та причини возведення лімесу, а також схарактеризоване значення городища Картал в системі оборонних укріплень на Нижньому Дунаї.

Важливе значення для висвітлення теми має праця Діона Касія «Римська Історія» [1], яка містить опис провінцій Мезія та Дакія, а також війн римлян з Децебалом. Перші повідомлення про городище Картал та загальний вигляд Кам'яної Гори містяться в праці О. С. Уварова [8]. М. Н. Мурзакевич та О. С. Уваров опублікували латинські написи з ім'ям Марка Аврелія та V-го Македонського легіону, мармуровий рельєф із зображенням Аполлона та Артеміди, які були знайдені під час розкопування кургану мешканцями с Орлівка (Картал) у 1840–41рр. [6].

Серед дослідників Нижньодунайського лімесу та укріплення біля с. Орлівка (Картал) слід назвати Т. Д. Златковську [7], Р. Д. Бондарь [3, 4], І. В. Брюяко [5, 6] та О. Г. Бандровського [2].

Зведення лімесу стало основою римської прикордонної політики та прикладом



розвитку військово-стратегічної лінії оборони. Але соціально-економічні проблеми та нехтування центральною владою проблем прикордонних земель врешті-решт призвели до припинення його розвитку та занепаду.

Для організації Нижньодунайського лімесу особливе значення мали провінції Мезія та Дакія. На теренах провінції Дакія проходили два кровопролитні походи – Перший та Другий дакійські походи Траяна. Дакія захищала від варварів усю Римську імперію. Провінція Дакія та обидві Мезії є прикладом активної провінціальної політики Риму, яка характеризувалися підкоренням нових територій, збільшенням чисельності рабів та видобутком дорогоцінних руд. Мезія відіграла роль плацдарму для наступу у північно-східному напрямку. На теренах провінції було розташовано декілька легіонів: I Італійський, V Жайворонковий (*Alaudae*), у 68-70 рр. додався VII Клавдієв, а у 71 р. – V Македонський легіони. Є також данні про Флавій Мезійський флот, кораблі якого приймали участь у військових операціях на Дунаї та у Чорному морі з часів правління Августа [4].

Починаючи з часу організації провінції Нижня Мезія, головна лінія оборони римлян проходила вздовж Дунаю. Саме цю ділянку слід вважати найбільш відповідальною, так як найзручніше місце для переправи через Дунай у його пониззі знаходилось навпроти Новіодунуму (сучасне м. Ісакча, Румунія). В Новіодунумі розміщувалася стоянка римського дунайського флоту, а на протилежному березі біля сучасного с. Орлівка знаходилося укріплення. Новіодунум став основним портом для флотів, які курсували у акваторіях Дунаю та Чорного моря [4].

На розбудову Нижньодунайського лімесу вплинув напад даків із Децебалом, коли основні сили легіонів були відправлені на війну, а у містах залишилися переважно ветерани зі своїми сім'ями. Завдяки цьому на теренах лімесу з'являються цілі колонії, які забезпечували безпеку регіону, а зв'язок між укріпленнями відбувався завдяки підрозділам річного флоту, включаючи рейнський та дунайський [2].

Сам лімес на початку свого утворення мав вигляд ланцюга земляних таборів вздовж Дунаю, які згодом перетворюються на кам'яні. Зазвичай укріплення формувалися на перехрестях шляхів та на теренах захоплених земель. На Дунаї табори римських легіонерів захищалися додатково передмостними укріпленнями: в якості прикладів можна назвати Річку-Петрошань навпроти Нове, Чокенешть – Дуросторум, Дікісень – Алтінум, Барбош – Діногенцію та Картал (сучасна Орлівка) – Новіодунум [3].

Багатошарова археологічна пам'ятка – городище Картал з останцем Кам'яної Гори розташована у Ренійському районі Одеської області. Кам'яна Гора та мис, який спрямований до сучасного с. Орлівка, були найзручнішими місцем для зведення укріплень та розміщення римського гарнізону. Орловський кастель в системі Нижнього Дунаю став важливим гарнізоном для легіонерів, які знаходилися на стражі кордонів своєї держави.

Вивчення археологічних знахідок та епіграфічних матеріалів дозволило дослідникам реконструювати мережу римських шляхів у Нижній Мезії I–IV ст. Основа її була закладена ще за правління Траяна, і у подальшому до мережі поступово додавали нові дороги [9]. Орлівське укріплення було зв'язане із загальною системою римських шляхів – функціонуюча тут дорога використовувалася і для військових, і для торгових цілей, саме по ній підвозили

вантажі для місцевого гарнізону.

Археологічний матеріал, здобутий під час дослідження самого укріплення та передмістя, знаходиться у межах кінця I – початку III ст. н. е. Отже, початковий період існування римського кастеля біля с. Орлівка можна віднести до другої половини I ст. н. е., а його загибель, відповідно, могла мати місце у першій половині III ст. н. е. [5].

Отже, завдяки системі Орлівський/Картальський кастель – форт Новіодунум, римляни повністю контролювали вихід з Дунаю до Чорного моря. Таке поєднання римських пунктів на лімесі надавало можливість для панування на цій ділянці правого та лівого берегів Дунаю. Орлівське укріплення, очевидно, було утворене в другій половині I ст. н. е. і функціонувало ще на початку III ст. н. е.

### Список використаних джерел:

1. Кассий Дион Коккейан. Римская история. Книги LI-LXIII [Пер. с древнегреч. А. В. Махлаюка, К. В. Маркова, Е. А. Молева, Н. Ю. Сивкиной, С. К. Сизова, В. М. Строгоцкого]. – Санкт-Петербург: Нестор-История, 2014. – 680 с.
2. Бандровський, О. Г. «Лімесна» політика Римської імперії на північно-східних кордонах в I-III ст. н. е. // *Carpatica – Карпатика*. – 2001. – Вип. 13. – С. 159 – 167.
3. Бондарь Р. Д. О Дунайском лимесе провинции Нижняя Мезия // *Древнее Причерноморье*. – 1991. – С. 8 – 9.
4. Бондарь Р. Д. Строительное дело Нижнедунайского лимеса (провинции Нижняя и Верхняя Мезии, Дакия) в I-III ст. н. э. /Р. Д. Бондпрь. – Одеса: СМІЛ, 2013. – 108 с.
5. Бруяко И.В., Дзиговский А.Н. Заметки по истории городища Картал в римское время. *Древнее Причерноморье*. – 2008. – С. 74 – 79.
6. Бруяко И.В. Об исторической топографии городища Картал // *Материалы по Археологии Северного Причерноморья*. – 2009. – Вип. 9. – С. 39 – 46.
7. Златковская Т. Д. Мёзия в I-II веках нашей эры (К истории Нижнего Дуная в римское время) / Т. Д. Златковская. – Москва: Издательство Академии Наук СССР, 1951. – 136 с.
8. Уваров А.С. Исследования о древностях Южной России и берегов Черного моря / А. Уваров. Санкт-Петербург: Тип. эксп. загот. гос. бумаг, 1856. – Вип. 2. – С. 139 – 184.
9. Panaite A. 2015. Roman Roads in Moesia Inferior. Archaeological and Epigraphic Evidence // *Bulletin of the National Archaeological Institute*. – 2015. – XLII. – S. 593 – 600.

**СЕКЦІЯ 24.****КУЛЬТУРА ТА МИСТЕЦТВО**

**Шкуропата Вікторія Анатоліївна**, магістр кафедри режисури та акторської майстерності імені народної артистки України Лариси Хоролець  
*Національна академія керівних кадрів культури і мистецтв, Україна*

**Науковий керівник: Ян І.М.**, доктор мистецтвознавства, доцент кафедри режисури та акторської майстерності імені народної артистки України Лариси Хоролець  
*Національна академія керівних кадрів культури і мистецтв, Україна*

## **ЕТНОКОНСОЛІДУЮЧІ ЗАСАДИ РЕПЕРТУАРУ УКРАЇНСЬКОЇ ТЕАТРАЛЬНОЇ ТРУПИ М.Л. КРОПИВНИЦЬКОГО**

У процесі національної самоідентифікації на сучасному етапі актуалізуються питання вивчення особливостей національної культурної спадщини, вивчення взаємозв'язків традицій і новаторства, висвітлення творчої атмосфери мистецького минулого. Дослідження українського театру в контексті національної культурної традиції та в проекції історичної реконструкції є важливим чинником осмислення й аналізу культурних здобутків попередніх поколінь.

Наприкінці XIX ст. український професійний театр стає важливою ланкою національного духу, адже у суспільно-політичних умовах Російської імперії, в яких знаходилась українська нація, всі заходи спрямовувались на поневолення національної культури, традицій і мови.

Українська театральна труппа М. Л. Кропивницького спрямувала свою діяльність на розвиток та популяризацію української культури, що відіграло вагомую роль у процесі етноконсолідації, збереження культурно-історичної спадщини, репрезентації українського театру серед широких кіл поліетнічної громадськості.

Саме після заснування українського професійного театру тема національного відродження стає провідною у драматургії М. Кропивницького, М. Старицького, І. Карпенка-Карого, Б. Грінченка. Значною популярністю у широких кіл громадськості користувалися реалістичні драми та комедії, що мали етноконсолідуючий характер та були присвячені національному відродженню: «Доки сонце зійде, роса очі виїсть», «На руїнах», «Замулені джерела», «Олеся» М. Кропивницького, «Не судилось» М. Старицького, «На новий шлях», «Нахмарило», «На громадській роботі» Б. Грінченка та ін.

Реалістично-побутовий стиль упроваджувався в українських п'єсах на засадах психологічного реалізму. Українські драматурги у своїх п'єсах намагалися показати реальних людей, вихідців з різних соціальних верств населення, з їх характерами, внутрішніми переживаннями, суперечливим духовним світом засобами соціально-побутової, історичної драми, комедії та водевілю.

Від початку своєї діяльності вистави театральної труппи Марка Лукича

Кропивницького збирали повну глядацьку залу у містах України: Києві, Харкові, Полтаві, Одесі, Чернігові, Єлисаветграді та ін. Завдяки гастрольній діяльності глядач мав можливість ознайомитись з українськими драматургами і акторами, які популяризували національну культуру, сприяли розвитку національної свідомості та національної гідності.

Український театр дотримувався принципу, в якому сценічне втілення мало прямий зв'язок із народним життям, незважаючи на розмаїття гастрольного репертуару (від драм з соціально-філософським змістом до етнографічно-пізнавальних п'єс мелодраматичного характеру). Вистави були наповнені народними ігрищами, інтермедіями, українським фольклором, які поєднувались із рухом, словом та музикою. Важливим елементом вистав були народні обряди (сватання, оглядини, весілля), обрядові народні пісні (русальні, колядки, веснянки) та елементи народної хореографії [3, 199].

Важливою складовою у популяризації українського театру було яскраве музичне оформлення, яке створювало виняткову сценічну атмосферу. Учасники трупі були не тільки прекрасними драматичними акторами, а й чудовими співаками. Сам М. Кропивницький добре володів майстерністю гри на бандурі і виконував пісні під власний акомпанемент [2].

До репертуарної основи театральної трупі М. Л. Кропивницького увійшли п'єси: «Назар Стодоля» Т. Шевченка, «Наталка Полтавка» І. Котляревського, «Сватання на Гончарівці», «Шельменко-денщик» Г. Квітки-Основ'яненка, «Глитай, або ж Павук», «Дай серцю волю, заведе в неволю», «Доки сонце зійде, роса очі виїсть», «Бувальщина», «По ревізії», «Олеся» М. Кропивницького, «Бондарівна», «Лиха іскра», «Суєта», «Понад Дніпром» І. Карпенка-Карого, «Різдвяна ніч» М. Лисенка, «Ой не ходи, Грицю, та й на вечорниці», «Не так склалося, як бажалося» М. Старицького, «Вечорниці» П. Ніщинського, «Чорноморці» Я. Кухаренка, «Загублений рай» І. Тогобочного, «Світова річ» О. Пчілки та ін. [3, 192].

Отже, етноконсолідуючі засади українського репертуару театральної трупі М. Л. Кропивницького були спрямовані на популяризацію традицій української нації, сприяли захисту рідної мови, національному самоусвідомленню, збереженню власної культурної ідентичності.

### Список використаних джерел:

1. Антонович Д. Український театр : конспективний історичний нарис. Прага; Берлін: Нова Україна, 1923. 14 с.
2. Коломієць Р. Марко Кропивницький / худож.-оформлювач В. М. Карасик. Харків: Фоліо, 2018. 120 с.
3. Український драматичний театр. У 2 т. Т. 1. Дожовтневий період : нариси історії / відп. ред. М. Т. Рильський. Київ : Вид-во АН УРСР, 1967. 518 с.

**Шелест Анна Ярославівна**, здобувачка фахової передвищої освіти  
*Білоцерківський фаховий коледж сервісу та дизайну, Україна*

**Чобітько Вікторія Русланівна**, здобувачка фахової передвищої освіти  
*Білоцерківський фаховий коледж сервісу та дизайну, Україна*

**Науковий керівник: Шмегельська Юлія Василівна**, кандидат  
мистецтвознавства, старший викладач факультету кіно і телебачення,  
голова циклової комісії напряму «Перукарське мистецтво»  
*Київський національний університет культури і мистецтв,  
Білоцерківський фаховий коледж сервісу та дизайну, Україна*

## ІСТОРІЯ РОЗВИТКУ ВЕСІЛЬНОЇ ЗАЧІСКИ

Одним із головних атрибутів нареченої завжди є і була зачіска. Вигляд весільної зачіски постійно удосконалювався, змінювався, доповнювався новими елементами та прикрасами, орієнтуючись на моду минулого часу, коли вона розвивалася. Кожній зачісці різних історичних періодів притаманні свої особливості. Також особливості зачісок наречених залежали від традицій та звичаїв народів.

Питання весільної моди опосередковано висвітлюється у працях і лекціях сучасних дослідників, таких як О. Васильєва [3], Оболенської І. І. [2], Ніколаєвої Н. С. [1]. В своїх роботах вони акцентують увагу на еволюційний розвиток весільних зачісок, на особливості їх побудови та декорування весільними прикрасами.

В період Стародавньої Індії довге волосся дуже цінувалося, його навіть нарощували, вплітаючи нитки з шовку, вовни, шнури, штучне волосся. Тому на весіллі наречена мала довге волосся, яке прикрашали гірляндами з білих та червоних квітів, золотими ланцюжками та низками з перлів. Зустрічалися зачіски з пучками на потилиці, волосся закручували в джгути по колу. Іноді ці форми нагадували скручених у клубок змії. Змії в Індії — священні істоти, тому зачіски з подібною символікою були популярними, й носити їх вважалося почесним.

Період Стародавнього Китаю та Японії. Характерною рисою жіночих зачісок була декоративна складна форма. Своє пряме чорне волосся жінки намагалися відрощувати якнайдовшим. Весільні зачіски китаянок відзначались особливою фантазійністю, вона складалася з об'єму збитого волосся, зачесаного догори. На потилиці випускали короткі пасма, зверху прикріплювали квітку, а по колу прикрашали зачіску стрічками, пучками ниток, перлами. Їхні технології були дуже складними: використовували каркаси, спеціальні підкладки з хутра тварин, сухої трави або тканини [1].

Весільна зачіска Арабського Сходу. Відрощуючи довге волосся, арабські жінки або заплітали його у коси, або спускали на плечі вільними пасмами чи комбінували обидва прийоми [1]. Використовувалися численні прикраси до головних уборів: діадеми з підвісками, різної довжини ланцюжки, складені з кілець, монет, бляшок, намистин.

Весільна зачіска Давньої Греції та Риму. Для наречених була особлива зачіска: шість покладених навколо голови кіс, що перевивалися червоною стрічкою. Поверх

зачіски прикріплювали фату жовтого кольору. Але фата не була єдиним головним убором. Наречена могла надягти хустку вогненного кольору чотирикутної форми. З боків і позаду хустка спадала м'якими складками, залишаючи особу відкритою. На торжествах зачіски прикрашали перлами — вони цінувалися дорожче всіх каменів [2].

Весільна зачіска епохи Середньовіччя. Ззаду голови і з боків волосся підбиралось і по-різному укладалось. Його обгортали навколо голови вінцем, більш чи менш рівномірно або ж з укладених кількома горизонтальними рядами пасом чи кіс. Поширеним було також збирання всього волосся лише на боках з цілковитим прикриттям вух. Коси чи плетінки в таких зачісках загортали кільцями, і тоді, якщо вони були не дуже товстими й туго заплетеними, утворювали зачіску «баранячий ріг». Зачіску прикрашали різними сітками, золотими ланцюжками, дорогоцінними каменями, перлами [2].

Весільна зачіска епохи Відродження. В перукарському мистецтві домінували витонченість і вишуканість: чубчики, завивка від хвилястої до дрібної крутої. Стрижки різних видів поєднувалися з крутою завивкою на папільйотки. Весільна зачіска була виконана із складних плетінь, кіс різного об'єму. Переплітаючись між собою, вони створюють на потилиці об'єм, що нагадує своєрідний обідок. Прикрашали зачіску перлами, декоративною наколкою, фероньєркою. Тендітну шию обгортала змійка. Високе чоло підкреслював чистий погляд [3].

Весільна зачіска епохи Високого Відродження. Найпопулярнішою була зачіска з вишуканим валиком, яка за формою нагадувала серце. У весільних та святкових зачісках таких валиків могло бути кілька. Ці зачіски поступово стали урочисто високими. Для їх виконання використовували підкладні валики, металеві каркаси. Наприкінці XVI ст. зачіски стали високими, конусоподібними. Доповнювали зачіски наколками з мережива, нитками перлів, штучними пасмами — золотими і сріблястими локонами.

Весільні зачіски епохи Бароко. Жіночі зачіски у різні періоди епохи бароко були різноманітними. Спочатку цей стиль характеризували плоскі зверху і збиті на скронях об'єми. Потім жінки носили гладенько зачесане на тім'ї й маківці волосся; на чоло спадали дрібні спіралеподібні локони, а на потилиці зав'язували пучок. Ще згодом, на завершальному етапі панування стилю бароко, характерними були високі пірамідальні зачіски у вигляді башти. В кінці століття зачіску «фонтанж» доповнювали дротовим каркасом, у якому зміцнювали драпірування шовкового мережива, штучних квітів, стрічок [3].

Весільні зачіски епохи Рококо. В 30-ті роки XVIII ст., з'явився новий силует зачіски. Великі, овальні, гладенькі, створені зі збитого волосся форми зачісували догори. Ці зачіски горизонтально прикрашали стрічками або буклями. В деяких випадках на потилиці додатково кріпили постижі, квіти, випускали з потилиці на груди одне або два пасма. [3].

Весільні зачіски в період стилю Ампір. У період панування стилю ампір сформувалася зачіска, яка стала поштовхом для розвитку тенденцій, властивих наступному стилю. На тім'ї робили прямий проділ, зачісували волосся на скроні й завивали локони. З потилиці волосся підіймали догори, на маківку, і формували декоративний пучок або кріпили шиньйон. Прикрашали зачіску намистом, квітами, заколками, брошками [3, 4].

Весільні зачіски в період стилю Модерн. Великою популярністю користувалися накладні шиньйони та окремі постижі у вигляді локонів, пучків, буклів. У період російсько-японської війни (1904-1907) стали модними зачіски з валиками; вони трохи нагадували японські й доповнювали їх гребінцями, декоративними шпильками. Волосся завивали як горизонтально, так і вертикально, використовуючи для цього пару, а згодом — електрику [4].

Отже, перукарське мистецтво з'явилося ще дуже багато років тому, і до сьогодні змінювалося безліч разів та стрімко розвивалося. Вигляд весільної зачіски залежав від багатьох чинників, одні з яких - це період часу, місцезнаходження та національність. Люди створювали їх, спираючись на традиції свого народу, віросповідання, час, в якому проживали. Тому кожна зачіска мала свій особливий характер.

**Список використаних джерел:**

1. Николаева Н. С. Утопия Востока в Европе и стиль (шинуазри) // Япония и Европа. Диалог в искусстве. — М.: Издательство «Искусство», 1996.
2. Оболенська І. І та інші. Історія перукарської справи. Київ «Грамота». 2005.
3. Васильев А. Европейская мода. Три века. — М.: Слово/Slovo, 2006.
4. Рязанова Н. Локон жгучий, локон черный... История женских причесок. Популярная энциклопедия моды. Издательство «Факт». К.; 2005.





НАУКОВЕ ВИДАННЯ

МАТЕРІАЛИ ІІІ МІЖНАРОДНОЇ  
СТУДЕНТСЬКОЇ НАУКОВОЇ КОНФЕРЕНЦІЇ

**«ЦИФРОВІЗАЦІЯ НАУКИ ТА  
СУЧАСНІ ТРЕНДИ ЇЇ РОЗВИТКУ»**

11 листопада 2022 рік • м. Умань, Україна

Українською та англійською мовами

*Всі матеріали пройшли перевірку на плагіат та експертизу за формальними ознаками  
(форматування, стиль мови, оформлення цитувань та списку використаних джерел).  
За точність викладеного матеріалу відповідальність несуть автори та їх наукові керівники.  
Організаційний комітет не завжди поділяє позицію авторів.*

Підписано до друку 11.11.2022.

Папір офсетний. Цифровий друк. Формат 60×84/16.

Гарнітура Times New Roman, Poiret One та Arial.

Умовно-друк. арк. 17,67. Замовлення № 349.

Тираж: 100 екземплярів. Віддруковано з готового оригінал-макету.

**Контактна інформація організаційного комітету:**

Громадська організація «Молодіжна наукова ліга»  
21037, Україна, м. Вінниця, вул. Зодчих, 40, офіс 103  
Телефони: +38 098 1948380; +38 098 1526044  
E-mail: [info@liga.science](mailto:info@liga.science)

Видавець: ГО «Європейська наукова платформа».  
21037, Україна, м. Вінниця, вул. Зодчих, 18, офіс 81. E-mail: [info@ukrlogos.in.ua](mailto:info@ukrlogos.in.ua)  
Свідоцтво суб'єкта видавничої справи: ДК № 7172 від 21.10.2020.