

РОЗВИТОК НАУКОВОЇ ДУМКИ ПОСТІНДУСТРІАЛЬНОГО СУСПІЛЬСТВА: СУЧАСНИЙ ДИСКУРС

І 18 ЛИСТОПАДА 2022 РІК

М. ЛЬВІВ, УКРАЇНА



DOI 10.36074/mcnd-18.11.2022
ISBN 978-617-8037-97-0

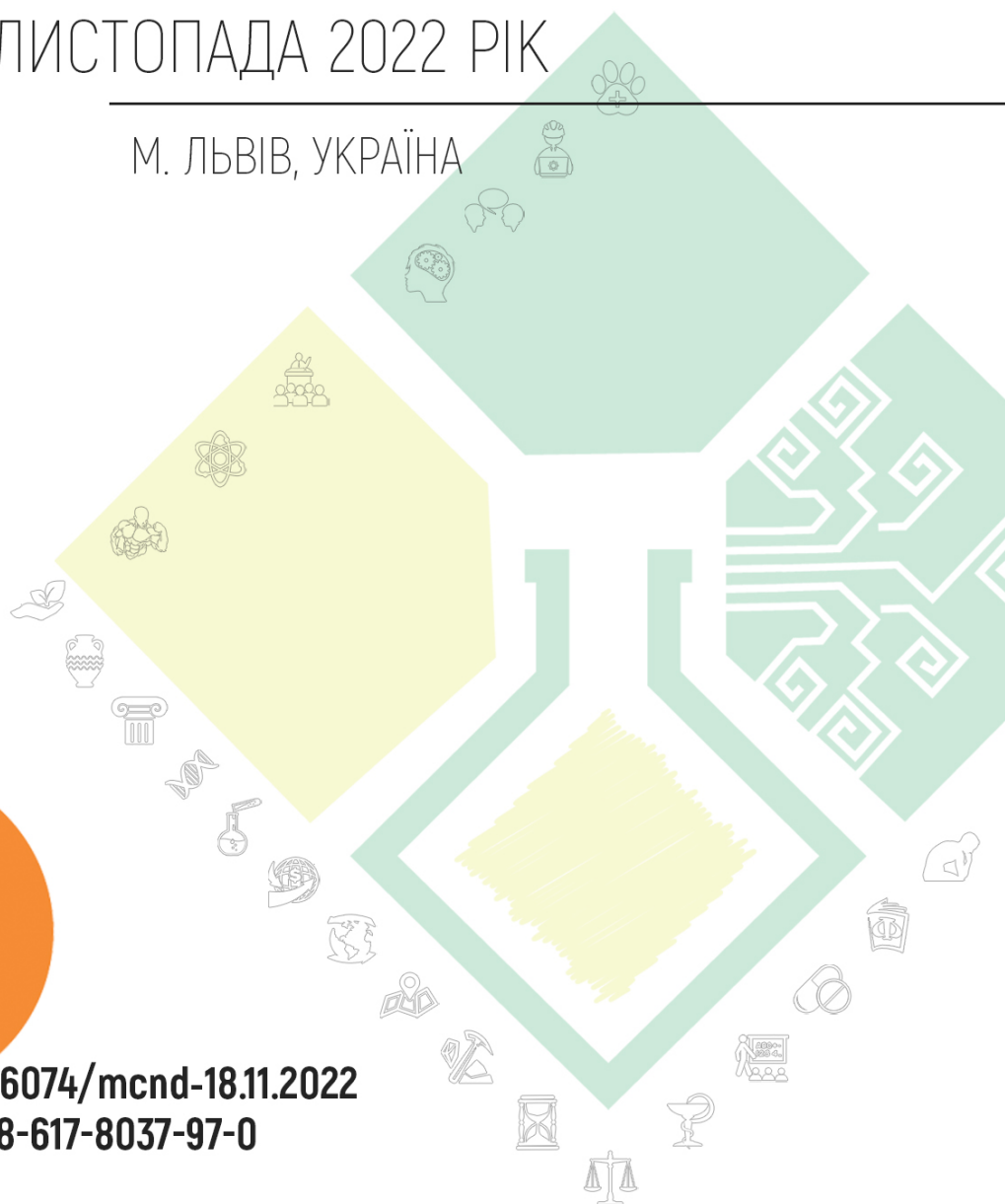

МАТЕРІАЛИ
II МІЖНАРОДНОЇ
НАУКОВОЇ КОНФЕРЕНЦІЇ

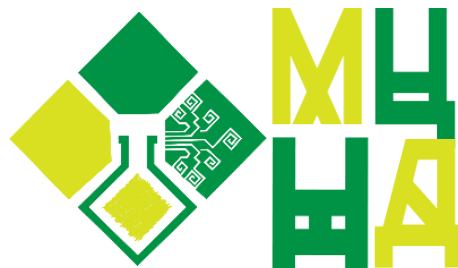

Міжнародний Центр Наукових Досліджень

РОЗВИТОК НАУКОВОЇ ДУМКИ ПОСТІНДУСТРІАЛЬНОГО СУСПІЛЬСТВА: СУЧАСНИЙ ДИСКУРС

| 18 ЛИСТОПАДА 2022 РІК
м. Львів, Україна

Вінниця, Україна
«Європейська наукова платформа»
2022



Організація, від імені якої випущено видання:

ГО «Міжнародний центр наукових досліджень»

Голова оргкомітету: Рабей Н.Р.

Верстка: Білоус Т.В.

Дизайн: Бондаренко І.В.



Конференцію зареєстровано Державною науковою установою «УкрІНТЕІ» в базі даних науково-технічних заходів України та бюлетені «План проведення наукових, науково-технічних заходів в Україні» (Посвідчення № 362 від 26.08.2022).

Матеріали конференції знаходяться у відкритому доступі на умовах ліцензії Creative Commons Attribution-ShareAlike 4.0 International License (CC BY-SA 4.0).

Р 64

Розвиток наукової думки постіндустріального суспільства: сучасний дискурс: матеріали II Міжнародної наукової конференції, м. Львів, 18 листопада, 2022 р. / Міжнародний центр наукових досліджень. — Вінниця: Європейська наукова платформа, 2022. — 356 с.

ISBN 978-617-8037-97-0

DOI 10.36074/mcnd-18.11.2022

Викладено матеріали учасників II Міжнародної спеціалізованої наукової конференції «Розвиток наукової думки постіндустріального суспільства: сучасний дискурс», яка відбулася 18 листопада 2022 року у місті Львів.

УДК 001 (08)

ЗМІСТ

СЕКЦІЯ I.

ЕКОНОМІЧНА ТЕОРІЯ, МАКРО- ТА РЕГІОНАЛЬНА ЕКОНОМІКА

ЗАБЕЗПЕЧЕННЯ МІЖНАРОДНОЇ ІНФОРМАЦІЙНОЇ БЕЗПЕКИ ЯК СКЛАДОВОЇ СИСТЕМИ МИРУ І СТАБІЛЬНОСТІ У СВІТІ

Булаєнко В.В. 14

ТЕНДЕНЦІЙ РОЗВИТКУ МЕНЕДЖМЕНТУ У СФЕРІ НАДРОКОРИСТУВАННЯ В СВІТІ

Оринчак О.М. 20

СЕКЦІЯ II.

ПІДПРИЄМНИЦТВО, ТОРГІВЛЯ ТА СФЕРА ОБСЛУГОВУВАННЯ

ADAPTIVE AREAS OF SUPPORT FOR INNOVATIVE ENTREPRENEURSHIP

Hnatenko I., Kokhovska O. 23

АНАЛІЗ ЕФЕКТИВНОСТІ ВИКОРИСТАННЯ ТРУДОВИХ РЕСУРСІВ В БІЗНЕС-ДІЯЛЬНОСТІ

Мороз М.Ю. 25

ІННОВАЦІЙНИЙ ПОТЕНЦІАЛ ПІДПРИЄМСТВА

Чоботарьова В.О. 28

СТАТИСТИЧНО-ОГЛЯДОВИЙ АНАЛІЗ ТЕНДЕНЦІЙ РОЗВИТКУ ІНДУСТРІЇ ГОСТИННОСТІ В УКРАЇНІ ТА ДНІПРОПЕТРОВСЬКІЙ ОБЛАСТІ

Юдіна О.І. 32

СУТНІСТЬ ТА ОСОБЛИВОСТІ ВИБОРУ ФІНАНСОВО-ІНВЕСТИЦІЙНИХ СТРАТЕГІЙ ДІЯЛЬНОСТІ ПІДПРИЄМСТВ

Ємельянов О.Ю. 36

СЕКЦІЯ III.

ФІНАНСИ ТА БАНКІВСЬКА СПРАВА; ОПОДАТКУВАННЯ, ОБЛІК І АУДИТ

ДІЯЛЬНІСТЬ ПОДАТКОВОЇ СЛУЖБИ ТА МЕТОДИ ОПОДАТКУВАННЯ В УМОВАХ ЦИФРОВІЗАЦІЇ

Кузін Г.І. 39

ОСНОВНІ АСПЕКТИ НАРАХУВАННЯ АМОРТИЗАЦІЇ У ПЕРІОД ДІЇ ВОЄНОГО СТАНУ

Беженар А.Ю. 42

ПРОБЛЕМИ УДОСКНАЛЕННЯ СИСТЕМИ ВНУТРІШНЬОГО КОНТРОЛЮ БЮДЖЕТНОЇ УСТАНОВИ Гаврилюк В.Ю., Міщенко Т.М.	45
РОЗРАХУНОК АМОРТИЗАЦІЇ НЕОБОРОТНИХ АКТИВІВ ЗА ОБЕРНЕНИМ МЕТОДОМ НА ОСНОВІ ІНШИХ ДОХОДІВ Сук П.	48
УПРАВЛІННЯ ІНВЕСТИЦІЙНИМИ ПРОЕКТАМИ ПІДПРИЄМСТВА Турцева Ю.С., Радченко О.В.	52
УПРАВЛІННЯ ПЕРСОНАЛОМ ПІД ЧАС ВІЙНИ Шепеленко В.С.	54
ФУНКЦІЇ ТА ЗНАЧЕННЯ АУДИТУ ЕФЕКТИВНОСТІ ПРИ ОЦІНЦІ ВИКОРИСТАННЯ ДЕРЖАВНИХ ФІНАНСОВИХ РЕСУРСІВ Гаврилюк В.Ю., Рябчук О.Г.	56
СЕКЦІЯ IV. МАРКЕТИНГОВА ТА ЛОГІСТИЧНА ДІЯЛЬНІСТЬ	
COOPERATION OF LOGISTICS OPERATORS DURING THE WAR IN UKRAINE IN 2022 Honcharuk A.M., Shvets V.A.	59
ЗМІНИ У РЕКЛАМНІЙ ІНДУСТРІЇ ПІД ЧАС ВІЙНИ Павлик С.О.	62
СЕКЦІЯ V. МЕНЕДЖМЕНТ, ПУБЛІЧНЕ УПРАВЛІННЯ ТА АДМІНІСТРУВАННЯ	
ЗАСТОСУВАННЯ ІНФОРМАЦІЙНИХ ТЕХНОЛОГІЙ В УПРАВЛІННІ ПРОЄКТАМИ: ПЕРЕВАГИ ТА НЕДОЛІКИ Немченко О.В.	64
ІНВЕСТИЦІЙНА ПРИВАБЛИВІСТЬ СУЧАСНОЇ УКРАЇНИ Колеснікова В.М.	66
КЕРІВНИК: САМООСВІТА В УМОВАХ ЦИФРОВІЗАЦІЇ ЯК ЗАСІБ ПОШУКУ ВИХОДІВ ІЗ КОГНІТИВНИХ ЛАБІРИНТІВ Юшин С.О.	69
ЛОГІСТИКА УКРАЇНИ – РЕАЛІЇ СЬОГОДЕННЯ Чернявська О.О.	75
МЕТОДИЧНЕ ЗАБЕЗПЕЧЕННЯ ОЦІНЮВАННЯ РІВНЯ РОЗВИТКУ ІМІДЖУ СУБ'ЄКТУ РЕСТОРАННОГО БІЗНЕСУ Білорус М.	79

ОСНОВНІ ТЕОРІЇ ЛІДЕРСТВА Дубініна С.Д., Янкович О.В.	84
ОСОБЛИВОСТІ УПРАВЛІННЯ ПРОЄКТАМИ У СФЕРІ DIGITAL-МАРКЕТИНГУ Нікуліна О.Р.	86
ОЦІНЮВАННЯ ДЕРЖАВНОЇ ПОЛІТИКИ ЩОДО КВАЛІФІКАЦІЙ: ПРОБЛЕМНІ ПИТАННЯ Семигіна Т., Гайдук І.	88
ПРОБЛЕМИ ОРГАНІЗАЦІЇ СТРАТЕГІЧНОГО УПРАВЛІННЯ В ЗАКЛАДАХ ОХОРОНИ ЗДОРОВ'Я Ткаченко Є.О.	93
 СЕКЦІЯ VI. МІЖНАРОДНІ ВІДНОСИНИ	
ANTI-DUMPING PROCEDURES AS A TYPE OF CONTROL IN THE FIELD OF FOREIGN TRADE Soloviova K.	95
ВПЛИВ ТНК НА ЕКОНОМІЧНИЙ РОЗВИТОК УКРАЇНИ Осадча Я.М.	98
ІСТОРИЧНИЙ РАКУРС РОЗВИТКУ ЗОНИ ЄВРО, ЯК ГРОШОВОЇ ОДИНИЦІ, ЄВРОПЕЙСЬКОГО СОЮЗУ Третяк В.А.	104
НАЦІОНАЛЬНІ ІНТЕРЕСИ ФРАНЦІЇ В РЕГІОНАХ СВІТУ Жебрівська К.А.	107
 СЕКЦІЯ VII. ПРАВО ТА МІЖНАРОДНЕ ПРАВО	
АКТУАЛЬНІ ПРОБЛЕМИ СУДУ ПРИСЯЖНИХ У ЦИВІЛЬНОМУ ПРОЦЕСІ В УКРАЇНІ Лях Д.А.	109
ІНСТИТУТ ПРАВОВОГО СТАТУСУ ЛЮДИНИ ТА ГРОМАДЯНИНА В ЄВРОПЕЙСЬКОМУ ПРАВІ: ЗАГАЛЬНА ХАРАКТЕРИСТИКА Браженко К.В.	113
ЗАБЕЗПЕЧЕННЯ ЗАЙНЯТОСТІ МОЛОДОГО ПОКОЛІННЯ В УКРАЇНІ ТА КРАЇНАХ ЄС: ПОРІВНЯЛЬНО-ПРАВОВИЙ АНАЛІЗ Мальченко А.Л.	115
ЗАБЕЗПЕЧЕННЯ НЕДОТОРКАНОСТІ СУДДІ В УКРАЇНІ Задоров Р.Р.	118

ЗАБЕЗПЕЧЕННЯ ПОЗОВУ У ЦИВІЛЬНОМУ ПРОЦЕСІ НА ОСНОВІ ДОСЛІДЖЕННЯ ЗАРУБІЖНОГО ДОСВІДУ ЙОГО ПРАВОВОГО РЕГУЛЮВАННЯ Мальченко А.Л.	120
ЗНАЧЕННЯ ВИВЧЕННЯ РИМСЬКОГО ПРИВАТНОГО ПРАВА ДЛЯ СУЧАСНИХ ЮРИСТІВ Русін В.В.	123
ЛЮДИНОЦЕНТРИСТСЬКА ТЕОРІЯ ЯК СПРЯМУВАННЯ АДМІНІСТРАТИВНОГО ПРАВА Васюта В.Р.	125
НАСЛІДКИ НЕВИКОНАННЯ ЦИВІЛЬНО-ПРАВОВИХ ЗОБОВ'ЯЗАНЬ В УМОВАХ ВОЄННОГО СТАНУ Вербіцкий Б.А.	127
НЕПРАВОМІРНЕ ВИКОРИСТАННЯ ОРЕНДОВАНОГО МАЙНА ОРЕНДАРЕМ ПІД ЧАС ВІЙСЬКОВОГО СТАНУ Задоров Р.Р.	130
ОКРЕМІ АСПЕКТИ РОЗВИТКУ ПРАВОВИХ СПОСОБІВ ЗАХИСТУ ПОСТРАЖДАЛИХ ВІД НЕЩАСНОГО ВИПАДКУ НА ВИРОБНИЦТВІ ТА ПРОФЕСІЙНОГО ЗАХВОРЮВАННЯ В УКРАЇНИ Соловйов О.В.	132
ОКРЕМІ ПРОБЛЕМНІ ПИТАННЯ КРИМІНАЛЬНО-ПРАВОВОЇ КВАЛІФІКАЦІЇ УМИСНОГО ВБИВСТВА МАТІР'Ю СВОЄЇ НОВОНАРОДЖЕНОЇ ДИТИНИ Джура В.В., Лисько Т.Д.	138
ОСНОВНІ РИСИ ПРАВОВОЇ СИСТЕМИ УКРАЇНИ: АКТУАЛЬНІ ТЕОРЕТИКО-ПРАВОВІ АСПЕКТИ Браженко К.В.	141
ОСОБЛИВОСТІ ІНФОРМАЦІЙНОГО ЗАБЕЗПЕЧЕННЯ ГОСПОДАРСЬКОЇ ДІЯЛЬНОСТІ Якобець Я.М.	144
ПІРАТСТВО КОМП'ЮТЕРНИХ ІГОР ТА ШЛЯХИ ЙОГО ПОДОЛАННЯ Гутник Є.С.	147
ПОНЯТТЯ ТА ПОРЯДОК УКЛАДЕННЯ ДОГОВОРУ ОРЕНДИ ДЕРЖАВНОГО ТА КОМУНАЛЬНОГО МАЙНА Олексишин Р.С.	151
ПРАВА БАТЬКІВ І ДІТЕЙ НА МАЙНО Юрчишин Д.	153
ПРАВОВЕ РЕГУЛЮВАННЯ БЕЗПЕЧНОСТІ ТА ЯКОСТІ ПРОДУКТІВ ХАРЧУВАННЯ Молодецька Д.Ю.	156

ПРИМУШУВАННЯ ПРАЦІВНИКА ДО ЗВІЛЬНЕННЯ ЗА ВЛАСНИМ БАЖАННЯМ Лях Д.А.	159
РОЛЬ МІНІСТЕРСТВА ЮСТИЦІЇ УКРАЇНИ В ІНФОРМАЦІЙНОМУ ЗАБЕЗПЕЧЕННІ ПРАВ ЛЮДИНИ Мартиненко А.М.	163
ТИПОЛОГІЗАЦІЯ НАЦІОНАЛЬНИХ ПРАВОВИХ СИСТЕМ: ЗАГАЛЬНОТЕОРЕТИЧНИЙ АСПЕКТ Удовика Л.Г., Панкратова Д.О.	166
ФУНДАМЕНТАЛЬНИЙ ПРИНЦИП ПРАВА В АДМІНІСТРАТИВНОМУ СУДОЧИНСТВІ Айзенко Є.М., Шуляк С.О.	169
ЦИВІЛЬНЕ СУДОЧИНСТВО У СПРАВАХ ПРО НАДАННЯ ПРАВА НА ШЛЮБ Чапля І.В.	172
ШЛЮБНИЙ ДОГОВІР ЯК ОДИН ІЗ МОЖЛИВИХ РЕГУЛЯТОРІВ МАЙНОВИХ ВІДНОСИН ПОДРУЖЖЯ Ваврик Х.М.	176
ЩОДО ЗАГАЛЬНИХ ЗАСАД ЄДНОСТІ ТА ДИФЕРЕНЦІАЦІЇ ПРАВОВОГО РЕГУЛЮВАННЯ ТРУДОВИХ ВІДНОСИН Орлова Н.Г.	178
СЕКЦІЯ VIII. ІНСТИТУТ ПРАВООХОРОННОЇ ДІЯЛЬНОСТІ, СУДОВА СИСТЕМА ТА НОТАРІАТ	
ПРОВЕДЕННЯ ПРАКТИЧНИХ-ТРЕНУВАЛЬНИХ СТРІЛЬБ З АВТОМАТИЧНОЇ ЗБРОЇ ПОЛІЦЕЙСЬКИМИ В СУЧАСНИХ УМОВАХ Ахтирський В.М.	184
СЕКЦІЯ ІХ. БІОЛОГІЯ ТА БІОТЕХНОЛОГІЇ	
ВПЛИВ НА РОЗВИТОК МОВЛЕННЯ Коц С.М., Коц В.П., Ковальчук А.	186
ДО ОРНІТОФАУНИ ТЕХНОГЕННИХ ТЕРИТОРІЙ М. ЛОЗОВА Люлька Л.О., Ярмачук Т.Л., Мамедова Ю.П.	190
ОСОБЛИВОСТІ СТАНУ ВЕГЕТАТИВНОЇ РЕГУЛЯЦІЇ СЕРЦЕВИМ РИТМОМ У МОЛОДИХ ЩУРІВ З АЛІМЕНТАРНИМ ОЖИРІННЯМ НА ТЛІ ЕКСТРЕМАЛЬНОГО ОХОЛОДЖЕННЯ Бондаренко О.О., Бабійчук В.Г., Бабійчук Г.О.	192

СЕКЦІЯ X. ВЕТЕРИНАРНІ НАУКИ

JUVENILE DEMODICOSIS IN FRENCH BULLDOGS Smulska A.A.	198
OTODECTOSIS IN CATS Smulska A.A.	201
ФОРМИ НЕПЛІДНОСТІ КОРІВ У ГОСПОДАРСТВАХ ПРИВАТНОЇ ВЛАСНОСТІ Хомич Я.М.	204

СЕКЦІЯ XI. АТОМАТИЗАЦІЯ ТА ПРИЛАДОБУДУВАННЯ

МОДЕЛЮВАННЯ ПАРАМЕТРІВ ОПТИЧНОЇ СХЕМИ ВОЛОКОННО-ОПТИЧНОГО ДАТЧИКА ТЕМПЕРАТУРИ АМПЛІТУДНОГО ТИПУ Чичура І.І., Чичура І.І., Феєр А.П.	206
ОСОБЛИВОСТІ ПРОЕКТУВАННЯ АВТОМАТИЗОВАНИХ ПРИЛАДІВ КОНТРОЛЮ ПАРАМЕТРІВ НАВКОЛИШНЬОГО СЕРЕДОВИЩА Цигика В.В., Рябощук М.М., Негря В.С.	208

СЕКЦІЯ XII. ЕЛЕКТРОНІКА ТА ТЕЛЕКОМУНІКАЦІЇ

APPLICATION OF KALMAN FILTERING FOR INITIAL PROCESSING OF RANDOM PROCESS Scientific research group: Khmel'uk O., Pruher I., Kharchenko O., Chumakov V.	210
APPLICATION OF THE FOURIER WINDOW TRANSFORMATION TO THE PROCESSING OF ELECTROENCEPHALOGRAMS Scientific research group: Huseinov A., Murakaiev E., Kharchenko O., Chumakov V.	213

СЕКЦІЯ XIII. ЕНЕРГЕТИКА ТА ЕНЕРГЕТИЧНЕ МАШИНОБУДУВАННЯ

КОНЦЕПЦІЇ ВИБОРУ ДІАГНОСТИЧНИХ ОЗНАК ІНТЕЛЕКТУАЛЬНОЇ СИСТЕМ ДІАГНОСТУВАННЯ ОБЕРТОВИХ ЕЛЕКТРИЧНИХ МАШИН Граняк В.Ф.	216
ПЕРЕВАГИ МАЛИХ МОДУЛЬНИХ РЕАКТОРІВ ПЕРЕД КЛАСИЧНИМИ РЕАКТОРАМИ Науково-дослідна група: Попов О.О., Дівізінюк М.М., Ковач В.О., Фаррахов О.В., Лисиченко К.Г.	219

СЕКЦІЯ XIV.**КОМП'ЮТЕРНА ТА ПРОГРАМНА ІНЖЕНЕРІЯ**

КЕРУВАННЯ ЛОГУВАННЯМ У ПРОГРАМНИХ СИСТЕМАХ: КОНЦЕПТУАЛЬНІ
ЗАСАДИ

Капітанець С.О., Радельчук Г.І. 223

СИНТЕЗ ДЕДУКТИВНИХ ФОРМУЛ ТРАНСПОРТУВАННЯ НЕСПРАВНОСТЕЙ

Гайденко К.А., Хаханова Г.В. 229

СЕКЦІЯ XV.**ІНФОРМАЦІЙНІ ТЕХНОЛОГІЇ ТА СИСТЕМИ**

ПРОБЛЕМИ АДАПТАЦІЇ КОМП'ЮТЕРНО-ІНТЕГРОВаних ІНФОРМАЦІЙНИХ
СИСТЕМ УПРАВЛІННЯ ПЕРСОНАЛОМ НА ПІДПРИЄМСТВАХ

Іваницький В.П., Кічковський М.М. 232

СЕКЦІЯ XVI.**ЕЛЕКТРОНІКА ТА ТЕЛЕКОМУНІКАЦІЇ**

АНАЛІЗ МЕТОДІВ ТА ЗАСОБІВ ДИСТАНЦІЙНОГО НЕІНВАЗИВНОГО МОНІТОРИНГУ
СТАНУ ПАЦІЄНТА В РЕАЛЬНОМУ ЧАСІ

Захарова К.Н.П. 234

СЕКЦІЯ XVII.**ФІЗИКО-МАТЕМАТИЧНІ НАУКИ**

ВИКОРИСТАННЯ ВИЩОЇ МАТЕМАТИКИ, ЯК ОСНОВИ МАЙБУТНЬОЇ ЦИФРОВОЇ
ЕКОНОМІКИ, ПОБУДОВАНОЇ НА АВТОМАТІ

Гавриш К.В. 237

СЕКЦІЯ XVIII.**ФІЛОЛОГІЯ ТА ЖУРНАЛІСТИКА**

АКСІОЛОГІЧНИЙ ПОТЕНЦІАЛ МЕТАФОРИ В АНГЛО- І НІМЕЦЬКОМОВНОМУ
ПУБЛІЦИСТИЧНОМУ ДИСКУРСІ

Фомішин Д.В. 240

ЗІСТАВНИЙ АНАЛІЗ ГЕРУНДІЯ В АНГЛІЙСЬКІЙ МОВІ І ЙОГО ВІДПОВІДНИКІВ В
УКРАЇНСЬКІЙ МОВІ

Хоменко І.І. 243

КОНТРАСТИВНИЙ АНАЛІЗ КАТЕГОРІЇ РОДУ В АНГЛІЙСЬКІЙ ТА УКРАЇНСЬКІЙ
МОВАХ

Шимко Ю.А. 245

МОВНІ ЗАСОБИ СТВОРЕННЯ ОБРАЗУ ПЕРСОНАЖА У РОМАНІ ДЖЕКА ЛОНДОНА «HEARTS OF THREE» Даніч М.А.	247
ПОРІВНЯЛЬНА ХАРАКТЕРИСТИКА ІНФІНІТИВА АНГЛІЙСЬКОЇ ТА УКРАЇНСЬКОЇ МОВ Пунга В.Е.	250
ТИПОЛОГІЯ ПИТАЛЬНИХ РЕЧЕНЬ В АНГЛІЙСЬКІЙ ТА УКРАЇНСЬКІЙ МОВАХ Жеребило Н.С.	253
СЕКЦІЯ ХІХ. ФІЛОСОФІЯ ТА ПОЛІТОЛОГІЯ	
ІДЕЯ СВОБОДИ У ЖИТТІ ТА ТВОРЧОСТІ ГРИГОРІЯ СКОВОРОДИ Пархоменко Ю.Ю.	256
ПАРАДОКС ВИДИМОСТІ ТА СОЦІАЛЬНОЇ ІЗОЛЯЦІЇ У ФІЛОСОФІЇ МІСТА РІЧАРДА СЕННЕТТА Олінкевич В.І.	259
ПРОБЛЕМА РОЗПОВСЮДЖЕННЯ НАУКОВОГО ЗНАННЯ ТА ОСВІТИ (АНАЛІЗ ОСНОВНИХ ТЕЗ 30-Ї ЩОРІЧНОЇ КОНФЕРЕНЦІЇ ПРОГРАМИ КАФЕДР ЮНЕСКО-UNITWIN) Кобелева Д.Л., Моїсєєва Н.І.	261
ЦИФРОВІ ТЕХНОЛОГІЇ ЯК ІНСТРУМЕНТ ПОСИЛЕННЯ КОНТРОЛЬНО- НАГЛЯДОВИХ ФУНКЦІЙ АВТОРИТАРНИХ УРЯДІВ Сауцьонков В.М.	263
СЕКЦІЯ ХХ. ПЕДАГОГІКА ТА ОСВІТА	
VIRTUAL EXCURSION IN LEARNING A FOREIGN LANGUAGE AS A MEANS OF FORMING STUDENTS' COMMUNICATIVE AND INTERCULTURAL COMPETENCE Sarnovska N.	266
АКТУАЛЬНІСТЬ ДИСТАНЦІЙНОГО НАВЧАННЯ Тишковець Д.А.	268
ВИКОРИСТАННЯ ЕЛЕМЕНТІВ ПРОГРАМОВАНОГО НАВЧАННЯ ПРИ ДИСТАНЦІЙНОМУ НАВЧАННІ МАТЕМАТИКИ Розуменко А.О., Розуменко А.М.	271
ВИКОРИСТАННЯ КАРТОК PECS У ПРОЦЕСІ ФОРМУВАННЯ КОМУНІКАТИВНИХ УМІНЬ ТА НАВИЧОК У ДІТЕЙ З РАННІМ ДИТЯЧИМ АУТИЗМОМ Кисличенко В.А., Регеда К.В.	273

ІННОВАЦІЙНА ДІЯЛЬНІСТЬ КЕРІВНИКА ЗАКЛАДУ ОСВІТИ В УМОВАХ АНТИКРИЗОВОГО МЕНЕДЖМЕНТУ Поляк О.В.	277
КОРЕКЦІЯ ЗВУКОВИМОВИ У МОЛОДШИХ ШКОЛЯРІВ В УМОВАХ ДИСТАНЦІЙНОГО НАВЧАННЯ КАРАНТИННОГО ПЕРІОДУ ЧЕРЕЗ ЗАХВОРЮВАННЯ НА COVID-19 Месяц В., Махиня Ю.О.	282
КОРЕКЦІЯ МОТОРНО-ЗОРОВОГО ПРАКСИСУ У ДІТЕЙ З ДИТЯЧИМ ЦЕРЕБРАЛЬНИМ ПАРАЛІЧЕМ Кисличенко В.А., Рябоконт А.Є.	285
МЕДІАЦІЯ ЯК ІННОВАЦІЙНИЙ СПОСІБ ВИРІШЕННЯ КОНФЛІКТІВ Косьміна М.М., Лютий В.П.	289
НАВЧАННЯ МАТЕМАТИКИ УЧНІВ ПОЧАТКОВИХ КЛАСІВ ІЗ ВИКОРИСТАННЯМ ІКТ Сепик А.Д.	292
НОРМАТИВНО-ЗАКОНОДАВЧЕ РЕГУЛЮВАННЯ ДІЯЛЬНОСТІ РОЗВИВАЮЧИХ ЗАКЛАДІВ ДЛЯ ДІТЕЙ Олексюк М.	294
ОСОБЛИВОСТІ ФОРМУВАННЯ SOFT SKILLS В УЧНІВ СТАРШИХ КЛАСІВ НА УРОКАХ ІНОЗЕМНИХ МОВ Меланишина І.С.	296
ПОРІВНЯЛЬНИЙ АНАЛІЗ ПРОГРАМ ПРОФІЛАКТИКИ БУЛІНГУ У ЗАКЛАДАХ ЗАГАЛЬНОЇ СЕРЕДНЬОЇ ОСВІТИ Стародуб О.	298
ПСИХОЛОГО-ПЕДАГОГІЧНІ АСПЕКТИ РОБОТИ КУРАТОРА Чаплінська Л.В., Дзямко Т.В.	301
СУЧАСНИЙ СТАН ДУАЛЬНОЇ СИСТЕМИ ВИЩОЇ ОСВІТИ НІМЕЧЧИНИ Петрова С.О.	305
ТРАДИЦІЇ ТА ІННОВАЦІЇ ПРОФЕСІЙНОЇ ПІДГОТОВКИ ПЕДАГОГІЧНИХ КАДРІВ В УМОВАХ МОДЕРНІЗАЦІЇ ОСВІТИ Рапава Р.Б., Ковінько К.В.	307
СЕКЦІЯ ХХІ.	
ПСИХОЛОГІЯ ТА ПСИХІАТРІЯ	
ОСОБЛИВОСТІ ПРОЯВУ ЕМОЦІЙ У ЖІНОК ФЕРТИЛЬНОГО ВІКУ ЯКІ СТРАЖДАЮТЬ НА ГІПЕРТОНІЧНУ ХВОРОБУ Хворостенко Н.С.	309

ПСИХОЛОГІЧНЕ БЛАГОПОЛУЧЧЯ: ТЕОРЕТИЧНІ ПІДХОДИ Аксьонов Ю.О., Нестеренко М.О.	312
--	-----

ПСИХОЛОГІЧНІ ЧИННИКИ ФОРМУВАННЯ ЗДОРОВОГО СПОСОБУ ЖИТТЯ МОЛОДІ Ласка А.С.	314
---	-----

СЕКЦІЯ XXII. МЕДИЧНІ НАУКИ ТА ГРОМАДСЬКЕ ЗДОРОВ'Я

ДИФЕРЕНЦІЙОВАНИЙ ПІДХІД ДО ЛІКУВАННЯ НЕУСКЛАДНЕНОГО ГІПЕРТОНІЧНОГО КРИЗУ Авдєєнко О.І., Молотягін Д.Г.	316
---	-----

ЛАЗЕРОТЕРАПІЯ ПРИ ЕРЕКТИЛЬНІЙ ДИСФУНКЦІЇ АКТУАЛЬНІСТЬ Невструєв В.П., Камінський С.М.	318
---	-----

ЛІКУВАННЯ ХВОРОБИ ГІРШПРУНГА У ДІТЕЙ НА СУЧАСНОМУ ЕТАПІ Булатова К.А., Свірін М.Г.	322
--	-----

ОСОБЛИВОСТІ ТРАВМ У БІГУНІВ Скобенко М.В., Хілкова А.Д.	324
---	-----

РОБОТИЗОВАНА ХИРУРГІЯ В СУЧАСНІЙ МЕДИЦИНІ Скобенко М.В., Попова А.О.	326
--	-----

СЕКЦІЯ XXIII. ФІЗИЧНА КУЛЬТУРА, СПОРТ ТА ФІЗИЧНА ТЕРАПІЯ

НЕОБХІДНІСТЬ ФІЗИЧНОЇ ПІДГОТОВКИ КУРСАНТІВ В УМОВАХ ВОЄННОГО СТАНУ Комар А.О.	328
---	-----

ПРОБЛЕМАТИКА ЗАСТОСУВАННЯ СПЕЦІАЛЬНИХ ПРИЙОМІВ ЗАТРИМАННЯ Остапенко Б.Ю.	331
--	-----

СУЧАСНА КВАЛІФІКАЦІЯ ДИТЯЧИХ ЦЕРЕБРАЛЬНИХ ПАРАЛІЧІВ Кочмарук І.А., Ломинога С.І.	333
--	-----

СЕКЦІЯ XXIV. ІСТОРІЯ, АРХЕОЛОГІЯ ТА КУЛЬТУРОЛОГІЯ

ЕТНОГРАФІЧНО-КУЛІНАРНІ ФЕСТИВАЛІ В УКРАЇНІ (XXI СТ.) Акімова А.Д.	335
---	-----

ПЕРЕДУМОВИ РОЗПАДУ СРСР (ЗА СПОГАДАМИ ОЧЕВИДЦІВ) Соколова Н.Д., Беззубова К.В.	339
--	-----

УКРАЇНСЬКА ДІАСПОРА ТА ЇЇ РОЛЬ У НАЦІЄТВОРЕННІ
Козирьова (Кармелюк) Т.В. 341

СЕКЦІЯ XXV.

АРХІТЕКТУРА ТА БУДІВНИЦТВО

ГУРТОЖИТОК ЯК ЕЛЕМЕНТ ПРОСТОРОВОЇ ОРГАНІЗАЦІЇ ТЕРИТОРІЇ
НАВЧАЛЬНОГО ЗАКЛАДУ
Дідиченко Н.М. 343

СЕКЦІЯ XXVI.

КУЛЬТУРА ТА МИСТЕЦТВО

ЗАСТОСУВАННЯ МЕТОДІВ ТВОРЧОГО ПОШУКУ ЗДОБУВАЧАМИ ОСВІТИ
БІЛОЦЕРКІВСЬКОГО ФАХОВОГО КОЛЕДЖУ СЕРВІСУ ТА ДИЗАЙНУ НА ЗАНЯТЯХ
СПЕЦДИСЦИПЛІН
Шмегельська Ю.В., Смайлова Е.А. 349

ОСОБЛИВОСТІ ВИКОНАННЯ НАЦІОНАЛЬНОГО ТАНЦЮ ДІНВАН
Чжан Чжиюань 353

СЕКЦІЯ І. ЕКОНОМІЧНА ТЕОРІЯ, МАКРО- ТА РЕГІОНАЛЬНА ЕКОНОМІКА

ЗАБЕЗПЕЧЕННЯ МІЖНАРОДНОЇ ІНФОРМАЦІЙНОЇ БЕЗПЕКИ ЯК СКЛАДОВОЇ СИСТЕМИ МИРУ І СТАБІЛЬНОСТІ У СВІТІ

Булаєнко Вероніка Віталіївна

здобувач вищої освіти факультету економіки, менеджменту та права
Вінницький торговельно-економічний інститут
Державного торговельно- економічного університету, Україна

Науковий керівник: Красняк Олена Петрівна

канд. екон. наук, доцент, доцент кафедри економіки та міжнародних відносин
Вінницький торговельно-економічний інститут
Державного торговельно- економічного університету, Україна

***Анотація.** Метою дослідження є розгляд міжнародної концепції інформаційної безпеки, що склалася на глобальному та регіональному рівнях, аналіз правових інструментів її реалізації та вирішення проблем регулювання відносин у глобальному інформаційному суспільстві. Використовувався комплекс загальнонаукових і філософських методів, що включає формально-логічний, порівняльно-правовий, формально-юридичний, системно-структурний і проблемно-теоретичний методи, а також методи аналізу і синтезу, узагальнення й опису, порівняння в дослідженні.*

Війна в Україні триває дев'ятий місяць. На початку військових дій багато хто вважав, що смілива авантюра Москви — силою штурмувати Україну та захоплення столиці країни — матиме успіх, як подібні операції в Угорщині (1956), Чехословаччині (1968) та Афганістані (1979). До початку вторгнення важко було передбачити, наскільки ефективно воюватимуть українські військові. Ця воля до боротьби відповідає на важливе інформаційне питання про війну. Коли почалися бої, ми дізналися, що українські військові справді були мотивовані та добре воювали. З огляду на певну безвихідь, ми вважаємо, що розумно розглянути менш відчутні форми дій, які мали місце, і те, як вони можуть сформувати майбутні бойові дії. У цій війні були деякі справжні несподіванки, і не в останню чергу в кібер- та інформаційних сферах знань.

Від пропаганди до протиповітряної оборони, ця війна має велику кількість обчислювальних та інформаційних технологій, які створили середовище бою, що значно відрізняється від періоду після холодної війни. Оскільки ми не знаємо про секретні операції, які здійснюються воюючими сторонами та їхніми прихильниками, можемо зробити висновки про те, що через місяці чи роки, коли буде розкрито більше інформації, буде велика кількість цікавих матеріалів.

Технічний прогрес призвів до радикальних змін у сучасному світі. Змінилася система міжнародних відносин. Розвиток інформаційно-комунікаційних технологій вплинув на всі сфери суспільного життя, включаючи економіку, політику, соціальні проблеми та культуру, об'єднавши їх у рамках становлення інформаційного суспільства.

Технічні та організаційні аспекти забезпечення міжнародної інформаційної безпеки висвітлювалися в працях М. Ігана і Т. Мезера [1], Дж. Хантера [2], Л. Волоніно і С. Робінсона [3].

Питання реалізації концепції забезпечення міжнародної інформаційної безпеки вже розглядалося в дослідженнях, хоча сама концепція не обговорювалася. Дж. Ллойд [4] розглядав акти ООН, Ради Європи, Організації економічного співробітництва та розвитку та Азіатсько-Тихоокеанського співтовариства при вирішенні питань конфіденційності, в першу чергу розглядаючи акти «м'якого права». В огляді проблем кіберзлочинності автор дає короткий огляд Конвенції Ради Європи про кіберзлочинність, Рекомендацій ОЕСР щодо безпеки інформаційних систем та актів Європейського Союзу.

На сьогоднішній день концепція інформаційного суспільства представлена в низці міжнародних документів, серед яких Декларація принципів «Побудова інформаційного суспільства: глобальний виклик нового тисячоліття» та План дій Всесвітнього саміту з питань інформаційного суспільства від 12 грудня 2003 року.

Розвиток інформаційно-комунікаційних технологій пов'язаний з впливом на усталені галузі та інститути міжнародного права, а також з регулюванням нових відносин, які виникають внаслідок цього процесу.

Найскладнішою проблемою є вплив інформаційно-комунікаційних технологій на усталені галузі та інститути міжнародного права. Механізм розвитку положень міжнародного права таких, що правове регулювання має тенденцію «відставати» від розвитку інновацій.

Нині поширення та використання інформаційно-комунікаційних технологій зачіпає інтереси всього міжнародного співтовариства; ці технології потенційно можуть бути використані для цілей, які несумісні з цілями міжнародної стабільності та безпеки, і можуть мати негативний вплив на цілісність інфраструктури держав, порушуючи їхню безпеку в цивільній та військовій сферах.

Для забезпечення міжнародної інформаційної безпеки недостатньо зусиль окремих держав. Перш за все, заборона на використання державами інформаційної зброї повинна бути закріплена в міжнародному праві. Окремого регулювання потребують питання інформаційної безпеки осіб (захист від наклепу та недоторканність приватного життя).

До формуючих спеціальних принципів міжнародного інформаційного права відноситься принцип конфіденційності та безпеки використання інформаційно-комунікаційних технологій. Зміцнення структури довіри, включаючи безпеку інформації та мережеву безпеку, автентифікацію, конфіденційність і захист споживачів, є необхідною умовою для розвитку інформаційного суспільства та зміцнення довіри серед користувачів [6]. Глобальну культуру кібербезпеки необхідно сприяти, розвивати та впроваджувати у співпраці з усіма зацікавленими сторонами та міжнародними експертними органами. Ці зусилля мають бути підкріплені розширенням міжнародного співробітництва. У цій глобальній культурі кібербезпеки важливо підвищувати безпеку та гарантувати захист даних і конфіденційності, одночасно покращуючи доступ і торгівлю. У Декларації принципів «Побудова інформаційного суспільства: глобальний виклик нового тисячоліття»

термін «кібербезпека» має ширше значення, ніж лише захист від кіберзлочинів. Також вона висвітлює аспекти того, що учасники саміту підтримують діяльність ООН із запобігання потенційному використанню інформаційно-комунікаційних технологій у цілях, які суперечать підтримці міжнародної стабільності й безпеки та можуть негативно вплинути на цілісність інфраструктури держав та на їх безпеку.

Ці нормативно-правові акти забезпечують зв'язок принципу розвитку міжнародного інформаційного права з існуючими принципами, а саме:

— принципом, згідно з яким здійснення свободи думки, вираження та інформації є суттєвим фактором зміцнення миру та міжнародної безпеки;

— принцип, згідно з яким засоби масової інформації мають сприяти зміцненню миру та міжнародного взаєморозуміння та боротьбі проти расизму, апартеїду та підбурювання до війни;

— принцип необхідності оприлюднювати викриття інформації, поширення якої завдало шкоди зусиллям зі зміцнення миру та міжнародного взаєморозуміння, розвитку прав людини, боротьби з расизмом, апартеїдом і підбурюванням до війни.

Відсутність єдиного переліку персональних даних у національних правових системах є причиною недосконалості міжнародно-правового регулювання. Зусилля, докладені у сфері гармонізації, не були достатньо успішними. Це підтверджується спробами, які робляться на національному рівні, створити власне визначення персональних даних.

З метою вирішення проблем міжнародної безпеки, що виникли з розвитком інформаційно-комунікаційних технологій, Генеральна Асамблея ООН на кожній своїй сесії, починаючи з 1998 року, ухвалювала резолюції «Розвиток у сфері інформації та комунікацій у контексті міжнародної безпеки». Головна ідея цих резолюцій полягає в тому, що значний прогрес, досягнутий у розвитку та впровадженні новітніх інформаційних технологій і телекомунікацій, спричинив як негативні, так і позитивні наслідки. Водночас позитивні наслідки, а саме нові можливості для всього людства, очевидні, але Генеральна Асамблея ООН висловила стурбованість тим, що нові технології та засоби потенційно можуть бути використані для цілей, які несумісні з цілями підтримки міжнародної стабільності та безпеки та можуть негативно вплинути на цілісність інфраструктури держав, шкоди їхній безпеці як у цивільній, так і у військовій сферах [6].

Резолюції пропонують державам інформувати Генерального секретаря ООН з наступних питань, а саме [7]:

— загальна оцінка проблем інформаційної безпеки,

— розробка концепцій, що стосуються інформаційної безпеки,

— розробка міжнародних принципів, спрямованих на забезпечення інформаційної безпеки глобальних інформаційно-телекомунікаційних систем та протидії інформаційному тероризму та злочинності.

Інформаційну безпеку слід розглядати в двох аспектах.

При застосуванні системного підходу інформаційна безпека виступатиме магістральною ланкою. Її можна розглядати як стан системи міжнародних відносин, яка описується стабільністю та захищеністю від інформаційної зброї та загроз.

Крім того, інформаційну безпеку можна розглядати як ідеальну модель. Є концептуальні ідеї, якою саме має бути інформаційна безпека. Вона розглядається в таких аспектах:

— соціологічному (як певний стан суспільних відносин),

— технічному (відповідність стандартам та іншим технічним вимогам),

— юридичному (дотримання заборон і обмежень на поширення даних).

Виходячи з концептуальних уявлень, інформаційну безпеку можна визначити як модель стабільного функціонування системи інформаційних відносин.

Комплексна система міжнародної безпеки та інформаційної безпеки має певну сферу перетину. Інформаційна безпека міжнародної системи є складовою комплексної системи міжнародної безпеки. Вимога інформаційної безпеки однаково застосовна до міжнародних недержавних і внутрішньодержавних відносин. Якщо розрізнити внутрішню та міжнародну інформаційну безпеку, то перша відноситься до внутрішніх інформаційних відносин, а друга — до міжнародних інформаційних відносин. У кожній із систем відносин інформаційна безпека має спільні риси; а саме: виступає магістральним елементом і забезпечує стабільний стан системи інформаційних відносин.

Отже, міжнародна інформаційна безпека – це стан системи міжнародних інформаційних відносин, який описується стійкістю та захищеністю від інформаційної зброї та загроз.

Розвиток концепції міжнародної інформаційної безпеки призвів до появи в правовій доктрині термінів, які раніше не були відомі практиці держав. Зараз дослідники використовують такі терміни, як інформаційна зброя, інформаційний тероризм або кібертероризм, інформаційна злочинність або кіберзлочинність.

Стан міжнародно-правового регулювання такий, що ці нові умови не були передбачені в договорах (за винятком комп'ютерних злочинів). Проте низка соціальних явищ свідчить про те, що ці терміни слід розглядати як дестабілізуючі фактори для системи міжнародних відносин.

Що стосується інформаційної зброї, то її можна охарактеризувати досить узагальнено, а саме — як будь-який засіб впливу на масову та індивідуальну свідомість, який може пошкодити, спотворити, знищити або приховати дані. Особливістю інформаційної зброї є те, що вона використовується не тільки у військовій сфері. Інформаційна зброя може бути використана для вчинення комп'ютерних злочинів, хакерських атак із заподіянням майнової шкоди тощо. Використання інформаційної зброї відомо у міжнародній практиці з другої половини ХХ століття. І наразі в Україні ми можемо аналізувати її вплив на хід війни.

З прийняттям окремих конвенцій про кіберзлочинність у міжнародному праві з'явилася тенденція переслідувати наслідки застосування інформаційної зброї, а не зброю як таку.

Слід зазначити, що застосування інформаційної зброї має різні масштаби, і тому інформаційний тероризм можна вважати одним із найнебезпечніших видів використання інформаційної зброї.

Інформаційний тероризм можна визначити як використання інформаційної зброї для підриву конституційного ладу інших держав або міжнародного правопорядку та міжнародних відносин загалом.

Кібертероризм включає як безпосередню терористичну діяльність із використанням комп'ютерів, мереж і даних у мережах, так і різноманітні додаткові операції, включаючи координацію, підготовку та організацію терористичної діяльності з використанням мереж і даних у мережах, а також поширення знань про тероризм і навички терористів.

Напередодні вторгнення Росії експерти висловили занепокоєння щодо російських кібератак на Україну та можливого поширення на інші країни. Для обох є прецедент. У 2015 і 2016 роках Росія запустила кібероперації, які призвели до відключення електроенергії в Україні, а в 2017 році Росія використала українське бухгалтерське програмне забезпечення для запуску деструктивного шкідливого

програмного забезпечення, відомого як «NotPetya», яке хоча й маскувалося під програми-вимагачі, але насправді «необоротно шифрувало» файли, роблячи оплати за відновлення даних — «марними» [5]. «NotPetya» поширився по всьому світу, завдавши збитків приблизно на 10 мільярдів доларів.

Враховуючи цю історію та роки спекуляцій про те, як виглядатиме війна кібердержави, очікування були високими, що такі операції грають важливу роль у початковому вторгненні. Натомість їхня роль, здається, була відносно обмеженою, що викликало подив у багатьох, хто стежить за кіберопераціями Росії.

Найважливіший інцидент із кібербезпекою, оприлюднений на даний момент, також є найбільш схожим на кібератаки, які супроводжують вторгнення. Коли військове вторгнення почалося 24 лютого 2022 року, російський уряд розпочав кібератаку, націлену на послуги широкопasmового Інтернету, які надає Viasat, компанія, яка є оборонним підрядником США та має контракти з українськими військовими та поліцією.

Наслідком цієї атаки було порушення супутникового доступу до Інтернету по всій Європі, зокрема в Польщі та Франції, а в Німеччині тисячі вітряних турбін залишалися в автономному режимі через місяць після інциденту.

Війна в Україні, безсумнівно, стане уроком не тільки для технічних експертів і мережевих захисників, але, можливо, також для міжнародних юристів і політиків.

На мою думку, ми бачимо кібероперації нижчого рівня, які є більш послідовними та постійно дестабілізуючими. Ці операції типові для сірої зони — неоднозначного стратегічного простору між миром і відкритим збройним конфліктом. Приклади включають короткочасні збої в критичній інфраструктурі, DDOS-атаки, через які веб-сайти стають недоступними, програми-вимагачі та вторгнення у виборчу інфраструктуру.

Такі операції сприяють плутанині щодо того, що сталося і хто несе відповідальність, дозволяють державам заперечувати їх причетність, щоб обмежити ескалацію, і викликають підступну довгострокову втрату довіри до цифрових систем і втрату конкурентоспроможності через крадіжку інтелектуальної власності. Вирішальна частина такої стратегії також передбачає маскування участі держави, часто шляхом залучення хакерів, які мають туманні стосунки з державами, і таким чином створюють проблеми з підозрами у причетності.

Важливість цих факторів в українському конфлікті полягає не лише у відсутності висококласних масових руйнівних або руйнівних кібератак, а й у наявності DDOS та інших операцій, типових для сірої зони, хоча й у явно підвищеному темпі.

З 24 лютого в Україні воювали на всіх фронтах: створювалися підрозіли з «ІТ-армією», що залучала тисячі учасників і час від часу вони виводили російські організації з мережі. Але і з протилежного боку принаймні одна група програм-вимагачів приєдналася до Росії, обіцяючи помститися Заходу.

Такі групи піднімають правові питання щодо відповідальності держави як під час, так і поза збройним конфліктом. Адже усталених норм і порядків, що корегують та відстежують використання інформації у еквіваленті зброї для захисту чи агресії, як в Україні, так і у світі не існує.

Висновки. З точки зору юриспруденції та міжнародного права, кібераспекти російсько-українського конфлікту свідчать про те, що держави, науковці та громадянське суспільство потребують більшої невідкладності зусиль щодо роз'яснення правових норм, які застосовуються як до кібероперацій високого рівня, так і до кібероперацій, схожих на сіру зону. У певному сенсі законодавчі рамки для

високоякісних, серйозних руйнівних кібератак є більш легкими та тривалими. Також ймовірно багато держав об'єднуються навколо того, щоб розглядати кібератаки, які спричиняють наслідки, подібні за масштабом і ефектом як еквівалент традиційного застосування зброї.

Щодо інших питань, залишається працювати над тим, як розробити правила для усіх суб'єктів діяльності міжнародної безпеки інформації, як-от відповідальність держав за недержавних акторів, які працюють на їх користь.

Список використаних джерел:

1. Іган М., Матер Т. & Матер Т. (2005). *Керівництво з інформаційної безпеки: загрози, виклики та рішення*. Індіанаполіс: Addison-Wesley;
2. Хантер Дж. (2001). *Довідник з інформаційної безпеки* (с. 155-161). Лондон: Springer Verlag London Limited;
3. Волоніно, Л. і Робінсон, С. Р. (2004). *Принципи та практика міжнародного захисту інформації*. Нью-Джерсі: Pearson Prentice Hall;
4. Ллойд Дж. *Закон про інформаційні технології*. (2008). Оксфорд: Oxford University Press;
5. Грінберг Е. (2020). *Піщаний хробак, або SANDWORM*. Україна: Фоліо;
6. Організація Об'єднаних Націй. (2003). *Декларація принципів "Побудова інформаційного суспільства - глобальне завдання у новому тисячолітті"*. ВСІС. Женева: «Cisco Systems Україна»;
7. Резолюція ГА ООН: «Досягнення у сфері інформатизації та телекомунікацій у контексті міжнародної безпеки». № 53/70. (2016).

ТЕНДЕНЦІЙ РОЗВИТКУ МЕНЕДЖМЕНТУ У СФЕРІ НАДРОКОРИСТУВАННЯ В СВІТІ

Оринчак Оксана Михайлівна

ORCID ID: 0000-0002-8853-2938

аспірант кафедри менеджменту

Інститут підготовки кадрів державної служби зайнятості України, Україна

Менеджмент у сфері надрокористування впливає на рівень розвитку економіки країни, національну та економічну безпеку держави і залежить від управлінських зусиль міжнародних, національних державних і приватних інститутів. Необхідним є оцінити сучасний стан та тенденції розвитку менеджменту надрокористування в Україні і порівняти зі світовими тенденціями та тенденціями розвитку надрокористування у: економічно розвинутих країнах (мають епізодичні проблеми в управлінні надрокористуванням); країнах, які розвиваються і мають розвинуте надрокористування (мають незначні проблеми в управлінні надрокористуванням); країнах, які розвиваються і мають середній розвиток надрокористування (мають суттєві проблеми в управлінні надрокористуванням); країнах, які розвиваються і виступають аутсайдерами у сфері надрокористування (мають критичні проблеми в управлінні надрокористуванням). Для цього використаємо напрацювання Інституту Фрейзера (The Fraser Institute), який є найкращою аналітичною організацією у Канаді та входить до п'ятнадцяти найкращих аналітичних організацій світу згідно Global Go To Think Tank Index (публікується Університетом Пенсільванії для відбору кращих аналітичних організацій з 6500 таких організацій у світі [1]), а також виконує значну номенклатуру наукових досліджень як незалежна благодійна організація, де одним з ключових є Щорічний звіт відносно добування корисних копалин та поводження з надрами у різних країнах світу [2].

Для проведення оцінки, враховуючи значний обсяг статистичної інформації, буде обрано десятирічний часовий горизонт (2012-2021 роки), оскільки він дозволяє охопити ключові аспекти розвитку та трансформації надрокористування у світі та Україні під впливом після кризового розвитку (світова криза 2007-2008 років, криза в Україні 2008-2010 років), а також врахувати вплив на надрокористування України кризи 2014-2016 років та розвиток надрокористування у пандемію коронавірусу. Для оптимізації обсягів дослідження візьмемо 2012, 2016, 2021 роки. Окремо буде обрано зі значної кількості країн представники у кожену групу:

Перша група. Для економічно розвинутих країнах, це будуть: США; Канада; Австралія.

Друга група. Для країн, які розвиваються і мають розвинуте надрокористування, це будуть: Чилі; Аргентина; Гана.

Третя група. Для країн, які розвиваються і мають середній розвиток надрокористування це будуть: Індонезія, Намібія; Бразилія.

Четверта група. Для країн, які розвиваються і виступають аутсайдерами у сфері надрокористування це будуть: ДР Конго; Малі; Венесуела.

Для відбору країн використаємо Індекс Інвестиційної Привабливості (the Investment Attractiveness Index), що розроблений та використовується Інститутом Фрейзера для оцінки надрокористування та управлінської діяльності у сфері надрокористування у країнах світу, окремих територіях країн світу та окремих компаніях [3, с. 3-4]. При цьому, враховуючи обсяги дослідження та статистичної

інформації візьмемо по три представника з кожної групи країн, для порівняння з Україною. Враховуючи, досить просте цифрове подання Індексу Інвестиційної Привабливості (ІП), яке коливається від 0 до 100, з врахуванням сотих часток від цілого, та те, що ІП ніколи не опускається менше 20 балів, поділ країн зробимо на такі групи: Перша група – 80,00-100,00; Друга група – 60,00-79,99; Третя група – 40,00-59,99; Четверта група – 0,00 – 39,99.

Наголошуємо, що проблеми з управлінням надрокористуванням можуть бути і у економічно розвинутих країн, так Індекс Інвестиційної Привабливості у 2021 році для Іспанії склав 29,55 (найнижчий серед всіх країн ІП), а для Нової Зеландії – 42,28. Також у дослідженні і при проведенні оцінювання будемо враховувати зміни, які вносились у звіти Інститутом Фрейзера, а також те, що щорічні дослідження почали проводитись з 2013 року (до цього дослідження були за два роки).

Індекс Інвестиційної Привабливості поєднує у собі такі складові оцінки управління надрокористуванням: 1) державна та недержавна політика по відношенню до надрокористувачів (добувних компаній), у тому числі іноземних (Індекс сприйняття політики); 2) рівень стимулювання надрокористування (Індекс мінерального потенціалу передової практики); 3) час, який необхідний на отримання дозволів на ведення діяльності з розробки надр; 4) прозорість видання дозволів на розробку надр; 5) невизначеність у сфері адміністрування; 6) невизначеність природоохоронного законодавства; 7) регуляторне дублювання та невідповідність; 8) правова система; 9) податковий режим; 10) невизначеність з правами на земельні ділянки; 11) невизначеність з охороною територій; 12) якість інфраструктури; 13) розвиток суспільства; 14) торгівельні бар'єри; 15) політична стабільність; 16) норми трудового законодавства; 17) геологічна база даних; 18) безпека; 19) наявність та кваліфікація робочої сили.

Для проведення змістовної оцінки візьмемо ключові, з точки зору надрокористувачів [4, с. 6-7], складові Індексу Інвестиційної Привабливості, а саме перший, другий, восьмий, дев'ятий, дванадцятий, сімнадцятий, вісімнадцятий, дев'ятнадцятий показники ІП. Проведемо оцінку за цими складовими, щоб визначити причини змін ІП за обраними для дослідження країнами та визначимо головні тенденції і проблеми менеджменту у сфері надрокористування в світі та Україні. У дослідженнях складових Індексу Інвестиційної Привабливості країни у табличних розрахунках будемо ставити згідно з наведеним значенням ІП (табл. 2.1), щоб наглядно показати найбільш проблемні аспекти менеджменту надрокористування у кожній з обраних для дослідження держав.

Індекс сприйняття політики (ІСП) є показником, що показує оцінку гірничими компаніями та суб'єктами менеджменту надрокористування політики державних та недержавних інститутів у надрокористуванні в окремій країні. В першу чергу оцінюється вплив політичних процесів та діяльності державних (недержавних) інститутів на роботу і управління компаній у сфері надрокористування [3, с. 16]. Аналіз ІСП дозволяє виявити такі тенденції: країни першої групи мали проблеми з політичним впливом та впливом державних (недержавних) інститутів на менеджмент у сфері надрокористування відповідних суб'єктів галузі. США та Канада суттєво погіршили значення індексу. У Австралії є проблеми у період з 2016 до 2021 року. Ключовими проблемами виступали: активізація екоініціатив на державному рівні та наслідки боротьби з корона вірусною кризою; у країнах другої групи ситуація значно погіршилась, за виключенням Аргентини, де також спостерігались проблеми у період з 2016 до 2021 року. Проблеми у країнах другої групи носили, як національний (зміни політичного середовища та зниження ефективності роботи

державних інститутів), так і міжнародний характер (діяльність міжнародних організацій, екоініціативи, пандемія) [5]

Індекс мінерального потенціалу передової практики (ІМППП) вказує на перспективність роботи у певній країні світу виходячи з обсягів та структури корисних копалин, наявних стимулів для геологорозвідки та добування корисних копалин, простоти процесів започаткування та ведення справи у сфері надрокористування, впливу державних інститутів та конкурентів на добичу корисних копалин. Індекс поєднує природні багатства країни щодо корисних копалин, можливості для їх видобутку, рівень державної допомоги і впливу, рівень конкуренції та якість і методи конкурентної боротьби у країні в сфері надрокористування [4, с.16].

На базі поділу країн світу на чотири групи згідно до розвитку менеджменту у СНК (перша група - економічно розвинуті країни; друга група - країни, які розвиваються і мають розвинуте надрокористування; третя група - країни, які розвиваються і мають середній розвиток надрокористування; четверта група - країни, які розвиваються і виступають аутсайдерами у сфері надрокористування) та використання Індексу Інвестиційної Привабливості і його складових, була проведена оцінка стану і тенденцій розвитку менеджменту у сфері надрокористування в світі (12 країн, по три з кожної групи) та в Україні у період з 2012 року до 2021 року. Проведена оцінка дозволила виявити місце України у групах країн згідно розвитку менеджменту у СНК, динаміку змін у менеджменті СНК в країні на основі загальносвітових тенденцій та проблеми здійснення управлінської діяльності у сфері надрокористування.

Список використаних джерел:

1. ScholarlyCommons. Global Go To Think Tank Index. The University of Pennsylvania. URL: https://repository.upenn.edu/think_tanks/#:~:text=The%20Global%20Go%20To%20Think,navigate%2C%20press%20the%20arrow%20keys.
2. The Fraser Institute. Welcome to the Fraser Institute. URL: <https://www.fraserinstitute.org/about>.
3. Fraser Institute Annual. SURVEY OF MINING COMPANIES 2021. Canada: Vancouver, British Columbia. 80 p.
4. Fraser Institute Annual. SURVEY OF MINING COMPANIES 2020. Canada: Vancouver, British Columbia. 78 p.
5. 5.World Economic Forum. The Global Risks. Report 2022. 17th Edition. Switzerland, Geneva: WEF, 2022. 116 p.

СЕКЦІЯ II. ПІДПРИЄМНИЦТВО, ТОРГІВЛЯ ТА СФЕРА ОБСЛУГОВУВАННЯ

ADAPTIVE AREAS OF SUPPORT FOR INNOVATIVE ENTREPRENEURSHIP

Iryna Hnatenko

Dr. Sc. (Economics), Professor,
Professor of the Department of Entrepreneurship and Business
Kyiv National University of Technologies and Design, Kyiv, Ukraine

Olga Kokhovska

Master, Department of Entrepreneurship and Business
Kyiv National University of Technologies and Design, Kyiv, Ukraine

In today's conditions, it is possible to state the increased activity of the state as a whole and individual regional institutions in the field of entrepreneurship support, which is manifested in a large number of developed and implemented legislative initiatives and local measures. If we turn to global trends in the development of entrepreneurship, we will see that one of the distinctive features of the modern approach to state management of national innovation systems is that innovation policy in the context of an innovative type of economy loses its sectoral character and turns into a regional integration policy. As a result of the mentioned measures of state support for innovative activities, they are mainly regionally selective in nature, which leads to their disunity, duplication on the same issues. All this emphasizes the acuteness of the problem of coordination of actions that need to be taken by various state administration bodies in order to increase the efficiency of the innovative economy [1-3].

The complexity of this problem increases many times due to the increase in the number of entrepreneurship participants in the innovative economy (intersubjectivity of the innovative economy) and the complication of the institutional environment, which is a characteristic phenomenon for the process of updating the socio-economic system in crisis conditions. Weak synergy, imperfect vertical and horizontal coordination, and insufficient systematicity of measures regarding state support for innovative activities have a particularly negative impact on measures aimed at enterprises in the scientific and technical sphere [3].

For the state authorities of Ukraine, the greatest burden is the perceptible burden associated with the efforts to determine the most relevant and effective ways of supporting entrepreneurship, orienting to their systematic implementation under adverse external factors. This means that under modern conditions of state administration, not only the development of the most effective measures for state support of entrepreneurship, but also the organization of the process of their implementation, implementation and coordination at all levels becomes an urgent task [3; 5].

An important task of the national economy is the development of a strategy to transform the country from an exporter of raw materials to a world producer of knowledge-

intensive products, which implies the transition of the economy to an innovative path of development as the only possible one in modern conditions. That is why the transformation of the national economy showed the importance of state regulation of selective processes in the entrepreneurship sector, which involves competent support primarily of innovative activity and initiative of entrepreneurial structures (concentration of the state's attention primarily on innovative entrepreneurship, not traditional) [3; 6].

The imperative for the transition of the national economy to an innovative path of development is a fundamental increase in the innovative sustainability of business. In order for the state policy of the creation of a high-tech economy to have a positive effect, the system of state authorities should promote the interest of business entities in effective innovative activities. At the same time, the state, regulating innovation processes, on the one hand, initiates innovation and acts as an active participant in these relations, on the other hand, it stimulates the innovative activity of entrepreneurship by determining state priorities, which is a guarantee of the competitiveness of the country's economy.

References:

1. Гнатенко, І. А. (2014). Специфічні проблеми оцінювання партнерської взаємодії малих та великих виробничих підприємств. *Український соціум*, (4), 104-112.
2. Вдовенко, Н. М., Сухомлин, Л. В., Бачкір, І. Г., & Гнатенко, І. А. (2021). Управлінські засади моделювання державних пріоритетів в інноваційній економіці: диверсифікація підприємницької діяльності та адаптування ринку. *Економіка та держава*, (9), 19-23.
3. Гнатенко, І. А. (2020). Формування державних пріоритетів розвитку підприємництва в умовах інноваційної економіки. *Дисертація на здобуття наукового ступеня доктора економічних наук*. Київський національний університет технологій та дизайну, 516 с.
4. Гнатенко, І. А. (2021). Сучасні управлінські та інформаційно-безпекові підходи формування інноваційного кластерного угруповання в умовах COVID-19 на засадах сталості, децентралізації та євроінтеграції. *Інститут бухгалтерського обліку, контроль та аналіз в умовах глобалізації*, Випуск 1-2, 68-77.
5. Клименчукова Н.С., Левченко В.В. Інституціональне забезпечення інноваційного розвитку підприємництва в економіці знань. *Формування ринкових відносин в Україні*, ((12)247), 60-67.
6. Гнатенко, І. А. (2015). Особливості функціонування сучасного малого підприємництва як органічного елементу ринкової економіки. *Вісник Хмельницького національного університету. Економічні науки*, (2 (1)), 214-217.

АНАЛІЗ ЕФЕКТИВНОСТІ ВИКОРИСТАННЯ ТРУДОВИХ РЕСУРСІВ В БІЗНЕС-ДІЯЛЬНОСТІ

Мороз Максим Юрійович

здобувач вищої освіти

факультету інформаційно-аналітичних технологій та менеджменту
Харківський національний університет радіоелектроніки, Україна

Науковий керівник: Мурзабулатова Олена Вячеславівна

канд. екон. наук, доцент,

доцент кафедри економічної кібернетики та управління економічною безпекою
Харківський національний університет радіоелектроніки, Україна

В останні роки все більше уваги надається людським ресурсам на підприємстві. Тому буде актуальним дослідити ефективність використання трудових ресурсів, а також шляхи підвищення їх продуктивності.

Трудові ресурси у загальному сенсі відображають частину населення країни, що має здатність до суспільно корисної праці в народному господарстві; це є потенціал живої сили, яку має у своєму розпорядженні суспільство на певний момент часу. [4]

Трудові ресурси у вузькому сенсі — це сукупність постійних працівників підприємства, які отримали необхідну професійну підготовку та/або мають досвід практичної діяльності й забезпечують господарську діяльність суб'єкта господарювання. Поряд з цим терміном використовують поняття «кадри» або «персонал». [2]

Аналіз забезпеченості підприємства трудовими ресурсами та ефективного їх використання знаходиться у взаємозв'язку з аналізом виробленої продукції та її реалізації, трудомісткістю, використанням робочого часу. Крім того, аналіз праці та заробітної плати дає можливість детально вивчити використання робочої сили під час виробництва продукції, повніше висвітлити втрати робочого часу та визначити резерви підвищення продуктивності праці. [1]

У процесі аналізу трудових ресурсів фірми визначаються причини негативного впливу на рівень організації праці, зокрема забезпеченості кадрами, використання робочого часу, що негативно вплинули на зростання продуктивності праці й виявляється резерв збільшення продуктивності праці, а також резерв зростання випуску продукції.

В аналізі чисельності працівників підприємства користуються таким показником, як середньооблікова кількість працівників облікового складу. Щоб розрахувати середньооблікову чисельність штатних працівників облікового складу за звітний період, необхідно:

1) визначити чисельність працівників облікового складу за кожний календарний день звітного періоду. Ця чисельність повинна відповідати даним табельного обліку використання робочого часу;

2) визначити чисельність працівників облікового складу за період, а потім розділити на кількість календарних днів звітного періоду. [1]

Показник середньооблікова чисельність персоналу (СЧР) використовують для обчислення руху трудових ресурсів та відповідних коефіцієнтів, серед яких: коефіцієнт плинності кадрів ($K_{пл.к}$), коефіцієнт стабільності кадрів ($K_{ст.к}$) і коефіцієнт загального обороту кадрів ($K_{зг.о.к}$), представлені такими формулами:

$$K_{\text{пл.к.}} = \frac{K\text{-сть звільнених}}{\text{СЧР}} \quad (1)$$

$$K_{\text{ст.к.}} = \frac{K\text{-сть працівників, які працювали рік}}{\text{СЧР}} \quad (2)$$

$$K_{\text{зг.о.к.}} = \frac{K\text{-сть прийнятого персоналу} + K\text{-сть звільнених}}{\text{СЧР}} \quad (3)$$

Проте ці показники не дають повної картини для аналізу ефективності використання робочої сили. Але вони необхідні для розуміння загальної картини. Окрім того, відомо, що якщо на підприємстві висока плинність кадрів, то це може свідчити про погане управління. Розраховані показники руху робочої сили доцільно порівнювати із середньогалузевими даними та даними інших аналогічних підприємств.

Під час аналізу використання робочого часу необхідно визначити відхилення фактичних показників від планових або від аналогічних показників минулих періодів і встановити конкретні причини можливих відхилень. Такий аналіз необхідно проводити щодо кожної категорії працівників, кожного підрозділу та щодо підприємства в цілому за звітний період і в динаміці.

Величина фонду робочого часу залежить від чисельності робітників, кількості відпрацьованих одним робітником днів у середньому за звітний період і середньої тривалості робочого дня. Ця залежність виражається за формулою:

$$\Phi_{\text{рч}} = \text{ЧР} \times t^{\text{д}} \times t^{\text{рД}} \quad (4)$$

де:

$\Phi_{\text{рч}}$ – фонд робочого часу;

ЧР – чисельність робітників;

$t^{\text{д}}$ – кількість відпрацьованих днів одним робітником;

$t^{\text{рД}}$ – середня тривалість робочого дня;

Вплив названих чинників на зміну фонду робочого часу визначають одним із методів елімінування. Вивчення конкретних причин втрат робочого часу дають можливість вжити необхідних заходів для їх усунення. Існує безліч причин, чому втрачається робочий час, наприклад, прогули, лікарняні, простої. А також причини можуть бути пов'язаними з відсутністю нормальних умов праці. [3]

Одним із найважливіших якісних показників, що показують ефективність виробництва і діяльність підприємства, є показник продуктивності праці. Рівень продуктивності праці характеризується системою узагальнювальних та допоміжних показників і залежить від технічного рівня виробництва, рівня організації праці та управління, від якості сировини та інших матеріальних ресурсів і т. ін.

На практиці продуктивність праці характеризується кількістю продукції в грошовому або натуральному виразі, яка вироблена одним працюючим за одиницю робочого часу. Зворотною характеристикою продуктивності праці є трудомісткість — це кількість робочого часу, витраченого на виробництво одиниці продукції.

Одним з показників, що характеризує продуктивність праці є виробіток продукції на одного працівника основної діяльності, який рахується за формулою:

$$V_{\text{п.о.д.}} = P_{\text{в.р.}} \times D_{\text{р}} \times T \times V_{\text{п.р}} \quad (5)$$

де:

$V_{\text{п.о.д.}}$ – виробіток продукції на одного працівника основної діяльності;

$P_{\text{в.р.}}$ – питома вага робітників у загальній чисельності працівників;

$D_{\text{р}}$ – середня кількість днів, відпрацьованих одним робітником;

T – середня тривалість робочого дня;

$V_{\text{п.р.}}$ – середньогодинний виробіток продукції на одного робітника.

У цій формулі можна визначити роль кожного чинника одним з прийомів факторного аналізу — методом елімінування.

Питання забезпеченості виробництва трудовими ресурсами, ефективного використання фонду робочого часу та визначення рівня продуктивності праці є основними трудовими чинниками збільшення обсягу виробництва та реалізації.

Зі зростанням продуктивності праці утворюються реальні передумови для підвищення рівня її оплати. При цьому кошти на оплату праці потрібно використовувати так, щоб темпи зростання продуктивності праці випереджали темпи зростання її оплати. Тільки за таких умов утворюються можливості для нарощування темпів розширеного відтворення. [1]

Ступінь ефективності використання ресурсів можна оцінити за допомогою показників рентабельності – її вимірюють цілою системою відносних показників, які характеризують результати господарської діяльності та оцінюють діяльність підприємства. При розрахунках показників рентабельності пов'язаних із виробництвом і реалізацією продукції необхідно використовувати прибуток від операційної діяльності, оскільки лише він характеризує виробничу діяльність підприємства. В загальному виді формула розрахунку рентабельності персоналу має вигляд:

$$P_{п} = Ч_{р.п.} \times V_{п.о.д.} \times P_{о} \quad (6)$$

де:

$P_{п}$ – рентабельність персоналу;

$Ч_{р.п.}$ – частка реалізованої продукції в загальному обсязі виробництва;

$V_{п.о.д.}$ – середньорічний виробіток одного працівника;

$P_{о}$ – рентабельність обороту.

Отже, ми розглянули важливість трудових ресурсів, їх вплив на діяльність підприємства, а також показники оцінювання ефективності використання. Подальшими етапами аналізу можуть стати прийняття рішень, щодо покращення використання персоналу, його умов праці та систем мотивації, зокрема заробітної плати. Для цього доцільно буде використовувати інформаційні технології, зокрема прикладне програмне забезпечення.

Список використаних джерел:

1. Волкова, Н. А., Волчек, Р. М., Гайдаєнко, О. М., Подвальна, Н. Е., Шевчук, Н. С., & Чернишова, Л. В. (2015). Економічний аналіз.
2. Серединська, В. М., Загородна, О. М., & Рудницький, В. С. (2010). Економічний аналіз. Астон.
3. Кравченко, М. А. (2010). Аналіз ефективності використання трудових ресурсів на підприємстві. *Ефективна економіка*, (5).
4. Калина, А. В. (2012). Економіка праці та соціально-трудова відносини. Вид. дім «Персонал».

ІННОВАЦІЙНИЙ ПОТЕНЦІАЛ ПІДПРИЄМСТВА

Чоботарьова Вероніка Олександрівна

здобувач вищої освіти факультету економіки, менеджменту та права
Вінницький торговельно-економічний інститут ДТЕУ, Україна

Науковий керівник: Стратійчук Вікторія Миколаївна

доктор філософії за спеціальністю «Економіка», доцент
Вінницький торговельно-економічний інститут ДТЕУ, Україна

***Анотація.** У статті проаналізовано сутність інноваційної діяльності підприємства, обґрунтовано проблеми та концептуальні основи процесу оцінки ефективності інноваційної діяльності. Охарактеризовано особливість інноваційної діяльності в умовах сучасного розвитку вітчизняної економіки, що свідчить про спрямованість на вдосконалення бізнес-процесів і збільшення конкурентоспроможності, а також зумовлює необхідність дослідження ефективності її проведення.*

Інноваційний характер виробництва є одним з найвагоміших факторів, що визначають успішність діяльності підприємства в ринковому середовищі, його фінансову стабільність та конкурентоспроможність. Особливої уваги цей чинник набуває в умовах ринкової трансформації національної економіки України, коли інновації слід розглядати як ресурс підвищення конкурентоспроможності продукції окремих підприємств, галузей та промисловості в цілому, не лише на вітчизняному ринку, але й на міжнародному.

Як свідчить практика, стратегічний успіх підприємства залежить від реалізації стратегій його інноваційного розвитку та оцінки її ефективності. Впровадження будь-якої стратегії вимагає певних змін на підприємстві, а запровадження змін стикається з опором і численними проблемами і перешкодами. Мистецтво стратегів полягає не тільки у формулюванні гарної стратегії, але і в правильній оцінці стратегічних змін і розвитку підприємства.

Питання, які пов'язані з оцінкою ефективності інноваційної діяльності організації, досліджували як іноземні, так і вітчизняні фахівці. Значний внесок у розвиток цього напрямку внесли Ф. Валента, П. Друкер, Е. Менсфілд, Г. Менш, Н. Мончев, Ф. Ніксон, М. Портер, Е. Роджерс, Б. Санто, Б. Твіс, М. Туган-Барановський, І. Перлаки, В. Хартман, Й. Шумпетер, та інші. Аспекти стратегії управління інноваціями висвітлені в роботах Л. Водачек, О. Водачекової, Л. В. Кіриної, С. А. Кузнецової.

Метою даного дослідження є обґрунтування основних аспектів оцінки ефективності інноваційної діяльності підприємства.

Інноваційна діяльність – це діяльність, що спрямована на використання та комерціалізацію результатів наукових досліджень та розробок і зумовлює випуск на ринок нових конкурентоспроможних товарів та послуг [5, с. 86].

Інноваційна діяльність може бути пов'язана з реалізацією інноваційного проекту, яким передбачається розробка, виробництво і реалізація інноваційного продукту і (або) інноваційної продукції. Тобто інноваційний проект – комплект документів, що визначає процедуру і комплекс усіх необхідних заходів (у тому числі інвестиційних) щодо створення і реалізації інноваційного продукту і (або) інноваційної продукції.

Інновації створюють вартість і матеріальні багатства, спираючись на якусь форму змін (у будь-якій області – технології, матеріалів, цін, послуг, демографії або навіть геополітики), формуючи новий попит або звертаючись до нових способів заміщення основного капіталу і використанню «зрілих ринків». Інновації сприяють переміщенню ресурсів у сферу більш високої продуктивності і прибутку.

В свою чергу, інноваційний процес – це послідовність подій, під час яких інновація визріває від ідеї до конкретного продукту, технології, структури або послуги і розповсюджується у господарській практиці і суспільній діяльності [1].

Складна структура процесу створення нововведення, нові форми його організації вимагають суттєвої реконструкції і вдосконалення діючої системи управління цим процесом. Вони повинні здійснюватися комплексно: зверху вниз, реалізуючи загальні принципи та вимоги стосовно єдиної централізованої системи управління, і знизу вгору, реалізуючи особливості загальних принципів та вимог стосовно конкретного процесу, пов'язуючи при цьому показники і методи оцінки, планування та стимулювання в єдину дієву систему.

Ефективність інновацій – це величина, що визначається конкретною здатністю інновацій зберегти певну кількість трудових, матеріальних і фінансових ресурсів із розрахунку на одиницю створених продуктів, технічних систем, структур.

Питанням оцінювання ефективності інновацій менеджери-практики країн із розвинутою ринковою економікою приділяють належну увагу. За даними дослідження, яке здійснили керівники вищої ланки управління північноамериканських приватних підприємств, ефективність запроваджених інновацій насамперед оцінюють за допомогою різноманітних систем числових показників – такий підхід підтримують більше половини з 355 респондентів проведеного анкетування. Числовими критеріями за таких умов є: вплив інновацій на зростання доходів підприємства (78 %), задоволеність клієнтів (76 %), зростання доходів від реалізації нових продуктів (74 %), підвищення продуктивності праці (71 %) та динаміка прибутку (68 %). При цьому дослідники консалтингової компанії, яка проводила опитування, наголошують на тому, що інноваційні групи, в яких проводиться кількісний вимір досягнутих результатів, мають набагато значнішу підтримку керівництва, ніж групи з цілями, які не зазнають кількісного розрахунку ефекту від реалізації [1].

Для оцінювання ефективності інноваційної діяльності серед методологічних принципів пріоритетними є наступні: науковості, адекватності, результативності, системності, обґрунтованості, об'єктивності, коректності, комплексності, цілетворення, формалізованості та інтегрованості.

В процесі оцінки ефективності інноваційної діяльності підприємств використовують різні джерела інформації, а саме: дані спеціальних спостережень, статистичні дані, облікові реєстри, фінансову та поточну звітність. Проте при формуванні аналітичної інформації виникає низка складнощів з її отриманням. Органи статистики не обробляють і відповідно не вимагають від підприємств усієї інформації про інноваційну діяльність. Статистика має у своєму розпорядженні лише такі дані: скільки було витрачено грошових коштів на різні види інноваційної діяльності, який був обсяг виробленої та реалізованої продукції [4, с. 112]. Тому провести порівняння поетапного впровадження аналогічних інновацій інших підприємств досить складно, а в більшості випадків взагалі неможливо. Ще однією складністю у формуванні аналітичної інформації є її запізнілий стан. Складання річних звітів поточного року відбувається дещо пізніше після формування планів на

наступний рік. Таким чином проведення аналізу даних за поточний рік втрачає актуальність у період динамічної та інтенсивної інноваційної діяльності.

Розглядаючи більш детально питання оцінки економічної ефективності інноваційної діяльності підприємств, доцільно зазначити її особливості, що відрізняють її від визначення ефективності іншої діяльності, а саме [3, с. 55]:

1. Оцінюючи ефективність інновацій, необхідно враховувати не тільки загальний дохід (корисний результат), який можна отримати за весь період корисного використання нововведень, але й його приріст порівняно з аналогами. Порівняльна оцінка ефективності нововведення сприяє вибору найоптимальнішого варіанту з числа можливих і визначення його впливу на економічні показники господарської діяльності підприємства.

2. Оцінюючи ефективність інновацій, необхідно провести розподіл, як трансформуються нововведення, адже на початку створення ідея завжди є чимось новим, а на виході перетворюється або в інновацію, або в удосконалений продукт. Такий розподіл пов'язаний з тим, що характеристики вдосконаленого продукту вже здебільшого відомі, а натомість інновації окреслені нечіткими характеристиками.

3. Методи оцінки ефективності інновацій ґрунтуються на системі оціночних показників, ураховуючи інтереси держави, виробників, споживачів, інвесторів, відображаючи необхідні показники для кожного з них з урахуванням ролі кожного з елементів у процесі проведення інноваційної діяльності.

4. Методи оцінки ефективності інновацій повинні містити показники, які відображають інтегральний (загальний) ефект від створення, виробництва і експлуатації нововведень. Такий підхід дозволяє дати узагальнюючу (комплексну) оцінку ефективності нововведення і провести розподіл здобутків кожного елемента під час впровадження інновацій.

5. Для інноваційної діяльності доцільно застосовувати не тільки методи дисконтування, але й методи компаундингу та ануїтету. У такому випадку виникає можливість розраховувати економічний ефект за кожним роком корисного використання нововведень і більшою мірою пов'язати показники ефективності з реальними господарськими процесами, які будуть відбуватися в економіці. Такий варіант дає можливість оцінити економічну ефективність на кожному етапі впровадження інновацій і, як наслідок, скласти прогнозний показник ефективності [2, с. 15].

Комплексний аналіз інноваційної діяльності ставить за мету обґрунтування інноваційних програм та їх впровадження на підприємстві. Головними завданнями цього аналізу є:

– виокремлення фінансового стану організації за її цільовими параметрами у сфері інновацій;

– оцінка можливості до інноваційного розвитку;

– відбір інноваційних проектів;

– прояв незадіяних резервів приросту ефективності інноваційної діяльності;

– вимір впливу рішень щодо інновацій на зміну фінансового результату фірми.

Для оцінювання економічної ефективності інновацій у вітчизняній практиці використовують систему показників, які відображають співвідношення витрат і отриманих результатів, які будуть одержані від реалізації інновацій. Основними критеріями ефективності запровадження інновацій в галузі зв'язку на сьогодні є: вплив інновацій на зростання доходів підприємства зв'язку, задоволеність споживачів послуг зв'язку, зростання доходів від реалізації нових послуг зв'язку, підвищення продуктивності праці та динаміка прибутку. Проте, ефективність

інноваційної діяльності підприємства зв'язку виявляється як на рівні самого підприємства, так і на рівні сфери телекомунікацій та національної економіки взагалі, тобто на мікроекономічному та на макроекономічному рівнях. Тому про ефективність реалізації інновацій мають свідчити не лише економічні результати. Інновації змінюють й умови праці, зменшують потребу в поновлюваних ресурсах, створюють можливість використання тих робіт, які досі були поза межами людських чи технічних можливостей, формують нові напрями науково-технічного розвитку тощо.

Прийняття рішення щодо доцільності впровадження інновацій в діяльність підприємства має спиратись на результати аналізу показника, який включає в себе всі форми прояву економічної ефективності окремої інновації – інтегрального показника. Даний коефіцієнт узагальнює вплив деякої сукупності нормованих часткових коефіцієнтів, без детального дослідження яких оцінка ефективності інноваційної діяльності не може вважатися повною. До таких факторів належать: ефективність використання основних засобів, ефективність використання трудових ресурсів, індекс прибутковості, норма доходності та термін окупності. Така оцінка дає змогу виокремити фактори, які обмежують підвищення результативності кожної окремої інновації. При оцінці економічної ефективності інноваційної діяльності важливо не лише визначити очікуваний рівень відповідних показників, але й встановити ймовірність їх досягнення.

Таким чином, ефективність інновацій – це величина, що визначається конкретною здатністю інновацій зберегти певну кількість трудових, матеріальних і фінансових ресурсів із розрахунку на одиницю створених продуктів, технічних систем, структур. Ефективність інноваційної діяльності виявляється на мікроекономічному та макроекономічному рівнях. Процес комплексної оцінки ефективності інноваційної діяльності підприємства передбачає її здійснення за чотирма етапами. Ефект від застосування нововведень є складним поняттям, його потрібно розглядати як соціально-економічний ефект із врахуванням гарантування екологічної безпеки.

Список використаних джерел:

1. Майстренко Н. В. Основи оцінювання ефективності інноваційної діяльності підприємства. URL: <https://ela.kpi.ua>
2. Стоянова М.М. Розвиток інноваційного підприємництва в Україні. *Економіка підприємства*. 2019. №1. С. 15-18.
3. Удод Н.М. Формування нової парадигми управління бізнесом міжнародних торговельних компаній. *Зовнішня торгівля: економіка, фінанси, право*. 2021. № 3. С. 53-62
4. Уткін Е.А. Планування інновацій: українські реалії. Київ: КНЕУ, 2018. 272с.
5. Чорна М.В. Оцінка ефективності інноваційної діяльності підприємств: монографія. Харків: ХДУХТ, 2019. 210с.

СТАТИСТИЧНО-ОГЛЯДОВИЙ АНАЛІЗ ТЕНДЕНЦІЇ РОЗВИТКУ ІНДУСТРІЇ ГОСТИННОСТІ В УКРАЇНІ ТА ДНІПРОПЕТРОВСЬКІЙ ОБЛАСТІ

Юдіна Олена Іванівна

ORCID ID: 0000-0003-3699-5321

доктор екон. наук, доцент,

професор кафедри туризму та готельно-ресторанної справи

Університет митної справи та фінансів, м. Дніпро, Україна

Готельне і ресторанне господарство є головними складовими сфери туристичних послуг, які формують її реальний потенціал. Незважаючи на те, що індустрія гостинності у всьому світі й в Україні має тенденції до розвитку, в останній період часу функціонування підприємств готельно-ресторанної сфери ускладнюється цілою низкою проблем, динаміка їх активності у Дніпропетровській області згідно аналізу даних Головного управління статистики мала різноспрямовані тренди розвитку. Протягом 2014-2020 рр. кількість засобів тимчасового розміщування в регіоні в цілому збільшилася, зокрема з 2016 до 2020 – на 11 одиниць за рахунок введення в дію готелів та аналогічних засобів розміщування. Крім того, активність засобів розміщування на період відпустки в середньому залишалася на одному рівні, проте скоротилася кількість ресторанів та підприємств з надання послуг мобільного харчування. Динаміка активності підприємств готельно-ресторанної сфери Дніпропетровської області за період 2014-2020 рр. представлена на рис. 1 [1].

Таким чином, найбільша кількість засобів тимчасового розміщування (107 од.) і готелів та аналогічних засобів розміщування (71 од.) спостерігалася у 2019 році, а найменша – у 2016 році, яка становила 90 та 59 од., відповідно. У 2017-2019 рр. найбільшого рівня активності діяльності досягли засоби розміщування на період відпустки, а також відбувався приріст кількості ресторанних підприємств та послуг. Проте, внаслідок виникнення пандемії SARS-COV-2 (COVID-19), з 2020 року всі зазначені показники характеризуються від'ємною динамікою.



Рис. 1. Динаміка активності підприємств готельно-ресторанної сфери Дніпропетровської області за період 2014-2020 рр.
данні сформовано з [1]

Згідно зі статистичними даними, Дніпропетровська область за кількістю готелів та аналогічних засобів розміщування посідає третє місце у п'ятірці лідерів (без урахування столичного регіону) після Львівської та Одеської областей (рис. 2) [2].



Рис. 2. Динаміка діяльності готелів та аналогічних засобів розміщування України за період 2014-2020 рр.
данні сформовано з [2]

Аналіз показав, що у період з 2014 р. по 2016 р. у всіх досліджуваних областях спостерігалось скорочення готельного фонду, але починаючи з 2017 р. відбувалося поступове зростання цього показника активності діяльності закладів розміщування на ринку послуг.

За кількістю ресторанних підприємств Дніпропетровська область також входить у п'ятірку лідерів та знаходиться на четвертому місці в Україні (без урахування Київської області) після Львівської, Харківської та Одеської областей за рівнем активності ресторанної діяльності (рис. 3).

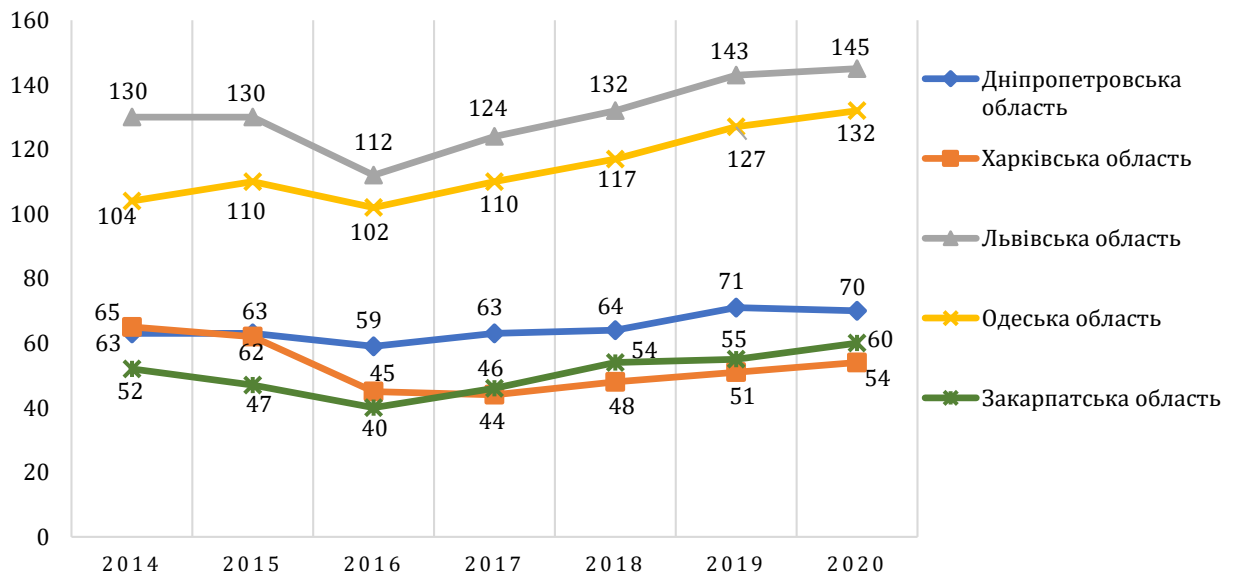

Рис. 3. Динаміка діяльності ресторанних підприємств України за період 2014-2020 рр.
данні сформовано з [2]

Побудований графік демонструє тренди розвитку ресторанної діяльності у вказаних регіонах України за досліджуваний період, які свідчать про те, що 2014 р. характеризувався найвищою активністю підприємств ресторанного господарства, тобто їх кількість була максимальною, а в 2016 р. цей показник досягнув своїх мінімальних значень. У період з 2017 р. по 2019 р. ресторанний бізнес поширювався у всіх зазначених областях, але в 2020 р. у Львівській, Одеській і Дніпропетровській областях кількість ресторанів зменшилася на 6, 11 і 7 одиниць, відповідно, у Запорізькій - залишилася незмінною, у Харківській, навпаки, збільшилася на 11 одиниць.

Важливим фактором розвитку бізнесу в індустрії гостинності, зокрема готельного, є кількість обслугованих приїжджих. Згідно аналізу, динаміка показника кількості розміщених осіб до 2018 року майже не змінювалася, а з 2019 року його значення збільшилося за рахунок зростання внутрішніх туристичних потоків. Але введення карантинних обмежень, зв'язаних з COVID-19, значною мірою вплинуло на зниження туристичної активності у 2020-2021 рр. За даними Державної служби статистики України у 2020 р. туристичними операторами та турагентами України, що мають статус юридичної особи, всього обслуговувано 1957410 туристів, зокрема у м. Київ – 1690051, в Івано-Франківській області – 54864, у Львівській – 52690, у Дніпропетровській – 22611. Лідируючу позицію з обслуговування виїзних туристів займає м. Київ (1596150 осіб), далі за величиною цього показника йдуть Львівська (340520 осіб), Дніпропетровська (20288 осіб) і Харківська (13930 осіб) області [2].

Найбільшу кількість внутрішніх туристів цими туристичними підприємствами обслуговано у м. Київ (84263), Івано-Франківської (50176) і Львівської (18371) областях, також найбільшу частку в'їхавших іноземних туристів обслуговувано туристичними закладами в м. Київ (9638) і Івано-Франківської області (1569). У 2020 р. у Дніпропетровській області турагентами (фізичними особами-підприємцями) обслуговано максимальну кількість туристів, у тому числі виїзних, їх чисельність становила 55489 та 52914 осіб відповідно, наступними у списку за цими показниками значаться м. Київ (49445 та 45359 осіб) область (48134 та 42677 осіб). Самий високий показник за кількістю обслугованих внутрішніх туристів зафіксований у Львівській області (5367 осіб), на 1380 туристів менше скористалися послугами турагентств у м. Київ, а саме 3987, і, 2575 осіб отримали послуги туристичних підприємств у Дніпропетровській області. Також за цей період в Україні обслуговано 191 іноземний турист: 99 – у м. Київ, 90 – у Львівській області, 2 – у Київській області [2].

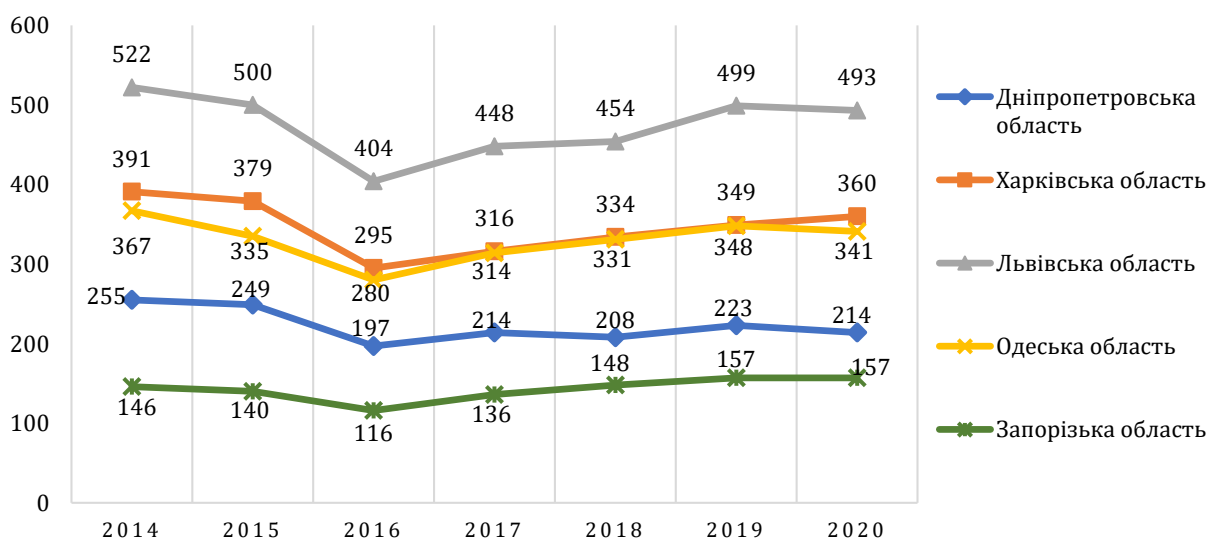
Наприкінці 2020 року кількість готелів та інших засобів розміщування у Дніпропетровській області становила 70 од., але у 2020-2022 рр. тільки 36% з них пройшли державну повірку та отримали сертифікати про підтвердження певної категорії, тобто відповідності якості послуг встановленим нормам та вимогам стандартів. Структуру сертифікованих за рівнем класності («зірковості») готелів цього регіону зображено на рис. 4.

Згідно з реєстром свідоцтв про встановлення категорій готелям та іншим об'єктам, що призначаються для надання послуг з тимчасового розміщування (проживання), виданих Мінекономрозвитку, станом на жовтень 2022 р. двадцять п'ять готелів у Дніпропетровській області підтвердили свою категорію якості й отримали відповідні свідоцтва. За наведеним у реєстрі даним два готелі («Цунамі» і Гранд готель «Україна») мають категорію «п'ять зірок», вісім – «чотири зірки», дев'ять – «три зірки», п'ять – «дві зірки», один – «одну зірку» [3]. Більшість готелів знаходяться у великих індустріальних містах та районах, таких як Дніпро, Кривий Ріг,



Рис. 4. Структура готелів Дніпропетровської області за присвоєною категорією (кількістю «зірок») у 2022 р.
данні сформовано з [3]

Кам'янське, що пояснюється розташуванням у цих містах великих промислових об'єктів і припливом до них ділових туристів.

Висновок. Таким чином, до основних тенденцій в індустрії гостинності Дніпропетровської області можна віднести зменшення кількості готельних та ресторанних підприємств через економічну та епідеміологічну кризу, а також зростання цін на послуги. За проведеним аналізом встановлено, що у Дніпропетровській області невелика частка готелів має офіційне підтвердження своєї категорії, відповідає заявленому в інформаційних джерелах рівню класності й є візитною картою готельного господарства регіону, значна кількість закладів розміщення за категорією відносяться до середнього рівня якості обслуговування. Тому, одним із напрямів перспективного розвитку готельної індустрії регіону може бути збільшення кількості бюджетних сертифікованих закладів, зокрема, хостелів, одно- та двозіркових готелів. Отже, специфіка територіальної організації закладів індустрії гостинності визначається розміщенням готельних і ресторанних підприємств у відповідності кількості й обсягу потреб відвідувачів, що впливає на економічний розвиток регіону і країни.

Список використаних джерел:

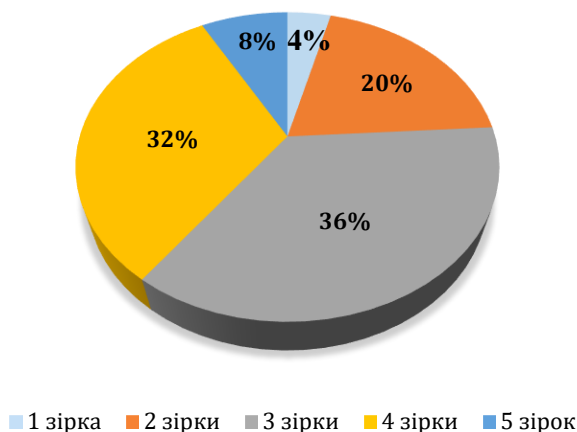
1. Головне управління статистики у Дніпропетровській області. Офіційний веб-сайт. URL: <http://www.dnprstat.gov.ua> (дата звернення 30.10.2022 р.).
2. Державна служба статистики України. Офіційний веб-сайт. URL: <http://www.ukrstat.gov.ua> (дата звернення 30.10.2022 р.).
3. Реєстр свідоцтв про встановлення категорій готелям. Офіційний веб-сайт Міністерства економічного розвитку і торгівлі України. Вилучено з: <https://www.me.gov.ua/Documents/Detail?lang=uk-UA&id=17c> (дата звернення 28.10.2022 р.).

СУТНІСТЬ ТА ОСОБЛИВОСТІ ВИБОРУ ФІНАНСОВО-ІНВЕСТИЦІЙНИХ СТРАТЕГІЙ ДІЯЛЬНОСТІ ПІДПРИЄМСТВ

Ємельянов Олександр Юрійович

д-р. екон. наук, професор, професор кафедри економіки підприємства та інвестицій
Національний університет «Львівська політехніка», Україна

Забезпечення високої ефективності діяльності підприємств в умовах конкурентного середовища їхнього функціонування потребує перманентного розвитку суб'єктів господарювання [1, 2], що, серед іншого, викликає необхідність формування потенціалу економічного розвитку компаній [3–6] та провадження ними інвестиційно-інноваційної діяльності [7–10], зокрема здійснення технологічного оновлення [11–16] та реалізації ресурсозберігаючих програм і проєктів [17–22]. Однак, при цьому необхідною є попередня розробка підприємствами стратегій свого економічного розвитку [23–26]. Важливим їх видом є фінансово-інвестиційні стратегії.

Необхідно відзначити, що будь-який вид стратегій діяльності суб'єктів господарювання, зокрема і фінансово-інвестиційна стратегія, може бути ототожнений, з одного боку, з певними орієнтирами подальшого розвитку компаній, а, з іншого боку, – із правилами, за якими ці орієнтири досягаються. Тому під фінансово-інвестиційною стратегією діяльності підприємства варто розуміти набір певних орієнтирів, правил, принципів та прийомів для ухвалення обґрунтованих управлінських рішень стосовно залучення та використання інвестицій, якими суб'єкт господарювання керується при складанні програми (плану) своєї фінансово-інвестиційної діяльності.

Таким чином, фінансово-інвестиційні стратегії мають на меті, зокрема, виокремлення загальних напрямів фінансово-інвестиційної діяльності підприємств. Оскільки цих напрямів є досить багато (зокрема, як за способами одержання фінансових ресурсів, так і за об'єктами інвестування), то існує багато типів фінансово-інвестиційних стратегій розвитку підприємств. Внаслідок цього підприємствам необхідно обирати певну комбінацію (портфель) таких стратегій, що потребує їх попереднього обґрунтування.

Загалом, варто виокремити п'ять головних груп факторів, що зумовлюють вибір портфелю фінансово-інвестиційних стратегій суб'єктів господарювання, а саме: чинники, що характеризують власника (власників) підприємств; чинники, які характеризують фінансово-економічний стан компаній; чинники, що характеризують умови провадження інвестиційної діяльності підприємств; чинники, що характеризують об'єкт (об'єкти) інвестування; чинники, що характеризують ті інвестиційні рішення, які ухвалюються власниками (менеджерами) підприємств. Остання з перелічених груп факторів містить, передусім, мету ухвалення інвестиційного рішення (наприклад, такою метою можуть виступати: одержання максимально можливих фінансових результатів, досягнення певного соціального ефекту, запобігання скороченню величини доходу тощо) та зміст процедури розроблення інвестиційного рішення (для прикладу, це розроблення може полягати у виборі найкращого технологічного процесу, визначенні необхідного обсягу капіталовкладень, визначенні раціональної черговості реалізації проєктів, встановленні оптимальної структури джерел утворення господарських засобів тощо).

Загалом, аналізування мотивації, що зумовлює вибір компаніями певної комбінації фінансово-інвестиційних стратегій їх діяльності, із подальшим узагальненням одержаних результатів відіграє суттєву роль при регулюванні інвестиційних процесів на макрорівні. Це викликано тим, що зазначене аналізування дає змогу встановити достатньо повний перелік основних чинників, які справляють вплив на інвестиційну активність у державі на теперішньому етапі розвитку її економіки, а також сформулювати комплекс заходів стосовно державного регулювання інвестиційних процесів. Зокрема, на теперішній час більшість підприємств в Україні обирають комбінацію таких фінансово-інвестиційних стратегій: пріоритету споживання над нагромадженням, внутрішнього фінансування діяльності, невиходу в нові галузі, обрання короткострокового горизонту планування. Такий вибір фінансово-інвестиційних стратегій, який викликаний, передусім, дією факторів, які характеризують умови провадження інвестиційної діяльності, справляє негативний вплив на ступінь інвестиційної активності в Україні.

Виконане нами дослідження за вибіркою вітчизняних підприємств показало, що більшості з них доцільно обирати таку комбінацію (портфель) фінансово-інвестиційних стратегій: за ступенем ризикованості інвестиційної діяльності – середньоризикову (виважену) стратегію; за співвідношенням споживання і нагромадження у структурі розподілу прибутку підприємства – збалансовану стратегію з деяким пріоритетом у спрямуванні коштів на розвиток підприємства; за ступенем активності інвестора при здійсненні контролю інвестицій – стратегію обмеженої активності з деяким пріоритетом активного інвестування перед пасивним; за ступенем залежності від зовнішніх джерел фінансування – стратегію комбінованого фінансування.

Список використаних джерел:

1. Міщенко, Н. Г. & Міщук, А. І. (2016). Розвиток підприємства на основі інформаційного та інноваційного потенціалу. *Науковий вісник Одеського національного економічного університету*, (4(236)), 191–204.
2. Петрушка, Т. О. (2013). *Оцінювання економічної ефективності ресурсозберігаючого розвитку промислових підприємств* (дис. ... канд. екон. наук). НУ «Львівська політехніка». Львів, Україна.
3. Yemelyanov, O., Kurylo, O. & Petrushka, T. (2018). Methodological principles of evaluating economic potential of industrial enterprise sustainable development. *Науковий вісник «Полісся»*, (2 (14)), 141–149.
4. Yemelyanov, O., Symak, A. & Zarytska, O. (2016). Modelling the process of forming the potential of economic development of an industrial enterprise. *Periodyk naukowy Akademii Polonijnej, Czestochowa, Akademia Polonijna w Czestochowie*, (3), 128–137.
5. Ємельянов, О. Ю. (2019). *Потенціал економічного розвитку підприємств: інструментарій та моделі оцінювання: [монографія]*. Львів: НУ «Львівська політехніка».
6. Коновал, В. В. (2014). Оцінювання потенціалу розвитку підприємств легкої промисловості. *Вісник ХДУ*, (6 (2)), 206–209.
7. Гриньов, А. В. (2003). *Інноваційний розвиток промислових підприємств: концепція, методологія, стратегічне управління: [монографія]*. Харків: ВД «ІНЖЕК».
8. Козик, В. В., Ємельянов, О. Ю. & Петрушка, Т. О. (2014). Інвестиційно-інноваційний механізм забезпечення конкурентоспроможності промислових підприємств. *Проблеми економіки*, (1), 52–58.
9. Смолій, Л. В. (2010). Формування інвестиційного механізму інноваційного розвитку буряківництва. *Інноваційна економіка*, (17), 168–171.
10. Федулова, Л. І. (2013). Інноваційний вектор розвитку промисловості України. *Економіка України*, (4), 15–23.

11. Амоша, О. І., Булеєв, І. П. & Шевцова, Г. З. (2007). Інноваційне оновлення техніко-технологічної бази промислового виробництва на синергетичних засадах: теорія і практика. *Економіка промисловості*, (1(36)), 3–9.
12. Ємельянов, О. Ю., Петрушка, Т. О. & Клімковський, М. І. (2020). Методологічні засади оцінювання потенціалу технічного розвитку підприємств. *ЛОГОС. ОНЛАЙН*.
13. Емельянов, А. Ю. & Петрушка, Т. А. (2014). Технологическое развитие предприятий как средство обеспечения конкурентоспособности их продукции. *Проблемы экономики и менеджмента*, (3(31)), 39–46.
14. Емельянов, А. Ю. & Петрушка, Т. А. (2013). Исследование факторов технологического развития предприятий. *Проблемы экономики и менеджмента*, (11), 13–21.
15. Piva, M. & Vivarelli, M. (2018). Technological change and employment: is Europe ready for the challenge. *Eurasian Bus. Rev.*, (8(1)), 13-32.
16. Caliskan, H. K. (2015). Technological change and economic growth. *Procedia Soc. Behav. Sci.*, (195), 649–654.
17. Бойчук, Н. Я. & Острянюк, М. М. (2017). Проблеми енергозбереження та підвищення енергоефективності економіки України. *Сучасні проблеми економіки і підприємництва*, (19), 25–34.
18. Бурда, В. Є. (2013). Потенціал енергозбереження та напрями використання альтернативних джерел енергії у промисловості. *Економічний часопис – XXI*, (1-2), 45–48.
19. Ємельянов, О. Ю., Петрушка, Т. О. & Крет, І. З. (2013). Методичні засади оцінювання економічної ефективності впровадження ресурсозберігаючих технологій на промислових підприємствах. *Вісник Національного університету «Львівська політехніка». Серія «Проблеми економіки та управління»*, (754), 18–25.
20. Іваненко, О. В. (2013). Формування потенціалу ресурсозбереження соціально-економічних систем. *Економіка. Фінанси. Право*, (8), 7–10.
21. Некрасова, Л. А. & Хрістова, А. В. (2017). Формування ресурсозберігаючої моделі розвитку підприємства. *Економіка: реалії часу*, (2 (30)), 79–84.
22. Сотник, І. М. (2010). Економічне стимулювання ресурсозбереження у контексті сталого розвитку України. *Економіст*, (12), 72–75.
23. Баранович, А. М. (2014). Теоретико-методичні засади формування стратегій розвитку підприємства. *Вісник ХДУ*, (2), 77–81.
24. Македон, В. В. (2013). Розробка стратегії розвитку промислового підприємства. *Теоретичні і прикладні аспекти економіки та інтелектуальної власності*, (1(1)), 369–373.
25. Шавшин, О. С. (2017). Стратегія інноваційного розвитку підприємства. *«Інтернаука». Сер.: Економічні науки*, (3(25)), 167–171.
26. Харченко, В. А. (2014). Механізм формування системи стратегічного управління розвитком промислового підприємства. *Економіка промисловості*, (4 (68)), 97–104.

СЕКЦІЯ ІІІ. ФІНАНСИ ТА БАНКІВСЬКА СПРАВА; ОПОДАТКУВАННЯ, ОБЛІК І АУДИТ

ДІЯЛЬНІСТЬ ПОДАТКОВОЇ СЛУЖБИ ТА МЕТОДИ ОПОДАТКУВАННЯ В УМОВАХ ЦИФРОВІЗАЦІЇ

Кузін Галина Ігорівна

здобувач вищої освіти економічного факультету
Львівський національний університет імені Івана Франка, Україна

Науковий керівник: Замасло Ольга Теодорівна

доктор екон. наук, доцент, професор кафедри фінансів, грошового обігу та кредиту
Львівський національний університет імені Івана Франка, Україна

В сучасних умовах процес цифровізації є одним із вирішальних факторів економічного зростання всього суспільства. Останні кілька років показали бізнесу та урядам, що під час кризи вони повинні мати можливість швидко адаптувати свою модель роботи. Цей тиск особливо гострий для податкових органів. Як наслідок податкові системи країн світу, системи їх адміністрування, податкове законодавство і практика зазнають кардинальних змін. Виникають нові об'єкти оподаткування, зникають або трансформуються способи і методи сплати податків, вводиться електронний документообіг. Ці та інші зміни є складовими так званої цифровізації або діджиталізації економіки – однієї з ключових тенденцій теперішнього часу і довгострокової перспективи [5].

Україна неухильно тримає курс на цифровізацію суспільства, зокрема це стосується і Державної податкової служби України. Цифровізація у ДПС триває вже декілька років. Перші кроки цифровізації в Україні були здійснені ще в 1994 році, коли відбулась реєстрація громадян як потенційних платників податків, шляхом запровадження персональних цифрових кодів і Державного реєстру платників податків – фізичних осіб (ДРФО) [6]. Це дало змогу структурувати та впорядкувати великі масиви даних, у тому числі інформацію про доходи громадян, суми сплачених ними податків, дані про власність та банківські рахунки, пенсії тощо. Такий спосіб є ефективним для прив'язки громадян до території, податкової адреси з метою сплати податків до бюджету.

Запроваджена система електронного адміністрування ПДВ була головною складовою Е-ДПС.

Як відомо, податок на додану вартість - це непрямий податок на додану вартість, яка створюється на всіх стадіях виробництва та збуту. Він входить в ціну товарів, робіт, послуг і повністю оплачується кінцевим споживачем [6]. Це також основний бюджетоутворюючий податок. Однак слід зазначити, що ПДВ є і основним способом шахрайського збагачення і розвитку тіньової економіки.

Саме тому у 2015 році було введено електронне адміністрування ПДВ. Система електронного адміністрування ПДВ – технічний засіб, що спрямований на забезпечення обліку адміністрування ПДВ. Основне призначення системи –

безперервний контроль формування та відшкодування ПДВ. Головною складовою системи електронного адміністрування ПДВ є електронний рахунок. Вищезазначене нововведення спрямоване на підвищення рівня контролю за сплатою ПДВ платниками податків, оскільки всі дані щодо сплати ПДВ відтепер містяться в єдиній системі. Однак, ця система має певні недоліки, зокрема заборона сплати ПДВ не через систему електронного адміністрування, а це не враховує інтереси платників податків. А також складність забезпечення безперебійного та якісного функціонування системи електронного адміністрування ПДВ [2]. Незважаючи на всі проблеми, система електронного адміністрування є ефективним механізмом в боротьбі з податковими махінаціями і непрозорістю відшкодування податкового кредиту, відбувається скорочення тіньового сектора за рахунок технологічного розвитку податкового контролю та податкового адміністрування.

Однією з найбільш значущих новацій було впровадження електронного кабінету платника податків, який в значній мірі спрощує технології взаємовідносин між платниками податків і контролюючими органами, усуваючи при цьому суб'єктивний чинник. Електронний кабінет платника податків є захищеним, персоналізованим та безпечним електронним сервісом, який надає безконтактні способи взаємодії платників податків та ДПС з використанням сучасних інформаційно-комунікаційних технологій.

За даними ДПС України станом на 2020 рік приватною частиною Електронного кабінету Державної податкової служби, яка надає можливість доступу до понад 80 електронних сервісів, користувалися 2,3 млн платників податків. Серед користувачів приватної частини Електронного кабінету 1,2 млн – це фізичні особи – підприємці, 0,5 млн юридичних осіб та 0,6 млн громадян [1].

Важливим та сучасним проектом із початку 2022 року, в реалізації якого ДПС бере активну участь, стало запровадження «Дія.City». «Дія.City» – це унікальний правовий та податковий простір для ІТ-компаній. Передбачається, що набуття статусу резидента Дія Сіті надасть низку переваг, найголовніша з яких — сприятлива податкова система, тобто можливість для її резидентів застосовувати знижені податкові ставки. В Мінцифрі очікували, що завдяки «Дія City» темпи росту ІТ-сектора можуть подвоїтися до 40–50% на рік, а доходи ІТ-галузі в Україні до 2025 року можуть зрости з теперішніх \$6 млрд до \$16,5-\$17 млрд [7], але варто зауважити, що повномасштабна війна в Україні дещо призупинила розвиток «Дія City» .

Підтвердженням затребуваності податкової цифровізації в Україні є результати опитування платників податків, проведеного у 2020 році податковими органами. Так, його результати показали, що 62% опитаних платників вважають за краще спілкуватися з контролюючими органами в електронній формі (рис. 1). Цьому результату також сприяли карантинні обмеження в країні через глобальну пандемію коронавірусу та необхідність дистанційного спілкування на всіх рівнях економічного життя.

Постійний розвиток та вдосконалення послуг, які надають державні податкові органи, підвищують іміджевий рейтинг державних установ. Можна підсумувати, що електронне оподаткування дозволяє [3]:

- 1) автоматизувати внутрішні податкові функції;
- 2) побудувати електронну інформаційну взаємодію між платниками податків та державними податковими органами у сфері оподаткування;
- 3) сформувати ефективну онлайн-комунікацію та забезпечити швидкий і безпечний обмін даними між державними органами у сфері оподаткування;
- 4) забезпечити ефективне міжнародне співробітництво у електронному форматі.



Рис. 1. Результати опитування щодо найпопулярнішого способу комунікації з державною податковою службою України у 2020 році [4].

Дійсно, розвиток електронних каналів взаємодії з платниками податків – один з ключових напрямків взаємодії органів ДПС та зобов'язаних учасників податкових відносин. У зв'язку з воєнним станом в Україні, на законодавчому рівні внесено зміни до роботи податкових органів у цей період часу, зокрема і робота електронних сервісів. Однак, ДПС продовжує поступово розширювати перелік електронних сервісів, чим створює ще більше можливостей для реалізації принципу зручності при виконанні податкового обов'язку.

Висновки. Вище згадані та інші зміни і нововведення в сфері адміністрування податків та діяльності податкової служби продемонстрували, що цифровізація є ефективним інструментом якісних змін у нашій державі.

Список використаних джерел:

1. Державна податкова служба (2020) Вилучено з: <https://www.kmu.gov.ua/news/privatnoyu-chastinoyu-elektronного-kabinetu-dps-koristuyutsya-23-mln-platnikiv-podatkov>
2. Електронне адміністрування ПДВ. *Протокол.ua* (2019) Вилучено з: https://protocol.ua/ua/elektronne_administruvannya_podatku_na_dodanu_vartist/
3. Колісник А.С. Оподаткування в умовах цифровізації економіки: до питання правового регулювання. (2021) Вилучено з: https://ndipzir.org.ua/wp-content/uploads/2021/Conf_21.05.2021/Conf_21.05.21_13.pdf
4. Мединська Т.В., Ногінова Н.М. Цифровізація органів податкового адміністрування в контексті сучасних викликів і загроз. (2022) Вилучено з: <https://eprints.oa.edu.ua/8707/1/15.pdf>
5. Оподаткування та економічна безпека держави в епоху діджиталізації: збірник матеріалів науково-практичного круглого столу, (23 лютого 2018 р., м. Ірпінь) – Ірпінь : Університет ДФС України, 2018. – ст. 17-20. Вилучено з: <https://www.nusta.edu.ua/wp-content/uploads/2016/11/Збірник-матеріалів-круглого-столу-23.02.pdf>
6. Податкова система: навч. посібник / О.Т.Замасло, І.І.Приймак, О.В.Грін . – Львів : ЛНУ імені Івана Франка, 2021. – ст. 79. Вилучено з: <https://econom.lnu.edu.ua/wp-content/uploads/2016/10/Zamaslo-OT-Podatkova-systema-Navch.posibnyk.pdf>
7. Правовий режим Дія Сіті в Україні. (2022) Вилучено з: <https://dlf.ua/ua/pravovij-rezhim-diya-siti-v-ukrayini/>

ОСНОВНІ АСПЕКТИ НАРАХУВАННЯ АМОРТИЗАЦІЇ У ПЕРІОД ДІЇ ВОЄНОГО СТАНУ

Беженар Альона Юріївна

ORCID ID: 0000-0002-9730-5585

аспірантка кафедри податкового менеджменту та фінансового моніторингу
ДВНЗ «Київський національний економічний університет імені В.Гетьмана, Україна

Україна під час глобалізації проводить активну політику щодо зміни вітчизняного законодавства відповідно до загальноприйнятих норм у міжнародній практиці. Ці зміни можна прослідкувати у різних сферах, не минуло це і сферу державних фінансів. Адаптація Національних положень (стандартів) бухгалтерського обліку в державному секторі (далі - НП(С)БОДС) почалася після впровадження Стратегії модернізації системи бухгалтерського обліку в державному секторі на 2007–2015 рр., а потім і Стратегії модернізації системи бухгалтерського обліку та фінансової звітності в державному секторі на період до 2025 року» [1]. НП(С)БОДС регламентують облік у розрізі різних об'єктів і відповідають в переважній частині міжнародним стандартам. Зміни, що відбулися мають масштабний характер і охоплює перегляд укрупнених об'єктів обліку, виникнення нових об'єктів обліку в державному секторі. До відповідних змін в НП(С)БОДС серед активів бюджетних установ виділяли необоротні активи та оборотні активи. Згідно з НП(С)БОДС 101 "Подання фінансової звітності" [2] відбувається перегрупування статей активу балансу, зокрема до нього включені нефінансові активи, фінансові активи та витрати майбутніх періодів. Тому і виникає новий укрупнений об'єкт обліку в бюджетних установах «нефінансові активи».

Під час війни відбулися певні зміни до НП(С)БОДС 121 «Основні засоби». Протягом воєнного стану у більшості установ виникав простій, а в деяких, навіть після повернення до роботи, частина необоротних активів не використовується. Залишаються установи, де необоротні активи зараз знаходяться на тимчасово окупованих територіях. А на підконтрольній Україні території майно установ мобілізують або установи самостійно починають його використовувати не за основним призначенням, а для цілей оборони, відсічі агресії, захисту населення. Відповідно, виникли багато питань у можливості продовжувати нарахування амортизації, необхідності виведення об'єктів із експлуатації тощо. І хоча стандарти бухгалтерського обліку диктують свої правила, все ж таки спробуємо дослідити ці питання.

Відповідно до Бюджетного кодексу України, бюджетні установи ведуть бухгалтерський облік відповідно до національних положень (стандартів) бухгалтерського обліку (далі – НП(С)БОДС) та інших нормативно-правових актів щодо ведення бухгалтерського обліку в порядку, встановленому Міністерством фінансів України.

Основні засоби бюджетні установи обліковують за вимогами:

- НП(С)БОДС 121 «Основні засоби», затвердженим наказом Мінфіну від 12.10.2010 № 1202 (далі – НП(С)БОДС 121)[3];
- НП(С)БОДС 129 «Інвестиційна нерухомість», затвердженим наказом Мінфіну від 24.12.2010 № 1629[4];
- Методичними рекомендаціями з бухгалтерського обліку основних засобів суб'єктів державного сектору, затвердженими наказом Мінфіну від 23.01.2015 № 11 (далі – Методрекомендації № 121)[5].

Відповідно до цих актів ведеться і облік, і правила нарахування амортизація основних засобів. У НП(С)БОДС 121 "Основні засоби" наведено чіткий перелік об'єктів основних засобів, які не підлягають амортизації, а також переліки випадків, коли бюджетна установа має призупинити нарахування амортизації та не нараховувати амортизацію на ці об'єкти. Ці вимоги є однаковими і з Методрекомендаціях № 121.

Відповідно до НП(С)БОДС 121 та Методрекомендацій № 121 призупиняється нарахування амортизації на об'єкти основних засобів на період їх: реконструкції, модернізації, добудови, дообладнання, консервації. Тому призупинити діяльність бюджетної установи у період дії воєнного стану не є підставою для призупинення нарахування амортизації, оскільки цей випадок наразі не включено до законодавства.

Але, Мінфін оприлюднив проект наказу «Про затвердження Змін до Національного положення (стандарту) бухгалтерського обліку в державному секторі 121 «Основні засоби». Пропонують до основних засобів зараховувати також активи інфраструктури [6].

Первісною вартістю об'єкта основних засобів, отриманого у результаті обміну на інший актив згідно з законодавством, виступатиме його справедлива вартість на дату оприбуткування. Якщо справедливу вартість отриманого або переданого об'єкта основних засобів визначити неможливо, то первісною вартістю отриманого об'єкта основних засобів буде первісна (переоцінена) вартість переданого активу з урахуванням суми зносу.

Також зміни передбачають, що амортизація не нараховується на об'єкти основних засобів, доступ до яких обмежений у зв'язку з тим, що вони перебувають в районах проведення воєнних (бойових) дій у період дії воєнного стану [3].

Висновки. Залишається багато не вирішених питань стосовно нарахування амортизації: якщо установа примусово передає своє майно для потреб ЗСУ чи добровільно переорієнтовує свою діяльності. Для прикладу, установи освіти можуть приймати внутрішньо переміщених осіб замість виконання освітніх послуг чи допомагати в харчуванні тих самих ВПО. Так, і транспортні засоби установ можуть надаватися для потреб ЗСУ — тобто використовуватися не для підтримки функціонування установ, не для їх господарської діяльності. Що ж тоді робити з амортизацією? Її потрібно продовжувати, адже об'єкт продовжують визнавати активом, підстав для призупинення чи перегляду розміру тут немає. В таких випадках, доречно відображати в обліку амортизацію записом Дт 8014 — Кт 14. Тому що субрахунок 8114 тут не підходить, немає виготовлення продукції, робіт, послуг.

Не потрібно забувати, що залучення майна установ до будь-яких заходів має бути обумовлено або виконанням бюджетної програми, або виконанням функцій, для яких її було створено, для цього потрібно узгодити це з статутом, положенням установи, або принаймні рішенням установи вищого рівня, яка наділена відповідними повноваженнями з розпорядження майном.

Список використаних джерел:

1. Про схвалення Стратегії модернізації системи бухгалтерського обліку та фінансової звітності в державному секторі на період до 2025 року (розпорядження Кабінету Міністрів України) № 437-р.(2018) Вилучено з <https://zakon.rada.gov.ua/laws/show/437-2018-%D1%80>.
2. Національне положення (стандарт) бухгалтерського обліку в державному секторі 101 "Подання фінансової звітності"(Наказ Міністерства фінансів України) № 1629.(2010) Вилучено з <https://zakon.rada.gov.ua/laws/z0095-11>

3. Національне положення (стандарт) бухгалтерського обліку в державному секторі 121 "Основні засоби" (Наказ Міністерства фінансів України). № 1202 (2010). Вилучено з <https://zakon.rada.gov.ua/laws/show/z1017-10#Text>
4. Національне положення (стандарт) бухгалтерського обліку в державному секторі 129 "Інвестиційна нерухомість" (Наказ Міністерства фінансів України). №1629. (2010). Вилучено з <https://zakon.rada.gov.ua/laws/show/z0094-11#Text>.
5. Про затвердження Методичних рекомендацій з бухгалтерського обліку для суб'єктів державного сектору (Наказ Міністерства фінансів України). № 11. (2015). Вилучено з <https://ips.ligazakon.net/document/MF15004>.
6. Микола Кирильчук (2022). Мінфін пропонує зміни до НП(С)БОДС 121 «Основні засоби». Бюджетні організації. Вилучено з https://buh.ligazakon.net/news/213773_mnfn-proponu-zmni-do-npsbods-121-osnovn-zasobi

ПРОБЛЕМИ УДОСКНАЛЕННЯ СИСТЕМИ ВНУТРІШНЬОГО КОНТРОЛЮ БЮДЖЕТНОЇ УСТАНОВИ

Гаврилюк В.Ю.

здобувач першого (бакалаврського) рівня вищої освіти,
Факультету податкової справи, обліку та аудиту
Державний податковий університет (м. Ірпінь), Україна

Міщенко Т.М.

канд.екон.наук, доцент,
доцент кафедри аудиту, державного фінансового контролю та аналізу
Державний податковий університет (м. Ірпінь), Україна

У сучасних умовах становлення ринкових відносин в Україні, значною мірою спостерігається поширення корупції та прояви шахрайства у державному секторі економіки, об'єктивно виникає необхідність забезпечувати ефективність дієвого державного фінансового контролю, що сприяє законності та раціональності використання коштів та майна, що належать державі.

З метою вдосконалення чинної системи державного фінансового контролю прийнято низку нормативних документів та введено в дію нове поняття «внутрішній контроль».

Внутрішній контроль – це комплекс заходів, що застосовуються керівником для забезпечення дотримання законності та ефективності використання бюджетних коштів, досягнення результатів відповідно до встановленої мети, завдань, планів і вимог щодо діяльності бюджетної установи та її підвідомчих установ [1].

Актуальність процесів реформування системи внутрішнього фінансового контролю держави є обов'язковим компонентом підвищення ефективності державного апарату, що гарантує чітку та системну роботу органів державної влади у бюджетному процесі, що не робиться в умовах формування внутрішнього контролю та якості проведення внутрішнього аудиту.

Наразі вітчизняні реалії свідчать про тенденції щодо зростання кількості та обсягів порушень законодавства у використанні фінансових та матеріальних ресурсів, водночас відчутним є брак відповідальності державних службовців в органах публічної влади щодо законного, ефективного та результативного використання державної власності. Наслідком такої ситуації є зниження довіри громадян та зарубіжної спільноти до держави, погіршення умови розвитку бізнесу, інвестиційного клімату. Спроби вирішення вказаних проблем шляхом традиційного провадження внутрішнього контролю, який передбачає лише порівняння фактичних результатів зі встановленими вимогами, правилами, показниками, прийняття коригуючих заходів та звичайні перевірки арифметичних показників є малоефективними тому повинні відійти у минуле. У державних установах повинен бути організований та реалізований внутрішній контроль управлінської підзвітності (відповідальності), за якого керівництво (вищого, середнього, операційного рівнів) несло б відповідальність не тільки за належний рівень фінансово-бюджетної дисципліни, а також за досягнення визначених цілей відповідно до виділеного бюджету та наявних ресурсів [2].

Основним завданням організації сучасної системи внутрішнього контролю є заміна старої практики та фокусування уваги на визначених для бюджетної установи

цілях, виділених ресурсах та їх ефективному та результативному використанні. Виконання зазначених завдань можливе лише за умови впровадження в діяльність бюджетних установ фінансового управління і контролю та посилення управлінської підзвітності [3].

Зарубіжні та вітчизняні науковці і практики Манфред ван Кестерен, Ян ван Тайнен, Р.М. Рудніцька, С.П. Чорнуцький, Д.А. Сидоренко підкреслюють, що фінансове управління і контроль (далі – ФУК) є одним із трьох стовпів Європейської концепції державного внутрішнього фінансового контролю. ФУК розуміється як система, що забезпечує планування, використання та контроль за фінансовими ресурсами з метою ефективного та результативного досягнення поставлених перед установою цілей [4].

Процес ФУК є безперервним та стосується керівників усіх рівнів та працівників установи, а заходи ФУК, що діють в установі повинні в першу чергу забезпечити керівнику достатні гарантії того, що установа досягне поставлених цілей, її діяльність буде ефективною і результативною, у відповідному правовому полі, а звіти (фінансові та не фінансові, внутрішні та зовнішні) міститимуть надійну інформацію. При цьому, керівництво має бути підзвітне про досягнуті результати і використаний бюджет та інші ресурси. Таким чином управлінська відповідальність щодо економного, ефективного, результативного та законного витрачання ресурсів є ключовим принципом ФУК. Без управлінської відповідальності неможливо досягти результатів удосконалення системи ФУК, і навпаки, без належної системи ФУК не можливо забезпечити систему управлінської підзвітності щодо досягнення цілей у економній, ефективній, результативній та законній способи [4].

Важливим етапом впровадження системи ФУК посилення управлінської відповідальності в установах є підготовка чіткого графіка заходів з конкретними пріоритетами для оцінки всередині установи. Цей етап є найбільш складним, оскільки пов'язаний зі складністю системи внутрішнього контролю та її впливом на повсякденну роботу установи, здійснення операцій та процесів, що потребує довгострокових змін та необхідних ресурсів. Тому послідовність впровадження системи ФУК та посилення управлінської відповідальності на оперативному рівні вимагають подальших наукових досліджень.

Вирішення проблем, пов'язаних із функціонуванням системи внутрішнього контролю, можливе лише шляхом впровадження нових сучасних підходів до її організації, переосмислення контролю не стільки як засобу економії ресурсів бюджетної установи, скільки як інструменту управління цими ресурсами, зниження різних ризиків незаконного та неефективного використання.

Водночас ефективних змін у системі внутрішнього контролю не можна досягти лише за рахунок правових норм, нормативних документів та інструкцій. Тому першим кроком у цьому тривалому процесі має стати кампанія щодо підвищення розуміння вищим керівництвом місця та ролі системи внутрішнього контролю у належному управлінні державними ресурсами, усвідомленні можливості досягнення позитивних змін лише через їх реформування з використанням міжнародної практики служб внутрішнього контролю.

Список використаних джерел:

1. Внутрішній контроль // Термінологічний словник з питань запобігання та протидії легалізації (відмиванню) доходів, одержаних злочинним шляхом, фінансуванню тероризму, фінансуванню розповсюдження зброї масового знищення та корупції / А. Г. Чубенко, М. В. Лошицький, Д. М. Павлов, С. С. Бичкова, О. С. Юнін. Київ : Ваіте, 2018. С. 172;

2. Міщенко Т. М. Удосконалення внутрішнього контролю бюджетної установи. Науковий журнал «Вчені записки ТНУ імені В.І. Вернадського. Серія: Економіка і управління». 2017. Том 28(67). № 1. С. 129-134.
3. Практичний посібник з питань стандартів внутрішнього контролю в державних установах України. Київ.: «Європейський інститут державного управління та аудиту». 2018. 56 с.
4. Практичні вказівки щодо впровадження фінансового управління і контролю та посилення управлінської підзвітності (відповідальності) в органах державної влади України. / Ян ван Тайнен, Рудніцька Р. М., Манфред ван Кестерен, Чорнуцький С. П., Сидоренко Д. А. Посібник для керівників установ та державних внутрішніх аудиторів. Київ.: «Європейський інститут державного управління та аудиту». 2019. 56 с.

РОЗРАХУНОК АМОРТИЗАЦІЇ НЕОБОРОТНИХ АКТИВІВ ЗА ОБЕРНЕНИМ МЕТОДОМ НА ОСНОВІ ІНШИХ ДОХОДІВ

Сук Петро

д-р.екон.наук, професор, професор кафедри обліку і оподаткування
*Відокремлений підрозділ Національного університету біоресурсів і
природокористування України "Ніжинський агротехнічний інститут", Україна*

Відповідно до принципу обачності методи оцінки, що застосовуються в бухгалтерському обліку, повинні запобігати заниженню оцінки зобов'язань та витрат і завищенню оцінки активів і доходів підприємства [1]. Вартість необоротних активів розподіляється між періодами їх використання шляхом нарахування амортизації.

Одним із методів амортизації необоротних активів є обернений метод на основі інших доходів.

Згідно П(С)БО 15 "Дохід" інші доходи – це дохід від реалізації фінансових інвестицій; дохід від неопераційних курсових різниць та інші доходи, які виникають у процесі господарської діяльності, але не пов'язані з операційною діяльністю підприємства [2].

Для обліку доходів, які не пов'язані з операційною та фінансовою діяльністю підприємства, використовують рахунок 74 "Інші доходи". До нього передбачені такі субрахунки:

740 "Дохід від зміни вартості фінансових інструментів" – застосовують підприємства, крім тих, основною діяльністю яких є торгівля цінними паперами. Тут узагальнюють інформацію про доходи від зміни балансової вартості фінансових інструментів, які оцінюються за справедливою вартістю;

741 "Дохід від реалізації фінансових інвестицій" – узагальнюється інформація про доходи від реалізації фінансових інвестицій;

742 "Дохід від відновлення корисності активів" – узагальнюється інформація про визнані відповідно до НП(С)БО 28 "Зменшення корисності активів" доходи від відновлення корисності активів;

744 "Дохід від неопераційної курсової різниці" – узагальнюється інформація про курсові різниці за активами та зобов'язаннями в іноземній валюті, які пов'язані з фінансовою та інвестиційною діяльністю підприємства;

745 "Дохід від безоплатно одержаних активів" – узагальнюється інформація про доходи від безоплатно одержаних необоротних активів, фінансових інвестицій та цільового фінансування капітальних інвестицій. Дохід від цільового фінансування капітальних інвестицій та безоплатно одержаних необоротних активів, що підлягають амортизації, визначається у сумі, пропорційній сумі амортизації відповідних активів одночасно з її нарахуванням. Дохід від безоплатно одержаних земельних ділянок і фінансових інвестицій визнається при їх вибутті;

746 "Інші доходи" – узагальнюється інформація про інші доходи, які не відображені на інших субрахунках рахунку 74 "Інші доходи", зокрема від списання кредиторської заборгованості, що не виникла в ході операційного циклу, по закінченні строку позовної давності, від перевищення вартості частки покупця у справедливій вартості придбаних ідентифікованих активів, зобов'язань і непередбачених зобов'язань об'єкта придбання над сукупністю витрат на об'єднання підприємств та/або видів їх господарської діяльності сума дооцінки об'єктів

необоротних активів у випадках, передбачених національними положеннями (стандартами) бухгалтерського обліку [3; 4].

В Звіті про фінансові результати (Звіт про сукупний дохід) (форма № 2) інші доходи відображаються в статті "Інші доходи" (код рядка 2140) [1; 5].

Обернених методів на основі інших доходів може бути декілька залежно від субрахунків рахунку 74, а також відповідно до видів інших доходів, зокрема: 1) доходу від зміни вартості фінансових інструментів; 2) доходу від реалізації фінансових інвестицій; 3) доходу від відновлення корисності активів; 4) доходу від неопераційної курсової різниці; 5) доходу від безоплатно одержаних активів і іншими методами.

Обернений метод на основі інших доходів визначається в зворотному порядку до методу на основі інших доходів, при цьому суми проставляються у протилежній черговості: 1-й рік у останній, 2-й у передостанній і т. д.

При використанні методу амортизації на основі інших доходів річна сума амортизації визначається як добуток вартості, що амортизується (різниця між первісною і ліквідаційною вартістю), та коефіцієнта амортизації, який обчислюється діленням фактичного обсягу інших доходів на плановий обсяг інших доходів.

За методом на основі інших доходів амортизація розраховується за формулами:

$$CA = (PB - LB) \times KA,$$

де *CA* – сума амортизації; *PB* – первісна вартість об'єкта; *LB* – ліквідаційна вартість об'єкта; *KA* – коефіцієнт амортизації.

$$KA = \text{ФОІД} : \text{ПОІД},$$

де *ФОІД* – фактичний обсяг інших доходів; *ПОІД* – плановий обсяг інших доходів.

За оберненим методом на основі інших доходів амортизацію необоротних активів можна обчислити за двома способами: 1) від початкової вартості необоротних активів; 2) від залишкової (балансової) вартості необоротних активів.

Щоб визначити амортизацію необоротних активів за оберненим методом на основі інших доходів використаємо приклад.

Приклад. Первісна вартість необоротних активів – 100000 грн, їх строк експлуатації – 5 років, ліквідаційна вартість – 20000 грн. Отже вартість, що амортизується, становить 80000 грн (100000 – 20000 = 80000).

Предбачається, що за 5 років буде отримано інших доходів у сумі 280000 грн, у т.ч.: в 1-му році – 85000 грн, в 2-му році – 75000 грн, в 3-му році – 54000 грн, в 4-му році – 46000 грн, в 5-му році – 20000 грн.

Розрахунок коефіцієнту амортизації дорівнює: за 1-й рік – 0,3036 (85000 : 280000 = 0,3036), за 2-й рік – 0,2679 (75000 : 280000 = 0,2679), за 3-й рік – 0,1929 (54000 : 280000 = 0,1929), за 4-й рік – 0,1642 (46000 : 280000 = 0,1642), за 5-й рік – 0,0714 (20000 : 280000 = 0,0714).

Наведено послідовність нарахування амортизації необоротних активів за 1-м способом (від початкової вартості) методом на основі інших доходів (табл. 1) і оберненим методом на основі інших доходів (табл. 2).

Таблиця 1

Амортизація необоротних активів методом на основі інших доходів за 1-м способом (від початкової вартості необоротних активів)

Рік	Вартість, що амортизується, грн	Інші доходи, грн	Коефіцієнт амортизації	Річна сума амортизації, грн
1	80000	85000	0,3036	24288
2	80000	75000	0,2679	21432
3	80000	54000	0,1929	15432
4	80000	46000	0,1642	13136
5	80000	20000	0,0714	5712
x	Разом	280000	1	80000

Таблиця 2

Амортизація необоротних активів оберненим методом на основі інших доходів за 1-м способом (від початкової вартості необоротних активів)

Рік	Вартість, що амортизується, грн	Інші доходи, грн	Коефіцієнт амортизації	Річна сума амортизації, грн
1	80000	20000	0,0714	5712
2	80000	46000	0,1642	13136
3	80000	54000	0,1929	15432
4	80000	75000	0,2679	21432
5	80000	85000	0,3036	24288
x	Разом	280000	1	80000

Відображено нарахування амортизації необоротних активів за 2-м способом (від залишкової (балансової) вартості необоротних активів) методом на основі інших доходів (табл. 3) і оберненим методом на основі інших доходів (табл. 4).

Таблиця 3

Амортизація необоротних активів методом на основі інших доходів за 2-м способом (від залишкової (балансової) вартості необоротних активів)

Рік	Вартість, що амортизується, грн	Інші доходи, грн	Коефіцієнт амортизації	Річна сума амортизації, грн
1	80000	85000	0,3036	24288
2	55712	75000	0,2679	14925
3	40787	54000	0,1929	7868
4	32919	46000	0,1642	5405
5	27514	20000	0,0714	27514
x	Разом	280000	1	80000

Таблиця 4

Амортизація необоротних активів оберненим методом на основі інших доходів за 1-м способом (від залишкової (балансової) вартості необоротних активів)

Рік	Вартість, що амортизується, грн	Інші доходи, грн	Коефіцієнт амортизації	Річна сума амортизації, грн
1	27514	20000	0,0714	27514
2	32919	46000	0,1642	5405
3	40787	54000	0,1929	7868
4	55712	75000	0,2679	14925
5	80000	85000	0,3036	24288
x	Разом	280000	1	80000

При використанні 1-го способу простого і оберненого методів на основі інших доходів видно, що вартість, яка амортизується є однаковою кожного року (80000 грн), а річна сума амортизації повністю розподіляється по роках (табл. 1 і 2).

Якщо використовувати 2-й спосіб простого і оберненого методів на основі інших доходів для розрахунку амортизації необоротних активів, то їх вартість розподілиться нерівномірно, а відповідно в останньому році методу на основі інших доходів і в першому році оберненого методу на основі інших доходів будуть недоамортизовані суми необоротних активів, які переносяться у витрати (табл. 3 і 4).

Висновки. Нараховувати амортизацію необоротних активів можна за оберненим методом на основі інших доходів. Його можна розраховувати за двома способами: 1) від початкової вартості необоротних активів; 2) від залишкової (балансової) вартості необоротних активів.

Відповідно до видів інших доходів, а також по субрахунках до рахунку 74 можна застосовувати різні обернені методи на основі інших доходів, наприклад: 1) доходу від зміни вартості фінансових інструментів; 2) доходу від реалізації фінансових інвестицій; 3) доходу від відновлення корисності активів; 4) доходу від неопераційної курсової різниці; 5) доходу від безоплатно одержаних активів і іншими методами.

Застосування оберненого методу на основі інших доходів не передбачене нормативними документами, проте його може підприємство використовувати на свій розсуд, зокрема, в управлінському обліку.

Обернених методів на основі інших доходів може бути декілька залежно від субрахунків рахунку 74, а також відповідно до видів інших доходів, зокрема: 1) доходу від зміни вартості фінансових інструментів; 2) доходу від реалізації фінансових інвестицій; 3) доходу від відновлення корисності активів; 4) доходу від неопераційної курсової різниці; 5) доходу від безоплатно одержаних активів і іншими методами.

Список використаних джерел:

1. Національне положення (стандарт) бухгалтерського обліку 1 “Загальні вимоги до фінансової звітності” (Наказ Міністерства фінансів України). № 73. (2013). Вилучено з : <https://zakon.rada.gov.ua/laws/show/z0336-13#Text>.
2. Положення (стандарт) бухгалтерського обліку 15 “Дохід” (Наказ Міністерства фінансів України). № 290. (1999). Вилучено з : <https://zakon.rada.gov.ua/laws/show/z0860-99#Text>.
3. План рахунків бухгалтерського обліку активів, капіталу, зобов’язань і господарських операцій підприємств і організацій (Наказ Міністерства фінансів України). № 1591. (2011). Вилучено з : <https://zakon.rada.gov.ua/laws/show/z1557-11#Text>.
4. Інструкція про застосування Плану рахунків бухгалтерського обліку активів, капіталу, зобов’язань і господарських операцій підприємств і організацій (Наказ Міністерства фінансів України). № 291. (1999). Вилучено з : <https://zakon.rada.gov.ua/laws/show/z0893-99#Text>.
5. Методичні рекомендації щодо заповнення форм фінансової звітності (Наказ Міністерства фінансів України). № 433. (2013). Вилучено з : <https://zakon.rada.gov.ua/rada/show/v0433201-13/conv#Text>.

УПРАВЛІННЯ ІНВЕСТИЦІЙНИМИ ПРОЕКТАМИ ПІДПРИЄМСТВА

Турцева Ю.С.

здобувач вищої освіти економічного факультету
Сумський національний аграрний університет, Україна

Радченко О.В.

канд. екон. наук,
доцент кафедри фінанси, банківська справа та страхування
Сумський національний аграрний університет, Україна

Не одне десятиліття світова економічна наука займається вивченням проблем інвестування, дослідженням його економічного походження та його місцем і значенням в умовах ринкової економіки, розробками методів управління. Досвід показує, що одним із найефективніших сучасних напрямків в сфері модернізування інвестиційної діяльності є управління проектами.

Як відомо, інвестиційне проектування – це розробка комплексу технічної документації, яка включає техніко-економічне обґрунтування проекту (креслення, пояснювальні записки, бізнес-план та інші необхідні документи). Тому для досягнення певних результатів доречним буде управління інвестиційними проектами підприємства шляхом застосування системи сучасних методів та прийомів управління. Основною метою управління інвестиційною діяльністю підприємства є забезпечення найбільш ефективних шляхів реалізації інвестиційної стратегії підприємства на окремих етапах його розвитку. Основними ж завданням управління інвестиційними проектами підприємства залишаються:

- визначення основних цілей проекту та їх обґрунтування;
- окреслення структури проекту;
- встановлення необхідних обсягів та джерел фінансування;
- підбір виконавців та учасників проектів зокрема, через конкурси та тендери;
- підготування та укладення контрактів;
- планування строків виконання проекту, складання графіка його реалізації, з'ясування обсягів необхідних ресурсів;
- передбачення та врахування усіх ризиків;
- визначення бюджету та кошторису проекту;
- забезпечення контролю за виконанням проекту.

Усі завдання управління інвестиційної діяльності тісно пов'язані й взаємозумовлені.

Управління інвестиційними проектами підприємства повинно дотримуватися всіх законів України і базуватися на спеціальних принципах:

- взаємної відповідальності інвесторів і держави;
- дотримуватися основних прав і свобод інвесторів;
- юридичної відповідальності;
- залучення іноземних інвестицій тощо.

На даний час правова система України включає понад 100 законів та інших нормативних документів, що регулюють інвестиційну діяльність, а саме – Закон України «Про інвестиційну діяльність», Декрет Кабінету Міністрів України «Про режим іноземного інвестування», Закон України «Про державну програму заохочення

іноземних інвестицій і Україні», Закон України «Про цінні папери і фондову біржу», що створюють основу правового регулювання інвестиційної діяльності.

В управлінні інвестиційними проектами використовують різні способи, прийоми та засоби, які цілеспрямовано впливають на управління, ведення діяльності, суб'єктів управління, об'єкти інвестування – методи управління.

До методів державного управління належать: державний примус; адміністративний примус; заходи адміністративного попередження; заходи адміністративного припинення; заходи відповідальності за порушення адміністративно-правових установлень; переконання; заохочення; організаційні дії; матеріально-технічні операції.

При здійсненні державного управління інвестиційною діяльністю застосовуються правові та неправові форми. Чинне законодавство передбачає такі правові форми управління, як: законодавча; дозвільна; реєстраційна; контрольна; обмежувальна; захисна. Неправова форма передбачає інструктування, проведення нарад, контроль, інспектування, добір та розстановка кадрів тощо.

Таким чином в процесі ринкової трансформації економіки з'являються умови, що нагально потребують вдосконалення управління інвестиційними проектами. Досягнути якихось значних результатів в інвестиційній діяльності можливо за допомогою відлагодженої системи управління.

Список використаних джерел:

1. Охріменко О.О., Скоробогатова Н.Є., Манаєнко І.М., Ярьсько Р.С. Управління інноваційними проектами в умовах міжнародної інтеграції. Київ, 2018. 262 с.
2. Микитюка П.П. Управління проектами. Тернопіль, 2021. 416 с.
3. Ільчук В.П. Інвестування. Чернігів, 2014. 356 с.

УПРАВЛІННЯ ПЕРСОНАЛОМ ПІД ЧАС ВІЙНИ

Шепеленко Вероніка Сергіївна

здобувач вищої освіти економічного факультету
Харківський національний університет імені В.Н. Каразіна, Україна

Науковий керівник: Дорошенко Надія Олександрівна

канд. екон. наук, доцент кафедри фінансів, банківської справи та страхування
Харківський національний університет імені В.Н. Каразіна, Україна

24 лютого 2022 року Україна стикнулася з безпрецедентним викликом в новітній історії – повномасштабною російською агресією. Вже понад півроку триває війна за свободу, незалежність та загальнолюдські цінності. Мільйони людей втратили житло або ж, рятуючись від війни, перетворились на внутрішніх переселенців та біженців. Через військові дії в багатьох регіонах країни зруйновано не лише критичну інфраструктуру, а й приватні та підприємства соціальної сфери.

В таких умовах все більш актуальним постає питання пристосування до викликів, яке є неодмінною характеристикою гарного управлінця. Зміни відбулися не лише в підходах до власне управління підприємствами, а й у методах та підходах до управління людськими ресурсами організацій.

З метою забезпечення ефективного управління трудовими ресурсами та застосування їх у трудовій практиці необхідне вирішення актуальних проблем та завдань, пов'язаних із HR-менеджментом на підприємстві. Управління трудовим капіталом є політикою чи внутрішньою функцією підприємства, яка зосереджена на наборі, управлінні та забезпеченні діяльності людей, які працюють в організації. Усі процеси та програми, які торкаються трудової діяльності, є частиною системи управління людськими ресурсами підприємства [1].

Основною негативною тенденцією у розвитку людського капіталу підприємств вітчизняної економіки в умовах війни є на даний момент характеристика зміни ринку праці в регіонах України:

1. чисельність робочої сили знизилася з 17,1 млн. осіб в четвертому кварталі 2021 року до 13,9 млн. осіб, що пов'язано з факторами руху населення та зруйнуванням інфраструктури в багатьох регіонах України, насамперед тих, в яких активно тривають бойові дії;

2. найбільше зниження чисельності робочої сили з початку війни відбулося в Херсонській та Запорізькій областях (з 3,1 млн чоловік до 1,1 млн чоловік);

3. жодна з областей України не продемонструвала зростання чисельності робочої сили за другий-третій квартали 2022 року [2].

До того ж, на сьогоднішній день, відомі такі проблеми у забезпеченні розвитку та реалізації кадрового потенціалу співробітників організацій України, як:

1. Нестабільність персоналу, через що формується висока плинність кадрів та постійна необхідність заміщення робочих позицій.

2. Низький рівень професіоналізму людських ресурсів під управлінням персоналом.

3. Застосування диктатури та авторитарної системи управління з боку керівників стосовно свого робочого персоналу.

4. Низький рівень автоматизації процесів HR-відділів компанії [3].

При ефективному управлінні персоналом підприємства за умов кризи використовуються різні методи. Основними є:

1. мотивація персоналу;
2. адаптація персоналу;
3. корпоративне навчання [4].

Висновки. Основи управління персоналом підприємства за умов війни мають бути частиною стратегії управління розвитком бізнесу. Завдяки ефективному управлінню персоналом забезпечується професійний розвиток співробітників, ефективність трудової діяльності та вирішення завдань у рамках кадрової політики організації.

Список використаних джерел:

1. Гринько, Т. В., & Настиченко, Ю. В. (2021). Теоретичні засади стратегічного управління людським капіталом підприємства. *Економічний простір*, (176), 53-57.
2. Державна служба статистики України. Ринок праці / Зайнятість та безробіття. URL: https://ukrstat.gov.ua/operativ/menu/menu_u/rp.htm
3. БОРТНИК, С., & ЛЕВЧУК, О. (2022). ФОРМУВАННЯ СТРАТЕГІЙ КАДРОВОГО ЗАБЕЗПЕЧЕННЯ ДІЯЛЬНОСТІ ПІДПРИЄМСТВА В УМОВАХ ВОЄННОГО ЧАСУ. Рекомендовано до друку науково-технічною, ГО «Інститут економічних та еколого-енергетичних досліджень»(Протокол № 6 від 01.07. 2022 р.), 161.
4. Нінахова, Д. А. (2022). Мотивація персоналу в умовах кризи.

ФУНКЦІЇ ТА ЗНАЧЕННЯ АУДИТУ ЕФЕКТИВНОСТІ ПРИ ОЦІНЦІ ВИКОРИСТАННЯ ДЕРЖАВНИХ ФІНАНСОВИХ РЕСУРСІВ

Гаврилюк В.Ю.

здобувач першого (бакалаврського) рівня вищої освіти,
Факультету податкової справи, обліку та аудиту
Державний податковий університет (м. Ірпінь), Україна

Рябчук О.Г.

канд. екон. наук, доцент, доцент кафедри аудиту,
державного фінансового контролю та аналізу
Державний податковий університет (м. Ірпінь), Україна

Реформування економічних відносин в сучасних умовах потребують не лише організаційних і практичних заходів економічного контролю, але й зумовлює необхідність визначення, вдосконалення правових та методичних аспектів формування системи фінансового контролю.

Контроль як функція управління підпорядкований розв'язанню завдань системи управління. Тому призначення контролю в широкому розумінні повинно відповідати цілям управління, які визначаються економічними закономірностями розвитку суспільства.

Історично фінансовий контроль в Україні успадкував фіскальне спрямування – пошук відхилень від встановлених норм та покарання осіб винних у допущених порушеннях. Водночас в світову практику вже давно увійшла така форма контролю, як аудит адміністративної діяльності, який ще називають операційним, управлінським аудитом або аудитом ефективності [1].

В українському законодавстві, а саме у Постанові Кабінету Міністрів України «Про затвердження Порядку проведення Державною аудиторською службою, її міжрегіональними територіальними органами державного фінансового аудиту виконання бюджетних програм», подано таке визначення: «Аудит ефективності – це форма державного фінансового контролю, яка спрямована на визначення ефективності використання бюджетних коштів для реалізації запланованих цілей та встановлення факторів, які цьому перешкоджають. Аудит ефективності здійснюється з метою розроблення обґрунтованих пропозицій щодо підвищення ефективності використання коштів державного та місцевих бюджетів у процесі виконання бюджетних програм» [2].

Також законодавством визначено суть аудиту ефективності як «встановлення фактичного стану справ та надання оцінки щодо своєчасності і повноти бюджетних надходжень, продуктивності, результативності, економності використання бюджетних коштів їх розпорядниками та одержувачами, законності, своєчасності і повноти прийняття управлінських рішень учасниками бюджетного процесу, стану внутрішнього контролю розпорядників бюджетних коштів» [3].

У Стандартах аудиту Міжнародної організації вищих контрольних органів (INTOSAI) чітко зазначено, що в процесі аудиту ефективності перевіряють економічність (economy), ефективність (efficiency) і результативність (effectiveness) програми чи діяльності організації [4].

Аудит ефективності є складним та багатоплановим інструментом контролю, який виконує такі функції, як:

- контроль за економічною обґрунтованістю, правомірним, цільовим та ефективним використанням державних фінансових ресурсів;
- аналіз результативності використання державних фінансових ресурсів;
- перевірка ефективності діяльності державних органів під час реалізації передбачених положень фінансової політики, в тому числі витрачання бюджетних коштів.

Аудит ефективності набуває все більшої актуальності, що пов'язано з формуванням передумов, які визначають трансформації відносин у сфері використання державних ресурсів. Зокрема, мова йде про наступні передумови (рис.1):



Рис. 1. Передумови трансформації відносин у сфері використання державних ресурсів

Джерело: розроблено автором за матеріалами [5].

Структурно аудит ефективності в системі державного фінансового контролю містить аудит ефективності бюджетного процесу загалом і аудит ефективності бюджетних витрат за конкретними статтями.

Функціонально аудит ефективності розширює межі традиційного контролю та обліку щодо загальних оцінок формального спрямування фінансових коштів з орієнтацією на контроль за досягненням конкретних цілей під час їх витрачання. Цей вид контролю має ширші завдання порівняно з аудиторськими перевітками правильності витрачання коштів, економії та результативності витрат. Він також може передбачати контроль фінансової звітності та правильного використання ресурсів. На практиці завдання аудиту ефективності можуть містити кілька взаємопов'язаних елементів або мати конкретну спрямованість, наприклад, аудит результативності окремої статті витрат.

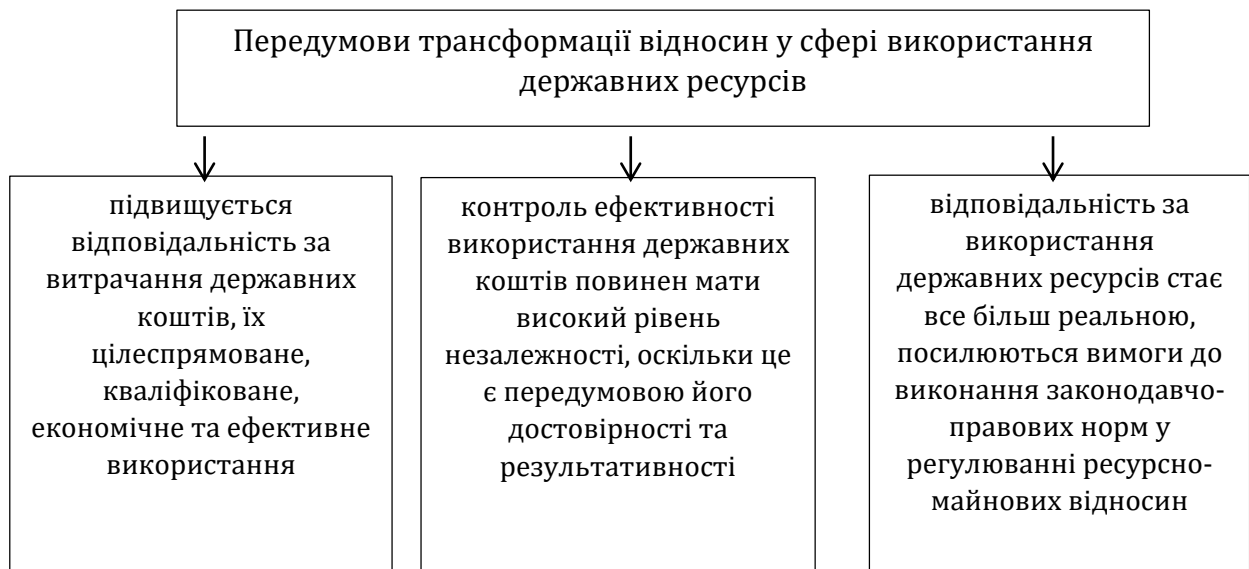
Можна стверджувати, що зі введенням в практику аудиту ефективності система державного фінансового контролю виходить на новий прогресивний етап розвитку контрольної діяльності, який більшою мірою відповідає цивілізованому економічному відношенням на ринку. Цей етап пов'язаний з такими тенденціями, як:

- інтеграція різних видів контролю та аудиту, які б досягали головної мети – ефективності функціонування державної влади та її основного інструменту – бюджету;
- посилення аудиту владних державних структур, які мають повноваження щодо витрачання державних коштів, включаючи витрати на їхнє власне функціонування;
- використання нових інструментів та методів із застосуванням інформаційних технологій;
- підвищення рівня компетенції аудиторів;
- впровадження нових методологій оцінки рівня ефективності економічної діяльності [6].

Таким чином, ефективність є лише одним із результативних показників, які якісно та кількісно характеризують виконання бюджетної програми, що підтверджуються статистичною, бухгалтерською та іншою звітністю та дозволяють оцінити використання коштів на виконання бюджетної програми. Тобто за допомогою аудиту ефективності можна визначити ефективність використання бюджетних коштів, ефективність виконання програми та найефективніші бюджетні програми. Кожен учасник бюджетного процесу повинен прагнути до досягнення поставленої мети шляхом залучення мінімальної суми бюджетних коштів та досягнення максимального результату при використанні передбачених бюджетом коштів.

Список використаних джерел:

1. Дікань Л.В. Державний аудит: навч.-метод. посіб. для самост. вивч. дисципліни [Текст] / Л.В. Дікань, О.О. Вороніна, Ю.О. Голуб, Н.В. Синюгіна; за заг. ред. канд. екон. наук, проф. Л.В. Дікань. Х.: ХНЕУ, 2018. 164 с.
2. Про затвердження Порядку проведення Державною аудиторською службою, її міжрегіональними територіальними органами державного фінансового аудиту виконання бюджетних програм. Постанова Кабінету Міністрів України від 10 серпня 2004 р. № 1017 URL: <http://zakon3.rada.gov.ua/laws/show/1017-2004-p>. (дата звернення: 13.10.2022).
3. Про Рахункову палату: Закон України від 02.07.2015 р. № 576-VIII URL: <http://zakon5.rada.gov.ua/laws/show/576-19> (дата звернення: 13.10.2022).
4. Стандарти внутрішнього аудиту: Наказ Міністерства фінансів України від 04.10.2011 р. № 1247 URL: http://search.ligazakon.ua/l_doc2.nsf/link1/RE19957.html (дата звернення: 13.10.2022).
5. Хаблюк О.А. Суть аудиту ефективності та зарубіжний досвід його становлення. О.А. Хаблюк, Л.А. Будник. Галицький економічний вісник. 2018. № 4(43). С. 152 - 158.
6. Будник Л.А. Класифікація державного аудиту. Л.А. Будник, І.Д. Голяш. Економіка та суспільство. 2016. № 2. С. 661–665.

СЕКЦІЯ ІV. МАРКЕТИНГОВА ТА ЛОГІСТИЧНА ДІЯЛЬНІСТЬ

COOPERATION OF LOGISTICS OPERATORS DURING THE WAR IN UKRAINE IN 2022

Honcharuk Anastasiia Maksymivna

a 3rd-year student of the Faculty of transport, management and logistics

National aviation university, Kyiv, Ukraine

Shvets Vladyslav Andriyovych

3rd-year student of Faculty of Cyber Security, Computer and Software Engineering

National aviation university, Kyiv, Ukraine

A logistics operator is a company that implements part of supply chain functions or is involved in the whole process. The four main logistics functions include transportation, warehousing and cargo processing, order processing, and inventory management. During the war in Ukraine in 2022, the importance of these companies increased along with the danger caused by massive missile attacks and active combat operations. To that increase, the productivity of each certain logistics company the cooperation or the possibility of common performing of tasks must be taken into account. This paper contains such kind information, as the purposes and the consequences of cooperation of logistics operators in Ukraine as of the mid-November period.

Before the full-scale invasion of Russia, about 75% of export and import goods in Ukraine were sent by sea, the central hub on land was the capital region, but during three and more months of active hostilities, retailers, manufacturers and actual carriers had to completely restructure their work. From the early beginning of the war, the sea routes were blocked and land ports were occupied in the southeast of Ukraine. If considering the situation in the capital, it must be mentioned that almost 50% of storage areas were destroyed and many warehouse areas were inaccessible for a long time, as a result, a huge amount of goods were lost or damaged in the Kyiv region.

The primary task for logistics operators in March 2022 was to find other alternative ways of distribution. The main problems that were faced by operators can be divided into two groups: the executors could not understand what to do with existing loads and the high cost of forwarding these cargoes to European countries. Subsequently, several ways of delivering goods from the ports of Constanta (this port was not prepared for such amounts of products, i.e. terminal "DP World" was overloaded by 80% and it took several weeks for operators to solve this issue), Gdańsk and Gdynia emerged. National operator for local and international logistics by all types of transport, the UVK-INTERNATIONAL emerged such ports in Romania, Germany, and Poland.

"The increase in the import of products is noticeable. The recently adopted decision on the exemption from customs duties for the export of Ukrainian products may lead to the growth of export shipments as well," UVK predicts. [1]

Thus, among the above-mentioned problems, the management of the Zammler Group also observed a shortage of drivers with categories B and C. In the first days of the war, due

to panic and uncertainty, only 20% of the company's fleet was used. Currently, the demand for commercial services is increasing, so the company improves the service every day, as much as possible in the conditions of martial law. The work of the management team has changed radically because now they work remotely from safe places in Western Ukraine and Europe [1].

Employees of the company's branch in Poland help find housing for refugees and arrange the delivery of humanitarian aid from the Netherlands and Germany. Zammler Group in Kazakhstan supports Ukraine materially thanks to local charity funds and organizes the collection of humanitarian aid for Ukrainian children (food, clothes, medicine, etc.).

At the moment, the company's branch in Ukraine is mainly engaged in the delivery of humanitarian aid. In the first month of the war, the Zammler Group organized more than 120 flights. The company carried out the transportation of food, medicine, clothing, hygiene products, ammunition, and goods for the military. Mostly - from the west of Ukraine to Kyiv, and from Poland and the Netherlands - to Lviv. Humanitarian cargo is transported free of charge, requiring compensation only for fuel.

Companies such as DB Cargo, DB Schenker, and DB Transa Spedition have joined forces to create strong logistics support for Ukraine [2]. These companies have arranged deliveries of humanitarian aid from Germany through humanitarian corridors to the crisis areas of our country. This became possible thanks to the integration of branches in Germany, Poland, and Ukraine.

The company Kuehne + Nagel Group refused to cooperate with the aggressor country, after which it allocated 9.8 million euros to help Ukraine solve logistical problems related to the war [3]. Until the summer of 2022, the company will provide free transportation and storage of resources in Ukraine, Poland, Slovakia, Hungary, and Romania. The distribution center in Copenhagen volunteered to coordinate the assistance. The company also opened a charity fundraiser for Ukrainian employees, which doubles the number of contributions for Ukrainians. The program is called "Colleagues for Colleagues".

It is worth noting the contribution of the Nova Poshta company, which joined the UN World Food Program (WFP) [3]. European centers receive humanitarian aid and deliver it to crisis areas of Ukraine, identified by special UN bodies. As of April 2022, "Nova Poshta" has already delivered 25,000 grocery packages to Chernihivsk, Dnipropetrovsk, and Donetsk Oblasts per week. Also, 420 tons of goods from UNHCR were transported. By the end of the month, it is planned to provide refugees with another 300,000 food kits.

Three triggers of the situation can be determined: a big part of the logistics infrastructure was damaged, occupied, or risky for operation (production, warehouses, ways of distribution, points of sale, etc.); lack of fuel and drivers that cannot be covered by businesses or the government; a refusal to accumulate and store goods in warehouses. Now retailers began to work "on wheels", trying to minimize the balance, so that in case of a possible attack on warehouses, there would be no loss of goods; different normative documents' requirements and different features of transportation ways (i.e. railway tracks); overloading of customs system in European countries.

Retailers are restructuring their supply chains because some carriers also have losses in transport and personnel. Therefore, one of the main tasks is to find new carriers. As the experience of the war has shown, the most effective is the combination of the services of both own transport and hired, both the forces of own logistics and the use of logistics companies.

The logistics services market is recovering gradually, from the increase in logistics for manufacturers and sellers of critically needed items for the population: food products,

household chemicals, clothing, household goods, and repairs, to the gradual emergence of a need in the direction of household appliances, sports, etc. To open up the entire spectrum of pre-war demand of the population, the end of the war and the stabilization of the population's sources of income are necessary.

The terms of cooperation have also changed: payment terms for services rendered have been shortened; tariff offers were optimized in terms of quantity and increased in price; the contracts take into account the risks of work in the frontline regions; the number and severity of requirements for service level conditions have decreased.

If considering the trends of world leaders of logistics services it must be mentioned that even before the war, for instance, USA and China after recovering from the Covid-19 crisis started to implement localization technologies, while the trend of the 21st century was the globalization of all the processes. Now top operators discuss different forms of relationships such as nearshoring and onshoring when business processes are replaced in other regions. This trend becomes more and more actual and progressive now. So geopolitical processes create such forms as "friend sharing" that includes a partnership with countries that have common values and norms of the modern global economy.

For Ukrainian's problem solution it can be involved the help of the European Commission. This group asked some countries like Poland, Romania, and Balti to help with the transportation and storage of agricultural goods produced in Ukraine to mitigate the impact of the food crisis. While Ukrzaliznytsia puts as much effort as it can using alternative railway corridors, such as 4 with Poland, 2 with Slovenia, 2 with Hungary, 3 with Romania, and 2 with Moldova that transport 3-4 mln tons of products each day.

Ukrainian logistics companies express a kind of optimism about their future activities after the war. However, about 53% of companies that are not working now cannot do any forecasts, 20% predict to work in a few months after the war, and 10% plan to recover their activity in half of the year. But the problems that they will face are damaged infrastructure, a search for staff, investor involvement, search for new consumer markets. After the war, the industry transformation will be tangible too. Fortunately, about 80% of businesses want to be active in Ukraine in the future and spread their activities among European countries. Among those who want to relocate business such countries are in favor: Poland, Slovak and Czech Resp., and Portugal.

After observing all issues related to this topic it can be concluded that finishing of war in Ukraine all logistics operators related to Ukraine or those who want to support this sector should cooperate in order to rebuild damaged logistics infrastructure, to organize common processes and to create specific normative acts for them, to build more tight partnerships and to improve existing services.

References:

1. Як логістичні оператори співпрацюють з ритейлерами під час війни. URL: <https://ua-retail.com/2022/06/yak-logistichni-operatori-spivpracyuyut-z-ritejlom-pid-chas-vijni/>
2. Німецькі компанії Deutsche Bahn та DB Schenker долучаються до гуманітарної логістики в інтересах України. Logist.FM. URL: <https://logist.fm/news/nimeckii-kompaniyi-deutsche-bahn-ta-db-schenker-doluchayutsya-do-gumanitarnoyi-logistiki-v> (дата звернення: 11.11.2022).
3. Война в Украине: транспорт, логистика, бизнес. Trans.Info. URL: <https://trans.info/ru/voennoe-polozhenie-v-ukraine-276921> (дата звернення: 10.11.2022).

ЗМІНИ У РЕКЛАМНІЙ ІНДУСТРІЇ ПІД ЧАС ВІЙНИ

Павлик Соломія Олександрівна

здобувач вищої освіти факультету торгівлі та маркетингу
Державний торговельно-економічний університет, Україна

Науковий керівник: Файвішенко Діана Сергіївна

доктор економічних наук,
професор кафедри журналістики та реклами
Державний торговельно-економічний університет, Україна

У перші дні повномасштабного вторгнення здавалося, що рекламна індустрія повністю трансформувалась у соціальну рекламу для підтримки духу українців, збору коштів на підтримку української армії та інформування світової спільноти про події в Україні. Бізнеси наввипередки скорочували рекламні бюджети, відміняли заплановані раніше рекламні кампанії та ставили на паузу випуск нової продукції.

Скорочення рекламних бюджетів компаній через оптимізацію витрат, негативне ставлення споживачів до реклами, що не стосувалась війни, міграція населення, що ускладнювала комунікацію зі споживачами під час війни – усе це вплинуло на спад рекламної індустрії в Україні. За даними дослідження, проведеного IAB Україна в березні 2022 року, 70% рекламних агенцій припинили свою роботу після початку війни, проте вже більш як 29% — відновили діяльність, а 27% — планують. [1] Не зважаючи на поштовплення діяльності бізнесу в Україні та поступове відновлення роботи рекламної індустрії, замовлень у рекламних компаній, що продовжують працювати значно поменшало. За даними дослідження проведеного у липні 2022 року Всеукраїнською рекламною коаліцією, у 81% рекламних компаній всіх типів стало набагато менше роботи, 71% опитуваних зазначили, що мають низьку або середню завантаженість у порівнянні з аналогічним періодом минулого року, дуже високу завантаженість мають лише 9% компаній. Здебільшого це комунікаційні агенції (11%) та медіакомпанії (14%). Негативно війна вплинула також на ринок праці у сфері рекламних послуг. До війни загальна кількість усіх працівників опитаних компаній Всеукраїнською рекламною коаліцією становила 6444 людини, на липень 2022 року ця цифра зменшилася до 4924 людей. Тобто 24% працівників втратили роботу. Оскільки українські бізнеси значно зменшили рекламні активності, 65% опитуваних Всеукраїнською рекламною коаліцією частково або повністю призупинили співпрацю з клієнтами, з якими працювали до початку війни.[2] Нові обставини створюють нові можливості для галузі. У великій кількості компаній (74%) під час війни з'явилися нові клієнти, зокрема закордонні. Найбільша кількість клієнтів на зовнішніх ринках — у комунікаційних агенцій (у 75% опитуваних).[2]

Важливо зазначити, що ставлення українців до реклами теж змінилось, споживачі позитивніше почали відноситись до рекламних активностей брендів, що підтверджує нещодавнє дослідження дослідницької компанія Kantar спільно з Google. 54% опитаних вважають, що брендам варто продовжувати рекламні активності, в той час як лише 17% зазначають, що рекламні кампанії недоречні у воєнний час.

Серед головних тенденцій рекламної галузі у 2022 році: використання патріотичної тематики, використання української мови у рекламних зверненнях, причетність бренду до підтримки держави [3]. 72% респондентів вважають за доцільне використання патріотичної теми, проте безсистемне використання військових атрибутів цивільними брендами, на думку споживачів, перетворюється на

спекуляцію та призводить до девальвації образу військових, війни та перемоги. [3] Стратегічна директорка Dentsu Media Марія Величко теж радить уникати фраз на кшталт «це допоможе Україні перемогти» або «разом пришвидшимо перемогу». Ці повідомлення скоріше звучать як спекуляція на темі війни, тому спеціалісти рекомендують у комунікації зі споживачами уточнювати як саме дії бренду допоможуть та пришвидшать перемогу.[4] Також важливим стало використання української мови у рекламі, оскільки 46% респондентів негативно сприймають російську мову у рекламі. Дослідження щодо вподобань українців у рекламі також показало, що 45% споживачів вважають, що реклама бренду має бути адаптована до реалій війни, 35% вважають, що реклама у час війни може бути креативною та творчою, а 17% хочуть бачити у рекламі щасливе життя без війни.[3]

Рекламна індустрія неабияк змінилась під час війни, значно зменшилась кількість рекламних агенцій та персоналу, що задіяний у роботі галузі, скоротилась кількість замовлень на рекламні послуги від вітчизняних компаній, а також змінились вподобання українців, щодо реклами. Проте вітчизняні компанії шукають нові можливості для розвитку галузі, зокрема, розширюючи ринок збуту свої послуг закордоном. Більшість споживачів позитивно відноситься до реклами під час війни, що свідчить про потенційне відновлення галузі, проте сучасна реклама має бути адаптованою до реалій війни та зазначати про причетність бренду до підтримки держави.

Список використаних джерел:

1. IAB Ukraine. Дослідження « Барометр стану цифрової індустрії у період бойових дій №1», березень 2022 URL: <https://iab.com.ua/wp-content/uploads/2022/04/IAB-War-Barometer.pdf>
2. Всеукраїнська рекламна коаліція. Дослідження «Пульс рекламної індустрії», липень 2022 URL: <https://vrk.org.ua/images/projects/Advertising%20industry%20pulse.pdf>
3. Kantar Ukraine, Google. Дослідження «Сприйняття рекламного креативу під час війни», жовтень 2022 URL: <https://services.google.com/fh/files/events/webinar.pdf>
4. Інтернет – журнал «Vector» Анастасія Шкальова «Абсолютно (не) доречно. Чи можна рекламуватися під час війни» URL: <https://vctr.media/ua/chi-mozhna-robiti-reklamu-pid-chas-vijni-142336/> (дата звернення 13.10.2022 р.).

СЕКЦІЯ V. МЕНЕДЖМЕНТ, ПУБЛІЧНЕ УПРАВЛІННЯ ТА АДМІНІСТРУВАННЯ

ЗАСТОСУВАННЯ ІНФОРМАЦІЙНИХ ТЕХНОЛОГІЙ В УПРАВЛІННІ ПРОЄКТАМИ: ПЕРЕВАГИ ТА НЕДОЛІКИ

Немченко Олена Вікторівна

здобувач вищої освіти
навчально-наукового інституту публічної служби та управління
Національний університет «Одеська політехніка», Україна

Науковий керівник: Васютинська Людмила Анатоліївна

ORCID ID: 0000-0002-8413-6268
канд. екон. наук, доцент,
доцент кафедри менеджменту, фінансів і бізнес-технологій
Національний університет «Одеська політехніка», Україна

На сучасному етапі стратегічним пріоритетом для України є перехід до інноваційної моделі економічного розвитку на основі якої можливо досягти динамічного економічного зростання, підвищення рівня конкурентоспроможності вітчизняної економіки та поступово подолати наслідки війни та затяжної економічної кризи.

Ключове питання функціонування підприємств у кризовий період – це підвищення ефективності ведення бізнесу, насамперед з використанням інструментарію сучасних інформаційних технологій та інноваційних підходів.

На фоні глобальної тенденції до цифровізації, а також наслідків «ковідної рецесії», розвиток ІТ-індустрії спричинив поживлення та відповідно збільшення кількості проєктів, які застосовують інформаційні технології.

За допомогою інформаційних систем управління проєктами значно спрощуються комунікації з стейкхолдерами, утворюються сприятливі умови для оптимізації процесів управління проєктами за усіма галузями знань, підвищується ефективність планування і виконання проєктних дій.

Сучасні ІТ-рішення впливають на динамічність бізнес-процесів та разом із фінансовим блоком забезпечують інноваційний шлях розвитку бізнесу через такі інноваційні фінансові технології, як блокчейн та BigData, поєднання штучного інтелекту, біотехнологій та нанотехнологій, застосування 3D-моделювання, хмарних сховищ, альтернативної енергетики, smart-поверхонь, Інтернет речей, безконтактної оплати тощо.

Серед переваг, які викають у зв'язку з застосуванням інформаційних технологій в процесі виконання проєктних дій можна назвати такі:

- спрощення ведення облікового процесу;
- покращення електронного документообігу;
- оптимізація управління ресурсами підприємства;
- підвищення якості продукту проєкту;

- зниження ризиків;
- поліпшення логістики тощо.

Пакети програмного забезпечення управління проектами надають можливість автоматизувати такі процеси, як-то [2-3]:

- складання розкладу проекту з огляду на ресурсну обмеженість;
- розробка календарного плану через визначення критичного шляху і резервів часу виконання робіт за проектом;
- складання оптимального бюджету проекту та управління витратами;
- забезпечення ефективного контролю і моніторингу.

З огляду на найбільш застосовувані інформаційні системи управління проектами можна виявити такі переваги та недоліки:

Безперечними перевагами системи MS Project є [1-2] є: доступний інтерфейс інтегрований з іншими програмними продуктами Microsoft; підтримка обміну інформацією із Microsoft Outlook; простота обміну інформацією між учасниками проекту.

Суттєвим недоліком аналізованої системи можна визначити такий, як обмеженість засобів для управління проектом.

Переваги системи SureTrak Project Manager полягають у наявності 20-рівневого набору інструментів, є можливість групувати і впорядковувати роботи з різним рівнем деталізації, а також здійснювати імітаційне моделювання на основі методу Монте-Карло.

Open Plan система, що випускається у двох версіях Open Plan Professional та Open Plan Desktop. І перша, і друга версії включають у себе весь набір функцій щодо управління проектами. Система Open Plan підтримує також функції планування і контролю за витратами. На основі методу Монте-Карло з використанням цієї програми здійснюється управління ризиками. Є можливість працювати у багатопроектному режимі. Проте алгоритм календарно-сітьового і ресурсного планування не дають можливості з оптимізації розкладу виконання робіт за проектом при обмеженості ресурсів.

Розробниками системи Spaeder Project недоліки Open Plan були усунені. Однак цей програмний продукт має недоліки у програмній реалізації, зокрема інтерфейс, обмін даними.

Висновки. Проаналізувавши окремі пакети, що забезпечують інформаційну систему управління проектами, можна дійти висновку, що існуючі інформаційні системи потребують подальшого вдосконалення. Але різноманітні існуючі інформаційні системи управління проектами мають вагомні переваги для обробки інформації в проектній діяльності.

Список використаних джерел:

1. Башинська І.О., Новак Н.Г. Ефективне управління проектами підприємства. Інфраструктура ринку: електронний науково-практичний журнал. 2017. №6. С. 113-117.
2. Башинська І.О., А.В. Хрїстова. Використання сучасних інформаційних технологій в управлінні проектами. Економічний журнал Одеського політехнічного університету. №1(1). 2017. С. 16-22.
3. Василевська А.О. Управління проектами підприємства із використанням інформаційних технологій. Вісник КНТЕУ. 2012. № 1. С. 99- 105.

ІНВЕСТИЦІЙНА ПРИВАБЛИВІСТЬ СУЧАСНОЇ УКРАЇНИ

Колеснікова Віта Михайлівна

здобувач вищої освіти економічного факультету, старший лаборант
Харківський Національний університет ім. В.Н.Каразіна, Україна

Важливу роль у створенні сприятливих умов для розвитку будь-якої економіки відіграють іноземні інвестиції. Залучення іноземних інвестицій дає змогу країні-реципієнту отримати низку переваг, основними з яких є поліпшення платіжного балансу; трансфер новітніх технологій та ноу-хау; комплексне використання внутрішніх ресурсів; розвиток експортного потенціалу і зниження рівня залежності від імпорту; досягнення соціально-економічного ефекту (підвищення рівня зайнятості, розбудова соціальної інфраструктури тощо). Можливості залучення в країну інвестицій залежать в першу чергу від умов для інвесторів, які в ній створені, тобто від інвестиційної привабливості країни.

В сучасних умовах нестабільності Україна гостро потребує інвестицій для забезпечення стійкості економіки. Інвестиції для України – це нові робочі місця, а робота – це можливість для українців заробляти та жити краще.

Постановка проблеми: Інтегральний показник Індексу інвестиційної привабливості України у першій половині 2022 року через повномасштабну війну впав на пів пункта і становив 2,17 балів з 5-ти можливих. Це значення – найнижче з 2013 року. Сучасний перспективний розвиток економіки України неможливий без активізації інвестиційної діяльності, що потребує пошуку та залучення надійних іноземних інвесторів, котрі спроможні розміщувати свої інвестиції та втілювати свої інвестиційні проекти в Україні, забезпечуючи цим розвиток держави.

Аналіз останніх досліджень і публікацій: дане питання висвітлювалися у працях вітчизняних вчених та дослідників, таких як: Л.М. Борщ, А.П. Гайдуцький, Б.В. Губський, А.П. Дука, О. О. Другов, І. М. Крупка, О. О. Лемішко, І. І. Лукінов, Ю. В. Макогон, І. В. Олександренко, Л. О. Петкова, Т.В. Майорова, А.А. Пересада та багато інших. До найвідоміших зарубіжних науковців з даної проблематики можна віднести Р. Барроу, Ч. Брауна, Дж. Бейлі, М. Джонка, Х. Лебенстайна, Р.Нуркосе, У.Шарпа та інших.

Ціль статті: розкрити етапи вивчення інвестиційної привабливості, показати напрямки для фінансування в Україні, показати їх інвестиційну привабливість.

Виклад основного матеріалу: Незважаючи на рівень свого розвитку, кожна держава прагне збільшити інвестиції саме іноземні інвестиції, оскільки іноземні інвестиції сприяють розвитку підприємництва, виробництва, бізнесу, а отже, й піднімають економічні та життєві показники країни загалом. Інвестиційна привабливість держави є одним із найважливіших критеріїв оцінки його добробуту та процвітання, і залежить вона від багатьох факторів (ризик, економічне зростання, політична стабільність, конвертованість валюти, розмір зовнішнього боргу країни, інвестиційний клімат), від яких безпосередньо залежать потенційні можливості до розвитку.

Вивчення інвестиційної привабливості країни складається з певних етапів:

1. Необхідно вивчити інвестиційний ринок країни загалом. Це стає можливим завдяки оцінці динаміки та прогнозованих змін таких макроекономічних показників держави як валовий внутрішній продукт, валовий національний продукт, національний дохід та ін.

2. Необхідно вивчити інвестиційну привабливість окремих галузей економіки країни, що дозволить дати поточну та прогнозну оцінку перспектив розвитку цих

галузей, характер та розмір їх прибутковості та інвестиційної привабливості. На наш погляд найбільш інвестиційно-привабливими в українській економіці є такі галузі: добувна промисловість, автомобілебудування (будівництво вантажних авто), виробництво електроенергії, а також виробництво електронного та оптичного обладнання.

3. Необхідно провести ретельний мікроекономічний аналіз, тобто здійснити оцінку інвестиційної привабливості окремих регіонів держави, яка дозволяє визначити інвестиційний клімат регіону, його інфраструктуру та виявити найбільш прибуткові напрямки використання інвестицій з урахуванням наявних умов для реалізації інвестиційних проектів у будь-якому конкретному регіоні, а також провести оцінку інвестиційної привабливості підприємств, яка буде спрямована на вивчення стану фінансової стійкості підприємств.

Давайте розглянемо напрямки інвестування в Україні

Україна входить до числа країн, що мають досвід високотехнологічних металургійних процесів і повного циклу виробництва титану та титановмісної продукції. Запаси сирової залізної руди в Україні становлять близько 6,5 мільярдів тонн. Існує величезний потенціал для прямого скорочення ринку чавуну та зеленої металургії.

Історично відома як «хлібний кошик Європи», Україна має стати «продовольчим кошиком» світу. Завдяки тому, що в Україні зосереджено 33% світових чорноземів, сприятливий клімат і близькість до ключових ринків Україна стає центром експорту сільськогосподарської продукції з величезними можливостями переробки.

Традиційно Україна має потужну та розвинену енергетику, зокрема газову, електроенергетику, гідро-, вугільну та атомну. Український сектор відновлюваної енергетики готовий до швидкого зростання. Створення балануючих потужностей і розвиток системи зберігання енергії є перспективними напрямками для інвестицій.

Фармація в Україні – це галузь, яка поєднує багаторічну історію розвитку з інноваціями. Ця галузь є одним з лідерів інвестицій. Українські фармацевтичні компанії відповідають міжнародним стандартам, більшість виробничих потужностей частково відновлено та отримали GMP.

Україна має надзвичайно багаті та взаємодоповнюючі мінеральні ресурси у високій концентрації та в безпосередній близькості один від одного. Країна має значні запаси вугілля, залізної руди, природного газу, марганцю, солі, нафти, графіту, сірки, каоліну, титану, нікелю, магнію та ртуті.

Географічне розташування України робить її важливим транзитним коридором для торгівлі. Логістика є однією з найважливіших галузей економіки, з розгалуженою мережею залізниць і автомобільних доріг, морськими і річковими портами, аеропортами.

Україна, будучи географічним центром Європи, маючи велику ресурсну базу в поєднанні з угодою про вільну торгівлю з ЄС, має всі передумови стати європейським центром меблевого бізнесу та деревообробки.

Україна стала першою країною, яка оцифрувала більшість своїх особистих офіційних та державних документів. Україна посідає 4 місце у світі за обсягом фінансових операцій за допомогою мобільних пристроїв. За кількістю користувачів криптовалюти Україна займає 4 місце в світі з легалізованим майнінгом та екосистемою криптовалюти.

Промислове виробництво є важливою галуззю української економіки. Велика мережа машинобудівних підприємств України виробляє турбіни та електрогенератори, залізничні вагони, гірниче та сільськогосподарське обладнання,

верстати, авіаційні двигуни, виробниче обладнання для легкої та харчової промисловості.

Висновки: Війна – найбільше горе, яке спіткало Україну за останні десятиліття. Але наше майбутнє залежить лише від нас самих. Героїзм Збройних сил України дає нам можливість розмірковувати про майбутнє.

На сьогоднішній день для України інвестиційна політика відіграє ключову роль у забезпеченні стійкого економічного зростання та забезпечення ефективної реалізації економічних реформ. Проаналізувавши основні напрями для інвестування в Україні ми бачимо, що платформа для інвестування в нашій державі є дуже великою і перспективною, тому потрібно робити все можливе для залучення іноземних і внутрішніх інвестицій.

Список використаних джерел:

1. Гулько Л. Гавриш В. Тенденції інвестиційної активності в Україні [Електронний ресурс] Режим доступу: www.sophus.at.ua;
2. Горошко К. О. Стан інвестиційної діяльності в Україні / К. О. Горошко // Водний транспорт. - 2013. - Вип. 2. - С. 72-76;
3. Сивый Н. Г. Инвестиционная привлекательность Украины / Н. Г. Сивый // Бизнес. - 2007. - № 6. - С. 120–123.
4. Державний комітет статистики України [Електронний ресурс] Режим доступу: <http://www.ukrstat.gov.ua> - офіційний сайт Державного комітету статистики України;
5. Майорова Т.В. Інвестиційна діяльність / Майорова Т.В. – К.: Центр навчальної літератури, 2009.- 472с.

КЕРІВНИК: САМООСВІТА В УМОВАХ ЦИФРОВІЗАЦІЇ ЯК ЗАСІБ ПОШУКУ ВИХОДІВ ІЗ КОГНІТИВНИХ ЛАБІРИНТІВ

Юшин Сергій Олександрович

д-р. екон. наук, проф., головн. наук. співроб.

ННЦ «Інститут аграрної економіки» НААНУ, Україна

У 2000 р. Окінавська хартія глобального інформаційного общества (ГІС) до чільних факторів формування суспільства ХХІ ст. віднесла інформаційно-комунікаційні технології (ІКТ), сприяння у використанні знань та ідей, а також реалізації інноваційних устремлінь за допомогою освіти та довічного навчання, одночасно орієнтованих на удосконалення національної системи управління.

Ст. 17 Конституції України вказує: „Захист суверенітету і територіальної цілісності України, забезпечення її економічної та інформаційної безпеки є найважливішими функціями держави, справою всього Українського народу”. Концепція Національної програми інформатизації (Закон України № 75, 1998 р.) визначає інформаційну безпеку у якості невід’ємної частини складових національної безпеки. Враховуючи, що державне управління є інформаційною системою, воно, як стверджує П. Друкер, через розвиток інформатизації мають постійно переорієнтовувати напрямок своїх дій [1, с. 53]. Такі постійні зміни породжують специфічні когнітивні лабіринти. Тому „нам потрібні люди, які здатні діяти й в лабіринтах сучасного адміністративного управління” [2, с. 20].

Л.Д. Кучма у 2010 р. вказав на те, що лабіринти вітчизняної приватизації та феномени українських реформ були у значній мірі обумовлені тим, що вітчизняний державний управлінський апарат жодним чином не відповідає вимогам інноваційного розвитку [3, с. 161]. Нагадаємо, що у 1998 р. Концепція адміністративної реформи в Україні, затверджена Указом Президента України № 810, актуалізувала відповідну підготовку персоналу державного управління до умов глобальної інформатизації. Стратегія реформування системи державної служби в Україні, затверджена Указом Президента України № 599 у 2000 р., вже передбачала створення інформаційного ресурсу державного управління й державної служби з використанням глобальних, регіональних і локальних мереж. Тоді ж Указом Президента України № 1212 затверджена Комплексна програма підготовки державних службовців, де підвищення кваліфікації державних службовців включало самоосвіту за річними програмами і участь у наукових дослідженнях з державного управління. Затверджена у 2002 р. Указом Президента України № 347 Національна доктрина розвитку освіти передбачала узгодження самостійного наукового пізнання з засобами ІКТ. Але у наступні роки згадане узгодження підготовки державних службовців з процесами більш активного впровадження ІКТ вже не було пріоритетним. Наприклад, Основні засади розвитку інформаційного суспільства в Україні (Закон України № 537, 2007 р.) у основних стратегічних цілях розвитку інформаційного суспільства в Україні перше місце віддали прискоренню розробки та впровадження ІКТ в діяльність органів державної влади. А Закон України № 889 (2015 р.) “Про державну службу” згадує ІКТ лише у контексті дистанційної роботи (ст. 31-1).

Концепція розвитку цифрової економіки та суспільства України на 2018-2020 роки (Розпорядження Кабінету Міністрів України № 67-р, 2018 р.) прямо вказує на те, що реальними перешкодами на шляху до Індустрії 4.0 в Україні є недостатнє

володіння інноваційним та інвестиційним менеджментом і методами управління. Для здійснення цифрового стрибка Концепція пропонує реалізацію синергетичного потенціалу ІКТ і цифрових технологій (принципово нової стратегії менеджменту), здатних привести до дії рушійну силу цифрової економіки – людський капітал (знання, таланти, навички, вміння, досвід, інтелект людей, спілкування і пізнання з залученням когнітивних технологій), а вже на такому фундаменті здійснити трансформаційні зміни у державному управлінні (креативна культура професійних кадрів, їх вміння генерувати ідеї).

Останнім часом в Україні когнітивні аспекти освіти і науки починають об'єднуватися із аспектами цифровізації. Концепція розвитку природничо-математичної освіти (Розпорядження Кабінету Міністрів України № 960-р, 2020 р.) орієнтована на когнітивну гнучкість та когнітивні навички – пізнавальні здібності, здатні забезпечувати можливість оброблення інформації, формування уваги, пам'яті, аналітичного, критичного мислення і креативних якостей. Концепція розвитку штучного інтелекту в Україні (Розпорядження Кабінету Міністрів України № 1556, 2020 р.) орієнтована на когнітивний аналіз та когнітивне моделювання. Національна економічна стратегія на період до 2030 року (Постанова Кабінету Міністрів України . № 179, 2021 р) вказує, що світ швидко змінюється у напрямку стрімкого розвитку цифрової економіки і робить суттєвий наголос реалізації Стратегічного курсу ІКТ. Затверджена Кабінетом Міністрів України Стратегія розвитку вищої освіти в Україні на 2022-2032 роки. (Розпорядження № 286, 2022 р.) наголошує на тому, що, по-перше, вища освіта стає фактором когнітивно-емоційної безпеки людини, по-друге, що розвиток ІКТ вимагають від фахівців здатності критично та системно мислити.

Національна рамка кваліфікацій (в редакції постанови Кабінету Міністрів України від 25 червня 2020 р. № 519) запроваджує принцип відповідальності і автономії (здатності особи застосовувати знання та навички самостійно та відповідально) та розглядає когнітивні навички (логічне, інтуїтивне і творче мислення), що дозволяє йти від простого до складного, від теорії до практики, від конкретного до абстрактного, від аналізу до синтезу (від аналізу знань у відповідній сфері і на стику різних областей до здатності інтегрувати знання та розв'язувати складні задачі у широких або мультидисциплінарних контекстах), від роботи під безпосереднім керівництвом до управління робочими процесами, які є складними, непередбачуваними і потребують нових стратегічних підходів.

Практична реалізація декларацій щодо когнітивних підходів, узгоджених із можливостями ІКТ (Концепція розвитку штучного інтелекту в Україні), є вкрай складною з огляду на недосконалість механізмів прийняття управлінських рішень (забюрократизованість надання адміністративних послуг, обмеженість доступу до інформації та її низька якість, недостатній рівень електронного документообігу між державними органами, низький ступінь оцифрованості даних, що перебувають у власності державних органів). Якщо звернутися до “Типової програми для кривдників” (Наказ Мінсоцполітики України № 1434, 2018 р.), то побачимо, що у когнітивній сфері діють не лише позитиви, а й негативи (фільтри, помилки), які потребують когнітивно-поведінкової терапії, когнітивної корекції, зміни когніцій. На наявність когнітивних дисонансів та когнітивних девіацій у законодавчій сфері України вказують окремі думки суддів Конституційного Суду України О.М. Тупицького (від 22.11.2018 р.) та І.Д. Сліденка (від 22.03.2016 р.). Безумовно, можна лише вітати кваліфікаційні вимоги до посади Керівника Державного управління справами (Розпорядження Президента України № 513/2021-рп), серед яких ті, які входять до чільних складових Національної рамки кваліфікацій

(лідерство, комунікація, розуміння сфери державної політики, стратегічне бачення, управління змінами та інновації, абстрактне мислення – здатність до логічного мислення). Але такі вимоги віддзеркалюють прагнення сформулювати корпус ідеальних керівників.

Ідеальний керівник, стверджував К. Клаузевіц, “представляє гармонійне поєднання здібностей, з яких та чи інша переважає, але жодна не стають поперек іншої” [4, с. 33]. Такий ідеальний керівник, на думку І. Адізеса, взагалі в природі не існує і є абстракцією [5, с. 20, 26, 233]. Ідеальний керівник, вважає Л. Гріффіт, має “вміти вловити основну суть у потоці різних безладних і часто суперечливих фактів та думок” [6, с. 57]. Тому, вказує І. Ансофф: “в ідеальному варіанті слід побудувати теоретичну базу, а потім уже давати рекомендації; однак практика управління обрала інший шлях: з усіх боків оточені все новими та новими проблемами менеджери приходили до практичних рекомендацій задовго до того, як з’являлися теоретичні знання, що дають змогу пояснити та довести обґрунтованість прийнятих рішень” [7, с. 26]. Тут і виникає проблема ефективної самоосвіти державного службовця, бо, як свідчить Г. Саймон, “у сфері державного управління ми не маємо адекватних лінгвістичних та концептуальних засобів для реалістичного і адекватного опису навіть найпростішої адміністративної організації – такого її опису, який дає змогу провести науковий аналіз ефективності її структури та функціонування” [8, с. XI]. Менеджмент, продовжує попередню думку Г. Мінцберг, “накопичив чимало знань, але не в зручній для зайнятих створенням організаційних структур менеджерів; здебільшого у цих роботах йдеться про те, що є, а не про те, як має бути, аналізується існуючий стан справ, а не принципи побудови ефективної організації; незважаючи на широкість присвяченої даної теми літератури та численність представлених точок зору, у них відсутній синтез; а коли висновки дослідників суперечливі, а спроб узгодити позиції вони майже не роблять, то навіть якщо ви маєте терпіння вивчити всі ці роботи, ви заплутаєтеся ще більше” [9, с. 15]. Отже, практичній підготовці керівників має передувати системне теоретико-методологічне осмислення процесу управління.

Одразу підкреслимо, що у епоху цифровізації масштаб інформації, яку дає Інтернет, є, по суті, неоглядною для будь-якого користувача. Якщо ми ставимо на пошук “управління”, то отримуємо 41 400 000 джерел, а на “management” – 10 690 000 000. Зрозуміло, що навіть на простий перегляд такої інформації не вистачить не те що робочого часу керівника, а й усього його життя. Державна науково-технічна бібліотека України містить 21 млн. книжок, а Британська бібліотека – 150 млн. Нагадаємо, що ще у 1998 р. Закон України “Про Національну програму інформатизації” (№ 74) визначив інформаційний ресурс як сукупність документів у інформаційних системах (бібліотеках, тощо), а Закон України “Про Концепцію Національної програми інформатизації” (№ 75) чітко передбачив змогу у будь-якій точці України отримувати необхідну інформацію через автоматизовані бібліотеки, що вимагало розширення доступу національних і світових інформаційних ресурсів через створення бібліотечних мереж інформаційної телекомунікації та Національного комп’ютерного банку.

Отже, на рівні держави усвідомлена важливість бібліотечної системи для активізації інноваційних процесів. Як казали у стародавньому Римі: “Ex libris” (з книжок). Ще Я.А. Коменський підкреслював: “ті, що люблять бібліотеку, вважаються вченими”, а вчителі мають бути “начебто ходячими бібліотеками і живими прикладами всього, що потрібно робити і чого уникати, так що наслідувати їх і легко, і надійно” [10, с. 100, 460]. Зрозуміло, що бути “ходячою бібліотекою” – завдання не з

легких для будь-якого вченого чи вчителя через величезний масштаб бібліотечних фондів з їх десятками мільйонів примірників. По суті, можна стверджувати, що кожна бібліотека є специфічним лабіринтом, у який легко зайти, та дуже важко отримати від “блукання” по ньому очікувану користь. Недаремно Ф. Соссюр згадував про ризики блукання у лінгвістичному лабіринті [11, с. 242]. У. Еко розгорнув ідею осмислення бібліотеки як дійсного специфічного лабіринту у своєму романі “Ім'я рози”, де наголошується на тому, що “бібліотека – се великий лабіринт, знак того лабіринту, яким є світ”, і що “лише бібліотекар, знаючи цю таїну, має право пересуватися по лабіринті книг, лише він знає, де яку книгу знайти і куди покласти на місце, лише він відповідає за їх збереження. ... і тільки бібліотекар з розміщення книги може судити про те, як її знайти, які таємниці, які істини і які облуди криються у ній” [12, с. 78, 123]. Що ж, і Сенека у своєму листі пропонував: “вчитане з різних книг розділяти, тому що нарізно все зберігається краще, а потім, вживши всі старання і всі здібності розуму, злити різні проби і домогтися єдиного смаку, так що, навіть якщо буде видно, звідки щось взято, воно має виглядати іншим, ніж там, звідки було взято” [13, лист LXXXIV.5]. Тобто, тисячі років людство продовжує досліджувати різні версії “нитки Аріадни” для виходу із лабіринтів. Н. Хомський посилається на В. фон Гумбольдта, який пропонував орієнтувати педагогів на старовинний принцип “пізнай самого себе” – надавати тому учню “нитку Аріадни”, який вибирається з лабіринту самостійно, досліджувати світ по-своєму, відповідно до своїх творчих і особистих нахилів [14]. Тобто, для активації інноваційних процесів інформаційна підтримка зусиль потенційного інноватора повинна підвищувати, а не зменшувати, рівень його ініціативності. Особливо це важливо в умовах екстремальних, коли, як доводив К. Клаузевіц, “війна стикається з державним життям, і через утворений ними лабіринт не можна провести логічний висновок найпростішим шляхом за допомогою двох-трьох силогізмів; логічна послідовність губиться у його звивинах, а людина, звикла і малому, й у великому діяти, керуючись скоріш окремими панівними поняттями і почуттями, ніж суворої логікою, навряд чи усвідомлюватиме у цій ситуації всю неясність, половинчастість і непослідовність своїх дій” [4, с. 520].

Аристотель вважав, що “від природи люди прагнуть до знань” [15, с. 65], і що власним для людини є те, що “вона здатна навчитися читати і писати” [16, с. 65]. Але ж, наголошує Платон, по-перше, людство отримало спочатку число, а вже потім писемність, по-друге, “в душі тих, хто навчилися письменах, вони вселяють забудькуватість, тому що буде у них позбавлена вправи пам'ять: пригадувати стануть ззовні, довіряючись письму, за сторонніми знаками, а не зсередини, самі собою”, і стануть люди “важкими для спілкування” [17, с. 185]. Отже, і писемність, може приносити не лише користь людям, а й шкоду [18, с. 380]. Тому правий К. Шваб, коли розглядає три види ефектів цифровізації: позитивний-негативний-невизначений (позитивний та негативний) [19, с. 145].

Отже, ІКТ – допоміжний засіб у діяльності. На це вказував Н. Вінер: “Обчислювальна машина (ОМ) цінна рівно настільки, наскільки цінна людина, що її використовує. Вона може дозволити йому просунутися далі за той самий час, але він повинен мати ідеї” [20, с. 322]. На думку К. Шваба: “в інформаційному суспільстві важливо розробляти ідеї для розуміння, створення та адаптації технологій, за допомогою яких у комунікативному світі люди зможуть обмінюватися інформацією”. Також К. Шваб попереджав: “коли ідеї генеруються та циркулюють у різних контекстах, важко визначити повний вплив нових технологій, також непростим завданням більшості співтовариств буде вирішення питання того, як поглинути і пристосувати нову сучасність, не відмовляючись водночас від традиційних систем цінностей” [5, с. 59, 115].

Платон вважав, що “сприйняте у ранньому віці, зазвичай стає незабутнім і незмінним” [21, с. 142]. На це звертав увагу Я.А. Коменський: “ми залишаємось на все життя такими, якими нас виховали в підлітковому віці” [10, с. 461]. Чи не тому Платон зізнався: “подібно до дитлахів ..., ми щоразу думали, що вже схопили те чи інше із знань, вони ж усе вислизали з наших рук. ... Коли ж ми дійшли до царського мистецтва і почали досліджувати, ..., то, подібно до тих, що заблукали в лабіринті, подумали було, що ми вже біля самого виходу; і раптом, озирнувшись назад, ми опинилися ніби знову на самому початку шляху, знову відчувши потребу в тому, з чого почалися наші пошуки” [21, с. 182]. І у Н. Вінера ми знаходимо: “дурень діє так, що його образ дій загалом можна передбачити такою ж мірою, як спроби щура знайти шлях у лабіринті” [20, с. 241]. Мабуть, потрібна “Аріадна”, яка, поверне вчених на висхідну точку, і тим самим визволить їх із полону “лабіринтів блукань між оглушальним гуркотом “наукового міфу” і безмовністю “наукової серйозності”” [22, с. 100].

Нині категорія “міф” має негативну конотацію. Але ж Платон вказує, що “малим дітям спершу розповідають міфи, які взагалі кажучи, брехня, але є в них істина” [17, с. 140]. Що ж, і Шекспір писав: “Your bait of falsehood takes this carp of truth: And thus do we of wisdom and of reach, With windlances, and with assays of bias, By indirections find directions out” [23]. Роль міфів визнавав Я.А. Коменський: усе людство живе у “великому лабіринті, що містить у собі менші лабіринти; і ми блукаємо в цих нескінченних менших лабіринтах, кожен у своєму”, і що “чим більше турбуються юристи, тим більше ускладнюють свій лабіринт, стомлюють і засмучують уми нескінченим заплутуванням та розплутуванням усіляких казусів на кінцеву загибель справи”, і що “пройти з кінця в кінець усі вигини словесного лабіринту й не бути ним поглиненим і не загинути ви можете за допомогою постійного застосування аналізу та синтезу” [10, с. 461, 559-561]. Аристотель визнавав те, що саме силу звички “показують закони, в яких те, що виражено у формі міфів і по-дитячому ... має більшу силу, ніж знання самих законів” [15, с. 97]. К. Поппер: “історично ... наукові теорії виникли з міфів і міф може містити важливі упередження наукових теорій” [24, с. 72, 85]. Отже, для виходу із індивідуального лабіринту кожен блукаючий має осмислити вислів “Cognosce te ipsum” (лат. Пізнай самого себе). Так орієнтує Всесвітня доповідь ЮНЕСКО “«До суспільства знання» (2005 р.): “освіта протягом усього життя передбачає нову гармонізацію особистого та суспільного часу”. Я.А. Коменський визнавав: “нам потрібна “гармонія слів, думок, підібраних за кількістю, мірою, значенням” [10, с. 511, 522]. І.Г. Песталоцці вважав, що “основою пізнання є мова і число, і що гармонійно поєднуючи їх між собою дозволить, відкидаючи убік строкату мішанину тисячі окремих істин, повернути навчання на шлях істини” [25, с. 355]. Безумовно, “суперечка” Аристотеля з Піфагором з приводу того, що є “усім” – “слово чи число”? – повинна завершитися їх гармонізацією в епоху “цифрової економіки”, яка, у класичному розумінні поняття, означає діяльність, в якій основними засобами є як числові, так і текстові дані (Концепція розвитку цифрової економіки та суспільства України на 2018-2020 роки). Негативом є те, стверджував М. Хайдеггер, що людина заплуталася між обчислюючим та осмислюючим мисленням [26, с. 104]. Унікальність цифрової революції, як вважає К. Шваб, полягає саме в зростаючій гармонізації наукових дисциплін та відкриттів, що є фактором більш ефективної орієнтації у безлічі складних завдань [19, с. 25], а осмислення сутності пріоритетних проблем, як свідчить Б. Мандельброт, дає шанс обійти плутанину когнітивних лабіринтів [27, с. 497].

Висновки. Наведений вище матеріал дозволяю стверджувати наступне:

- цивілізаційний розвиток людства обумовлює інформаційний “вибух”, що створює ризики посилення когнітивної лабіринтності у діяльності керівників;

• цифровізація та ІКТ у процесі самоосвіти керівників можуть відбутися інгібіторами когнітивної лабіринтності за умови відповідної її методологізації.

Список використаних джерел:

1. Друкер П. Менеджмент. Вызовы XXI в. / Пер. с англ. М.: МИФ, 2012.
2. Друкер П. Эффективный руководитель / Пер. с англ. М.: МИФ, 2012.
3. Кучма Л.Д. Зламана десятиліття / К.: «Інформ. системи», 2010. 559 с.
4. Клаузевиц К. О войне. / Пер. с нем. СПб: Мидгард, 2007. 650 с.
5. Адизес И. Идеальный руководитель: Почему им нельзя стать и что из этого следует / Пер. с англ. М.: Альпина Бизнес Букс, 2007. 262 с.
6. Курс для высшего управленческого персонала / Сокр. пер. амер. изд., представленного Прентис-Холлом. М.: Экономика, 1970. 807 с.
7. Ансофф И. Новая корпоративная стратегия. / Пер. с англ. СПб: Питер Ком, 1999. 416 с.
8. Саймон Г. Адміністративна поведінка. Дослідження процесів прийняття рішень в організаціях, що виконують адміністративні функції. / Пер. з англ. К.: АртЕк, 2001. 392 с.
9. Минцберг Г. Структура в кулаке: создание эффективной организации / Пер. с англ. СПб.: Питер, 2004. 512 с.
10. Коменский Я.А. Избранные педагогические сочинения / М.: Гос. учебно-педагог. изд-во, 1955. 655 с.
11. Соссюр Ф. де. Курс общей лингвистики / Пер. с франц. Екатеринбург : Изд-во Урал. ун-та, 1999. 432 с.
12. Еко Умберто. Ім'я рози. / Пер. з італ. М. Прокопович. Харків, Фоліо, 2006. 507 с.
13. Сенека С.-А. Нравственные письма к Луциллию: Трактат / Пер. с лат. Москва : Мир книги, 2006. 628 с.
14. Хомский Ноам. Системы власти / Пер. с англ. Москва : КоЛибри, Азбука-Аттикус, 2014 173 с.
15. Аристотель. Соч. в 4-х т. Т.1. Пер. с др.греч. М.: Мысль, 1976.
16. Аристотель. Соч. в 4-х т. Т. 2. Пер. с др/греч. М.: Мысль, 1978.
17. Платон. Собр. соч. 4 т. Т. 2. Пер. с др.реч. М.: Мысль, 1993
18. Аристотель. Соч. в 4-х т. Т.4. Пер. с др.греч. М.: Мысль, 1983
19. Шваб К. Четвертая промышленная революция / Пер. с англ. М.: Форм, 2016. 208 с.
20. Винер Н. Кибернетика, или управление и связь в животном и машине. Пер. с англ. М.: Наука; 1983. 344 с.
21. Платон. Собр. соч. в 4 т.: Т. 3. Пер. с др.греч. М.: Мысль, 1994.
22. Пригожин И., Стенгерс И. Порядок из хаоса: Новый диалог человека с природой. Пер. с англ. М.: Прогресс, 1986. 432 с.
23. Shakespeare William. Hamlet, Prince of Denmark
24. Поппер К. Р. Предположения и опровержения: Рост научного знания. Пер. с англ. М.: АСТ, 2004. 638 с.
25. Песталоцци И.Г. Избранные педагогические произведения. В 3-х т. Т. 2. М.: Изд-во АПН, 1963
26. Хайдеггер М. Разговор на проселочной дороге: Сборник: Пер. с нем. М.: Высш. школа, 1991. 192 с.
27. Мандельброт Б. Фрактальная геометрия природы. Пер. с англ. М.: Институт компьютерных исследований, 2002. 656 с.

ЛОГІСТИКА УКРАЇНИ – РЕАЛІЇ СЬОГОДЕННЯ

Чернявська Ольга Олександрівна

здобувач вищої освіти факультету міжнародної торгівлі та права
Державний торговельно-економічний університет, Україна

Науковий керівник: Терещенко Елеонора Юріївна

ORCID ID: 0000-0003-2272-5224

канд. екон. наук, доцент, доцент кафедри економіки і фінансів підприємства
Державний торговельно-економічний університет, Україна

Війна змінила життя кожного українця і вплинула на ведення бізнесу. Раніше налагоджені ланцюги поставок перестали працювати, було знищено величезну кількість автошляхів та залізничних колій. Закриті порти, неможливість доставляти вантажі авіатранспортом, небезпека бомбардувань, необхідність постійного корегування маршрутів, нестача персоналу та дефіцит палива – все це змусило підприємців швидко трансформувати та оптимізувати логістичні процеси.

Українські компанії відмовляються від накопичення та зберігання товарів, адже значна частина сучасних професійних складів, що розташовувалися в Київській області (близько 1,8-2,2 млн кв. м або ж 70-80% загальних складських площ) [1], була повністю зруйнована. Це призвело до величезної втрати коштів, виникла необхідність перемістити залишки продукції: підприємці були змушені розпоряджатися на мінімальні площі, найчастіше на старих та навіть непридатних для зберігання товарів будівлях, що дуже змінило вартість усіх операцій та спричинило загальне зростання цін. Відбувся колосальний відтік до Івано-Франківської, Тернопільської, Львівської, Закарпатської, Чернівецької областей, де подібного обсягу складських площ не існує. Бізнес намагається мінімізувати втрати, одразу відвантажуючи товар без можливості тривалого зберігання, адже постійно існує загроза атаки. Велика кількість пропускних пунктів, блокпостів та перевірок, відсутність правил пересування під час комендантської години також зіграли свою роль. Тому зараз компанії розподіляють склади територією України, створюють протоколи для ефективного реагування у випадку настання екстреної ситуації, враховують витрати часу на безпекові заходи.

Вагомою складовою ефективної логістики є цифровізація процесів. Як ми вже знаємо, переміщення потребує належної ІТ-підтримки, яка забезпечує обмін даними, показує загальну перспективу картини пересування та перешкоджає виникненню збоїв. Це передумови для злагодженої, адаптивної та гнучкої системи керування логістичними ланцюгами. ІТ-підтримка також дозволяє напряду відслідковувати рух транспорту та стан інфраструктури. Подібні дії полегшують взаємодію з споживачами, враховують їх потреби, дозволяють оперативніше відповідати на запити, підвищують прозорість звітування. Впровадження новітніх технологій навіть рятує життя, адже доставка життєво необхідних речей дронами значно скорочує час на подолання шляху.

Міжнародна логістика є ключовим фактором експортування товарів. Повітряний простір був закритий для цивільних перевезень, а експорт морем майже неможливий, тому переважна частина товарів постачається суходелом. Станом на серпень 2022 року виручка від товарів, які експортуються автошляхами, склала 1,48 млрд доларів, що є майже половиною від усього прибутку.[2] Наприкінці червня 2022 року Україна та Європейський Союз підписали угоду про вантажні перевезення

автотранспортом. Метою цієї угоди є полегшення автомобільних вантажних перевезень між ЄС та Україною, а також транзитом через їх території, вона також включає заходи щодо спрощення визнання водійських документів.[3]

При перевезенні продовольства, переважно зернових культур, залізничний, автомобільний, морський і річковий транспорт тісно взаємодіють між собою. Саме через морські порти експортується більшість урожаю, що вирощений в Україні. До затвердження так званої «зернової угоди» море було повністю заблоковане, а світ був на межі продовольчої кризи через пряму залежність від української продукції. РФ в свою чергу звинуватила Україну в неспроможності доставляти зерно. Угода була укладена 22 липня за посередництва Туреччини і ООН, а вже станом на початок листопада вдалося вивезти майже 10 млн тонн агропродукції до 43 країн світу.[4] Навіть після «невизначеності» росії щодо продовження дії угоди, інші три сторони продовжують ініціативу на свій страх та ризик. Повністю ж переорієнтувати експортні потоки на суходіл неможливо.

Залізничні потужності не розраховані на перевезення подібних об'ємів товарів, а одними з багатьох з технічних проблем стала різна ширина колій в Україні та ЄС, нестача контейнерів, адже контейнерний імпорт впав у обсягах. На сьогодні залізницею Україна доставляє вантажі до Гданська, Гдині, Свіноуйсьце (Польща) та Констанци (Румунія), через що транзитні пункти виявляються перевантаженими, а вартість процесу збільшується в рази. Звідти товари морем прямують до точки призначення. [5]

Лєвова частка українського експорту припадає саме на гірничо-металургійний комплекс, який після 24 лютого потерпає від блокування українських портів, тому основним засобом транспортування стала «Укрзалізниця». З 1 липня 2022 року «Укрзалізниця» підвищила тарифи на вантажоперевезення на 70% та у чотири рази зменшила нормативну відстань, яку можуть проходити вагони за добу (до 50 км). У порівнянні з довоєнними показниками логістика подорожчала на 400%. Імовірно, металургійні підприємства триматимуть такий удар завдяки зниженню обсягів виробництва, а це фактично змусить їх припинити експортувати продукцію.[6] Підприємство «Метінвест» оцінює свої втрати у 8,4 млрд доларів. Енергетичний гігант «ДТЕК» оцінює свої збитки в 1320 млн доларів – такі цифри виникають через знищення багатьох трубопроводів та руйнування інфраструктури.[7] Мережа продуктових магазинів «АТБ» завдяки миттєвим рішенням під час екстрених ситуацій змогла вибудувати відносно стабільні логістичні ланцюги. За 6 місяців 2022 року компанія сплатила податків та зборів на загальну суму 9,79 млрд гривень (для порівняння: минулого року аналогічний період був завершений із показником 8,92 млрд гривень).[8]

Військова логістика – процес переміщення, утримання військових сил та їх постачання.[9] Залізниця відіграє важливу роль у військовій системі матеріально-технічного забезпечення та евакуації мирного населення. Але досвід показує, що залізнична мережа може бути фактично знищена ворожою авіацією та диверсійними групами. Сьогодні ж українські військові слідує стандартам НАТО, де пріоритет надається автомобільним перевезенням. Це не дозволяє охопити великі обсяги, але значно швидше доставляє вантаж. «Спадкоємиця Радянського Союзу», яка вже вичерпала запаси високоточних снарядів і тепер застосовує ракети масового ураження, використовує лише потяги для транспортування останніх. Аби влучити у ціль, ворогу треба застосувати більше десятка таких, а враховуючи їх вагу, автомобіль не здатен перевезти такі об'єми. Високоточні ракети, які використовують українські військові, наприклад, можна перевезти звичайним джипом, що є набагато

мобільнішим та непомітнішим. Перевага автомобільного транспорту є очевидною, але головною проблемою є зруйновані мости. Наразі мости через великі річки або повністю зруйновані або дуже пошкоджені, а на їх відновлення необхідні значні ресурси та багато часу, враховуючи технології виготовлення та кристалізації бетонних конструкцій. У такому разі планування логістичного ланцюга перетворюється в імпровізацію.

Однією із причин збою логістичних процесів є аварійні та планові відключення електроенергії. Майже 40% енергетичної інфраструктури серйозно пошкоджено.[10] Таким чином ворог порушує норми міжнародного гуманітарного права та намагається отримати переваги на полі бою. Зростатиме попит на продукти тривалого зберігання, а підприємці витратять більше часу на задоволення попиту з боку споживачів. З 10 жовтня 2022 року Україна припинила експорт електроенергії до ЄС, що значно скоротить притоки коштів до державного бюджету.[11]

Невизначеність сьогодення не заважає нам планувати та відбудовувати власне майбутнє. Однією із частин нацпрограми «Відновлення України» є розширення та інтеграція логістики з ЄС: електрифікація залізничних колій, підвищення пропускної спроможності митниці (в тому числі шляхом надання допомоги у вигляді кваліфікованого персоналу), відновлення та модернізація ключових сортувальних станцій, розвиток річкового експорту агропродукції, будівництво вантажних терміналів і ще багато чого. У Плані чітко прописані завдання щодо синхронізації українського законодавства із Копенгагенськими критеріями та забезпечення взаємного доступу до ринків. Відбудова розглядається як один із інструментів досягнення відповідності України правилам та стандартам ЄС.[12]

Висновки. Отже, сьогодні український бізнес знаходиться у жорстких умовах функціонування, відчуваючи одночасно вплив військового стану та мінливість зовнішнього бізнес-середовища. З одного боку спостерігається загальне, хоч і мізерне, збільшення прибутку компаній завдяки можливості налагодити відносно стабільну транспортну мережу. З іншого боку, підприємства, які повністю залежать від можливості транспортувати свою продукцію морем, зазнають масштабних втрат та максимально скорочують обсяги виробництва. Існує висока вірогідність, що деякі галузі просто щезнуть з економічної мапи України. Логістика сьогодення – це складний процес, який потребує ІТ-підтримки та миттєвих, іноді навіть ризикованих, рішень, які дозволять ефективніше та безпечніше доставити товар до свого споживача.

Список використаних джерел:

1. Ісаченко О. (2022). *Зберегти та забезпечити: як змінилася логістика в Україні під час війни*. Mind.ua. Вилучено з <https://mind.ua/openmind/20241674-zberegti-ta-zabezpechiti-yak-zminilasya-logistika-v-ukrayini-pid-chas-vijni> (дата звернення 10.11.2022)
2. Відділ зв'язків з громадськістю та засобами масової інформації. (2022). Ресурс: Міністерство економіки України. Вилучено з <https://www.me.gov.ua/News/Detail?lang=uk-UA&id=5cc16c78-3db9-409e-87aa-f0d1461e2031&title=USerpniUkrainskiiEksportZrisNa25-SeredLiderivSoniashnikovaOliiaIKukurudza-infografika-&fbclid=IwAR1BzeSjYgapZiYn6HINGMHwBQQRrTiDpTAZ4H2t3t92o0RtucfxhUC07MrA> (дата звернення 10.11.2022)
3. European Parliament. (2022). *MEPs approve EU road transport agreements with Ukraine and Moldova*. Вилучено з <https://www.europarl.europa.eu/news/en/press-room/20221107IPR49614/meps-approve-eu-road-transport-agreements-with-ukraine-and-moldova> (дата звернення 10.11.2022)

4. Міністерство інфраструктури України. (2022). Ресурс: <https://www.facebook.com/watch/MinInfra.UA/>_(дата звернення 10.11.2022)
5. Павлюкевич О. (2022). *Огляд автомобільних і контейнерних перевезень під час війни*. TradeMasterGroup. Вилучено з https://trademaster.ua/articles/313550__(дата звернення 10.11.2022)
6. Шварц Д. (2022). *На межі існування: як війна змінює український промисловий сектор*. УкрРудПром. Вилучено з https://ukrrudprom.ua/digest/Na_meg_snuvannya_yak_vyna_zmnyu_ukranskiy_promisloviy_sektor.html (дата звернення 10.11.2022)
7. Топалов М. Вінокуров Я. (2022). *Удар по імперії Ахметова: що втратив найбагатший українець з початку великої війни*. Вилучено з https://ukrrudprom.ua/digest/Udar_po_mper_Ahmetova_shcho_vtrativ_naybagatshiy_ukranets_z_pochatku_veliko_vyni.html
8. Корпорація «АТБ». Вилучено з <https://www.atb.ua/section/novini-korporatsiyi-4/article/za-shist-misiatsiv-2022-roku-korporatsiia-atb-splatila-podatki-i-zboriv-na-zagalnu-sumu-979-mlrd-grn-209> (дата звернення 10.11.2022)
9. Thomas M. Kane. (2001). *Military Logistics and Strategic Performance*. London and New York: Routledge
10. Крижний А. (2022). Знищення Росією енергетичної інфраструктури можна розцінити як військовий злочин. УНІАН. Вилучено з <https://www.unian.ua/society/znishchennya-rosiyeyu-energetichnoji-infrastrukturi-mozhna-rozciniti-yak-voyenniy-zlochyn-ekspert-12017499.html> (дата звернення 10.11.2022)
11. Міністерство енергетики України. (2022). Україна припиняє експорт електроенергії через російські ракетні обстріли енергетичних об'єктів. Вилучено з <https://www.mev.gov.ua/novyna/ukrayina-prypinyae-eksport-elektroenerhiyi-cherez-rosiyski-raketni-obstrily-enerhetychnykh>
12. Кабінет Міністрів України. (2022). Відновлення України. Ресурс: <https://recovery.gov.ua/>

МЕТОДИЧНЕ ЗАБЕЗПЕЧЕННЯ ОЦІНЮВАННЯ РІВНЯ РОЗВИТКУ ІМІДЖУ СУБ'ЄКТУ РЕСТОРАННОГО БІЗНЕСУ

Білорус Марія

студентка бакалаврського рівня

Державний торговельно-економічний університет, Україна

Науковий керівник: Охріменко А.Г.

канд.екон.наук, доцент

Державний торговельно-економічний університет, Україна

Початок XXI століття характеризувався швидким розвитком ресторанного бізнесу в Україні, але з березня 2020 року цей сегмент ринку несе великі збитки через впровадження карантину, а зараз і через військові дії. Не зважаючи на це ресторанний бізнес залишається перспективним напрямом для підприємницької діяльності. Післявоєнна стабілізація національної економіки України, зростання реальних доходів населення, збільшення кількості зовнішніх і внутрішніх туристів сприятимуть розвитку ринку послуг масового харчування. Все це має супроводжуватися впровадженням новітніх технологій в процеси управління суб'єктами ресторанного бізнесу.

Специфіка ресторанного бізнесу як галузі сфери послуг передбачає під новітніми (інноваційними) технологіями не тільки поліпшення якості життя людей, красиво і смачно приготовленої їжі, але і грамотно вибудовані стосунки з клієнтами, правильну маркетингову політику і PR-стратегію, а також облік необхідності комерціалізації інноваційних розробок. Пошуки і налагодження нових шляхів комунікації з клієнтами та вихід на нову аудиторію є одним із ключових напрямків роботи для ресторанного бізнесу у найближчі роки [2].

Одним з ключових інструментів налагодження контакту з клієнтами є імідж організації. Як зазначають Постова В. та Лук'янець А. «на розвиток готельно-ресторанного бізнесу великий вплив чинить такий фактор, як імідж закладу, що забезпечує сприятливе сприйняття готелю чи ресторану, які відомі споживачам. Імідж організації є деякою мірою мистецтвом переконувати людей і впливати на їхню думку, підтримувати готовність до необхідних змін, запобігати і усувати кризові ситуації, формувати і підтримувати позитивну репутацію тощо [3].

Отже, управління питаннями формування позитивного іміджу компанії у сфері ресторанного бізнесу дозволить підвищити її конкурентоспроможність. Для забезпечення прийняття ефективних управлінських рішень щодо іміджу компанії слід в першу чергу проаналізувати та оцінити рівень його розвитку. Саме це і визначає мету дослідження – розробка методичних рекомендацій оцінювання рівня розвитку іміджу суб'єкту ресторанного бізнесу.

Алгоритм проведення оцінки рівня розвитку іміджу суб'єкту ресторанного бізнесу має цілу низку етапів.

Етап 1. Виокремлення цілей проведення комплексного оцінювання рівня розвитку іміджу суб'єкту ресторанного бізнесу (З якою метою проводиться оцінка? Які управлінські рішення можуть бути прийняті на основі цієї оцінки?)

Етап 2. На основі критичного аналізу підходів різних авторів щодо структури іміджу організації здійснюється обґрунтування структури іміджу суб'єкту

ресторанного бізнесу. В межах дослідження імідж суб'єкту ресторанного бізнесу поділено на дві базові складові: зовнішній імідж та внутрішній імідж.

Також на цьому етапі відбувається декомпозиція зовнішнього та внутрішнього іміджу на складові, що найбільшою мірою характеризують імідж та впливають на конкурентоспроможність суб'єкту ресторанного бізнесу.

Аналіз підходів різних авторів щодо структури іміджу компанії та врахування особливостей діяльності суб'єктів ресторанного бізнесу дозволив визначити структуру іміджу [1], яка включає:

Зовнішній імідж включає:

✓ ЗС1. Імідж товару / послуги – відповідність характеристик товару (послуги) очікуванням споживачів (можливість останніх задовільнити їх потреби), що визначає їхнє рішення про здійснення покупки (відвідування ресторанного закладу);

✓ ЗС2. Візуальний імідж – сукупність постійних художніх, текстових та інших елементів, що формують уявлення про організацію (суб'єкт ресторанного бізнесу);

✓ ЗС3. Імідж споживача – уявлення про характеристики населення, яке користується товарами та послугами організації (ресторанного закладу);

✓ ЗС4. Діловий імідж / бізнес-імідж – сукупний образ організації (ресторану) як суб'єкта ділової активності;

✓ ЗС5. Соціально-екологічний імідж – уявлення широкої громадськості про соціальні цілі та ролі організації в економічному, соціальному і культурному житті суспільства.

Внутрішній імідж включає:

✓ ВС1. Імідж керівників (засновників) – це цілісний образ керівника (засновника) у свідомості колег та підлеглих, який відповідає певним цілям, нормам, цінностям, прийнятим в організації і очікуванням, що висуваються до керівника (засновника);

✓ ВС2. Імідж контактного персоналу – узагальнений образ персоналу, який розглядається не тільки як фактор конкурентоспроможності організації (ресторану), але і як важливе джерело інформації про неї для зовнішньої аудиторії;

✓ ВС3. Організаційний імідж – включає культурний і соціально-психологічний імідж, якого дотримуються більшість працівників організації (ресторану), що в свою чергу забезпечує їх додаткову мотивацію;

Етап 3. Розбиття множини складових на критерії оцінювання: обґрунтування переліку критеріїв, за допомогою яких суб'єкти проведення комплексного оцінювання будуть відслідковувати, аналізувати та прогнозувати тенденції змін рівня розвитку іміджу суб'єкту ресторанного бізнесу.

У якості таких критеріїв для проведення комплексного оцінювання рівня розвитку іміджу суб'єкту ресторанного бізнесу у дослідженні запропоновано наступні:

✓ ЗС1. Імідж товару / послуги: К11. технологічна якість; К12. споживча якість продукції; К13. цінова конкурентоспроможність; К14. система знижок та сервісні послуги; К15. якість обслуговування відвідувачів закладу

✓ ЗС2. Візуальний імідж: К21. оформлення інтер'єру і екстер'єру приміщень згідно із загальною концепцією закладу; К22. функціональні характеристики закладу; К23. наявність фірмової символіки (товарний знак, «логотип»), фірмових кольорів, сувенірної реклами, друкованої продукції (листівки, буклети тощо); К24. зображення товарного знаку або логотипу на пакувальному папері тощо; К25. зовнішній вигляд персоналу (фірмовий одяг)

✓ ЗС3. Імідж споживача: К31. фінансова спроможність споживачів; К32. лояльність до бренду компанії; К33. ступінь обізнаності (інформованості) про заклад;

К34. ступінь необхідності у систематичному відвідуванні закладу; К35. активність сприйняття інформаційних повідомлень про заклад та ступінь довіри до них

✓ ЗС4. Діловий імідж / бізнес-імідж: К41. ділова активність (частка ринку, обсяги продажу, асортимент товарів, гнучкість цінової політики, інноваційність технологій тощо); К42. ділова репутація (дотримання етичних норм ведення бізнесу); К43. рівень лояльності до партнерів; К44. Надійність; К45. інформаційна відкритість

✓ ЗС5. Соціально-екологічний імідж: К51. участь підприємства у соціальних програмах (акціях); К52. спонсорство та меценатство; К53. дотримання екологічних стандартів (екологічне маркування); К54. участь у вирішенні проблем зайнятості (кількість наданих робочих місць), охорони здоров'я тощо; К55. підтримка громадських рухів, сприяння конкретним особам

✓ ВС1. Імідж керівників (засновників): К61. габітарний аспект («зовнішній вигляд»: костюм, зачіска, аксесуари); К62. ментальний аспект (морально-етичні норми, соціальні стереотипи та поведінка); К63. вербальний аспект (манера спілкування, стиль управління тощо); К64. фоновий аспект (образ у засобах масової інформації, коло спілкування, родина, партнери, друзі); К65. рівень лояльності та інформаційної відкритості керівників до персоналу

✓ ВС2. Імідж контактного персоналу: К71. комунікабельність; К72. організованість; К73. Відповідальність; К74. поінформованість та відкритість; К75. зовнішній вигляд персоналу (одяг, зачіска тощо)

✓ ВС3. Організаційний імідж: К81. наявність складових корпоративної культури (цінності, традиції тощо); К82. рівень лояльності працівників до елементів корпоративної культури; К83. соціально-психологічний клімат у колективі; К84. рівень задоволеності працівників роботою, умовами праці; К85. дієвість кадрової політики організації

Етап 4. Розробка бальної шкали оцінювання за кожним критерієм, тобто приведення їх до одного діапазону (від 1 до 5) з розшифрування кожного значення для спрощення подальшої процедури безпосередньої оцінки:

- ✓ 5 балів – високий рівень розвитку критерію
- ✓ 4 бали – рівень розвитку критерію вище середнього (більше так ніж ні)
- ✓ 3 бали – середній рівень розвитку критерію (і так і ні)
- ✓ 2 бали – рівень розвитку критерію нижче середнього (більше ні, ніж так)
- ✓ 1 бал – низький рівень розвитку критерію (не бажання працювати)

Етап 5. Обґрунтування процедури розрахунку часткових показників за визначеними складовими та критеріями, а також інтегрального показника рівня розвитку іміджу суб'єкта ресторанного бізнесу.

Формалізувати рівень кожної зі складових іміджу пропонуємо за допомогою середньгеометричного індексу п'яти критеріїв. Зробити це доречно лише на етапі визначення узагальнюючих показників за складовими іміджу, оскільки всі критерії в межах окремої складової за нашою гіпотезою мають рівноцінне значення (однакову вагомість). Так рівень розвитку першої складової іміджу компанії «Імідж товару/послуги» розраховується за формулою:

$$ЗС1 = \sqrt[5]{K11 \times K12 \times K13 \times K14 \times K15}$$

Аналогічно проводиться розрахунок за кожною складовою іміджу.

На етапі розрахунку узагальненого показника рівня розвитку зовнішнього та внутрішнього іміджу та інтегрального показника конкурентоспроможності іміджу суб'єкту ресторанного бізнесу краще використати метод середньозваженого значення.

Враховуючи саме ці припущення визначення узагальнюючих показників зовнішнього та внутрішнього іміджу матиме вигляд:

- для зовнішнього іміджу:

$$ZI = w_1 \times ZC1 + w_2 \times ZC2 + w_3 \times ZC3 + w_4 \times ZC4 + w_5 \times ZC5$$

- для внутрішнього іміджу

$$VI = w_5 \times BC1 + w_6 \times BC2 + w_7 \times BC3$$

Визначення інтегрального показника конкурентоспроможності іміджу суб'єкту ресторанного бізнесу матиме наступний вигляд:

$$KC_{\text{іміджу}} = w_{zi} \times ZI + w_{vi} \times VI$$

Етап 6. Визначення коефіцієнтів вагомості зовнішнього та внутрішнього іміджу компанії та їх складових експертним шляхом.

Для визначення вагомості було проведено опитування експертів. До опитування було залучено 8 експертів (науковців та практиків).

Опитування експертів проводилось шляхом визначення рангу спочатку для зовнішнього та внутрішнього іміджу, потім по складових. При цьому, максимальний ранг присвоювався найвпливовішому фактору, визначеному кожним експертом.

Таблиця

Визначення вагомості зовнішнього та внутрішнього іміджу суб'єкту ресторанного бізнесу

Імідж суб'єкта ресторанного бізнесу	Експерти								Сума	Вага
	1	2	3	4	5	6	7	8		
Зовнішній імідж	2	1	2	2	2	2	1	1	13	0,54
Внутрішній імідж	1	2	1	1	1	1	2	2	11	0,46

Таблиця

Визначення вагомості за складовими зовнішнього та внутрішнього іміджу суб'єкту ресторанного бізнесу

Зовнішній імідж	Експерти								Сума	Вага
	1	2	3	4	5	6	7	8		
ZC1. Імідж товару / послуги	5	3	5	5	3	5	5	5	36	0,30
ZC2. Візуальний імідж	2	2	4	1	4	2	4	1	20	0,17
ZC3. Імідж споживача	3	4	2	3	2	3	2	3	22	0,18
ZC4. Діловий імідж / бізнес-імідж	1	1	1	2	1	1	1	2	10	0,08
ZC5. Соціально-екологічний імідж	4	5	3	4	5	4	3	4	32	0,27
Внутрішній імідж	Експерти								Сума	Вага
	1	2	3	4	5	6	7	8		
BC1. Імідж керівників (засновників)	3	2	1	1	3	2	1	3	16	0,33
BC2. Імідж контактного персоналу	1	3	2	3	1	3	2	2	17	0,35
BC3. Організаційний імідж	2	1	3	2	2	1	3	1	15	0,31

Етап 7. Збір інформації та оцінювання рівня розвитку іміджу суб'єкту ресторанного бізнесу

Етап 8. Інтерпретація результату оцінки (з використанням універсальної шкали Харингтона):

✓ $1,00 < E_{Di} < 3,99$ – низький рівень розвитку іміджу компанії

✓ $4,00 < E_{Di} < 5,00$ – високий рівень розвитку іміджу компанії

Етап 9. Розробка проекту рішень, спрямованих та посилення рівня розвитку іміджу компанії.

Отже, позитивний імідж є визначальною складовою частиною успіху діяльності суб'єктів ресторанного бізнесу. Використання керівниками компаній запропонованих у дослідженні методичних рекомендацій дасть змогу оцінити рівень розвитку іміджу компанії, визначити його сильні та слабкі сторони та прийняти управлінські рішення, які дозволять зайняти високу конкурентну позицію на ринку послуг масового харчування.

Список використаних джерел:

1. Білорус М., (2022). Імідж суб'єкта ресторанного бізнесу. *Готельно-ресторанний та туристичний бізнес: реалії та виклики: тези доп. Міжнар. студ. наук. конф. (Київ, 12 квіт. 2022 р.)* Київ : Держ. торг.-екон. у-т, С. 30-34. Режим доступу: <https://knute.edu.ua/file/MzEuMQ==/7b47ca9d142d6c39f35adbd0d67fe1f5.pdf#page=31>
2. Завадинська, О.Ю. (2018). Інноваційні маркетингові методики підвищення лояльності споживачів послуг сфери ресторанного бізнесу. *Вісник Київського національного університету культури і мистецтв*. Серія: Менеджмент соціокультурної діяльності. С.137–148. Режим доступу: http://nbuv.gov.ua/UJRN/bknucams_2018_1_12
3. Постова, В., Лук'янець, А. (2020). Особливості формування та підтримка іміджу підприємств готельно-ресторанного бізнесу. *Підприємництво та інновації*, (14), с. 63-67. <https://doi.org/10.37320/2415-3583/14.12>

ОСНОВНІ ТЕОРІЇ ЛІДЕРСТВА

Дубініна Світлана Дмитрівна

здобувач вищої освіти економічного факультету
Харківський національний університет ім. В.Н. Каразіна, Україна

Янкович Олег Владиславович

здобувач вищої освіти економічного факультету
Харківський національний університет ім. В.Н. Каразіна, Україна

Що саме змушує деяких людей досягати успіху на керівних посадах? Теорії лідерства прагнуть пояснити, як і чому ті чи інші люди стають лідерами. Такі теорії часто зосереджуються на характеристиках лідерів, але деякі намагаються визначити поведінку, яку люди можуть прийняти, щоб покращити власні лідерські здібності в різних ситуаціях.

Ранні дебати з психології лідерства часто припускали, що такі навички були просто здібностями, з якими народилися люди. Іншими словами, ці теорії пропонували, що певні люди були просто «природженими лідерами». Деякі більш пізні теорії пропонують, що володіння певними рисами може допомогти зробити людей лідерами природи, але цей досвід і ситуативні змінні також відіграють вирішальну роль.

Оскільки інтерес до психології лідерства зріс за останні 100 років, було введено ряд різних теорій лідерства, щоб пояснити, як саме і чому певні люди стають великими лідерами.

Що саме робить великого лідера? Чи роблять певні риси особистості людей більш придатними для керівних ролей, чи характеристики ситуації роблять більш імовірним, що певні люди візьмуть на себе відповідальність? Коли ми дивимося на лідерів навколо нас – чи то на нашого роботодавця, чи на Президента – ми можемо замислитися, чому саме ці люди досягають успіху на таких посадах.

Люди давно цікавляться лідерством протягом всієї історії людства, але лише відносно недавно з'явився ряд формальних теорій лідерства. Інтерес до лідерства зріс на початку ХХ століття.

Ранні теорії лідерства зосереджувалися на тому, які якості розрізняли лідерів і послідовників, тоді як наступні теорії розглядали інші змінні, такі як ситуативні фактори та рівні кваліфікації. Хоча з'явилося багато різних теорій лідерства, більшість з них можна класифікувати як один з восьми основних типів.

Теорії лідерства

Теорія «Великої людини»

Ви коли-небудь чули, як когось описують як "народжених, щоб вести за собою?" Згідно з цією точкою зору, великі лідери просто народжуються з необхідними внутрішніми характеристиками, такими як харизма, впевненість, інтелект та соціальні навички, які роблять їх природженими лідерами.

Теорії великої людини припускають, що здатність до лідерства є невід'ємною частиною того, що великі лідери народжуються, а не створюються. Ці теорії часто зображують великих лідерів героїчними, міфічними і приреченими піднятися до лідерства, коли це необхідно. Термін «Велика людина» використовувався тому, що в той час лідерство розглядалося в першу чергу як чоловіча якість, особливо з точки зору військового керівництва.

Такі теорії говорять про те, що люди не можуть по-справжньому навчитися ставати сильними лідерами. Це або те, з чим ти народжуєшся, або без чого

народжуєшся. Це дуже характерний (на відміну від виховання) підхід до пояснення лідерства.

Теорія рис

Подібно в чомусь до теорій Великої Людини, теорії рис припускають, що люди успадковують певні якості і риси, які роблять їх більш придатними для лідерства. Теорії рис часто ідентифікують певну особистість або поведінкові характеристики, які поділяють лідери. Наприклад, такі риси, як екстраверсія, впевненість у собі та сміливість, є рисами, які потенційно можуть бути пов'язані з великими лідерами.

Якщо певні риси є ключовими рисами лідерства, то як пояснити людей, які володіють цими якостями, але не є лідерами? Це питання є однією з труднощів у використанні теорій рис для пояснення лідерства.

Є багато людей, які володіють рисами особистості, пов'язаними з лідерством, але багато хто з цих людей ніколи не шукають керівних посад. Є також люди, яким не вистачає деяких ключових рис, часто пов'язаних з ефективним лідерством, але все ще досягають успіху в провідних групах.

Ситуаційна теорія

Ситуаційні теорії пропонують лідерам вибирати оптимальний спосіб дій на основі ситуативних змінних. Різні стилі керівництва можуть бути більш доречними для певних типів прийняття рішень.

Наприклад, в ситуації, коли лідер є найбільш обізнаним і досвідченим членом групи, авторитарний стиль може бути найбільш підходящим. В інших випадках, коли члени групи є кваліфікованими експертами, демократичний стиль був би більш ефективним.

Теорія відносин

Теорії відносин, також відомі як трансформаційні теорії, зосереджуються на зв'язках, що утворюються між лідерами та послідовниками. Трансформаційні лідери мотивують та надихають людей, допомагаючи членам групи побачити важливість та вище благо завдання.

Ці лідери орієнтовані на продуктивність членів групи, але також хочуть, щоб кожна людина реалізувала свій потенціал. Лідери з таким стилем часто мають високі етичні та моральні стандарти.

Теорія управління

Теорії управління, також відомі як трансакційні теорії, зосереджуються на ролі нагляду, організації та групової ефективності. Ці теорії засновують лідерство на системі заохочень і покарань. Управлінські теорії часто використовуються в бізнесі. Коли співробітники успішні, вони винагороджуються, а коли зазнають невдачі, їм виносять догану або карають.

Існує багато різних способів мислення про лідерство, починаючи від зосередження уваги на рисах особистості великого лідерства до підкреслення аспектів ситуації, які допомагають визначити, як люди ведуть. Як і більшість речей, лідерство є дуже багатогранною темою, і це суміш багатьох факторів, які допомагають визначити, чому деякі люди стають великими лідерами.

Список використаних джерел:

1. Official website of the information resource Wikipedia [Електроний ресурс]. – URL: <https://en.wikipedia.org/wiki/>
2. Official website of the information resource [Електроний ресурс]. – URL: <https://www.verywellmind.com/leadership-theories-2795323>

ОСОБЛИВОСТІ УПРАВЛІННЯ ПРОЄКТАМИ У СФЕРІ DIGITAL-MARKETINGУ

Нікуліна Олександра Русланівна

здобувач вищої освіти
навчально-наукового інституту публічної служби та управління
Національний університет «Одеська політехніка», Україна

Науковий керівник Васютинська Людмила Анатоліївна

ORCID ID: 0000-0002-8413-6268

канд. екон. наук, доцент,
доцент кафедри менеджменту, фінансів і бізнес-технологій
Національний університет «Одеська політехніка», Україна

У сучасних реаліях, в умовах гострої боротьби за споживача і перенасичення ринку товарами та послугами, digital-маркетинг стає невід'ємною умовою підтримки конкурентоспроможності бренду. Стрімко змінюються способи комунікації з споживачами, і саме цифрові інструменти допомагають збирати точну та об'єктивну інформацію про цільову аудиторію, а також простежувати результати просування бренду чи продукту.

Digital-маркетинг – це маркетинг товарів та послуг із застосуванням цифрових технологій. Він використовується на всіх етапах взаємодії зі споживачами в сегментах B2c та B2B.

З кожним днем використання цифрових технологій розвивається все більш і більш стрімко, а з ними змінюються і тренди. Крім того, сфери використання цифрового маркетингу також змінюються і розширюються. Близько 4,1 млрд людей у світі в 2019 році користувалось Інтернетом, що на 5,3 % більше за показники 2018 р. З 2005 року світове інтернет-охоплення зросло з 17 до 53 % у 2019 р., тобто щорічна кількість користувачів інтернету збільшувалась в середньому на 10 % [1].

Переваги використання цифрових інструментів в реалізації маркетингових проектах полягають у тому, що інформаційні технології в процесі виконання проектних дій дозволяють:

- ознайомлювати цільову аудиторію з товаром чи брендом через використання контекстної реклами;
- створювати спільні проекти з найбільш популярними у цільовій аудиторії сайтами;
- висвітлювати характеристики складного багатокomпонентного продукту, застосовуючи інтернет-відео;
- просувати продукт чи послугу, здійснюючи комунікації зі споживачами в реальному часі.

Коли проект вступає у фазу планування, настає час розпочати збір інформації про аудиторію, яку організація сподівається охопити, а також про конкурентів. За словами Додсона, розробка ефективного плану маркетингу полягає у тому, що проектна команда має знати кожен аспект розвитку цільової аудиторії і лише «після того, як ви досягнете її ядра, ви можете почати думати про те, що тягне за собою поведінка вашої цільової аудиторії в Інтернеті» [2].

Маркетингові проекти за своєю проектною суттю не мають відмінностей від будь-яких інших видів проектів. Проте за сутнісними характеристиками відмінність

такого проєкту визначається його цільовою спрямованістю, яка фокусується на досягненні маркетингових цілей. Саме цей аспект визначає особливості маркетингового проєкту. На цей аспект звертають увагу й дослідники у цій царині. Так, Н.В. Шевченко і М.В. Давиденко маркетинговий проєкт визначають як цілеспрямований, спланований комплекс взаємопов'язаних заходів щодо створення або зміни будь-якого об'єкта (сукупності об'єктів), спрямований на досягнення заздалегідь визначених маркетингових цілей протягом заданого періоду часу, при встановленому бюджеті і визначеній якості [3, с. 43].

Інформаційні технології надають можливість оптимізувати процеси проєктного управління у сфері Digital маркетингу. На основі існуючих пакетів програмного забезпечення автоматизуються процеси управління такими проєктами. Зокрема, система MS Project значно спрощує систему комунікації між учасниками проєкту, а система SureTrak Project Manager дозволяє групувати і впорядковувати роботи за проєктом деталізуючи їх певним чином. Система Open Plan допомагає здійснювати моніторинг і контроль за виконанням проєктних дій.

Висновки. Підводячи підсумки проведеному дослідженню, можна виділити такі особливості управління проєктами у сфері Digital маркетингу:

- цифрові інструменти, що використовуються в проєктній діяльності у царині Digital маркетингу є необхідними для оптимізації процесу комунікації між усіма учасниками проєкту;

- інформаційні системи управління проєктами забезпечують підвищення ефективності планування і виконання проєктних дій, дозволяють створити та розмістити контент, здійснити аналітику, а також відслідковувати зміни та оновлення, які вносяться до цифрових платформ.

Список використаних джерел:

1. Лесишин І. (2019). Скільки людей у світі користуються Інтернетом — ООН. Інтернет-газета «The Village». URL: <https://www.the-village.com.ua/village/city/citynews/290933-skilki-lyudey-u-sviti-koristuyutsya-internetom-oon> (дата звернення: 01.11.2022).
2. Dodson, I. (2016). The Art of Digital Marketing: The Definitive Guide to Creating Strategic, Targeted, and Measurable Online Campaigns. John Wiley & Sons, Inc.
3. Шевченко Н.В., Давиденко М.В. Особливості реалізації маркетингових проєктів у системі проєктного менеджменту. Збірник наукових праць ЧДТУ. Ви.2. С. 41-47.

ОЦІНЮВАННЯ ДЕРЖАВНОЇ ПОЛІТИКИ ЩОДО КВАЛІФІКАЦІЙ: ПРОБЛЕМНІ ПИТАННЯ

Тетяна Семигіна

ORCID ID: 0000-0001-5677-1785

доктор політичних наук, професор
Національне агентство кваліфікацій, Україна

Ігор Гайдук

ORCID ID: 0000-0001-9280-6543

Національне агентство кваліфікацій, Україна

В Україні відбувається формування системи професійних кваліфікацій і спостерігається розвиток відповідної державної політики [3; 4]. За Законом України «По освіту» (ухваленим у 2017 році) ключовим суб'єктом реалізації заходів цієї політики визначено Національне агентство кваліфікацій, котре є колегіальним органом. У 2022 році було внесено зміни до основних повноважень цього органу і встановлено, що він, зокрема, має займатися проведенням аналізу та оцінки ефективності державної політики у сфері кваліфікацій. Встановлення нових повноважень породжує низку питань методологічного та інституційного характеру щодо організації такого оцінювання. У цій публікації вміщено частину дискусійних матеріалів, спрямованих на пошук відповідей на окреслені проблемні питання.

Насамперед зауважимо, що оцінювання державної політики – багатовимірний конструкт. У науковій літературі з державного управління, політології, соціології можна знайти чимало порад щодо того, як оцінювати дієвість та наслідки політики, який інструментарій при цьому слід застосовувати, якими теоретичними моделями послуговуватися.

Оцінювання державної політики може бути в кількох формах: (1) моніторинг (постійне накопичення інформації та відстеження змін з метою коригування наявної політики); (2) формативне оцінювання (оцінювання ситуації перед впровадженням певної політики); (3) проміжне оцінювання (регулярне оцінювання через певний проміжок часу); (4) підсумкове оцінювання (наприклад, визначення дієвості певних державних програм, розрахованих на певний проміжок часу) [2].

Для оцінювання політики важливо знати:

- Якими є цілі політики? (Що саме має бути досягнуто? Це, як правило визначається в певних Стратегіях політики)

- Якими є цінності політики? (Чому щось має бути досягнуто? Яка в цьому вбачається суспільна користь чи перевага? Що станеться, якщо політика не буде впроваджена?)

- Якими є стратегічні напрями політики? Чим вони визначені?

- Якими є показники ефективності/дієвості певної політики?

- Якими є джерела даних для визначення головних показників ефективності?

- Що має бути зроблене в разі виявлення неефективності політики?

Для аналізу та оцінювання державної політики розробляють систему показників, які засвідчують ефективність механізмів її реалізації та дієвість політики в цілому. Ці показники для оцінювання політики класифікують за різними ознаками. Показники можуть бути: кількісними (статистичними, числовими) або якісними (нечисловими, наприклад – експертні оцінки). Науковці також обговорюють різні типи ефективності (технічна; економічного масштабування, державних витрат тощо)

[5; 8-10], для оцінювання кожної з яких властиві свої показники і методи збору інформації.

Однією з найбільш поширених типологій є та, яка визначає показники політики за цільовим призначенням оцінювання і, яка містить: (1) показники внеску; (2) показники процесу; (3) показники результатів; (4) показники наслідків; (5) показники впливу [2]. Останні показники в цій класифікації найважче виміряти, адже виникає ефект атрибуції (співвіднесення змін у певній сфері з політичними діями може мати нелінійний характер; і зміни можуть бути зумовлені не політикою, яка оцінюється, а вторинними ефектами інших галузей або іншим чинниками).

Для оцінювання політики і визначення її дієвості важливо знати:

1. Якими є бажані показники політики? (Тобто, яких цілей планувалось досягнути?)

2. Якими є початкові показники? (Тобто, якими були показники на момент початку впровадження політики?)

3. Якими є показники на момент проведення оцінки? Співставлення цих показників демонструє успіх чи провал певної державної політики, виявляє прогалини в її реалізації.

Якщо йдеться про політику щодо кваліфікацій, то аналіз державної політики в цьому випадку можна розуміти як процедуру, що має на меті вироблення рекомендацій органам державної влади, іншим зацікавленим стейкхолдерам на підставі оцінки стану та перспективи розвитку сфери кваліфікацій в Україні.

Специфіка державної політики у сфері кваліфікацій полягає в тому, що суспільні відносини, пов'язані із формуванням та розвитком кваліфікацій в Україні, характеристики структури і функціонування Національної системи кваліфікацій не спираються на єдиний спеціальний закон. До нормативної бази в цій сфері можна віднести такі акти, як Конституція України, Закон України «Про освіту», Закон України «Про фахову передвищу освіту», Закон України «Про вищу освіту», Закон України «Про професійну (професійно-технічну) освіту», Закон України «Про професійний розвиток працівників», Закон України «Про зайнятість населення», Закон України «Про оплату праці», Закон України «Про охорону праці», інші акти законодавства та міжнародні договори України, укладені в установленому законом порядку.

При цьому немає ані стратегії розвитку Національної системи кваліфікацій, ані нормативно закріплених стратегічних напрямів політики щодо кваліфікацій, ані завдань Національної системи кваліфікацій.

До інституцій Національної системи кваліфікацій можна віднести:

- Кабінет Міністрів України як центральний орган виконавчої влади, який відповідає за формування та реалізацію державної політики, зокрема у сфері кваліфікацій (хоча у повноваженнях Кабміну теж не визначено безпосередньо, що він відповідальний за формування та реалізацію державної політики у сфері кваліфікацій, утім, така відповідальність опосередковано впливає з нормативних актів);

- Міністерство освіти і науки України; Міністерство економіки України; інші центральні органи виконавчої влади, відповідальні за професійну освіту (зокрема, вищу) та оцінювання персоналу;

- Національне агентство кваліфікацій;

- заклади освіти та інші суб'єкти освітньої діяльності, які присвоюють освітні та професійні кваліфікації;

- кваліфікаційні центри, акредитовані для присвоєння професійних кваліфікацій;

- галузеві заклади (установи) оцінювання та присвоєння кваліфікацій, зокрема: Український центр оцінювання якості освіти (УЦОЯО); центр тестування професійної компетентності фахівців з вищою освітою напрямів підготовки «Медицина» і «Фармація» при Міністерстві охорони здоров'я України.

Активну роль у Національній системі кваліфікацій також відіграють: галузеві ради з розвитку професійних кваліфікацій; фізичні особи, які претендують на отримання кваліфікації; інші зацікавлені суб'єкти, що діють у сфері формування, оцінювання та присвоєння кваліфікацій [1].

Наразі чинним законодавством також не визначено державний орган (органи), на якого було б покладено законом повноваження формування і реалізації державної політики у сфері кваліфікацій. Таким чином, з формального погляду, відсутні суб'єкти для проведення аналізу та оцінки ефективності державної політики у сфері кваліфікацій.

Немає й виразно окресленої моделі державної політики щодо кваліфікацій: чи вона спирається на урядове регулювання й передбачає пряме державне втручання у сферу кваліфікацій, чи вона має у своїй основі саморегулювання і відповідно держава здійснює лише нагляд за процесами в цій сфері. Відтак не визначено завдань, проблем, цілей та інструментів державної політики у сфері кваліфікацій.

З урахуванням поточної діяльності Національного агентства кваліфікацій, визначеної його Статутом, можна запропонувати низку показників для оцінювання політики щодо кваліфікацій (таблиця 1).

Таблиця 1

Показники оцінювання державної політики щодо кваліфікацій

Цільове призначення оцінювання	Можливі показники для оцінки державної політики у сфері кваліфікацій
Показники внеску	1. Розроблені нові нормативно-правові акти (НПА) з питань кваліфікацій: <ul style="list-style-type: none"> - кількість; - якісна характеристика. 2. Внесені зміни до НПА з питань кваліфікацій: <ul style="list-style-type: none"> - кількість; - якісна характеристика. 3. Розроблені методичні рекомендації та інші довідкові матеріали з питань кваліфікацій: <ul style="list-style-type: none"> - кількість; - якісна характеристика. 4. Фінансування цільових програм щодо кваліфікацій
Показники процесу	5. Проведено заходів з питань кваліфікацій (у т.ч. інформаційних, навчальних): <ul style="list-style-type: none"> - кількість; - якісна характеристика. 6. Кількість кандидатів у експерти з акредитації кваліфікаційних центрів, які пройшли відповідне навчання 7. Кількість зареєстрованих заяв на проходження акредитації кваліфікаційного центру 8. Кількість зареєстрованих заявок на розроблення професійних стандартів 9. Кількість схвалених висновків щодо проектів професійних стандартів (усіма суб'єктами перевірки) 10. Аналітичні розробки з питань прогнозування потреб у кваліфікаціях: <ul style="list-style-type: none"> - кількість; - якісна характеристика.

Продовження табл. 1

Цільове призначення оцінювання	Можливі показники для оцінки державної політики у сфері кваліфікацій
Показники результатів	11. Кількість кваліфікаційних центрів, які пройшли акредитацію та внесені до Реєстру кваліфікацій, зокрема: <ul style="list-style-type: none"> - розподіл за професійними кваліфікаціями; - розподіл за регіонами. 11а. Кількість центрів, які набули статус кваліфікаційного за декларацією: <ul style="list-style-type: none"> - розподіл за професійними кваліфікаціями; - розподіл за регіонами. 12. Кількість експертів з акредитації кваліфікаційних центрів, які внесені до Реєстру кваліфікацій, зокрема: <ul style="list-style-type: none"> - розподіл за регіонами; - розподіл за гендерною ознакою. 13. Кількість професійних стандартів, внесених до Реєстру кваліфікацій
Показники наслідків	14. Кількість сертифікатів про присвоєння професійних кваліфікацій, виданих кваліфікаційними центрами: <ul style="list-style-type: none"> - розподіл за професійними кваліфікаціями; - розподіл за регіонами; - розподіл за гендерною ознакою. 15. Кількість сертифікатів про визнання професійних кваліфікацій, присвоєних у інших країнах, виданих кваліфікаційними центрами: <ul style="list-style-type: none"> - розподіл за професійними кваліфікаціями; - розподіл за регіонами; - розподіл за гендерною ознакою. 16. Кількість скарг на якість присвоєних кваліфікацій та оскаржень рішень кваліфікаційних центрів
Показники внеску	17. Характеристика змін, які відбулись у системі кваліфікацій (експертна оцінка щодо досягнення поставлених цілей політики)

Водночас слід взяти до уваги, що представлені в таблиці 1 показники мають інструментальний характер і не можуть належним чином свідчити про досягнення стратегічних цілей політики, вони дають уявлення лише про технічну ефективність. Наприклад, якщо стратегічним пріоритетом державної політики є забезпечення відповідності затребуваних кваліфікацій вимогам ринку праці, то як це перевірити, хто має це робити, і за які кошти, хто встановлюватиме адекватність методик і валідність результатів, як зважити при цьому на реалії платформної економіки, тіньовий сектор ринку праці, прекарізацію трудових відносин, і нерегульовану трудову міграцію [11].

Проблемним можна вважати й питання оцінки якості кваліфікацій, підвищення компетентності трудових ресурсів, зростання ефективності підприємств, оцінка ефективності державних витрат на систему кваліфікацій. Також важливим видається офіційне затвердження переліку галузей та секторів економіки країни, як елементів єдиної системи класифікації і кодування техніко-економічної та статистичної інформації.

Оцінювання політики щодо кваліфікацій і збір відповідних показників мають бути узгодженими з тими вимогами, які всуваються Єврокомісією щодо подання даних, котрі засвідчують виконання загальноєвропейських пріоритетів. Наприклад, яким чином отримати достовірну інформацію про людей працездатного віку, які проходять навчання впродовж життя (у ЄС встановлено показник, що 50% людей віком 25-64 років мають брати участь у програмах підвищення кваліфікації чи перекваліфікації, інших освітніх програмах протягом останнього року [6]). Як

правило, таке навчання має неформальний характер, відбувається на виробництві й може завершитися присвоєнням нової мікрокваліфікації, часткової або повної професійної кваліфікації). Європейські документи звертають увагу на зіставлення прагнень, умінь і навичок людей з можливостями на ринку праці, особливо для переходу на зелені та цифрові технології та економічного відновлення, при цьому особлива увага приділяється активізації більшої кількості людей на ринку праці, зокрема, жінок і молоді, особливо тих, хто не залучений ні до процесу навчання, ні до праці [7]. Такий загальноєвропейський підхід ставить нові завдання перед вітчизняною політикою щодо кваліфікацій і забезпечення її оцінювання з метою формування рекомендацій на коротко- та довгострокову перспективу.

Висновки. Проведений аналіз засвідчує необхідність розроблення методики для оцінки ефективності державної політики у сфері кваліфікацій (визначення надійних показників результативності політики, критеріїв досягнення цілей, інструментів оцінки, методів збору інформації тощо) та вибору типу оцінювання (проміжне чи кінцеве, проведення формативної оцінки і т.ін.).

Найголовніше завдання полягає у виборі моделі державного регулювання системи кваліфікацій в Україні, визначенні цілей та стратегічних напрямів державної політики щодо кваліфікацій з урахуванням євроінтеграційних перспектив. Це можливо досягнути через розроблення та ухвалення закону про Національну систему кваліфікацій в Україні, який повинен унормувати питання формування та реалізації державної політики у сфері кваліфікацій, та підзаконних нормативно-правових актів щодо порядку проведення, методичного забезпечення її аналізу та оцінки.

Список використаних джерел:

1. Ковтунець, В.В., Семигіна Т.В., ред. (2021). *Посібник для експертів з акредитації кваліфікаційних центрів*. Київ: Національне агентство кваліфікацій. Доступно з: <https://nqa.gov.ua/resource-center/posibnik-dla-ekspertiv-z-akreditacii-kvalifikacijnih-centriv>
2. Семигіна, Т. В. (2012). *Аналіз політики охорони здоров'я*. Київ: ВПЦ НаУКМА.
3. Семигіна, Т. В., Баланюк, Ю. В. (2020). Розвиток в Україні механізмів державного регулювання системи професійних кваліфікацій. *The system of public administration in the context of decentralization of power* (с. 129-146): Riga : Izdevnieciba «Baltija Publishing».
4. Семигіна, Т. В., Баланюк, Ю. В. (2021). Формування політики щодо професійних кваліфікацій у контексті глобальної освітньої та трудової мобільності. *Модернізація публічного управління в умовах глобальних змін світового простору* (с. 109-136). Львів-Торунь : Ліга-Прес.
5. Avkiran, N. K. (2001). Investigating technical and scale efficiencies of Australian universities through data envelopment analysis. *Socio-Economic Planning Sciences*, 35(1), 5.
6. European Commission (2020). Commission presents European Skills Agenda for sustainable competitiveness, social fairness and resilience. Retrieved from: https://ec.europa.eu/commission/presscorner/detail/en/ip_20_1196
7. European Commission (2022). *Commission kick-starts work on the European Year of Skills*. Retrieved from: <https://ec.europa.eu/social/BlobServlet?docId=26148&langId=en>
8. Herrera, S., Pang, G. (2005). *Efficiency of public spending in developing countries: an efficiency frontier approach*. Retrieved from: <https://elibrary.worldbank.org/doi/abs/10.1596/1813-9450-3645>
9. Kurkalova, L. A., Jensen, H. H. (2000). Technical efficiency of grain production in Ukraine. *CARD Working Papers*. Retrieved from: http://lib.dr.iastate.edu/card_workingpapers/273
10. Liu, F., Xu, H. (2017). Effects of Educational Efficiency on National Competitiveness Based on Cross-National Data. *Education Sciences*, 7(4), 81. Retrieved from: <https://doi.org/10.3390/educsci7040081>
11. Zemlianska, N.G., Semigina, T.V. (2019). International online platforms and their impact on labour relations. *Science, Technology and Innovations: Collection of scientific articles* (pp. 126-131). Lisbon: Pegasus Publishing.

ПРОБЛЕМИ ОРГАНІЗАЦІЇ СТРАТЕГІЧНОГО УПРАВЛІННЯ В ЗАКЛАДАХ ОХОРОНИ ЗДОРОВ'Я

Ткаченко Євген Олександрович

здобувач вищої освіти навчально-наукового
інституту публічної служби та управління
Національний університет «Одеська політехніка», Україна

Науковий керівник Васютинська Людмила Анатоліївна

ORCID ID: 0000-0002-8413-6268

канд. економ. наук, доцент,
доцент кафедри менеджменту, фінансів і бізнес-технологій
Національний університет «Одеська політехніка», Україна

Актуальність проблеми стратегічного управління закладами охорони здоров'я пов'язана, перш за все, з необхідністю створення ефективної організації, яка надає якісні медичні послуги, є конкурентоспроможною на ринку медичних послуг та відповідає міжнародним нормам і стандартам.

Впровадження нових моделей організації діяльності закладів охорони здоров'я передбачає радикальні зміни в механізмі управлінні цими закладами. Нова модель фінансування, яка базується на автономності закладу, передбачає певні трансформації в системі стратегічного управління.

Зовнішнє середовище українських закладів охорони здоров'я є досить розвиненим і характеризується інтеграційними процесами, які залежать від різних факторів впливу з огляду на сучасні міжнародні ринки надання медичних послуг, фармацевтичні ринки, ринки, що виробляють медичну продукцію. Такий тиск на вітчизняний ринок медичних суттєво відбивається на діяльності закладів охорони здоров'я. Недосконалість методологічної основи розвитку стратегічного управління, відсутність стратегічної інформації послаблює позиції вітчизняних організацій у сфері надання медичних послуг. З цього приводу Сабецька Т.І., Стефанишин Л.С. звертають увагу на відсутність комплексного методичного підходу до формування стратегії розвитку медичного закладу у статусі комунального неприбуткового підприємства [1, с.57].

Проте увага при прийнятті стратегічних рішень на першому етапі має фокусуватися на процедурі документарного оформлення, прийняття, направлення, бронювання місць у закладах охорони здоров'я, а відтак постає першочергове завдання – установлення високого рівня стандартів медичного обслуговування [2, с.79]. Саме цей аспект має відбиватися у формулюванні стратегічних цілей закладу, орієнтуючи його діяльність на підвищення якості надання медичних послуг.

Стратегічне планування у закладах охорони здоров'я є основною частиною стратегічного управління. Воно має базуватись на побудові концептуальної моделі завдання-потенціал-результат, яка забезпечує варіативність та ефективність результатів кожного етапу стратегічного управління на основі розробки стратегічних планів довгострокового і поточного характеру [3, с.406].

Як функція управління, стратегічне планування виступає основною структурою системи стратегічного управління. Стратегічний план є інструментом, за допомогою якого формуються цілі функціонування закладу охорони здоров'я.

У цих умовах для керівництва медичних організацій є актуальним питання розробки стратегій діяльності, які б відповідали сукупності вирішуваних завдань і були орієнтовані на довгострокову ефективність. При цьому можуть використовуватися різні підходи з теорії стратегічного управління, які розглядають основні сторони діяльності організації, в тому числі структуру організації, внутрішні процеси діяльності, зв'язок із зовнішнім середовищем та інші.

Виділяють три рівня проблем в стратегічному плануванні медичної організації. На першому рівні розглядають загрози зовнішнього середовища і слабкості внутрішнього середовища підприємства, оцінюють можливості організації з огляду на зміни, що відбуваються, а також загрози, враховуючи ризики і невизначеність. Другий рівень стосується комплексного діагностування стану організації. При цьому увага має приділятися її ринковим позиціям. Третій рівень пов'язаний з управлінням персоналом, а саме з вибором методів і інструментів його мотивації.

Вирішивши початкові проблеми і приступивши до активного використання технології стратегічного управління, заклад стикається з необхідністю створення такого механізму управління, який дозволив би реалізовувати розроблену стратегію. У контексті зазначеного досить часто виникає питання щодо узгодження стратегічного і тактичного планування, запровадження гнучких інструментів корегування планів.

Висновок. Аналіз проблематики, пов'язаної з організацією стратегічного управління в закладах охорони здоров'я показав, що стратегічне управління має здійснюватися з врахуванням різних факторів впливу, як зовнішнього середовища, так і середовища в середині організації. При цьому стратегія і тактика діяльності організації мають бути узгодженими та адаптованими до швидкоплинних змін.

Список використаних джерел:

1. Сабецька Т.І., Стефанишин Л.С. Технологія стратегічного управління діяльністю закладів сфери охорони здоров'я. *Бізнес-навігатор*. Вип. 1 (57). 2020. С 57-62.
2. Стефанишин Л.С. Теоретико-методичні основи стратегічного управління закладом охорони здоров'я. *Інфраструктура ринку*. Вип.30. 2019. С. 77-83.
3. Рогачевський О.П. Планування в системі стратегічного управління соціально-економічними компонентами галузі охорони здоров'я. *Вісник ХНАУ ім. В.В. Докучаєва. Серія «Економічні науки»*. № 3. 2020. С.397-409.

СЕКЦІЯ VI. МІЖНАРОДНІ ВІДНОСИНИ

ANTI-DUMPING PROCEDURES AS A TYPE OF CONTROL IN THE FIELD OF FOREIGN TRADE

Kateryna Soloviova

The student of Faculty of Foreign Economic Activity
National Aviation University, Ukraine

Scientific Supervisor: Lytvynenko L.L.

PhD in Economics, associate professor
National Aviation University, Ukraine

The first anti-dumping law was enforced in 1921 by the U.S. government, and by this Anti-Dumping Act the history of anti-dumping measures has officially started. For this 100 years, the international economy and trade suffered a lot of changes. But the fact is that the anti-dumping procedure still exist and are being developed. How should we behave with dumping cases, which, as we can see, remain the good way to gain profit, but creates an unfair competition in the world? Are existing anti-dumping regulation effective and impeccable?

“Dumping” is defined as a situation in which a company exports a product at a price lower than its selling price in its own home market. The international price differentiation is practiced by the majority of multi-national companies. Dumping activity has positive effects both for the consumers, saving them money and thus forcing industries in importing markets to become more competitive and innovative, and the exporting countries or companies, allowing them to sell backlogs of inventory and product and save them from being wasted.

Along with the benefits mentioned, the realization of dumping brings the unfair competition and endangers the local businesses and markets, hinder the formation of a national industry. For this reason, the anti-dumping measures have been developed to protect trade from possible material injuries to the domestic industries.

The World Trade Organization (WTO) is the critical body for regulation of anti-dumping measures. As an international organization, the WTO does not control the enterprises accused of engaging in dumping activities, but it has the power to regulate the ways of governments’ reaction to the cases of dumping in their countries.

The main idea is that dumping is not prohibited by WTO norms and is not considered illegal activity until the action “threatens to cause or causes material retardation in the domestic market.”

Situation in the world. As a rule, the more developed the exporting activity of a country is, the more anti-dumping measures it applies to its exporters. On the basis of the annual data regarding scales of AD actions in each country the international statistics on anti-dumping rates is created and the leader target countries for AD actions are chosen. As for the last years, the permanent leader in applying AD measures is China, as it is the largest exporter in the world trade. Periodically, the countries of USA, India take the lead. Brazil and Australia are now in the top-5 of the world statistics.

The following trends in the use of non-tariff restrictions in the world trade are highlighted:

- Due to non-economic reasons based on tendencies to national security insurance, protection of cultural and ecological environment, changes in society and international trade because of COVID-19 pandemic, the range of anti-dumping methods has become more diverse.

- Anti-dumping has become one of the most affordable means of protectionism, and is being actively developed, including by a number of developing countries [2]

- High-tech products have become the popular subject of trade conflicts

- Anti-dumping regulation has come to the level of regional groups, as anti-dumping duties are mostly used in relation to third countries, and the non-tariff regulation has become more liberalized.

Problems which exist and possible reasons for them. In connection with these tendencies and other phenomena in modern world, there are currently the following problems with the implementation of anti-dumping measures:

- There are cases when antidumping duties are “abused” and hinder efficiency gains. Under the pretext of protection of local organizations from “unfair” foreign companies, the government can cover the low level of competitiveness of domestic representatives, while their rivals are more successful and have the growth perspective. Such a practice in a broader sense is called circumvention of anti-dumping duties. This concept concerns any mechanism used by companies to avoid applicable anti-dumping duties on merchandise they seek to ship.

- The Anti-Dumping Agreement says that the anti-dumping duties are imposed on imported goods according to the national legislation of imported country, and sometimes the problems arise with inaccuracy in the preparation of duties which would be appropriate for both sides of trade deal.

- There is an uncertainty with taxes on products of high-tech industry, which is now more frequently involved in global trade operations

- COVID-19 pandemic has turned over the global trade, and export/import issues are under attack. There are situations when anti-dumping measures are being neglected or circumvented, because the deficit of certain goods exists (for example, when the pandemic has started, there were lack of medical masks, and countries intercepted goods at borders).

The problems may be solved by amending the international regulatory system, namely, WTO norms, taking into account all external changes which have influence on export/import activity of different types of products, and local peculiarities of entrepreneurship activity and logistics of all state-members of WTO and Anti-dumping agreement.

Conclusions. So, anti-dumping procedures are an effective tool for controlling the foreign trade and protection of domestic businesses. These measures are needed for the realization of fair competition in the world. In general, the system of anti-dumping duties formulation is clear and not very strict, as it should not invalidate the free market principle; the regulation rules are represented in the form of recommendations and vary for each country in accordance with its laws and the individual economic conditions. Anti-dumping is developing and expanding along with the changes in external environment, including tendencies in society, and it is now one of the most affordable means of protectionism. Anti-dumping rates are regularly monitored by the global trade statistics, and on the basis of received results, the ratings are being made. However, there are visible problems with implementation of anti-dumping measures, as many organizations want to avoid additional expenses (especially in times of crises, like now), and see benefits for themselves in use of

dumping. Among all the obstacles, it is worth talking about circumvention of anti-dumping measures and imprecision in algorithms of duties imposition regarding features of each trends in exporting/importing, changes economic, cultural, political domestic and global environment.

References:

1. Indira Carr, Shawkat Alam, Md Jahid Hossain Bhuiyan (April 2013) "Dumping and Anti-Dumping Measures", "International Trade and the WTO"
2. Ihsan Eken (July 2020) "Anti-Dumping Regulation of the World Market at the Present Stage", Journal of Management Policy and Practice 21(1)
3. Bhumika Billa (2019) "Anti-Dumping in the Globalized World: Law and Practice of Anti-Dumping Duty Circumvention"
4. YueLiWanliLi (October 2021), "Are innovative exporters vulnerable to anti-dumping investigations?", available at: <https://www.sciencedirect.com/science/article/abs/pii/S0166497221001905>
5. Catherine DeFilippo (2015) "Anti-Dumping and Countervailing Duty Handbook", publication 4540
6. Will Kenton (October 2020) "Anti-Dumping Duty", available at: <https://www.investopedia.com/terms/a/anti-dumping-duty.asp>
7. WTO's "Anti-Dumping Agreement 1994", available at: <https://www.wto.org/index.htm>
8. Peggy Clarke, Margaret Spicer (2016) "Anti-Circumvention of Anti-Dumping Measures: Law and Practice of the United States", Global Trade and Customs Journal. Volume 11, Issue 11/12, pp. 536 – 541
9. "Anti-Dumping measures", retrieved from: <https://www.meti.go.jp/english/report/downloadfiles/gCT9905e.pdf>
10. "Trade Guide: WTO Anti-Dumping Agreement", retrieved from:
11. <https://www.trade.gov/trade-guide-anti-dumping>
12. "Dumping", retrieved from:
13. <https://corporatefinanceinstitute.com/resources/knowledge/economics/dumping/>
14. "Anti-Dumping Duties - Measures, Laws, & Examples in the US", retrieved from:
15. <https://www.dripcapital.com/en-us/resources/blog/anti-dumping-duty>
16. "Anti-dumping duty", retrieved from: <https://corporatefinanceinstitute.com/resources/knowledge/other/anti-dumping-duty/>
17. "How does dumping work?", retrieved from:
18. <https://study.com/academy/lesson/dumping-in-economics-definition-effects.html>

ВПЛИВ ТНК НА ЕКОНОМІЧНИЙ РОЗВИТОК УКРАЇНИ

Осадча Яна Миколаївна

здобувач вищої освіти факультету міжнародної торгівлі та права
Київський національний торговельно-економічний університет, Україна

Науковий керівник: Кудирко Людмила Петрівна

канд. екон. наук, професор, професор кафедри світової економіки
Київський національний торговельно-економічний університет, Україна

Вступ. Світова економіка зазнає зараз серйозних змін як в технологічному, так і в економічному, соціальному планах. Все це сприяє зростанню міжнародного руху капіталів, а також прискоренню глобалізаційних процесів в цілому. На сучасному етапі розвитку світової економічної системи, ТНК стали однією з головних рушійних сил і основним структурним елементом національних економік багатьох країн світу. Сьогодні ТНК приймають і вирішують основні виклики нового територіального та економічного поділу світу, створюють найбільшу групу носіїв нових технологій та іноземних інвесторів. Очевидно, що виробнича діяльність ТНК має безпосередній вплив на світове виробництво, зайнятість і конкурентоспроможність національних економік як країн базування, так і приймаючих країн, на їх зовнішньоторговельний оборот і платіжний баланс.

Головна мета, сутність транснаціональних компаній полягає в поширенні свого впливу на велику кількість національних ринків, захопленні ніш, створення широкого асортименту товарів для отримання максимальних прибутків. Все це досягається завдяки активній діяльності на світовому ринку та участі в міжнародних економічних відносинах.

Саме через їх активну діяльність виникає неоднозначний конкурентний вплив на національні економіки, в тому числі й в Україні, оскільки з одного боку, залучення прямих іноземних інвестицій, нові підходи до управління підвищують конкурентоспроможність економіки, а з іншого - великі ТНК монополізують певні ринки збуту. Саме це зумовлює актуальність дослідження.

Ступінь розробки наукової проблеми. У світовій економічній науці діяльність ТНК досліджували такі вчені, як М. Портер, П. Баклі, Р. Вернон, Е. Хекшер, Р. Сагден, Д. Даннінг, С. Хаймер та інші. У вітчизняній економічній науці окремі аспекти економічної науці окремі аспекти діяльності ТНК в контексті їх конкурентного впливу на національну економіку розглядали національну економіку розглядали Сорока І.Б., Матросова І.Ю., Ткаченко Д.О., Хитра О.В., Юніна М.О., Рогач О.І., Качур А.В., Могилко Д.М., Немировська О.В., Мусій Ю.М., Тарасова О.В. та інші. Проте практика показує, що потрібні додаткові глибокі дослідження щодо впливу та діяльності транснаціональних корпорацій, адже глобальні кризові явища постійно змінюють тенденції розвитку та діяльності багатонаціональних компаній.

Метою даної статті є висвітлення актуального впливу діяльності ТНК на економічний розвиток України.

Об'єктом дослідження є процес функціонування ТНК у середовищі міжнародної економічної діяльності.

Виклад основного матеріалу. Глобалізація як основна тенденція розвитку людства в XXI столітті вийшла за межі національних економік. У зв'язку з її зростаючим впливом, національні економіки стали ще більш відкритими, що в свою чергу призвело до появи на світовій арені недержавних гравців: транснаціональних

корпорацій, транснаціональних банків, різного роду неурядових організацій, які мають значний вплив на міжнародні відносини, у тому числі і на політичній арені.

Масштабна транснаціональна діяльність є важливим чинником, що сприяє інтеграції національних економік країн базування та приймаючих країн у світовий економічний простір. Адже національні економічні системи мають головною метою вирішення двох стратегічних завдань: залучення капіталу, необхідного для розвитку та реалізації власної політики експансії на зовнішніх ринках.

Не винятком є й національний ринок України, де ТНК також є одними з найважливіших інвесторів.

База даних багатонаціональних компаній GlobalData містить інформацію про дочірні компанії 6 186 провідних світових транснаціональних компаній. На даний момент в Україні налічують 327 дочірніх компаній та філій світових ТНК. Національний ринок України, порівняно з ринком, наприклад, США, Китаю або навіть Польщі, не є дуже транснаціоналізованим, тобто вплив ТНК в Україні є відносно невеликим, адже в Україні зареєстровані менше 1% з 370 320 дочірніх компаній світу. Близько чверті (27%) з них мають штаб-квартири в США. Більше половини (57%) базуються в Західній Європі.

В Україні зареєстровані філії таких великих світових ТНК: Philip Morris, British American Tobacco, Japan Tobacco International, Carlsberg Group, Ab InBev, Sumire limited, Nestle, Coca-Cola, PepsiCo, Bunge, Mondelez International, McDonald's, Metro, Auchan, Vodafone Group, Turkcell, Veon та інші.

Проте за наявності такої кількості ТНК, загальні доходи ТНК від їх «дочок» за 2020 рік в Україні становлять 17% від загального ВВП. В порівнянні, загальний показник по світу становить 60% ВВП: у США – це 67%, Китаю – 46%, Франції та Канаді – 70%, Італії та Великобританії – 40%, у Польщі складає 40%, Угорщині – 30%, Румунії та Словаччині – 20%, а ось Росія має 5%, Білорусь — 2% [3].

Але навіть через невеликий ступінь транснаціоналізації української економіки, саме ТНК визначають тенденції та напрями розвитку бізнесу в цілому, а особливо інвестиційної та інноваційної політики.

Динаміка та структура інвестицій дозволяє оцінити клімат країни або підприємства, а також є індикатором стану економіки.

Глобальний щорічний звіт про прямі іноземні інвестиції 2022, за даними GlobalData, показує, що кількість проектів ПІІ у 2021 році зросла на 18% та становить 16 516 проектів, що майже відповідають рівню 2019 року, до пандемії COVID-19. Щодо національного ринку України, за даними GlobalData, у 2020 році в Україні було зареєстровано 44 нові проекти прямих іноземних інвестицій. Кількість проектів скоротилася на 28% порівняно з 2019 роком. Це пов'язано з тим, що Covid-19 зупинив світову економіку. Однак Україна зазнала відносно більшого впливу у порівнянні з регіональним (-18%) та глобальним (-15%) падінням [6].

У 2020 році Україна посіла 56-те місце за обсягом прямих іноземних інвестицій у світі та десяте місце серед країн Центральної та Східної Європи (ЦСЄ) та Співдружності Незалежних Держав (СНД) за обсягом залучених прямих іноземних інвестицій у нові проекти [6]. У 2019-20 роках на Україну припадало 3% від загального обсягу вхідних ПІІ в регіоні.

Іноземні інвестори в Україні, як правило, створюють проекти у сфері програмного забезпечення, відновлюваної енергетики та логістики. У сукупності на ці три сектори припадає більше половини всіх вхідних ПІІ, отриманих в країну у 2019-2020 рр.

США, Німеччина та Велика Британія є ключовими ринками-джерелами інвестицій в Україну. Кожна п'ята інвестиція в Україну у 2019-2020 роках надійшла

від компаній зі штаб-квартирою в США. Інвестиції з цих країн приходять у вигляді вкладень від приватних компаній. За період 2014-2019 рр. ТОП-10 найбільшими інвесторами були такі компанії: ArcelorMittal, Bunge, UkrLandFarming, Cargill, EcoEnergie, Hareket, EcolLogistics4.0, FlixBus, KWS, Stefanini.

Незважаючи на значне відновлення ПІІ у 2021 році, рівень інвестицій напевно значно впаде у 2022 році. Вторгнення росії в Україну спричинило багато геополітичних проблем, а також стрімке зростання інфляції та занепокоєння щодо постачання продовольства та комунальних послуг.

Війна доволі негативно вплинула на перспективи розвитку та можливості залучення інвестицій в Україну. Інвестиційна привабливість за рейтингом Європейської Бізнес Асоціації сьогодні складає 2,17 балів (рис. 1) з 5 можливих за шкалою Лейкерта, де 5 – позитивні очікування, 3 – нейтральні, 1 – негативні.



Рис. 1. Динаміка індексу інвестиційної привабливості України 2016-2022 рр. [8]

Оцінка інвестиційного клімату також відображається в індексі легкості ведення бізнесу рейтингу Doing Business. У 2020 році Україна стрибнула на сім сходинок вгору і посіла 64 місце — так високо країна в Doing Business не піднімалася ще ніколи. Найнижчу позицію Україна мала у 2012 році — 152 місце із 183-х. Нинішній результат прогресивний, але не найкращий навіть серед країн пострадянського простору. Литва перебуває на 11 місці, Естонія — на 18-му, Латвія — на 19-му, Казахстан — на 25-му, Молдова — на 48-му [9].

На сьогоднішній день особливого значення для сучасних ТНК набули інноваційні стратегії. По-перше, вони суттєво змінюють структуру виробництва та споживчі моделі. Вони базуються на технологічних новинках, спрямованих на зниження витрат виробництва, розподілу або маркетингу. По-друге, ці стратегії спрямовані на надання нових переваг споживачам і дозволяють ТНК виходити на нові сектори ринку.

Протягом останніх десятиліть інвестиції в НДДКР стабільно зростали швидше, ніж економічне виробництво. Вони досягли максимуму за останні 10 років перед початком пандемії, зростаючи винятково високими темпами на 6,1 відсотка у 2019 році. Для порівняння, світовий ВВП впав приблизно на 1% того року. Зокрема, хоча тренд росту і знизився, глобальні інвестиції у світові дослідження та розробки у 2020 році продовжили зростати на 3,3 відсотка.

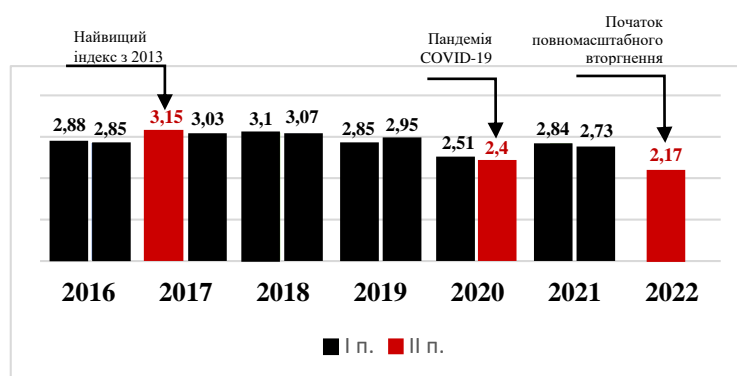
США, Китай, Японія, Німеччина та Південна Корея залишаються країнами з найбільшими світовими витратами на НДДКР з 2011 року.

Інтернаціоналізація НДДКР також має високу галузеву специфіку. Всі вони є високотехнологічними: хімічна промисловість; фармацевтична промисловість; виробництво машин та устаткування; виробництво комп'ютерів, електронної та оптичної продукції; електричні машини та апарати; автотранспортні засоби та інше транспортне обладнання (включаючи літальні та космічні апарати).

У витратах НДДКР в автотранспортній галузі домінували чотири великі країни - Сполучені Штати Америки, Великобританія, Японія та Німеччина, на які разом припадає майже 90 відсотків. Виробники комп'ютерів, електронної та оптичної продукції склали 12 мільярдів євро у світовій BERD, що ставить цю галузь на третє місце в світі.

У фармацевтичній галузі безпрецедентним лідером вкладень є США. На нього припадає 65% усіх BRED у цю галузь, яка, до речі, була найбільшою галуззю інтернаціоналізації НДДКР у 2017 році.

Передумови розвитку інноваційної сфери в Україні можна окреслити за допомогою глобального інноваційного індексу. Глобальний інноваційний індекс (GII) ранжує економіки світу відповідно до їх інноваційного потенціалу. Нижче в таблиці 1 наведено динаміку цього показника за останні 4 роки.

Таблиця 1

Рейтинг глобального інноваційного індексу України 2019-2022 рр.

	GII	Innovation inputs	Innovation outputs
2022	57	75	48
2021	49	76	37
2020	45	71	37
2019	47	82	36

Дані сформовано з [11]

У 2022 році Україна посіла 57 місце серед 132 економік світу. Цей показник найнижчий за останні роки. Причиною усьому стало вторгнення росії 24 лютого 2022 року. Основою української інноваційної конкурентоспроможності є людський капітал і дослідження, а також знання й результати наукових досліджень.

НДДКР – третій за розміром сектор вкладення іноземними компаніями в Україну. Найбільшим вкладником були незмінно США. Вони інвестували 14% коштів саме у цей сектор. Також Франція «зробила ставку» на НДДКР в Україні – вклала туди 11% усіх своїх інвестиційних потоків. Проте у період 2019-2020, особливо після спалаху пандемії, галузева структура вкладень змінилася: більшість інвестицій наразі спрямовані в ІТ- сферу.

Проте за даними Держстату, кошти на фінансування інновацій за рахунок іноземних підприємств складають лише 0,3% від загального обсягу фінансування інновацій (рис. 2). Основним джерелом залишаються власні кошти підприємств – 87,7% загального обсягу фінансування інновацій.



Рис. 2. Динаміка структури фінансування інноваційної діяльності за джерелами за 2015-2019 рр. (%) [10]

Важливо зазначити, що використання та вивчення світового досвіду розвитку ТНК та їх діяльності, а також їх роботи з приймаючими країнами та країнами базування, сприяє постійному пошуку різноманітних механізмів та інструментів розвитку національних економік у багатьох країнах світу. Проте їх діяльність у приймаючій країні та країні базування не є однозначною.

Транснаціональні корпорації несуть відповідальність перед своїми роботодавцями, клієнтами, урядами, постачальниками та громадами, а також перед акціонерами. Вони створюють капітали, робочі місця і доходи шляхом підвищення ефективності грошових потоків. Транснаціональні корпорації також сприяють зниженню рівня бідності в країнах, що розвиваються, покращуючи їх інфраструктуру, зміцнюючи їх людський капітал, заохочуючи країни до співпраці та пошуку мирних рішень проблем, з якими вони стикаються, а також мають можливість впливати на інші країни з точки зору обміну знаннями, ресурсами та обов'язками з іншими.

Проте ТНК є джерелом не тільки позитивних наслідків, їх діяльність супроводжується також трудовою експлуатацією, тобто невідповідність оплати праці з виконаною роботою та витраченим часом, погіршенням стану навколишнього середовища, ухиленням від сплати податків за рахунок міжнаціональної діяльності, несприятливим домінуванням на ринку, тобто ускладненням діяльності місцевих малих підприємств, галузевою диференціацією, загрозою суверенітету малих держав, лобіюванням власних інтересів тощо.

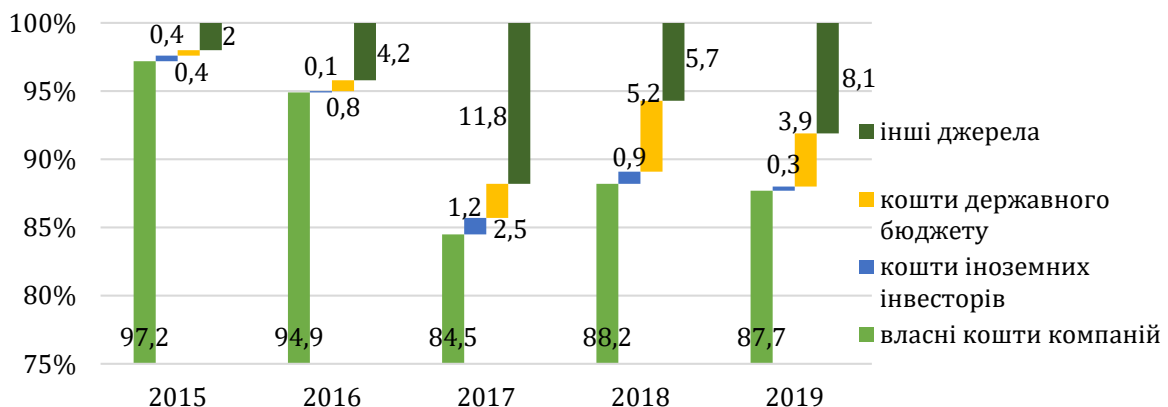
Висновки. Транснаціоналізація економіки є одним з найважливіших сучасних бізнес-процесів. Він забезпечує підвищення вартості та ефективності виробництва, удосконалення механізму нагромадження капіталу та освоєння ресурсів, уніфікацію економічного простору. Таким чином, активна участь у процесі транснаціоналізації дозволить залучити додаткові джерела розвитку, забезпечити продуктивність галузей та підвищити конкурентоспроможність національної економіки. Тому масштабні дослідження впливу та взаємодії ТНК з українським підприємництвом дає змогу оцінити перспективи, напрями й сфери подальшої співпраці великого бізнесу з економікою України.

Невисокий рівень транснаціоналізації економіки України свідчить про наявність великої кількості ніш, до яких ще можуть бути залучені світові ТНК. Проте наразі ці у цих сферах ведуть діяльність великі і малі вітчизняні компанії, і залучення туди ТНК загрожує ворожим поглинання місцевого бізнесу.

Але залучення світових гігантів можливе лише за відновлення та покращення інвестиційного клімату, який наразі впав до найнижчого значення за останні роки через повномасштабне російське вторгнення. Попри складну геополітичну ситуацію, стримують розвиток бізнес-клімату слабка судова система, високий рівень корупції, тіньова економіка, а також показник темпу вакцинації населення, як наслідок боротьби з COVID-19. Також негативними факторами є енергетична криза, недосконале державне управління, стагнація реформ, складна податкова система, постійні ротації в Уряді. Саме у цих напрямках Україна має працювати, щоб покращувати інвестиційний клімат та притягувати ПІІ.

Також глобальні та місцеві кризові явища показують країнам, де можуть бути приховані подальші перспективи розвитку. Так, пандемія та як наслідок глобальний локдаун через COVID-19 і україно-російська війна 2022 показали, що стабільні доходи та податки надходять зі сфер з найбільшою доданою вартістю, а саме ІТ-сфери. Наразі, це єдина галузь, що стабільно генерує валютні надходження в економіку України в умовах війни.

Список використаних джерел:

1. Глобальна економіка: принципи становлення, функціонування, регулювання та розвитку [Текст] : монографія / Куцик П. О., Ковтун О. І., Башнянин Г. І. ; Львівська комерційна акад. - Л. : Вид-во ЛКА, 2015. [Електронний ресурс] - https://shron1.chtyvo.org.ua/Kutsyk_Petro_Oleksiiovych/Hlobalna_ekonomika_pryntsypy_stanovlennia_funktsionuvannia_rehuliuвання_ta_rozvytku.pdf?PHPSESSID=nj1d4jcdj06qq60jsvdv35j9l5
2. Немировська О.В. Формування ефективного механізму взаємодії національної економіки з транснаціональної економіки з транснаціональними корпораціями: Дис. к.е.н.: 08.00.03 «Економіка та управління національним господарством». Ірпінь, 2017
3. Скільки заробляють великі корпорації в Україні та де тримають зароблене 2020, [Електронний ресурс] /Міністерство фінансів України/ - Режим доступу: <https://minfin.com.ua/ua/2020/09/15/52326392/>
4. 100 найбільших приватних компаній України 2021, [Електронний ресурс] /Forbes.ua/ - Режим доступу: <https://forbes.ua/ratings/100-naybilshikh-privatnikhkompaniy-ukraini-2021-12102021-2580>
5. Global FDI Annual Report 2022: Volatility set to continue, [Електронний ресурс] / Investment Monitor / - Режим доступу: <https://www.offshorettechnology.com/analysis/global-fdi-annual-report-2022-volatility-set-to-continue/>
6. Glenn Barklie Ukraine: an FDI snapshot , 2022 [Електронний ресурс] / Investment Monitor / - Режим доступу: <https://www.investmentmonitor.ai/specialfocus/ukraine-crisis/ukraine-fdi-snapshot-foreign-investment>
7. Національна стратегія збільшення прямих іноземних інвестицій в Україну, Розділ 1: Погляд згори, [Електронний ресурс] / USAID, UkraineInvest / - Режим доступу: <https://ukraineinvest.gov.ua/wp-content/uploads/2021/08/FDI-StrategySection-1-The-View-from-Above-UKR.pdf>
8. <https://eba.com.ua/research/doslidzhennya-ta-analytika/> - офіційний сайт Європейської Бізнес Асоціації
9. Doing Business Legacy [Електронний ресурс] /The World Bank/ - Режим доступу: <https://www.worldbank.org/en/programs/business-enablingenvironment/doing-business-legacy>
10. <https://www.ukrstat.gov.ua/> - офіційний сайт Державної Служби Статистики України
11. Global Innovation Index 2022 [Електронний ресурс] / Global Innovation Index / - Режим доступу: <https://www.globalinnovationindex.org/gii-2022-report#>

ІСТОРИЧНИЙ РАКУРС РОЗВИТКУ ЗОНИ ЄВРО, ЯК ГРОШОВОЇ ОДИНИЦІ, ЄВРОПЕЙСЬКОГО СОЮЗУ

Третяк Валентин Антонович

здобувач освіти

Боярський фаховий коледж

Національного університету біоресурсів і природокористування України Україна

Науковий керівник: Радченко Людмила Сергіївна

кандидат історичних наук,

асистент кафедри міжнародних відносин і суспільних наук

Національний університет біоресурсів і природокористування України, Україна

В контексті формування та розвитку Європейського Союзу та такої її важливої складової як економічна стабільність ЄС та відповідний економічний розвиток цієї спільноти, відіграла вагомую роль впровадження єдиної валюти на території країн, які ввійшли до складу ЄС (для довідки ДОГОВІР про заснування Європейської Спільноти укладено 21.03.1957 року: “Його Величність Король Бельгійців, Президент Федеративної Республіки Німеччини, Президент Французької Республіки, Президент Італійської Республіки, Її Королівська Високість Велика Герцогиня Люксембурзька, Її Величність Королева Нідерландів, з непохитним прагненням закласти підвалини дедалі ближчого союзу народів Європи, **вирішили заснувати Європейську Спільноту** [1].)

Тому в нашому дослідженні зупинимось на питаннях щодо рішення запровадження єдиної валюти, етапах впровадження та інших аспектах функціонування єдиної валюти ЄС – Євро: А. Історичні аспекти щодо впровадження єдиної валюти в ЄС; Б. Визначення та основні особливості Євро; В. Країни ЄС де використовують Євро.

Етапами формування рішень щодо запровадження єдиної валюти нами бачаться наступні:

1) в 1962 році в меморандумі Європейської спільноти вперше було сказано про необхідність єдиної фінансової політики Європи. Висувається ідея «валютної змії», тобто фіксації обмінних курсів валют країн ЄС в певному діапазоні. (Здійсненню цього плану перешкодила енергетична криза 1973 року, викликана різким зростанням цін на нафту) [3]. А також “1 січня 1973 року відбулось перше розширення ЄЕС – з третьої спроби до спільноти приєднались Великобританія” [4];

2) в 1979 році ідея «валютної змії» була реалізована створенням Європейської валютної системи та Європейського механізму регулювання валютних курсів (ERM). Тоді ж після укладання Центробанками ЄС угоди про обмеження коливань валютних курсів було введено прообраз євро – єдина розрахункова валюта ЕКЮ (ECU) [3];

3) 1986 року в Єдиному європейському акті (Single European Act) було формально закладено основи Економічного і валютного союзу;

4) 1992 року для продовження закладання основ Економічного і валютного союзу була укладена Маастрихтська угода (Treaty on European Union), яку 7 лютого 1992 року в нідерландському Маастрихті “урядовці 12 країн уклали «Договір про Європейський Союз», який передбачав завершення формування єдиного ринку,

створення монетарного та валютного союзів і трансформацію Європейської економічної спільноти в наднаціональне політичне об'єднання" [4] та яка формально заклала основи Економічного і валютного союзу (Economic and Monetary Union, EMU) і єдиної європейської валюти. (для довідки: Маастрихтська угода набула чинності 1 листопада 1993 року [3]).

Тому можна вважати 1992 рік – роком впровадження єдиної європейської валюти, основні положення цього процесу були закладені в Маастрихтській угоді:

- економічна і фінансова політика ЄС;
- графік введення єдиної валюти;
- загальні правила в сфері державного бюджету;
- економічну політику щодо інфляцій і процентних ставок для всіх членів майбутнього валютного союзу.

5) в 1999 Євро був запроваджений на заміну Екю. Початком фінансових операцій з євро можна вважати торги на валютній біржі 04.01.1999 р. Ці торги були направлені на зміцнення економіки та поглибленню інтеграції 11 європейських держав [2].

В готівковому обігу перебуває з 2002 року (Оператор - Центральний банк - Європейський центральний банк), при цьому з 1 січня 2002 року, 12 країн Євросоюзу, як зазначають Андреас Бекер, Ута Штайнвер, "прощалися зі своїми національними валютами. Німеччина, Бельгія, Фінляндія, Франція, Греція, Ірландія, Італія, Люксембург, Нідерланди, Австрія, Португалія та Іспанія з цього дня почали розраховуватися новою спільною валютою - євро. Зовсім новим євро на той момент уже не був - уже три роки як спільну валюту ЄС використовували для безготівкових розрахунків, приміром, під час банківських переказів чи в міжнародній торгівлі. Спільна валюта ще більше об'єднала європейські країни. Її запровадження стало великим кроком для Євросоюзу [5].

Як вважає Богдан Данилишин "в євро є ще кілька днів народження - наприклад 1 січня 2002 року, коли він з'явився в готівковому обігу. Чи не менше підстав вважати днем народження європейської валюти і 13 березня 1979 року, коли її прообраз з'явився під ім'ям "екю" (походить від European Currency Unit - "європейська валютна одиниця"). 1 січня 1999 року екю був замінений на євро з розрахунку 1:1" [6].

І одразу опівночі 1 січня 1999 року євро запровадили, зокрема у безготівковий обіг, в електронних переказах [7].

Євро (латинською Euro, грецькою Ευρώ, кирилицею Евро). Як зазначає Хефзіба Андерсон, "назву нової валюти було обрано в Мадриді 1995 року. "Євро" запропонував бельгійський вчитель і знавець есперанто. Його варіант переміг цілу низку суперників, навіть шекспірівський "дукат" [7].

Символ валюти: €, літерний код: EUR. Поділяється на 100 євроцентів. В обігу перебувають монети номіналом 1, 2, 5, 10, 20, 50 євроцентів та 1, 2 євро і банкноти в 5, 10, 20, 50, 100, 200 та 500 євро. Наразі в ЄС із 28 країн Євро є офіційною валютою в 19 країнах, а також в 6 інших європейських державах. Загалом понад 345 мільйонів європейців використовують Євро [3].

Євро не є єдиною валютою Європейського Союзу, оскільки не всі країни ЄС перейшли на нього. При цьому в Єврозону входять тільки ті країни в яких Євро є єдиною офіційною валютою. (Для довідки: членами Європейського Союзу є Австрія, Бельгія, Болгарія, Хорватія, Кіпр, Чехія, Данія, Естонія, Фінляндія, Франція, Греція, Іспанія, Нідерланди, Ірландія, Литва, Люксембург, Латвія, Мальта, Німеччина, Польща, Португалія, Румунія, Словаччина, Словенія, Швеція, Угорщина, Італія [8]).

Євро використовують в країнах ЄС, які входять до Єврозони – це 19 з 27 країн ЄС.

Таблиця 1

Країни, які замінили національні валюти на євро*

Країни	Існуюча валюта	Попередня грошова одиниця	Перехід до Євро валюти
Австрія	Євро	австрійський шилінг	01.01.1999 р.
Бельгія	Євро	бельгійський франк	01.01.1999 р.
Німеччина	Євро	німецька марка	01.01.1999 р.
Люксембург	Євро	люксембурзький франк	01.01.1999 р.
Ірландія	Євро	ірландський фунт	01.01.1999 р.
Іспанія	Євро	іспанська песета	01.01.1999 р.
Італія	Євро	італійська ліра	01.01.1999 р.
Нідерланди	Євро	нідерландський гульден	01.01.1999 р.
Португалія	Євро	португальський ескудо	01.01.1999 р.
Фінляндія	Євро	фінська марка	01.01.1999 р.
Франція	Євро	французький франк	01.01.1999 р.
Греція	Євро	грецька драхма	01.01.2001 р.
Словенія	Євро	словенський толар	01.01.2007 р.
Кіпр	Євро	кіпрський фунт	01.01.2008 р.
Мальта	Євро	мальтійська ліра	01.01.2008 р.
Словаччина	Євро	словацька крона	01.01.2009 р.
Естонія	Євро	естонська крона	01.01.2011 р.
Латвія	Євро	латвійський лат	01.01.2014 р.
Литва	Євро	литовський лит	01.01.2015 р.

* з використанням джерела [9].

Наразі не всі країни члени ЄС використовують Євро як національну валюту та мають власну валюту [10]: Болгарія – Болгарський лев; Данія – Данська крона; Польща – Польський злотий; Румунія – Румунський лей; Хорватія – Хорватська куна; Угорщина – Угорський форинт; Чехія – Чеська крона; Швеція – Шведська крона.

При цьому, треба сказати – всі країни – члени ЄС мають право ввійти в Єврозону, якщо будуть відповідати певним визначеним вимогам згідно з економічними критеріями, а для всіх нових членів ЄС перехід на Євро (раніше чи пізніше) є умовою вступу до союзу.

Список використаних джерел:

1. ДОГОВІР про заснування Європейської Спільноти від 21.03.1957 року https://ips.ligazakon.net/document/view/MU57013?an=2556&ed=1957_03_21
2. Євро дебют евро // Цей день в історії : <https://www.jnsm.com.ua/h/0104Q/>
3. <https://uk.wikipedia.org/wiki/Євро>
4. Володимир Лук'янюк. Створення Європейського союзу // Цей день в історії : <https://www.jnsm.com.ua/h/0207M/>
5. Андреас Бекер, Ута Штайнвер. 20 років евро: чи справдилися прогнози?: <https://www.dw.com/uk/20-rokiv-yevro-chy-spravdylysia-prohnozy-shchodo-spilnoi-valiuty-yes/a-60274577>
6. Богдан Данилишин. Чому деякі країни ЄС не поспішають вводити в обіг евро на своїй території? // Економічна правда, 17 січня 2019 : <https://www.epravda.com.ua/columns/2019/01/17/644375/>
7. Хефзіба Андерсон. Непроста історія створення евро. // BBC Capital : <https://www.bbc.com/ukrainian/vert-cap-48623654>
8. <https://migrant.poznan.uw.gov.pl/uk/slownik-pojec/krajina-chlen-yes>
9. <https://news.finance.ua/ua/news/-/381438/svoja-valyuta-blyzhcha-yaki-krayiny-yes-dosine-perejshly-na-yevro>
10. Список грошових одиниць країн світу : https://uk.wikipedia.org/wiki/Список_грошових_одиниць_країн_світу#Європа

НАЦІОНАЛЬНІ ІНТЕРЕСИ ФРАНЦІЇ В РЕГІОНАХ СВІТУ

Жебрівська Катерина Андріївна

здобувачка вищої освіти факультету права та міжнародних відносин
Київський університет імені Бориса Грінченка, Україна

Науковий керівник: Мельник Ганна Мирославівна

канд. іст. наук, доцент кафедри права та міжнародних відносин
Київський університет імені Бориса Грінченка, Україна

Для Франції зовнішня політика в усі часи відігравала велику роль. Це перша європейська держава, яка виділила з державної політики зовнішні інтереси, і керувалася ними протягом століть. З початку існування П'ятої Республіки, Франція використовує зовнішню політику, як спосіб повернення колишньої могутності на міжнародній арені. Пошук і варіативність французьких зовнішньополітичних концепцій в черговий раз підтверджує багатовекторність республіки і її амбіції.

У дослідженні представлені різні підходи французьких вчених, філософів, істориків, політологів, експертів з міжнародних відносин. Особливе місце займають праці представників школи "Анналів", м.блоку, ж. Ле Гоффа, л. Февра, які повернули інтерес до політики і підняли дискусію серед вчених про місце Франції в міжнародних відносинах. Напрацювання географів Е.Реклю, Ф. Моро-Дефаржа надали географічній школі політичне забарвлення і заклали фундамент для французької школи геополітики. Також в статті представлені праці і. Літтлевуда, м. Арзакан, в. Шадурського, Е. Обічкіної, в яких аналізується діяльність французьких політиків [1].

П'яте і шосте розширення ЄС, в результаті якого в єдину Європу увійшли п'ять держав колишнього соціалістичного блоку і країни Прибалтики, - ключова подія європейської історії останніх десятиліть. Вперше про можливість включення в майбутньому до складу ЄС країн Східної Європи заговорили ще на початку перебудови в СРСР. У міру поглиблення кризи в Радянському Союзі подібні плани ставали все більш серйозними, а ставлення ключових європейських країн до можливого розширення перетворювалося в головний фактор європейської політики.

Початкова реакція французької політичної еліти на можливий вступ країн Східної Європи до ЄС виявилася скептичною. Франсуа Міттераном навіть була висунута ідея про створення "Європейської конфедерації", яка в деякому сенсі повинна була замінити колишнім країнам соціалістичного табору мрію про повноцінну європейську інтеграцію.

Французи пропонували, враховуючи тривале існування східноєвропейських держав в умовах планової економіки і нерозвиненість демократичних інститутів, надати країнам-кандидатам перехідний період з можливим вступом до ЄС у майбутньому, причому у віддаленому майбутньому. Французькі пропозиції, незважаючи на внутрішню логіку, виявилися несвоєчасними і нереалістичними. В умовах ейфорії, що панувала на Заході після закінчення холодної війни, країни Східної Європи, звичайно, розраховували на інше ставлення до них. В результаті ідея Міттерана про «Європейської конфедерації» «не тільки не була втілена, але ще і зіпсувала» імідж " Франції, перетворивши П'яту республіку в очах багатьох європейців в головного противника розширення єдиної Європи на схід.

Жаку Шираку, обраному на пост президента Франції в 1995 році, довелося змінювати вектор європейської політики своєї країни, що пояснювалося геополітичними розрахунками. Перш за все Париж хвилювали два фактори - американський і німецький [3, с. 23].

Швидке зростання впливу Вашингтона в країнах Східної Європи і, як наслідок, їх поступова інтеграція в НАТО ставили єдину Європу перед загрозою американізації ЄС. Вступ же держав колишнього соціалістичного табору, нехай і не відповідали високим європейським економічним стандартам, в єдину Європу дозволяло, на думку Парижа, протистояти надмірному зростанню впливу Вашингтона. Що ж стосується Німеччини, то після об'єднання вона остаточно утвердилася в ролі головного економічного мотора ЄС, який претендував тепер і на політичне лідерство. Французьке керівництво сподівалося за допомогою розширення єдиної Європи включити Німеччину в загальноєвропейський процес, не допустивши тим самим її гегемонії. За точним визначенням є.О. Обічкіної, Європейська позиція Ширака визначалася бажанням «зберегти світову роль Франції в нових геополітичних умовах» [2].

Таким чином, ґрунтуючись не на економічних, а на геополітичних розрахунках, Ширак погодився на розширення ЄС в 2004-2007 роках. Сьогоднішній стан справ в Європі з достатньою ясністю показує, що очікування Франції не виправдалися. Вплив США на прийняття рішень в ЄС за минулий з моменту розширення час не тільки не зменшилася, але помітно збільшилася. А перспектива підписання трансатлантичного торговельного та інвестиційного партнерства ЄС - США робить цю тенденцію ще більш очевидною. Що стосується Німеччини, то і економічне, і політичне лідерство Берліна в ЄС сьогодні мало ким заперечується. Непрямим підтвердженням тези про те, що уникнути посилення ролі Німеччини після розширення на схід не вдалося, є спроба Президента Ніколя Саркозі організувати середземноморський союз, зсунувши тим самим центр ваги ЄС у бік територій, що традиційно відносилися до зони французьких національних інтересів. Показовим є і той факт, що проект провалився через жорстку протидію Берліна.

Тим часом побоювання пересічних французів щодо розширення ЄС якраз підтвердилися. Так, наприклад, проблема безробіття у Франції сьогодні настільки серйозна, що чинний Президент Франсуа Олланд був змушений заявити, що якщо кількість безробітних помітно не знизиться, то він не виставить свою кандидатуру на виборах 2017 року.

Список використаних джерел:

1. Джуліані Ж. Д. Розчаровані європейці, або як Франція дивиться на кризу у Європі. Зовнішні справи: Суспільно-політичний журнал. 2013. №6. С.19.
2. Кіндратець О. М. Зміна ролі міжнародних організацій в умовах глобалізації. URL: <http://sevntu.com.ua/jspui/bitstream/123456789/1839/1/politiolog.52.2003.88-97.pdf>
3. Садовенко А. П. Франція на порозі XXI століття : [монографія]. Київ: Товариство «Знання» УРСР, 1991. 48 с.

СЕКЦІЯ VII. ПРАВО ТА МІЖНАРОДНЕ ПРАВО

АКТУАЛЬНІ ПРОБЛЕМИ СУДУ ПРИСЯЖНИХ У ЦИВІЛЬНОМУ ПРОЦЕСІ В УКРАЇНІ

Лях Дар'я Аркадіївна

здобувач вищої освіти юридичного факультету
Запорізький національний університет, Україна

Науковий керівник: Алімов Кирило Олександрович

ORCID ID: 0000-0002-5053-0945

канд. юрид. наук, доцент, доцент кафедри цивільного права
Запорізький національний університет, Україна

Актуальність теми. Право народу брати участь у здійсненні правосуддя прямо передбачено Конституцією України. Так, особа яка вирішує справи у складі суду разом із суддею та залучається до правосуддя називається «присяжним» [1]. Запровадження інституту присяжних у судову систему України є умовою реалізації таких загальноправових та процесуальних принципів, як верховенство права, законність, демократизм, справедливість, публічність судової влади, змагальність, всебічне, повне та об'єктивне дослідження обставин справи, гласність і відкритість судового процесу.

На жаль, на сучасному етапі розвитку нашої держави суд присяжних є неефективним механізмом у цивільному процесі. На думку багатьох вчених, він не виконує свого юридичного призначення через обмежений перелік цивільних справ, до яких залучаються присяжні, та їх сутність. Наявні законодавчі прогалини та невідповідність правових норм потребам суспільства призвели до необхідності реформування суду присяжних як одного з найважливіших інструментів народовладдя.

Метою даного дослідження є визначення доцільності існування суду присяжних, аналіз проблем його функціонування у цивільному процесі в Україні, та пошук шляхів їх вирішення.

Дослідженням питання участі присяжних у цивільному процесі займалися такі науковці та правники, як В.В. Городовенко, О.В. Колісник, П.А. Прохоров, Л.В. Сапейко, О.О. Сидорчук, В.В. Смірнова, С.Я. Фурс, М.М. Ясинок, та багато інших.

Якщо у Конституції України та нормах процесуального законодавства встановлено право присяжних брати участь у правосудді, то у Законі України «Про судоустрій і статус суддів» регламентується їх правове становище. Так, відповідно до ч. 1 ст. 65 цього Закону, присяжним може бути громадянин України, який досяг тридцятирічного віку і постійно проживає на території, на яку поширюється юрисдикція відповідного окружного суду, якщо інше не визначено законом [1].

Інститут присяжних покликаний забезпечувати реалізацію принципу демократії завдяки наданню можливості народу здійснювати судову владу, що в свою чергу підвищує їх рівень довіри до суду. Також залучення громадян до судового процесу у ролі присяжних сприяє підвищенню їх правосвідомості та вихованню поваги до закону, оскільки вони ознайомлюються із судовою процедурою, законодавством та можуть впливати на процес прийняття рішення по справі [2]. Не

зважаючи на важливу мету, покладену на суд присяжних, у цивільному процесі він не виконує усіх своїх функцій, а у науковій літературі іноді розглядається як тягар, що гальмує суд та не відіграє корисної ролі.

Так, з набранням чинності Законом України «Про внесення змін до Цивільного процесуального кодексу України щодо розгляду справ за участю присяжних» від 09.02.2017 року інститут «народних засідателів» було замінено на інститут «присяжних». Але, насправді, змінилась лише назва вже існуючих суб'єктів у цивільному процесі, оскільки сама модель представництва народу в суді залишилась без змін [3].

Присяжні залучаються лише до певної категорії справ окремого провадження, що обумовлено їх соціальною важливістю. Відповідно до ч. 4 ст. 293 ЦПК України, розгляд справ про обмеження цивільної дієздатності фізичної особи, визнання фізичної особи недієздатною та поновлення цивільної дієздатності фізичної особи; визнання фізичної особи безвісно відсутньою чи оголошення її померлою; усиновлення; надання особі психіатричної допомоги в примусовому порядку; примусову госпіталізацію до протитуберкульозного закладу проводиться судом у складі одного судді і двох присяжних [4].

Особливість справ окремого провадження полягає у відсутності спору та сторін, а отже і принципу змагальності між ними. Справи окремого провадження спрямовані на підтвердження наявності або відсутності юридичних фактів, що здійснюється на основі поданих документів до суду. Наприклад, справи про обмеження цивільної дієздатності фізичної особи, визнання фізичної особи недієздатною та поновлення цивільної дієздатності фізичної особи вирішуються на підставі отриманої судом довідки про стан здоров'я особи, виданої спеціалізованими медичними, психіатричними або наркологічними лікувальними закладами. Справи про визнання фізичної особи безвісно відсутньою чи оголошення її померлою розглядаються на підставі довідок, наданих за останнім місцем проживання зниклої особи, довідок, що надаються житлово-експлуатаційними організаціями, органами внутрішніх справ, органами місцевого самоврядування та інших документів [3].

Такі матеріали присяжні не можуть оцінити через відсутність спеціальних юридичних знань, а отже як питання «факту», так і питання «права» вирішуються тільки професійним суддею. Таким чином, як зазначає В.В. Смірнова, «участь присяжних у цивільному судочинстві зазвичай обмежується фізичною присутністю в залі судових засідань і повною підтримкою рішення, прийнятого авторитетним суддею» [3].

Іншою проблемою у законодавстві України є неузгодженість процесуальних строків. Так, відповідно до ч. 3 ст. 67 Закону України «Про судоустрій і статус суддів», письмове запрошення для участі присяжних у здійсненні правосуддя має бути надіслано судом не пізніше ніж за 7 днів до початку судового засідання [1]. В свою чергу, процесуальним законодавством встановлено скорочені строки розгляду деяких справ окремого провадження, до яких залучаються присяжні. Так, згідно з ч. 1 ст. 341 ЦПК України, заява про госпіталізацію особи до закладу з надання психіатричної допомоги розглядається судом протягом 24 годин з дня її надходження до суду; заява про психіатричний огляд розглядається протягом 3 днів; про надання амбулаторної психіатричної допомоги, її продовження та продовження госпіталізації - протягом 10 днів. Також, відповідно до ч. 1 ст. 345 ЦПК України, справи про примусову госпіталізацію до протитуберкульозного закладу або про продовження строку примусової госпіталізації суд розглядає не пізніше 24 годин після відкриття провадження у справі.

Отже, скорочення строків розгляду цих категорій справ обумовлено небезпекою, яку хворі на туберкульоз та хворі на психічні розлади становлять для

суспільства. У зв'язку з залученням присяжних, розгляд таких справ може затягуватись, а процесуальні строки порушуватись, що є недопустимим.

Також не слід забувати про можливість недобросовісності деяких присяжних, які не з'являються до судового засідання, через що справа відкладається. Така ситуація може призвести до суттєвого обмеження прав громадян. Наприклад, недієздатна особа не може отримати особисто пенсію, а особа, що її опікує не може це зробити без відповідного рішення суду [5]. На жаль, у цивільному судочинстві не передбачена можливість призначення двох запасних присяжних, на відміну від кримінального судочинства. Це знову ж таки призводить до відкладення справи, адже суд повинен залучити нового присяжного з дотриманням строків його завчасного повідомлення про участь у судовому засіданні.

Неприбуття присяжного в судове засідання без поважних причин вважається неповагою до суду [1]. За неповагу до суду в Україні передбачена адміністративна відповідальність, але у диспозиції ч.1 ст. 185-3 Кодексу України про адміністративні правопорушення (далі – КУпАП) прямо не зазначено, що суб'єктом даного правопорушення є присяжний. Притягати присяжного до адміністративної відповідальності за цією статтею можна лише кваліфікуючи його діяння як «вчинення будь-ким дій, які свідчать про явну зневагу до суду». Тому, вважаємо за потрібне доповнити статтю 185-3 КУпАП окремою нормою, яка буде визначати відповідальність присяжного за прояв неповаги до суду.

Варто також звернути увагу на економічну обґрунтованість залучення присяжних до розгляду справ окремого провадження. Відповідно до ч. 1 ст. 68 Закону України «Про судоустрій і статус суддів», присяжним за виконання своїх обов'язків у суді виплачується винагорода, відшкодовуються витрати на проїзд і наймання житла, а також виплачуються добові [1]. З огляду на це, фінансові видатки з Державного бюджету України мають бути спрямовані на підтримку важливого та ефективного інституту у цивільному судочинстві, що є досить спірним питанням і наразі не відповідає дійсності.

Таким чином, з вищенаведеного можна зробити висновок про недоцільність участі присяжних у цивільному процесі України, оскільки цей інститут не виконує покладених на нього функцій, призводить до порушення процесуальних строків щодо розгляду справи, і попри це потребує окремого фінансування державою.

На нашу думку, присяжні повинні брати участь у таких категоріях справ, в яких вони могли б повною мірою реалізувати представницьку функцію народу під час здійснення правосуддя. Погоджуємось з пропозицією В.В. Смірної щодо залишення участі присяжних тільки у справах окремого провадження про усиновлення. Також вважаємо за потрібне залучати присяжних до участі у справах позовного провадження, в яких є спори про право, сторони, різні доказові джерела. Такі справи є більш складними та для правильного і всебічного з'ясування обставин справи доцільно буде враховувати не тільки думку професійного судді, але й пересічного громадянина, яка незаангажована суддівським досвідом, критичним мисленням і юридичними догмами [3].

До справ позовного провадження, які слід розглядати за участю присяжних, вчені відносять справи, що мають багато оціночних понять та вирішують долю людей: справи пов'язані з батьківством, спадкові спори, позбавлення права користування житлом та інші. Наприклад, О.В. Колісник пропонує залучати присяжних до справ про позбавлення та поновлення батьківських прав, про відібрання дитини від батьків без позбавлення їх батьківських прав, про визначення чи зміну місця проживання дитини [6, с. 140].

Слід також звернутись до досвіду інших країн щодо залучення присяжних у цивільне судочинство. Наприклад, в Австрії, Норвегії та деяких інших європейській

країнах до розгляду цивільних справ залучаються професійні народні засідателі, тобто особи, які мають професійні глибокі знання у певних сферах [7]. Це допомагає більш детально дослідити предмет судового спору та всі обставини справи завдяки їх професійному досвіду і спеціальним знанням.

У цивільному судочинстві України, на думку О.В. Колісника, таких «професійних присяжних» було б доцільно залучати до трудових, земельних, житлових спорів. Однак такої позиції дотримуються не всі правники. Так наприклад, П.А. Прохоров наголошує на тому, що у разі виникнення необхідності отримання спеціальних знань, до справи повинні залучатись судові експерти. Він вважає, що «роль присяжних полягає не в тому, щоб полегшити судді прийняття чи обґрунтування судового рішення, а в забезпеченні справедливого судового розгляду» [2].

Висновки. Підсумовуючи вищевикладене, можна дійти висновку, що суд присяжних у цивільному процесі в Україні є неефективним та потребує реформування. Це пов'язано, в першу чергу, з особливостями тих категорій справ, до яких залучаються присяжні у цивільному процесі. Наприклад, зі скороченим строком розгляду деяких справ окремого провадження, дотримання яких ускладнюється залученням присяжних. По-друге, потребує вирішення питання призначення двох запасних присяжних у цивільному процесі, адже розгляд справ затягується через необхідність заміни присяжних. Також недоцільними є фінансові видатки, що проводяться з Державного бюджету України для підтримання діяльності неефективного інституту. Таким чином, наразі інститут присяжних у цивільному процесі має більш формальний, аніж практичний характер.

Для розв'язання зазначених проблем ми пропонуємо не залучати присяжних до розгляду справ окремого провадження, окрім справ щодо усиновлення. Натомість більш доцільним було б розглядати за участю присяжних справи позовного провадження, що стосуються батьківства, житлових спорів тощо. Також звертаємо увагу правової спільноті на пропозицію залучення до правосуддя присяжних із спеціальними професійними знаннями, що сприятиме всебічному, повному та об'єктивному розгляду цивільних справ.

Список використаних джерел:

1. Про судоустрій і статус суддів: Закон України від 02.06.2016 № 1402-VIII. *Відомості Верховної Ради (ВВР)*, 2016, № 31, ст.545. [Електронний ресурс] / Режим доступу: <https://zakon.rada.gov.ua/laws/show/1402-19#Text>
2. Прохоров П. А. Проблемні питання розгляду і вирішення справ присяжними у цивільному процесі в Україні. *Юридичний вісник*, 2021. № 1. С. 174-183. [Електронний ресурс] / Режим доступу: <http://yuv.onua.edu.ua/index.php/yuv/article/view/2096/2337>
3. Смірнова В. В. Правові підстави участі присяжних у цивільному судочинстві України. *Підприємництво, господарство і право*. 2019. № 5. С. 66-72. [Електронний ресурс] / Режим доступу: <http://www.pgp-journal.kiev.ua/archive/2019/5/12.pdf>
4. Цивільний процесуальний кодекс України від 18.03.2004 № 1618-IV. *Відомості Верховної Ради України (ВВР)*, 2004, № 40-41, 42, ст.492. [Електронний ресурс] / Режим доступу: <https://zakon.rada.gov.ua/laws/show/1618-15#Text>
5. Запара С. І. Безпосередня участь народу у здійсненні правосуддя: імітація чи реальність?. *Право України*. 2015, № 9, С. 114-119. [Електронний ресурс] / Режим доступу: <http://surl.li/dpzuw>
6. Колісник О.В. Непрофесійний елемент складу суду у цивільному судочинстві у контексті європейського досвіду. *Державне будівництво та місцеве самоврядування*. 2008. № 15. С. 136-144. [Електронний ресурс] / Режим доступу: http://dspace.nulau.edu.ua/bitstream/123456789/2936/1/Kolisnuk_136.pdf
7. Смірнова В. В. Порівняльний аналіз суду присяжних у цивільному процесі України, Європи та США. *Knowledge, Education, Law, Management*. 2020. Т. 2, № 3 (31). С. 170-174. [Електронний ресурс] / Режим доступу: <http://kelmczasopisma.com/viewpdf/1235>

ІНСТИТУТ ПРАВОВОГО СТАТУСУ ЛЮДИНИ ТА ГРОМАДЯНИНА В ЄВРОПЕЙСЬКОМУ ПРАВІ: ЗАГАЛЬНА ХАРАКТЕРИСТИКА

Браженко Катерина Вадимівна

Студентка другого (магістерського) рівня вищої освіти

ННІ права та інноваційної освіти

Дніпропетровський державний університет внутрішніх справ, Україна

Науковий керівник: Пихтін А.П.

д-р.юрид.наук, професор, професор кафедри загальноправових дисциплін

Дніпропетровський державний університет внутрішніх справ, Україна

Актуальність теми дослідження зумовлена тим, що інститут громадянства ЄС принципово ґрунтується на загальнотеоретичній правовій конструкції громадянства та ідеї єдності народів Європи. На сьогоднішній день права людини є пріоритетом для будь-якої демократичної держави світу у зв'язку з чим питання захисту прав людини і громадянина є конституційно-правовим та міжнародним обов'язком сучасних розвинених держав, що реалізується за допомогою системи принципів, механізмів, інститутів та процесуально-правових норм.

Правовий статус людини і громадянина в Європейському Союзі багато в чому визначається природою, історією та перспективами розвитку цього міжнародного утворення. Нині в європейських країнах система основних прав і свобод громадян являє собою сукупність правових норм ЄС, які встановлюють найважливіші та загально-союзні єдині стандарти в галузі захисту основних прав і свобод людини, а також принципи взаємовідносин між окремими особами та органами державної влади всіх рівнів.

Громадянин ЄС – це особа, яка має громадянство однієї з держав-членів ЄС. Питання про те, хто вважається громадянином держави-члена, вирішується відповідно до законодавства відповідної країни. Стаття 17 Римського договору передбачає, що громадянство Союзу доповнює, але не замінює національне громадянство.

Визначаючи правовий статус людини і громадянина, Європейський Союз, як об'єднання демократичних держав, які визнали міжнародні акти про права і свободи людини, звісно, визнає міжнародні акти, як: як Загальну декларацію прав людини (1948 р.); Європейська конвенція про захист прав людини і основоположних свобод (1950р.), ратифікована Україною 17.07.1997р., набула чинності 11.09.1997р.; Міжнародний пакт про економічні, соціальні і культурні права (1966 р.); Міжнародний пакт про громадянські та політичні права (1966 р.) [3, с. 119]. Слід пам'ятати, що міжнародні пакти про права людини – це договори, з якими держави-учасниці офіційно погодилися та зобов'язалися дотримуватися їхніх положень, і які було укладено для вжиття заходів щодо дотримання, гарантування та повного здійснення широкого спектра прав і свобод людини.

Водночас, ці акти утворюють Міжнародну хартію прав людини. Вона може мати особливий статус із правами ЄС, оскільки містить деталі та розширений перелік основних прав і свобод, які визнаються для будь-якої особи, яка знаходиться на території європейських країн, і охоплює громадянські, економічні, політичні та соціальні права.

Хартія визначає основні права людини в ЄС, такі як право на життя (включаючи заборону на страту), право на цілісність особи (включаючи заборону на селекцію людей та клонування). Хартія також забороняє тортури, рабство, примусову працю та торгівлю людьми.

Хартія так само проголошує рівність усіх перед законом, заборону дискримінації, рівність чоловіків і жінок, культурну, релігійну та мовну різноманітність. У документі визнаються права дітей та людей похилого віку, право на інтеграцію у суспільство осіб з фізичними чи іншими обмеженнями.

У преамбулі Хартії ЄС сказано, що «людина та її інтереси перебувають у центрі діяльності Союзу», і главу I цього акта названо «Гідність».

Формулювання прав людини навколо поняття людської гідності свідчить про визнання певної якості людини джерелом всіх її прав, а також про поступове зростання значення гуманізму, як системи – формування в тому числі основ сучасного інституту прав людини. Розгляд інституту прав людини через призму людської гідності дозволяє пояснити відмову укладачів Хартії ЄС від традиційного поділу прав людини на особисті, політичні, соціально-економічні та культурні групи, а натомість використання загальнолюдських моральних понять як класифікаційних критеріїв [1].

Для громадян України важливим є прийняття Європейської конвенції про захист прав людини і основоположних свобод та визнання основних прав кожного. Безсумнівно, всі держави визнають права людини. Це найважливіший елемент свободи людини, який не лише забезпечує важливі умови життя, а й дає людині можливість вільно розпоряджатися собою та гарантує невтручання у сферу її особистого життя.

Європейська конвенція про захист прав людини і основоположних свобод 1950 року стала своєрідним орієнтиром для європейського співтовариства щодо забезпечення максимального захисту прав і свобод людини і громадянина. Конвенція визначає основні види захисту прав і свобод людини та формує підґрунтя для функціонування Європейського союзу в напрямку сталого розвитку Європейського співтовариства [2]. Тому Конвенція приділяє особливу увагу питанню забезпечення основних прав і свобод у повоєнному європейському цивілізованому світі. Це було продиктовано необхідністю подолання наслідків функціонування тут фашистських диктатур, що призвели до серйозних руйнувань і трагедій для цілих країн і народів, тож питання про права і свободи людини набуло особливого значення. Аналізуючи перший розділ Конвенції, можна зробити висновок, що чітке юридичне розуміння основних прав людини є ключовим питанням документу і важливим підґрунтям для визначення основних завдань післявоєнного Європейського співтовариства.

Підсумовуючи, можна дійти висновку, що ідея загальноєвропейського громадянства поступово розвивалася в контексті європейської інтеграції, після об'єктивного визнання європейськими урядами необхідності зміни свого бачення змісту поняття національного суверенітету і цілей як національних держав, так і створених інтеграційних інститутів. Громадянство Європейського Союзу – це не приклад універсального або відкритого громадянства, що охоплює громадян більшості країн та дозволяє вільно брати участь громадянам інших країн, це варіант, що надає громадянам держав - членів ЄС додаткового громадянства та є одним з основних структурних елементів, запровадження якого викликане також потребою глибокої інтеграції держав-членів для реалізації конкретних економічних і політичних програм.

Список використаних джерел:

1. Добрянський С. Хартія основних прав Європейського Союзу як регіональний праволюдний стандарт. *Вісник Національної академії правових наук України*. 2013. № 3 (74). С. 23-30.
2. Конвенція про захист прав людини та основоположних свобод від 04.11.1950 р. *Голос України*. 2001. 17 листопада (№ 3).
3. Махновський І. Правові аспекти розвитку соціальної держави в Україні: на шляху євроінтеграції. *Право України*. 2006. №8. С.118 - 122.

ЗАБЕЗПЕЧЕННЯ ЗАЙНЯТОСТІ МОЛОДОГО ПОКОЛІННЯ В УКРАЇНІ ТА КРАЇНАХ ЄС: ПОРІВНЯЛЬНО-ПРАВОВИЙ АНАЛІЗ

Мальченко Анастасія Леонідівна
здобувач вищої освіти юридичного факультету
Запорізький національний університет, Україна

Науковий керівник: Омелянчик Сергій Володимирович
канд. юридичних наук, доцент,
доцент кафедри конституційного та трудового права
Запорізький національний університет, Україна

Останнім часом в Україні спостерігається загострення економічної кризи та зростання рівня безробіття, внаслідок чого, питання працевлаштування та зайнятості молоді набули актуальності. Попри те, що держава гарантує рівні можливості у виборі професії та забезпечення молодому поколінню надання першого робочого місця, економічні передумови перешкоджають реалізації трудового потенціалу в повному обсязі.

Методи підтримки молоді на ринку праці в кожній країні набувають своїх специфічних особливостей. Саме тому порівняльно-правовий аналіз досвіду країн Європейського Союзу(далі – ЄС) у забезпеченні зайнятості молоді матиме позитивний вплив на молодіжну політику в Україні в цілому. Угода про асоціацію між Україною та ЄС спричинила потребу в створенні ідей щодо нових шляхів реалізації забезпечення зайнятості молоді, спираючись на досвід країн-членів ЄС.

Метою пропонованої роботи є порівняльно-правовий аналіз особливостей забезпечення зайнятості молодого покоління в Україні та країнах ЄС, а також на основі отриманого аналізу, знайти нові шляхи вдосконалення механізму реалізації молодіжної політики.

Методологічним підґрунтям роботи є здобутки вчених, які досліджували не лише проблеми у сфері працевлаштування, молодіжну політику в Україні, але й політику зайнятості молоді, спираючись на європейський досвід. насамперед таких як: Г. Коваль, М. Перепелиця, Ю. Макогон, М. Карпуленко, О. Дегтяр та інш.

В Україні час від часу вдосконалюється сфера забезпечення зайнятості молоді. Але попри численні спроби покращити рівень працевлаштування, більшість проблем не втрачають своєї актуальності, що зумовлена, насамперед економічною кризою в нашій країні.

Відповідно до ст.3 Конституції України, права людини та її гарантії визначають зміст та спрямованість діяльності держави, яка утворює та забезпечує права і свободи людини, що сприяє подальшій реалізації нею своїх суб'єктивних прав [1].

Слід наголосити, що Кодекс законів про працю України (далі – КзпП) закладає основу забезпечення зайнятості молодого покоління в Україні. Попри загальні гарантії, що мають вплив на всіх працівників, законодавець виділяє спеціальні, що поширюються на окремі категорії населення, до яких відноситься і молодь. Крім того, згідно зі ст.197 КзпП держава зобов'язується надати працевдатній молоді перше робоче місце на строк не менше двох років [2].

Визначальним нормативно-правовим актом став Закон України «Про основні засади молодіжної політики», який було оприлюднено у 2021 році, у якому закріплено

одне з основних завдань підтримки молоді, а саме: в реалізації не лише її соціально-економічного потенціалу, у тому числі для вирішення житлових питань, але й питань професійного розвитку, працевлаштування, задоволення освітніх, медичних, культурних та інших потреб [3].

Відмінності як у забезпеченні зайнятості, так і у методах підтримки молодого покоління на ринку праці в країнах ЄС, зумовлені історичною своєрідністю формування, рівнем безробіття, та іншими характерними властивостями, притаманними для цих країн-членів.

Насамперед, корисним для України є досвід Швеції в регулюванні ринку праці для молодих спеціалістів. Країна-учасниця ЄС використовує один з результативних методів боротьби з безробіттям, що проявляються у фінансуванні із загального бюджету коштів на підвищення зайнятості населення, з яких три чверті направляються на активну політику на ринку праці, і тільки одна чверть – на виплату допомоги безробітним. Інакше кажучи, Швеція створює всі умови для того, аби люди намагалися знайти роботу самотужки, а саме: надає кошти для створення робочих місць, для проведення профорієнтаційних робіт, тощо. Профорієнтація є головним шляхом забезпечення зайнятості населення, адже завдяки їй відбувається ознайомлення та вибір професії та консультація зі спеціалістами. Задля підтримання рівня забезпечення працевлаштування, було створено 88 інститутів ринку праці, що з'ясовують можливості клієнтів, дають рекомендації, пропонують відповідні курси для підвищення кваліфікації [4, с. 53-54].

Не менш цікавим є досвід Польщі, адже з метою подолання безробіття, країною-учасницею ЄС було організовано програму «Перша робота», що полягала в наданні можливості працевлаштуватися випускникам вищих навчальних закладів, технікумів та ліцеїв. Конфедерація польських роботодавців, Business Centre Club – престижні організації роботодавців, представники яких оцінюють законопроекти, уносять пропозиції щодо корективів та здійснюють безпосередньо вплив на правові акти. Також у країні діють селянські профспілки та організації, що сприяють підтримці молоді на ринку праці [5].

Важливим кроком було скликання Польської ради молодіжних організацій для встановлення комунікації з молоддю, що простежувалося на всіх етапах проекту. Адже головна мета Польської стратегії – встановити контакт з молодими людьми для реалізації можливості працевлаштування, боротьби з безробіттям, соціального захисту та інших благ [6, с. 3].

Навчання у вищих навчальних закладах Польщі є вигідним для молодого покоління, адже це сприяє вирішенню питання доходів і житла до 26 років. Як і в Україні, в Польщі має місце проблема перевищення кількості випускників потребам ринку. Проте вищі навчальні заклади самостійно займаються працевлаштуванням, зокрема організовують ярмарки. Випускники, задля подолання проблеми працевлаштування, вдаються до пошуку роботи за кордоном або розпочинають власну справу [6, с. 4].

Отже, аналіз європейського досвіду щодо шляхів забезпечення зайнятості молодого покоління дозволяє не тільки перейняти ті підходи для реалізації підтримки молоді у сфері зайнятості, що застосовуються країнами ЄС, але й наштовхує на наступні ідеї для використання та впровадження державою:

- по-перше, розробити програму, що полягала б в наданні можливості працевлаштуватися випускникам ліцеїв, технікумів, вищих навчальних закладів тощо, а також можливості надати молоді, зокрема, яка здобула вищу освіту, відкрити власну справу, шляхом створення відповідної програми грошової допомоги від держави;

- по-друге, враховуючи наявність економічної кризи в Україні та рівень безробіття, зацікавити молодь щодо умов неповної зайнятості, що створило б можливість отримати перший досвід роботи з нуля та працевлаштуватися в майбутньому.

Список використаних джерел:

1. Конституція України [Електронний ресурс] // Відомості Верховної Ради України. – 1996. – Режим доступу: <http://zakon3.rada.gov.ua>.
2. Кодекс законів про працю України // затверджується Законом України №322-VIII від 10.12.71 ВВР, – 1971, (Редакція станом на 29.10.2022) [Електронний ресурс]. – Режим доступу: <https://zakon.rada.gov.ua/laws/show/322-08#Text>
3. Закон України «Про основні засади молодіжної політики» від 27.04.2021 [Електронний ресурс]. – Режим доступу: <https://zakon.rada.gov.ua/laws/show/1414-20#Text>
4. Дегтяр О. Державне регулювання соціальних процесів в Швеції / О. Дегтяр // Публічне управління: теорія і практика. – 2013. – № 2 (14). – С. 51-55.
5. Українсько-польський робітничий портал [Електронний ресурс]. – Режим доступу: <http://www.ukrpraca.com> / (03.11.2015) – Назва з екрана.
6. Карпуленко М. О. Студентське самоврядування у вищих навчальних закладах Польщі як фактор демократизації вищої освіти / М. О. Карпуленко // Державне управління: теорія та практика. – 2008. – № 2. – С. 1-7.

ЗАБЕЗПЕЧЕННЯ НЕДОТОРКАНОСТІ СУДДІ В УКРАЇНІ

Задоров Ростислав Рустамович

Студент навчально-наукового інститут права та інноваційної освіти
Дніпропетровський державний університет внутрішніх справ, Україна

Науковий керівник: Кулініч О.О.

кандидат юридичних наук,
доцент кафедри загальноправових дисциплін
Дніпропетровський державний університет внутрішніх справ, Україна

В сучасній демократичній правовій країні у функціонуванні належного правосуддя є незалежність судді. Через забезпечення законами гарантій, щодо недоторканності судді, дає змогу отримати один з основних правових статусів, саме незалежності. Незалежність суддів забезпечується завдяки їх недоторканності.

Почнемо з того, що недоторканність судді – це елемент захисту судді, для здійснення ним незалежного правосуддя. Існують такі елементи:

1. індемнітет, як невідповідальність судді за виражену ним при здійсненні правосуддя думку чи прийняте рішення, якщо рішенням суду, що набрало законної сили, не буде встановлена вина судді у зловживанні.

2. Матеріально-правовий імунітет – визначає межі цивільно-правової відповідальності судді.

3. Процесуальний імунітет – складається з ускладненої процедури притягнення судді до кримінальної, адміністративної, дисциплінарної відповідальності, а також особливого порядку провадження окремих слідчих дій, які передбачають ускладнення відповідних процедур [1, с. 80].

Отже, суддівський імунітет, захищає його від переслідувань та надає незалежність на рішення справ які він розглядає. Також, головним гарантом забезпечення недоторканності судді є Конституція України, а також незалежності судів є Закон України “Про судоустрій і статус суддів”.

Недоторканність судді регулюється Основним Законом України та іншими нормативно-правовими актами. Так, в Конституції України ст. 126 сказано, що незалежність і недоторканність судді гарантуються Конституцією і законами України. Вплив на суддю у будь-який спосіб забороняється. Без згоди Вищої ради правосуддя судді не може бути затримано або утримувано під вартою чи арештом до винесення обвинувального вироку судом, за винятком затримання судді під час або відразу ж після вчинення тяжкого або особливо тяжкого злочину [2].

І безпосередньо, в Законі України “Про судоустрій і статус суддів” ст. 6 сказано, що суди здійснюючи своє правосуддя, є незалежними від будь-якого незаконного впливу, та здійснюють його на основі Конституції і Законів України та на засадах верховенства права [3].

З цього можна сказати, що держава гарантує та забезпечує виконання цієї норми права, що прописана в Конституції України та інших Законах України, щодо недоторканності судді та незалежності судів.

Хочемо наголосити, що недоторканність судді не дає йому права ставити себе вище закону. Цей статус спрямований саме на виконання суддею його обов’язків та здійснення належного правосуддя, метою якого передусім стає захист основних прав людини.

Таким чином, якщо суддя буде зловживати владою, він може бути позбавлений такого статусу, як недоторканність судді, оскільки Кримінальний Кодекс України, а саме ст. 364 ч. 1 наголошує, що зловживання владою або службовим становищем, тобто умисне, з метою одержання будь-якої неправомірної вигоди для самої себе чи іншої фізичної або юридичної особи використання службовою особою влади чи службового становища всупереч інтересам служби, якщо воно завдало істотної шкоди охоронюваним законом правам, свободам та інтересам окремих громадян або державним чи громадським інтересам, або інтересам юридичних осіб, карається арештом на строк до шести місяців або обмеженням волі на строк до трьох років, або позбавленням волі на той самий строк, з позбавленням права обіймати певні посади чи займатися певною діяльністю на строк до трьох років, із штрафом від двохсот п'ятдесяти до семисот п'ятдесяти неоподатковуваних мінімумів доходів громадян [4].

Підсумовуючи усе вище можна сказати, що для належного функціонування справедливого правосуддя стоїть незалежний суддя. Держава через Конституцію України та інші нормативно-правові акти регулює та забезпечує надання судді статусу недоторканності, але потрібно розуміти що треба робити свою працю на принципах справедливості та добросовісності для здійснення належного правосуддя. Знехтування цих правил, недбале ставлення до своєї праці та зловживання владою дає підставу на зняття статусу недоторканності.

Список використаних джерел:

1. Шелевер Н.В. Імунітет суддів та їх відповідальність. *Науковий вісник Ужгородського університету. Право.* 2011. Випуск 15. С. 79-83. URL.: <https://dspace.uzhnu.edu.ua/jspui/bitstream/lib/17400/1/%D0%86%D0%9C%D0%A3%D0%9D%D0%86%D0%A2%D0%95%D0%A2%20%D0%A1%D0%A3%D0%94%D0%94%D0%86%D0%92%20%D0%A2%D0%90%20%D0%87%D0%A5%20%D0%92%D0%86%D0%94%D0%9F%D0%9E%D0%92%D0%86%D0%94%D0%90%D0%9B%D0%AC%D0%9D%D0%86%D0%A1%D0%A2%D0%AC.pdf>
2. Конституція України: Закон України від 28.06.1996 № 254к/96. (зі змінами і допов.) *Відомості Верховної Ради України.* 2019, № 38, ст.160.
3. Про судоустрій і статус суддів: Закон України від 02.06.2016 № 1402- VIII . (зі змінами і допов.) *Відомості Верховної Ради України.* 2020, № 2, ст.5.
4. Кримінальний кодекс України: Закон України від 05.04.2001 № 2341-III *Відомості Верховної Ради України.* (зі змінами внесеними Законом України «Про внесення змін до деяких законодавчих актів України...» від 13.04.2020 556-IX) *Відомості Верховної Ради України.* 2020.

ЗАБЕЗПЕЧЕННЯ ПОЗОВУ У ЦИВІЛЬНОМУ ПРОЦЕСІ НА ОСНОВІ ДОСЛІДЖЕННЯ ЗАРУБІЖНОГО ДОСВІДУ ЙОГО ПРАВОВОГО РЕГУЛЮВАННЯ

Мальченко Анастасія Леонідівна

здобувач вищої освіти юридичного факультету
Запорізький національний університет, Україна

Науковий керівник: Алімов Кирило Олександрович

Канд. юридичних наук, доцент кафедри цивільного права
Запорізький національний університет, Україна

На сьогодні питання правового забезпечення інституту цивільного позову не втрачає своєї позиції як важливого елемента захисту прав та інтересів учасників цивільного процесу. Забезпечення позову гарантує можливість виконання судового рішення або сприяє щоб виконання судового рішення було менш складним.

Нерідко особи вдаються до зловживання наданим їм правом, коли звертаються до суду із заявою про забезпечення позову. Тому ціль заходів забезпечення позову - запобігти таким зловживанням. Для цього вказана система заходів повинна мати обґрунтований та чітко врегульований характер, а також застосовуватись на визначених законом підставах.

Метою запропонованої роботи є аналіз положень законодавства іноземних держав та їх досвіду застосування заходів забезпечення позову у цивільному процесі, визначення тих зарубіжних механізмів забезпечення, які можуть ефективно застосовуватись у правовій системі України.

Методологічним підґрунтям роботи є здобутки науковців, які досліджували питання, що пов'язані із заходами забезпечення позову у цивільному процесі насамперед таких, як: О.Штефан, О.Харитоновна, О.Добровольський, І.Побірченко, Р.Шишка, В.Дроб'язко, В.Комаров, Н.Мироненко, О.Орлюк, М.Абрамов та ін.

Питання щодо забезпечення позову у цивільному процесі залишається актуальним й повсякчас не тільки для зарубіжного, але й національного законодавства. Механізм системи заходів забезпечення позову в цивільному законодавстві України ще не має належної чіткої структури застосування. Це простежується також у відсутності єдиної точки зору, які саме обставини можуть бути підставою для забезпечення позову та якими доказами ці обставини мають підтверджуватись.

Згідно з Цивільним процесуальним кодексом України, суд не має права самостійно ініціювати застосування заходів забезпечення позову, що відповідає принципу змагальності [1].

Сторони у справі ризикують допустити помилки під час звернення до суду із заявою, в результаті чого їм може бути відмовлено у клопотанні про накладання арешту. Тому можливість самостійно ініціювати забезпечення позовних вимог могла б допомогти сторонам запобігти не виконання чи утрудненому виконанню рішення суду.

Нині наявна нова процедурна основа механізму заходів забезпечення позову, що використовується, як в Україні, так і в зарубіжній практиці.

Франція є яскравим прикладом застосування вищезазначеного механізму забезпечення позову у цивільному процесі. Починаючи з 1991 року, інститут

цивільного позову зазнав суттєвих змін, підставою яких стали наступні правові документи: Декрет про внесення змін до цивільного процесуального законодавства та Закон «Про виконання судових рішень». Цивільний процесуальний кодекс Франції, згідно зі ст.808 закріплює дозвіл суду, який розглядає питання в рамках прискореної процедури, на застосування будь-яких заходів, які не підлягають серйозному оскарженню або підтверджуються сутністю спору. Тобто ст.808 ЦПК Франції встановлює сам факт невідворотності збитку для підтвердження стану крайньої необхідності [2].

Слід звернути увагу на «Конфіскаційний арешт», що є особливим заходом, який передбачається ст.ст.L332-1-L332-4 Кодексу інтелектуальної власності Франції(далі – КІС Франції). Вказані положення передбачають можливість накладення забезпечувального заходу у вигляді заборони на порушення прав інтелектуальної власності. В свою чергу ст.ст. L331-1-L331-4 КІС Франції закріплюють дозвіл накладання арешту на продукцію незаконного копіювання [3].

Згідно зі ст.1 Закону Франції «Про виконання судових рішень» будь-який кредитор може здійснювати заходи забезпечення позову з метою охорони своїх прав, при цьому він в праві обирати будь-який із запропонованих. Законодавцем також передбачено, що тільки судові пристави можуть здійснювати заходи забезпечення позову, а саме примусово виконувати накази та захисні арешти [4].

Захисний арешт унеможливорює доступ боржника до рухомого майна. Сума, що встановлена або судом, або на яку накладено арешт, виводиться за межі розпорядження боржника, що передбачається актом про накладання заборони. Якщо на депозит буде внесена відповідна сума, арешт буде автоматично припинено. Для Декрету про внесення змін до цивільного процесуального законодавства Франції попри різновидність процедур з оскарження, також характерні й різноманітні часові рамки, в межах яких боржник повинен бути сповіщений. В залежності від виду заходу забезпечення позову, виду майна відбувається кваліфікація процесуальних рамок [5].

Слід зазначити, що Закон Франції «Про виконання судових рішень» закріплює, що суд компетентний не тільки по суті спору підсудних справ про застосування заходів забезпечення позову, але й компетентний щодо питання застосування цих заходів.

Якщо розглядати взаємозв'язок між французькими судами під час судового процесу, потрібно звернути увагу на те, що останнім належить право виносити накази щодо власності, розташованої у Франції, навіть за умови якщо це виходить за межі їх компетенції.

Заходи забезпечення позову можна вважати проміжним етапом, що є гарантом настання та виконання остаточного рішення, як вирішального етапу. Тому французький суд може за потреби винести наказ, наприклад про застосування заходу забезпечення позову, який полягає в арешті земельної ділянки боржника..

Отже, проаналізувавши правове регулювання застосування заходів забезпечення позову, надає підстави дійти висновку про те, що процесуальні гарантії складають основну його частину. Досвід інституту заходів щодо забезпеченні позову у цивільному процесі у Франції можна реалізувати у правовій системі України. Зокрема, звернути особливу увагу на критерії крайньої необхідності, що мають чіткий характер, а також сам механізм системи заходів забезпечення позову, що має чітку структуру застосування та чітко розділену систему. Слід наголосити на багатофункціональності зарубіжного інституту забезпечення позову, адже накопичений досвід на прикладі Франції, може бути використаний для запобігання порушень інших прав та інтересів зі спорів та збереження доказів зазначених порушень; для запобігання порушень прав інтелектуальної власності.

Список використаних джерел:

1. Цивільний процесуальний кодекс України (зі змінами та доповненнями) № 1618-IV від 18.03.2004 року // Відомості Верховної Ради України. – 2004. – № 40-41, 42. [Електронний ресурс] – Режим доступу: <https://zakon.rada.gov.ua/laws/show/1618-15#Text>
2. Code of Civil Procedure of France. [Електронний ресурс] – Режим доступу: https://www.legifrance.gouv.fr/codes/section_lc/LEGITEXT000006070716/LEGISCTA000006117248/#LEGISCTA000039623532
3. French Intellectual Property Code. [Електронний ресурс] – Режим доступу: <https://www.legifrance.gouv.fr/codes/id/LEGIARTI000028716749/2022-11-08/?isSuggest=true>
4. Loi française "sur l'exécution des décisions de justice" [Електронний ресурс] – Режим доступу: https://www.legifrance.gouv.fr/search/all?tab_selection=all&searchField=ALL&query=Sur+l%27ex%C3%A9cution+des+d%C3%A9cisions+de+justice&page=1&init=true (дата звернення: 09.11.2022)
5. Décret portant modification de la législation française sur la procédure civile [Електронний ресурс] – Режим доступу: https://www.legifrance.gouv.fr/search/all?tab_selection=all&searchField=ALL&query=D%C3%A9cret+portant+modification+de+la+l%C3%A9gislation+sur+la+proc%C3%A9dure+civile+&page=1&init=true (дата звернення: 09.11.2022)

ЗНАЧЕННЯ ВИВЧЕННЯ РИМСЬКОГО ПРИВАТНОГО ПРАВА ДЛЯ СУЧАСНИХ ЮРИСТІВ

Русін Віталій Володимирович

студент 1 курсу,
юридичний факультет

Національний університет біоресурсів та природокористування України, Україна

Науковий керівник: Канарик Юлія Сергіївна

доцент кафедри цивільного та господарського права,
КЮМ доцент

Національний університет біоресурсів та природокористування України, Україна

В даній роботі основним наголосом виступає важливість вивчення римського приватного права для сучасних юристів. Починаючи з VII ст. до н.е. і до V ст. н.е. Римська держава пережила багату на події історію. Вона виникла пізніше, ніж деспотії Сходу і Греції, а тому увібрала в себе їхній досвід, культуру, знання. Використавши і розвинувши їх, Рим у своєму розвитку став порівняно прогресивнішою і досконалішою стадією на весь Середземноморський басейн, на території якого згодом виникли середньовічні держави.

На всіх етапах своєї тисячолітньої історії Рим був рабовласницькою державою, в якій раби, кторі становили переважну більшість населення, були цілком безправними. Тривалий час не володіли повною правоздатністю й народи, підкорені Римом. [1, с. 17]

Як зазначав російський дослідник римського приватного права Д. Дождев: «Римське приватне право на сьогоднішні дні є невід'ємною методологічною базою професійної юридичної освіти, основа для розуміння центральних галузей права та порівняльного правознавства, дидактичне поле для становлення юридичної мови та юридичного мислення. Вивчення римської юридичної термінології та соціальної реальності, яку вона позначала у різні епохи, істотно розширює кругозір юриста і надає стереоскопічність погляду на правову форму, закладаючи основу для творчого ставлення до юридичних конструкцій у практичній роботі.»[2, с. 19]

Для побудови міцної демократичної та правової держави необхідні висококваліфіковані фахівці-юристи, які мають бути добре обізнані із принципами та основними положеннями сучасного приватного права, яке веде свій родовід із часів Стародавнього Риму. Тому, оскільки без доброго опанування надбанням минулого не можливо успішно будувати майбутнє, цивілістичну підготовку сучасних юристів треба починати з ґрунтового ознайомлення із здобутками правової культури Римської держави, яка найбільш яскраво проявилася у римському цивільному праві. [3, с. 4]

Важливо також відзначити, що римське приватне право характеризується чіткістю визначень і високою юридичною технікою, оволодіння якими має велике значення для сучасного юриста. Це допомагає чітко формулювати і застосовувати сучасне законодавство. Чіткість юридичних визначень і формул, досконала юридична техніка та здійснена римськими юристами кодифікація мають неоціненне значення для становлення юриста і підвищення його наукової та практичної кваліфікації. [4, с. 11]

Таким чином, значення римського приватного права зростає. Студенти юридичних вузів вивчають римське приватне право передусім з пізнавальною метою,

для засвоєння загальної історії права, теорії права, історії політичних і правових вчень. До того ж зараз вивчення цього предмету набуває додаткового практичного значення, пов'язаного з бурхливим розвитком торговельного, економічного, науково-технічного та інших видів міжнародного співробітництва, тому й вимагає від наших сучасних юристів ґрунтовних знань в галузі правових систем.

Список використаних джерел:

1. Орач Є. М., Тищик Б. Й. Римське приватне право : підруч. для студ. вищ. навч. закл.. Київ : Ін Юре, 2012. 392 с.
2. Дождєв Д. В. Римское частное право : уч. для вузов. Москва : Издательская группа ИНФРА, 1996. 704 с.
3. Вовк В. М., Калюжний Р. А. , Калюжний К. Р., Шапенко Л. О. Римське приватне право : Практикум для студентів напряму підготовки 6.030401 «Правознавство». Київ : ТОВ «МП Леся», 2015. 68 с.
4. Калюжний Р. А., Ящуринський Ю. В. Основи римського приватного права : курс лекцій. Київ : ДП «Видавничий дім «Персонал», 2011. 183 с.

ЛЮДИНОЦЕНТРИСТСЬКА ТЕОРІЯ ЯК СПРЯМУВАННЯ АДМІНІСТРАТИВНОГО ПРАВА

Васюта Вікторія Русланівна

здобувач вищої освіти 2 курсу Право факультету ГРЗ
ЛНУВМБ імені С. З. Гжицького, Україна

Науковий керівник: Ніканорова Олена Володимирівна

канд.юрид.наук, доц., доцент кафедри права
ЛНУВМБ імені С. З. Гжицького, Україна

Як відомо, адміністративне право є однією із галузей публічного правом. Отже пов'язане із поняттям публічного адміністрування, як форми реалізації публічної влади, так як регулює суспільні відносини у сфері адміністративних питань (права) [1, с. 12].

З дефініції про публічне адміністрування дізнаємося, що це адміністративна діяльність суб'єктів публічної адміністрації, яка зовнішнім виразом реалізації завдань (далі – функцій) виконавчої влади здійснюється з метою задоволення публічного інтересу [2], а саме наданням адміністративних послуг та здійсненням виконавчо-розпорядчої діяльності. Тому виникає питання, як саме це взаємопов'язане із людиноцентристською теорією.

У результаті надання публічною адміністрацією адміністративних послуг дана теорія адміністративного права найбільш повною мірою реалізується, а саме, коли публічна адміністрація якнайповніше задовольняє права, свободи та законні інтереси приватних осіб. Це являється сутністю людиноцентристської концепції та місією, метою публічної влади у свою чергу. За узагальненнями професора В. Галуцького на основі праці академіка, доктора юридичних наук та заслуженого юриста України В. Авер'янова, положення якого називають людиноцентристською теорією академіка Авер'янова, можна виділити сукупність низок юридичних чинників, що складають зміст концепції про людиноцентринізм:

- по-перше, необхідність деталізації, уточнення у нормах усіх публічних галузей права конституційних норм щодо первинності Людини перед державою, щоб вони націлювали суб'єктів владних повноважень на забезпечення і захист прав, свобод та законних інтересів фізичних та юридичних осіб; що у підсумку являє вище вказану інформацію про сутність людиноцентринізму [3];

- по-друге, утвердження на рівні закону (кодексу) адміністративно-процесуальних норм які б комплексно всебічно без виключення встановлювали процедури відносин між суб'єктами владних повноважень та приватними особами, були б нормами дії, не потребували уточнення у підзаконних нормативно-правових актах, розповсюджувалися на усі без винятку адміністративно-правові відносини і мали перевагу перед процесуальними нормами іншого законодавства [3];

- по-третє, невід'ємним та найважливішим чинником людиноцентристської теорії є визнання і повне панування в адміністративно-правових відносинах (між їх учасниками) принципу верховенства права, що водночас (у результаті) є принципом адміністративного права [3];

- по-четверте, суб'єкти публічної влади (владних повноважень) мають здійснювати гармонійну публічно-сервісну складову діяльність, шляхом надання адміністративних послуг як основної та здійснення виконавчо-розпорядчих функцій як додаткової [3];

- по-п'яте, визнання використання суб'єктами владних повноважень як імперативного, так і диспозитивного методів правового регулювання при пріоритеті другого [3].

Приклад. ЦНАПи надавали до 589 послуг в містах-мільйонниках за 2021 рік.

У цьому разі, визначивши послуги як адміністративно-сервісні відносини суб'єкта публічної адміністрації та приватного суб'єкта, перший діяти імперативно, тобто публічно-владно, щодо останнього не має права.

Висновок. Людиноцентристська теорія як підґрунтя, що являє собою основу адміністративно-правових відносин, має важливе значення для пізнання, так як зустрічається у сутності, меті реалізації публічною владою публічного інтересу. За межами цих цінностей не може й бути мови про існування, функціонування певного публічного органу [3]. Зміст даної концепції всебічно пов'язаний із вивченням принципів адміністративного права, одним з яких є верховенство права, та методів правового регулювання etc.



Рис. 1. Схема зв'язку адміністративного права з людиноцентристською теорією [авторська розробка]

Список використаних джерел:

1. Адміністративне право України. Повний курс: підручник / за ред. В. Галуцька, О. Правоторової. Видання третє. Київ: Академія адміністративно-правових наук (2020). 466 с.
2. Основоположні категорії адміністративного права. Публічне адміністрування публічної влади. Вилучено з: <https://testderz.com/zno-pravo/admin-law-lecture/kategorii-admin-prava/>
3. В. Галуцько. Людиноцентристська теорія. Вилучено з: <https://www.youtube.com/watch?v=QqmOIZ1YEZ0&t=1s>

НАСЛІДКИ НЕВИКОНАННЯ ЦИВІЛЬНО-ПРАВОВИХ ЗОБОВ'ЯЗАНЬ В УМОВАХ ВОЄННОГО СТАНУ

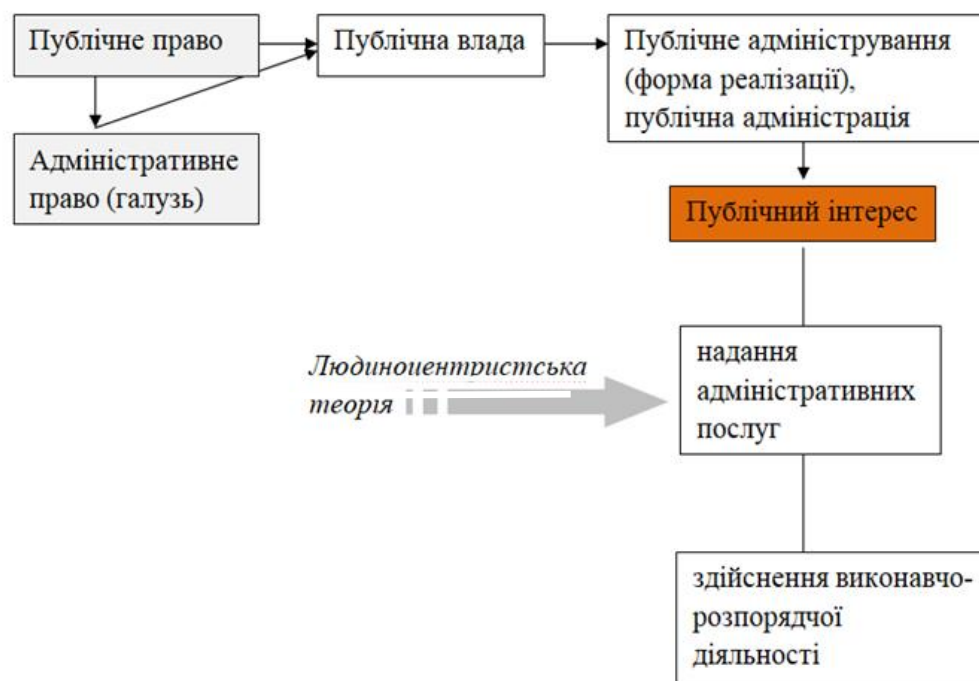
Вербіцкий Богдан Андрійович

здобувач вищої освіти юридичного відділення
Галицький фаховий коледж імені В'ячеслава Чорновола, Україна

Науковий керівник: Гелецька Ірина Олександрівна

канд. юрид. наук, викладач юридичних дисциплін
Галицький фаховий коледж імені В'ячеслава Чорновола, Україна

Війна, спричинена терористичною агресією російської федерації проти України впливає на усі сфери життя людей в Україні. Не винятком є і сфера цивільно-правових зобов'язань, в тому числі, можливість їх виконання та відповідальність за їх невиконання або неналежне виконання в умовах воєнного стану. Оскільки права людини мають гарантуватись навіть під час воєнного стану, існує потреба детального вивчення можливості відстрочення виконання цивільно-правових зобов'язань для осіб, які проживають на окупованих територіях, постраждали під час військових дій та зазнали інших негативних наслідків після вторгнення агресора.

Цивільно-правові зобов'язання та наслідки, що випливають з порушення таких зобов'язань є об'єктом наукового інтересу і основним об'єктом нашого дослідження. Ситуація в країні, яка триває з 24 лютого 2022 року призводить до щоденних потрясінь, що змінюють не тільки свідомість українського народу, але й правові та економічні засади українського суспільства. Зокрема, учасники цивільно-правових відносин стикаються з неможливістю виконання договірних зобов'язань через призупинення діяльності чи знищення майна підприємств, або через від'їзд українських громадян з постійного місця проживання у зв'язку із загрозою життю чи здоров'я, або ж у зв'язку із смертю особи чи визнання її безвісно відсутньою [5].

Які ж наслідки має введення воєнного стану для цивільних правовідносин? В Цивільному кодексі України (далі – ЦК України) замість терміну «форс-мажор» використовується термін «обставини непереборної сили». За положеннями ст. 617 ЦК України, особа, яка порушила зобов'язання, звільняється від відповідальності за порушення зобов'язання, якщо вона доведе, що це порушення сталося внаслідок випадку або непереборної сили [1]. У свою чергу, ч.2 ст. 14¹ Закону України «Про торгово-промислові палати в Україні» передбачені такі цивільно-правові категорії як «форс-мажорні обставини» та «обставини непереборної сили». Відповідно до вищезгаданої статті «форс-мажорними обставинами» (обставини непереборної сили) є надзвичайні та невідворотні обставини, що об'єктивно унеможливають виконання зобов'язань, передбачених умовами договору (контракту, угоди, тощо), обов'язків згідно із законодавчими та іншими нормативними актами. Проаналізовані правові норми обох законодавчих актів зазначають, що форс-мажор має місце у разі, коли особа передбачала, але не могла відвернути його настання.

Перелік, обставин, які вважаються обставинами непереборної сили, передбачений у Законі України «Про торгово-промислові палати України». Такий перелік не є вичерпним [2]. Війна та інші різновиди воєнних конфліктів включені до цього переліку. Із ЗМІ ми неодноразово чули про можливий початок війни з боку російської федерації, дехто називав можливі дати її початку, але при цьому люди і надалі продовжували укладати договори та брати участь у цивільно-правових

відносинах. Тобто ми передбачали настання військової агресії, але відвернути її не могли. В даній ситуації і мають місце обставини непереборної сили.

Незважаючи на це, практика Верховного Суду України підтверджує обов'язковість доведення форс-мажорних обставин у кожному випадку та їх вплив на невиконання зобов'язання. Наприклад, у постанові ВСУ України від 16 липня 2019 року у справі № 917/1053/18 суд дійшов висновку, що посилання сторони у справі на наявність обставин непереборної сили та надання підтверджуючих доказів не може вважатися безумовним доведенням таких обставин [3]. Яким тоді чином довести факт настання обставин непереборної сили? Згідно із ч. 1 ст. 14¹ Закону України «Про торгово-промислові палати України» форс-мажорні обставини засвідчуються Торгово-промисловою палатою України (далі – ТПП України) і уповноваженими нею регіональними торгово-промисловими палатами шляхом видачі сертифікатів. Що і було зроблено. 28 лютого 2022 року ТПП України видала універсальний лист-підтвердження про настання форс-мажорних обставин. Таким чином, у зв'язку із офіційним визнанням ТПП України російської агресії проти України, суб'єкти цивільних правовідносин можуть припинити виконання своїх зобов'язань без застосування до них цивільно-правової відповідальності [4]. Але варто пам'ятати, що такий лист не може слугувати абсолютним доказом неможливості виконання зобов'язання для всіх суб'єктів господарювання, навіть у самому листі є застереження, а саме: «обставини є надзвичайними та невідворотними за зобов'язаннями, виконання яких стало неможливим у встановлений термін, але аж ніяк не для всіх зобов'язань, як помилково вважають».

Законодавець чітко окреслив наслідки воєнного стану для сфери позикових відносин, тим самим забезпечив боржників значними пільгами. Так, після прийняття 15 березня 2022 року Закону України «Про внесення змін до Податкового кодексу України та інших законодавчих актів України щодо дії норм на період дії воєнного стану», Прикінцеві та перехідні положення ЦК України були доповнені п.п.18 та 19.

П. 18 Прикінцевих та перехідних положень ЦК України передбачає звільнення позичальників від відповідальності за порушення позикових зобов'язань у період дії воєнного стану та у тридцятиденний строк після дня його завершення. Так, у цей період не нараховується пеня, штраф та інші платежі, пов'язані з невиконанням договору; заборонено виселяти фізичних осіб із об'єктів іпотеки; заборонено виставлення іпотечного майна на торги та набуття на нього права власності іпотекодержателем; заборонено підвищувати ставку за споживчими кредитами (за винятком того, якщо договором була від початку передбачена змінювана ставка) [6].

Позитивним моментом є закріплення законодавцем пільгового 30-денного періоду після закінчення воєнного чи надзвичайного стану, протягом якого боржник звільняється від відповідальності за прострочення виконання грошового зобов'язання, що дає можливість покращити йому своє матеріальне становище та відновити свою платоспроможність.

Відповідно ж за п. 19 Прикінцевих та перехідних положень ЦК України у період дії в Україні воєнного, надзвичайного стану строки загальної, спеціальної позовної давності та зміни їх тривалості (ст.ст. 257–259); переважного права купівлі частки у праві спільної часткової власності (ст. 362); припинення поруки (ст. 559); позовної давності, що застосовується до вимог у зв'язку з недоліками проданого товару (ст. 681), про розірвання договору дарування (ст. 728), до вимог, які випливають із договору найму (ст. 786); строки оскарження дій виконавця заповіту (ст. 1293) продовжуються на строк його дії.

Крім цього не варто забувати, що звільнення від виконання грошового зобов'язання може встановлюватися спеціальними нормами законодавства

(класичний приклад – ч. 4 та 6 ст. 762 ЦК України щодо звільнення від орендної плати у випадку, коли можливість користування майном істотно зменшилася або майно не могло бути використане наймачем через обставини, за які він не відповідає).

Вважаємо, що внесення таких змін у чинне законодавство є досить позитивним рішенням зі сторони законодавця, адже після введення військового стану, перше, що страждає - це матеріальне становище людини, а тому виконання грошових зобов'язань іноді стає просто неможливим.

Отже, воєнний стан є беззаперечною обставиною непереборної сили, яку особа не могла передбачити або передбачала, але не могла відвернути. У такому випадку суб'єктів цивільних правовідносин можна звільнити від відповідальності за невиконання зобов'язання, а не від виконання зобов'язання в цілому.

Список використаних джерел:

1. Цивільний кодекс України: Закон України від 16 січня 2003 року зі змінами та доповненнями. Вилучено з <http://zakon.rada.gov.ua>
2. Про торгово-промислові палати України: Закон України від 02 грудня 1997 року. Вилучено з: <http://zakon.rada.gov.ua>
3. Форс-мажор під час війни: огляд судової практики. Вилучено з: <https://jurliga.ligazakon.net>
4. Лист Торгово-промислової палати України від 28 лютого 2022. Вилучено з: <https://ucco.org.ua/uploads>.
5. Кочина О.С. (2022) Вплив воєнного стану на цивільні правовідносини. *Одеський державний університет внутрішніх справ*, (9), с.23-25. Вилучено з: <http://newukrainianlaw.in.ua/>
6. Федосенко Н.А. (2022) Вплив воєнного стану як форс-мажору на виконання цивільно-правових зобов'язань. *Науковий вісник Міжнародного гуманітарного університету*, (23), 133-136. Вилучено з: <http://vestnik-pravo.mgu.od.ua/archive/juspradenc23/juspradenc23>.

НЕПРАВОМІРНЕ ВИКОРИСТАННЯ ОРЕНДОВАНОГО МАЙНА ОРЕНДАРЕМ ПІД ЧАС ВІЙСЬКОВОГО СТАНУ

Задоров Ростислав Рустамович

Студент навчально-наукового інститут права та інноваційної освіти
Дніпропетровський державний університет внутрішніх справ, Україна

Науковий керівник: Ільков Василь Васильович

доктор юридичних наук, професор, професор кафедри
Дніпропетровський державний університет внутрішніх справ, Україна

На сьогодні, під час воєнного стану в Україні багато людей лишилися своїх домівок. Так, через окупацію та руйнування багатьох міст, люди повинні були лишити своє житло та направитися до інших міст. Тому, питання щодо неправомірного використання орендованого майна під час військового стану є гострим через не належне ставлення біженців саме до орендованого майна.

Спочатку нам потрібно ознайомитися з такими термінами як: оренда, орендар та орендодавець.

Оренда — це речове право на майно, відповідно до якого орендодавець передає або зобов'язується передати орендарю майно у користування за плату на певний строк.

Орендар — фізична або юридична особа, яка на підставі договору оренди бере майно у користування за плату на певний строк.

Орендодавець - юридична особа, яка на підставі договору оренди передає майно у користування за плату на певний строк.

Все це прописано на державному рівні в Законі України “Про оренду державного та комунального майна”. Кажучи про оренду, в ст. 3 в ЗУ “Про оренду державного та комунального майна”, об'єктами оренди є єдині майнові комплекси підприємств, їхніх відокремлених структурних підрозділів, нерухоме майно тобто будівлі, споруди, приміщення, а також їх окремі частини, та інше окреме індивідуально визначене майно [1].

Також, не слід забувати, що за використання неправомірним чином майна, особа може бути притягнута до адміністративної відповідальності. З Кодексу України “Про адміністративні правопорушення” можна дізнатися, що адміністративна відповідальність — це відповідальність, яку несе суб'єкт адміністративних відношень [2].

Передача у користуванні нерухомого майна тобто житлового приміщення, здійснюється завдяки договору найму (оренди).

За цим договором орендодавець має право проводити перевірки використання належним або неналежним чином об'єкта оренди згідно з договором, а також ініціювати внесення змін до договору або його розірвання в разі погіршення стану об'єкта оренди внаслідок невиконання або неналежного виконання умов договору. Орендодавець зобов'язаний передати орендареві в тимчасове користування об'єкт оренди, надавати послуги, визначені даним договором та ознайомити орендаря з правилами технічної експлуатації об'єкта оренди.

Орендар має право вносити з дозволу орендодавця зміни до об'єкта оренди, здійснювати його реконструкцію, технічне переозброєння та інші поліпшення, користуватися системами комунікацій на території, на якій розташований об'єкт

оренди. Орендар зобов'язаний прийняти об'єкт оренди у тимчасове користування, утримувати об'єкт оренди в належному санітарно-технічному і протипожежному стані. Якщо, ж орендар навмисно зашкодить майну, він зобов'язаний відшкодувати його [3].

Проблемою є навмисне псування майна особою, так в ст. 194 Кримінального Кодексу України, передбачено, що умисне знищення або пошкодження майна, карається штрафом від однієї тисячі до чотирьох тисяч неоподатковуваних мінімумів доходів громадян або громадськими роботами на строк від ста двадцяти до двохсот сорока годин, або виправними роботами на строк до двох років, або обмеженням волі на строк до трьох років, або позбавленням волі на той самий строк, а також те ж саме діяння, але вчинене ляхом підпалу, вибуху чи іншим загальнонебезпечним способом, або заподіяло майнову шкоду в особливо великих розмірах, або спричинило загибель людей чи інші тяжкі наслідки, карається позбавленням волі на строк від трьох до десяти років, і особа несе вже кримінальну відповідальність [4].

Отже, підсумовуючи усе вище сказане, неправомірне користування орендованим майном, особливо під час воєнного стану є небезпечним для людини. Вона несе усю відповідальність, якщо умисно зашкодить майну. Так, особа яка здійснила умисно шкоду орендованому майну може бути притягнута до кримінальної відповідальності, і все буде залежати від ступенів небезпечності пошкодження майна.

Список використаних джерел:

1. Про оренду державного та комунального майна: Закон України від 03.10.2019. *Відомості Верховної Ради (ВВР)*, 2020, № 4, ст.25) URL.: <https://zakon.rada.gov.ua/laws/show/157-20#Text>
2. Кодекс України про адміністративні правопорушення: Закон України від 07.12.1984 № 8073- X.(зі змінами і допов) *Відомості Верховної Ради УРСР*. 2020, № 6, ст.35..
3. Примірний Договір оренди торгових приміщень (площ) у торговельних об'єктах, на ринках з продажу продовольчих та непродовольчих товарів (з включенням послуг з їх обслуговування) : Постанова Каб. Міністрів України від 05.03.2009 р. № №278. URL: <https://www.kmu.gov.ua/npas/204740689>
4. Кримінальний кодекс України: Закон України від 05.04.2001 № 2341-III *Відомості Верховної Ради України*. (зі змінами внесеними Законом України «Про внесення змін до деяких законодавчих актів України...» від 13.04.2020 556-IX) *Відомості Верховної Ради України*. 2020.

ОКРЕМІ АСПЕКТИ РОЗВИТКУ ПРАВОВИХ СПОСОБІВ ЗАХИСТУ ПОСТРАЖДАЛИХ ВІД НЕЩАСНОГО ВИПАДКУ НА ВИРОБНИЦТВІ ТА ПРОФЕСІЙНОГО ЗАХВОРЮВАННЯ В УКРАЇНИ

Соловйов Олексій Володимирович

ORCID ID: 0000-0002-8589-3041

канд. юрид. наук., доцент, асистент кафедри трудового права
Національний юридичний університет імені Ярослава Мудрого, Україна

Українські землі, які перебували під владою різних держав, мали свою особливу історію розвитку соціального страхування від нещасних випадків на виробництві та професійних захворювань.

На початковому етапі зародження систем захисту від несприятливих соціально-економічних наслідків трудового каліцтва, як і на заході, в Україні постраждали від нещасних випадків працівники мали можливість користуватись тільки цивільним законодавством про відшкодування збитків. Працівник повинен був у суді довести, що саме діянням роботодавця йому було заподіяно шкоду, тобто діяла презумпція невинуватості роботодавця.

Оскільки із середини XVII ст. більша частина України входила до складу Російської імперії, то важливе значення має Закон від 2 червня 1903 р. «Правила винагороди потерпілих внаслідок нещасних випадків робітників і службовців, а так само членів їх родин у підприємствах фабрично-заводської, гірничої та гірничо-заводської промисловості». Прийняття цього Закону стало початком нового етапу розвитку механізмів соціального захисту постраждалих на виробництві в Україні. Усі нещасні випадки, що сталися під час роботи або у зв'язку з нею, підлягали відшкодуванню, за винятком тих, які були викликані грубою необережністю або злим умислом самого потерпілого. Відповідно вина роботодавця презюмувалася, а від відповідальності його звільняв тільки доказ злого наміру або грубої необережності працівника. При цьому оціночна категорія «груба необережність» відкривала простір для широкого суддівського розсуду [1, с. 110].

Цей же принцип спеціальної відповідальності роботодавця, який був передбачений у Законі 1903 р., поширювався й на ті українські землі, які до 1914 р. належали Російській імперії, а потім входили до складу Польщі, а з 1924 р. на цю українську територію було поширено австрійське страхування від нещасних випадків. А в 1933 р. було уніфіковано закон про соціальне страхування як робітників та службовців. Треба зазначити, що на українських землях, які знаходились під владою Румунії, було чинним румунське соціальне законодавство з 1912 р. І також у 1933 р. було видано уніфікований закон про соціальне забезпечення. Найпрогресивнішим було соціальне законодавство в Чехословаччині, відповідно на Закарпатті до 1924 р. був чинний угорський закон 1907 р. про обов'язкове страхування робітників від хвороби, інвалідності й на старість. У 1924 р. уведено уніфікований закон для всієї Чехословаччини, який пізніше кілька разів змінювався й доповнювався. На ті землі, які входили до складу Австро-Угорської імперії, поширювався вже згадуваний раніше Австрійський закон 1887 р. про страхування від нещасних випадків. Проте більшість українців проживали у сільській місцевості і, як правило, в обов'язковому страхуванні участі не брали [2].

Якщо говорити про виникнення соціального страхування, то необхідно зазначити, що в Україні, яка на той час була у складі царської Росії, зародження соціального страхування припадає на кінець XIX ст., коли було засноване Одеське товариство взаємного страхування фабрикантів та ремісників від нещасних випадків (1888) [3, с. 21].

У Росії основи соціального страхування були закладені Законом 1912 р. «Про страхування робітників від нещасних випадків». Як зразок був узятий німецький закон 1884 р., але було й багато відмінностей. Наприклад, управління страхуванням здійснювалося не за професійним, як у Німеччині, а за територіальним принципом. Як і в Німеччині, діяльність російських страхових товариств вже в перші роки стала орієнтуватися на проведення заходів профілактики нещасних випадків і поліпшення стану охорони праці. Це було пов'язано з наявністю прямої зацікавленості страхових товариств у зниженні своїх витрат на виплати забезпечення [4, с. 11]. Підставою для відмови у забезпеченні за Законом 1912 р. була тільки наявність злого умислу потерпілого.

Закон 1912 р. містив ряд недоліків, серед яких можна виділити такі: вузькість кола застрахованих – страхуванням охоплювалася лише чверть найманих працівників, низький розмір страхового забезпечення для багатьох категорій постраждалих. Частина професійних ризиків не страхувалася. Закон ігнорував необхідність проведення експертизи непрацездатності. Н. А. Вігдорчик підкреслював, що це призвело до численних порушень – страхові товариства підбирали «своїх» лікарів, вердикт яких було важко оскаржити [5, с. 49].

Таким чином, у нашій країні до революції 1917 р. соціальне страхування розвивалося по тому ж шляху, що і в інших країнах Європи. Одразу ж після революції була зроблена спроба ввести альтернативну програму соціального страхування, розроблену на 6-й Празькій партійній конференції РСДРП ще в 1912 р. Ухвалення декларації Народного комісаріату праці (Наркомпраці) «Про введення в Росії повного соціального страхування» стало першим кроком радянської влади на шляху реформування соціального страхування. Але вже в перший рік радянської влади було визнано недоцільним поділ соціального страхування на окремі самостійні гілки. У ці роки панувала думка, що нещасний випадок на виробництві взагалі не є окремим видом соціального ризику, що соціальний ризик один – це незабезпеченість, а наявність причинного зв'язку між ушкодженням здоров'я і виробництвом не має значення. Найефективнішою формою захисту від виробничих травм є єдине державне соціальне страхування, що охоплює всі види соціальних ризиків.

У період воєнного комунізму всі громадяни розглядалися як працівники, зобов'язані працювати на єдиного роботодавця – радянську державу. У новому суспільстві інакше бачились і завдання страхової організації: не відшкодування втраченого заробітку, а забезпечення засобів до існування. Крім цього, вважалося, що соціальний ризик є невід'ємною частиною саме капіталістичного способу виробництва, а в соціалістичній державі такого явища, як виробничий травматизм, просто не буде [6, с. 152]. Підставою для отримання коштів із суспільних фондів споживання в соціалістичному суспільстві буде не заробіток, а приналежність людини до суспільства. Уважалося, що згодом зникне навіть саме поняття заробітку. Л. Забелін писав: «Розподіл суспільного доходу між членами суспільства, незалежно від форм цього процесу, буде відбуватися не шляхом неорганізованого обміну товарів, а на підставі встановленого суспільством плану, що гарантує однакове задоволення потреб усіх його членів, поза будь-якої залежності від працездатності або непрацездатності» [6, с. 157].

Ці погляди знайшли відображення в нормативних документах того часу, у першу чергу в Положенні про соціальне забезпечення трудящих від 31 жовтня 1918 р. Було переглянуте питання про коло забезпечуваних осіб, оскільки соціалістична держава бере на себе забезпечення тільки найманих працівників та членів їх сімей. Допомога по тимчасовій непрацездатності та пенсії в разі часткової чи повної втрати працездатності призначалися незалежно від причин ушкодження здоров'я. Пенсійне забезпечення могло бути замінене поміщенням в інвалідний будинок, допомога по тимчасовій непрацездатності могла бути частково надана в натуральному вигляді. До власників підприємств, установ у випадках ухилення від участі у витратах на соціальне забезпечення застосовувались штрафи в розмірі 10-кратної суми платежу, який необхідно було сплатити, або ув'язнення до 6-ти місяців. Практика зіткнулася з тим, що страхова організація входить у протиріччя з соціальними завданнями, унаслідок чого довелося пожертвувати страховою оболонкою [7, с. 89].

Заміна соціального страхування соціальним забезпеченням відбувалася в два етапи. На першому етапі були ліквідовані органи управління соціальним страхуванням, замість самоврядних лікарняних кас були організовані державні органи – підвідділи соціального забезпечення та охорони праці при місцевих органах Народного комісаріату праці і центральний підвідділ соціального забезпечення та охорони праці при Наркомпраці, на які було покладено управління соціальним забезпеченням. На другому етапі відбувся перехід від стягнення страхових внесків з роботодавців до фінансування соціального забезпечення за рахунок податків і розподілу коштів на його цілі в кошторисному порядку [8, с. 64].

У 30-ті роки державне соціальне страхування було передане в управління ВЦРПС. У рамках сформованої системи пенсійного забезпечення від трудових каліцтв надавалися два види пенсій – пенсії по інвалідності та по втраті годувальника. Витрати на соціальну реабілітацію постраждалого від нещасного випадку на виробництві покладалися на заподіювача шкоди в цивільно-правовому порядку. Органи соціального забезпечення мали право стягнути сплачені у вигляді відшкодування суми із заподіювача шкоди. Регресні позови були дуже поширені [9, с. 22].

Відповідно до Положення про пенсії та допомогу від 13.02.1930 р. призначення забезпечення у разі інвалідності для потерпілих на виробництві здійснювалося на кращих умовах, ніж при інвалідності від загального захворювання. По-перше, не встановлювався мінімальний робочий стаж, необхідний для отримання забезпечення, по-друге, був закріплений більший розмір пенсії. Для інвалідів 1-ї групи, якщо інвалідність настала в результаті нещасного випадку або профзахворювання, пов'язаного з роботою, пенсія призначалася в розмірі його повного заробітку, тоді як для інших категорій інвалідів 1-ї групи пенсія становила 2/3 заробітку. У Положенні були перераховані категорії осіб, які не мали права на пенсійне забезпечення. У першу чергу до них належали особи, які були позбавлені виборчих прав через класову приналежність у зв'язку зі своєю колишньою діяльністю до жовтня 1917 р., участю в контрреволюційних арміях, а також служителі релігійного культу, особи, позбавлені виборчих прав за вироком суду та члени їх сімей.

У 1938 р. бюджет соціального страхування, раніше затверджуваний окремо, був включений до складу єдиного державного бюджету СРСР, що призвело до втрати фінансової самостійності даної системи і набуло дотаційного характеру.

У 1962 р. були прийняті Правила відшкодування шкоди, заподіяної працівникові трудовим каліцтвом або професійним захворюванням. Одним із нововведень було те,

що питання відшкодування тепер повинні були вирішуватись на самому підприємстві, а не у народному суді, як це було раніше. Ця система ставила працівника в залежне становище від роботодавця, а також не формувала зацікавленості роботодавця у створенні безпечних умов праці. Відповідно до цих Правил, роботодавець повинен був нести відповідальність тільки за наявності вини. Можлива була також змішана відповідальність, при якій розмір відшкодування зменшувався у разі встановлення грубої необережності самого потерпілого. Але не зменшувався розмір виплат на реабілітацію працівника. Якщо ж встановлювався умисел потерпілого – виплати не проводилися [10, с. 33].

У 1984 р. Постановою Ради Міністрів СРСР були затверджені нові Правила відшкодування шкоди, заподіяної працівникові трудовим каліцтвом або професійним захворюванням. Відповідно до них повністю в суму відшкодування шкоди стали зараховувати лише пенсію по інвалідності, а інші пенсії – тільки в сумі, що дорівнює пенсії по інвалідності. Було надано право на отримання відшкодування особам, які відбувають покарання у місцях позбавлення волі. Розмір відшкодування непрацездатним утриманцям не ставився в залежність від одержуваної ними заробітної плати. Ці правила, так само як і правила 1962 р., фактично повертали спеціальну відповідальність роботодавців за шкоду, заподіяну працівнику нещасним випадком на виробництві, яка була передбачена у Правилах 1903 р.

Нові правила відшкодування власником підприємства, установи і організації або уповноваженим ним органом шкоди, заподіяної працівникові ушкодженням здоров'я, пов'язаним з виконанням ним трудових обов'язків, були затверджені постановою Кабінету Міністрів України від 23 червня 1993 р. Утрачений заробіток або його частина відповідно до ступеня втрати професійної працездатності виплачувався власником у повному розмірі, тобто без урахування розміру пенсії по інвалідності, а також незалежно від одержуваних потерпілим інших видів пенсій, заробітку (доходу) і стипендії. Згідно з цими Правилами працівники отримали право вимагати відшкодування моральної шкоди, завданої їм нещасним випадком на виробництві або професійним захворюванням. Також містилося положення, згідно з яким, якщо ушкодження здоров'я настало не тільки з вини власника, а і внаслідок порушення потерпілим правил безпеки, розмір відшкодування шкоди міг бути зменшений залежно від ступеня вини потерпілого, але не більш як на 50 відсотків. Проте вже наступного року це положення було виключено з Правил. Інфляція і підвищення вартості життя призвели до того, що до Правил була включена норма про індексацію виплат. Ці Правила, так само як і попередні, покладали всю відповідальність за шкоду, заподіяну працівнику, на роботодавця.

У дев'яностих роках минулого століття в Україні змінилися соціально-економічна і політична системи. Багатьом підприємствам не вдавалося адаптуватися до нових умов, країною прокотилася хвиля банкрутств. Неплатоспроможність роботодавців приводила до неможливості для постраждалих працівників отримати відшкодування заподіяної шкоди. Права працівників на відшкодування завданої шкоди нещасним випадком на виробництві постійно порушувалися.

У цих умовах така система відшкодування шкоди не могла далі функціонувати. 14 січня 1998 р. Верховною Радою приймаються «Основи законодавства України про загальнообов'язкове державне соціальне страхування», а вже 23 вересня 1999 р. було прийнято Закон України «Про загальнообов'язкове державне соціальне страхування від нещасного випадку на виробництві та професійного захворювання, що спричинили втрату працездатності», до якого протягом 15 наступних років було внесено 31 поправку, а 28 грудня 2014 р. приймається нова редакція цього Закону,

яка 1 січня 2015 р. вже під назвою «Про загальнообов'язкове державне соціальне страхування» (далі Закон) набирає чинності. Ця редакція закону також зазнала значних змін, адже з 2015 по 2022 рік було внесено 22 поправки.

Протягом усіх 23 років дії законодавства про соціальне страхування від нещасних випадків на виробництві та професійних захворювань ця системи зазнавала постійних змін:

1) змінювався орган управління загальнообов'язковим державним соціальним страхуванням від нещасного випадку на виробництві та професійного захворювання (Фонд соціального страхування від нещасних випадків на виробництві та професійних захворювань, Фонд соціального страхування, Пенсійний фонд України) та органи, які займаються адмініструванням єдиного внеску на загальнообов'язкове державне соціальне страхування (Пенсійний фонд України, Міністерство доходів і зборів, Державна фіскальна служба);

2) змінювалось коло застрахованих осіб в системі соціального страхування від нещасних випадків на виробництві та професійних захворювань, зокрема, відповідно до поправок 2017 року до осіб які підлягають обов'язковому соціальному страхуванню потрапили особи, які працюють на умовах цивільно-правового договору, фізичні особи підприємці, особи, які здійснюють незалежну професійну діяльність, члени фермерських господарств та ін.;

3) змінювались види та обсяги страхових виплат;

4) змінювався порядок розслідування та обліку нещасних випадків, професійних захворювань та аварій на виробництві, а разом з ним і умови визнання нещасного випадку таким, що має виробничий характер.

Висновки. Таким чином, в історії розвитку правового підходу до забезпечення працівників, які зазнали трудового каліцтва або отримали професійне захворювання, можна виділити ряд етапів.

Першим етапом слід вважати відшкодування шкоди за нормами цивільного права. Відшкодування здійснювалося в повному обсязі, але отримання відшкодування було обумовлене цілою низкою труднощів, які були пов'язані, по-перше, з установленням судом права працівника на отримання відшкодування, а по-друге – з ризиком неплатоспроможності роботодавця. У свою чергу, для роботодавця витрати на виплату відшкодування були непередбачувані й могли стати непосильним тягарем.

Другим етапом можна вважати період спеціальної відповідальності роботодавця за шкоду, заподіяну працівнику нещасним випадком на виробництві. Обов'язок доведення вини перемістився з робітника на підприємця, який повинен був довести провину потерпілого в тому, що стався нещасний випадок. Для цього періоду також характерна була можливість добровільного страхування відповідальності роботодавця. Це давало можливість роботодавцям розраховувати і планувати свої витрати на забезпечення працівників, а працівникам значно спрощувало отримання відшкодування. Однак, страхування відповідальності роботодавця не могло повністю вирішити завдання соціального захисту працівників.

Третім етапом стало введення обов'язкового соціального страхування від нещасних випадків на виробництві та професійних захворювань. Перехід від страхування відповідальності роботодавця до соціального страхування від професійних ризиків пов'язаний зі зміною основ страхування – його об'єкта, принципів і завдань. Необхідно було теоретично обґрунтувати і практично створити принципово інший механізм компенсації шкоди, заподіяної здоров'ю працівника трудовим каліцтвом або професійним захворюванням, а в разі його смерті – непрацездатним утриманцям.

Проаналізувавши досвід нашої країни, а також враховуючи досвід економічно розвинених західних країн, можна зробити висновок про те, що серед усіх способів захисту постраждалих від нещасних випадків на виробництві та професійних захворювань обов'язкове соціальне страхування є найбільш ефективним та економічно вигідним для роботодавця механізмом, який здатен забезпечити необхідний та належний соціальний захист працівників.

Список використаних джерел:

1. Кисельова О. І. & Андрійченко Н. С. (2015). Становлення та тенденції розвитку соціального страхування в Україні. *Право і суспільство*, (2), 109–116.
2. Погорелова С. (2008). Історія становлення державної системи соціального захисту в європейських країнах. *Вісник пенсійного фонду України*, (5), 12–13.
3. Надточій Б. О. (2003). Соціальне страхування у контексті історії. *Соціальний захист*, (2), 20–24.
4. Ігнатов Л. М. (1911). *Діяльність німецьких промислових страхових товариств щодо запобігання нещасних випадків*. Друк. рос. товариства.
5. Вігдорчик Н. А. (1925). *Теорія та практика соціального страхування. Вип. 5. Страхування від нещасних випадків та травматологічна експертиза*. Друк. «Книга».
6. Забелін Л. В. (1924). *Теорія соціального забезпечення*. Видання ВЦРПС.
7. Соловйов О. В. (2015). Генеза становлення та розвитку обов'язкового соціального страхування від нещасного випадку на виробництві в Україні. *Право та інновації*, (2(10)), 86–91.
8. Ісаков В. В. (2005). Управління соціальним страхуванням у Росії, 1918-1921 роки. Період «воєнного комунізму». *Вісник Державного соціального страхування*, (3), 62–73.
9. Смірнов В. Т. (1960). *Регресні позови у зобов'язаннях із заподіяння шкоди*. Держюрвидання.
10. Гуменюк І. О. (2001). *Правові основи становлення соціального страхування в Україні* (Неопублікована кандидатська дисертація). Національний юридичний університет імені Ярослава Мудрого, Харків, Україна.

ОКРЕМІ ПРОБЛЕМНІ ПИТАННЯ КРИМІНАЛЬНО-ПРАВОВОЇ КВАЛІФІКАЦІЇ УМИСНОГО ВБИВСТВА МАТІР'Ю СВОЄЇ НОВОНАРОДЖЕНОЇ ДИТИНИ

Джура Влада Владиславівна

здобувач вищої освіти третього року навчання
юридичного факультету
Національний авіаційний університет, Україна

Лисько Тетяна Давидівна

канд.юрид.наук, доцент кафедри кримінального права і процесу
юридичного факультету
Національний авіаційний університет, Україна

Особливої уваги та охорони потребують діти, тому що вони є менш захищеною верствою населення, які потребують догляду та захисту з боку дорослих. Відповідно до ст. 3 Конституції України життя людини визнається найвищою соціальною цінністю. Вбивство матір'ю своєї новонародженої дитини порушує невід'ємне конституційне право кожної людини на життя [1]. Незважаючи на тривале існування в кримінальному законі привілейованого складу, яке передбачене у ст. 117 КК України, розуміння змісту його ознак та окремих випадків кваліфікації досі залишається дискусійним. У КК України не визначено період новонародженості, «під час пологів» та «відразу після пологів» а також визначення поняття «матір», що перешкоджає правильній кваліфікації даного складу кримінального правопорушення.

Аналізуючи об'єктивну сторону цього злочину, необхідно звернути увагу на визначення проміжку часу, протягом якого вчиняється діяння, передбачене ст.117 КК. У диспозиції цієї статті визнається час вчинення вбивства – під час пологів або відразу після пологів. Згадуване поняття позбавлене правової визначеності, але разом з тим є принциповим, оскільки, якщо цей час минув, то дії матері, відповідно, не вважатимуться привілейованим вбивством (ст. 117 КК), а натомість будуть оцінені як кваліфікований вид – умисне вбивство малолітньої дитини (п. 2 ч. 2 ст. 115 КК).

Найбільш суперечливим є визначення поняття «відразу після пологів» та потребує більшої визначеності. В юридичній науці існує позиція, що мірилом початку новонародженості є поява частини дитини з утроби жінки, а кінця – закінчення особливого психофізичного стану жінки-породіллі, викликаного пологами, про що можуть свідчити дії із догляду за дитиною і збереження її життя [2].

Для того, щоб правильно кваліфікувати злочин, передбачений ст. 117 КК, необхідно визначити поняття новонародженості. Відповідно до наказу МОЗ України від 29.03.2006 р. № 179, новонародженою вважається дитина, яка народилася або вилучена з організму матері після повного 22-го тижня вагітності (з 154 доби від першого дня останнього нормального менструального циклу) [3]. Якщо аналізувати з точки зору судової медицини, то коли мова йде про вбивство матір'ю своєї новонародженої, дитини під час пологів або відразу після них, звертається увага на поняття новонародженості, яке визначається строком в 1 добу. Тобто жінка в особливо тяжкому стані перебуває тільки під час пологів або відразу після них протягом доби з моменту появи дитини на світ. Під терміном «відразу після пологів» розуміти проміжок часу, що збігається із раннім післяпологовим періодом – від 2 до 4

годин після відділення плоду. Період «відразу після пологів» завершується з моменту, відколи мати почала годувати свою дитину, так як приступаючи до годування, жінка починає усвідомлювати свій обов'язок щодо догляду за дитиною, що дає підстави вважати, що вона вже не знаходиться під впливом тяжкого психофізичного стану. Проміжок «під час пологів» охоплює три періоди пологів: перший – період розкриття шийки матки, який може тривати до 18 годин, другий – період зганяння плода, тривалість якого до 2 годин, третій – послідовий, що починається після народження плода і закінчується народженням посліду (5–30 хв.).

Виникають спірні питання й щодо суб'єкта кримінального правопорушення. Очевидно, що суб'єктом даного злочину є *мати* новонародженої дитини, яка є осудною на момент вчинення кримінально протиправних дій та досягла 14-річного віку [2]. Відповідно до Сімейного кодексу України матір'ю дитини визнається як жінка, яка визнана такою в силу факту народження дитини, так і жінка, яка стала такою за законом.

Слід зазначити, що останнім часом широкого поширення набув інститут сурогатного материнства та народження дитини в результаті застосування допоміжних репродуктивних технологій. А отже виникає питання чи може бути сурогатна матір також суб'єктом злочину, передбаченого ст. 117 КК України. У науковій літературі є точка зору, відповідно до якої суб'єктом розглядуваного злочину може бути і сурогатна матір, тобто та, яка фактично народила. Жінка, що стала матір'ю відповідно до закону, не може визнаватися суб'єктом умисного вбивства матір'ю своєї новонародженої дитини [4].

З точки зору кваліфікації потребує уваги питання співучасті в злочині, передбаченому ст. 117 КК. Особи, які брали участь у вбивстві народжуваної чи новонародженої дитини як співвиконавці, залежно від виконуваної ними ролі, підлягатимуть кримінальній відповідальності за п.2 ч.2 ст.115 КК навіть тоді, коли матір при цьому знаходилась в обумовленому пологами стані [2]. Однак, на наше переконання, особи, що виконували ролі організатора, підбурювача або пособника повинні нести відповідальність за відповідною частиною ст. 27 та ст. 117 КК України.

Ще одним недоліком у конструкції складу злочину про вбивство матір'ю своєї новонародженої дитини є відсутність такої суб'єктивної ознаки складу злочину, як знаходження матері в особливому психофізичному стані, викликаному пологами, а також в умовах психотравмуючої ситуації, яка є підставою віднесення досліджуваного виду вбивства до злочинів з привілейованим складом, тому що жінка під час такого стану може не усвідомлювати свої дії та керувати ними [5]. Якщо ж умисне вбивство матір'ю своєї новонародженої дитини вчинено із заздалегідь обдуманим умислом, у т.ч. за взаємною згодою подружжя, вчинене слід кваліфікувати за п. 2 ч. 2 ст. 115, а за наявності підстав – і за іншим пунктом ч. 2 цієї статті [3].

Замах на плід, що знаходиться в утробі матері, вбивством не вважається і може потягнути кримінальну відповідальність лише за незаконне проведення абортів або заподіяння тяжкої шкоди здоров'ю жінки. Мати, заподіюючи смерть дитині, має усвідомлювати, що її дії спрямовані на позбавлення життя людини, а не на переривання вагітності [5].

Слід зазначити, що смерть дитини може настати в силу випадкових обставин: в результаті асфіксії плоду або пологової травми. У цьому випадку склад кримінального правопорушення, передбаченого за ст. 117 КК України, виключається та має призначатись судово-медична експертиза [6].

Отже, можна зробити висновок, що ст. 117 КК України має певні недоліки, які необхідно усунути, а отже дана норма потребує вдосконалення. Через відсутність

визначення окремих понять, їх змісту ускладнюється кримінально-правова кваліфікація та притягнення до кримінальної відповідальності за вчинення умисного вбивства матір'ю своєї новонародженої дитини. Було б також доцільно закріпити на законодавчому рівні емоційний стан жінки, який виникає у зв'язку з пологами або відразу після них.

Список використаних джерел:

1. Конституція України : Закон України від 28.06.1996 р. № 254к/96-ВР. *Відомості Верховної Ради України*. 1996. № 30.
2. Булгак С. С, Заєць Є. Ю. Проблемні аспекти кваліфікації вбивства матір'ю своєї новонародженої дитини. *Науковий вісник Ужгородського Національного Університету*. 2021. № 64. С. 288–294.
3. Хашев В. Г., Крупко А. О. Окремі проблеми кваліфікації умисного вбивства матір'ю своєї новонародженої дитини. *Актуальні питання протидії злочинності в сучасних умовах* : матеріали Міжнар. наук.-практ. конф., м. Дніпро, 17 берез. 2017 р. Дніпро, 2017. С. 134–136.
4. Гаджиева-Бабич М. Ф. Проблеми визначення суб'єкта складу злочину, передбаченого ст. 117 КК України. *Міжнародний мультидисциплінарний науковий журнал «ЛОГОΣ. Мистецтво наукової думки»*. 2020. № 9. С. 126–130.
5. Марисюк К., Друк С. Умисне вбивство матір'ю своєї новонародженої дитини: спірні питання кваліфікації. *Вісник Національного університету "Львівська політехніка"*. 2020. № 2. С. 259–265.
6. Жмур Ю. М, Гоцуляк О. О. Актуальні проблеми кваліфікації вбивства матір'ю своєї новонародженої дитини. *Молодий вчений*. 2020. № 6 (82). С. 62–65.

ОСНОВНІ РИСИ ПРАВОВОЇ СИСТЕМИ УКРАЇНИ: АКТУАЛЬНІ ТЕОРЕТИКО-ПРАВОВІ АСПЕКТИ

Браженко Катерина Вадимівна

Студентка другого (магістерського) рівня вищої освіти

ННІ права та інноваційної освіти

Дніпропетровський державний університет внутрішніх справ, Україна

Науковий керівник: Наливайко Олег Іванович

канд. юрид. наук, доцент,

старший науковий співробітник секретаріату Вченої ради

Дніпропетровський державний університет внутрішніх справ, Україна

Актуальність теми дослідження полягає в тому, що українська державно-правова система формувалася у складних умовах через відсутність державної незалежності у переломний історичний період, геополітичного становища України, та ідеологічного впливу на українське суспільство, що протилежний за змістом європейських та східних понять. Розвиток правової системи країни можна розділити на два періоди: до здобуття незалежності та після здобуття незалежності. Це був період, коли було прийнято Конституцію 1996 року, яка не лише призвела український народ до побудови незалежного, демократичного та соціального устрою, а зафіксувала основні правові засади її подальшого економічного, політичного та соціально-культурного розвитку.

Право, як основний компонент правової системи, вимагає всебічного і систематичного вивчення. Системний аналіз явищ права дозволяє комплексно підійти до розкриття їх взаємозв'язків. Тут варто зазначити, що право не ототожнюється з правовою системою. На цій основі була введена категорія «правова система». Правова система – це багатогранне і складне явище, сформоване з великого комплексу компонентів, яке надає регулюючий і організаційний вплив на суспільство. На формування правових систем у різних народів впливали різні чинники, починаючи від расових, етнічних, релігійних, географічних і закінчуючи юридичною технікою і стилем.

Ефективне функціонування правової системи є наслідком розвитку кожної людини, суспільства і держави в цілому. Правова система кожної держави і України в тому числі складається з декількох основних елементів: по-перше, нормативно-правової бази, яка повинна формувати регулювання всіх основних правовідносин у державі і суспільстві; по-друге, уповноважених органів державного управління, завданням яких є забезпечення належного функціонування законодавчої та нормативно-правової бази; по-третє, судова гілка влади, яка покликана встановлювати правові відносини в суспільстві і державі [4, с. 14].

Істотними рисами сучасної правової системи України є:

1) історичний зв'язок з романо-германською правовою сім'єю, що визначає наявність традиційних характеристик романо-германського права. Сьогодні компаративісти схиляються до висновку, що відбувається процес зближення чи інтеграції української правової системи з континентальним (європейським) правом [1, с.143-147]. Йдеться про те, що «подібність між українським правом і романо-германським правом не підлягає сумніву». Таким чином, українська правова система має такі характеристики: провідна роль нормативних правових актів у системі

джерел права, загальний характер правових норм, кодифікація основних правових напрямів, розподіл права на публічне та приватне;

2) статус перехідної правової системи визначається її соціалістичним історичним минулим та заявленим курсом на повернення до романо-германської сім'ї. Однак слід розуміти, що таке повернення відбудеться не одразу, а поступово. Цей напрямок дає можливість говорити про майбутню участь української правової системи у сім'ї романо-германського права, але це можливе лише після успішного завершення політико-правових реформ;

3) «євроінтеграційний напрямок розвитку, який підтверджує зближення національного законодавства України з Європейським правом. Європейський вибір є невід'ємною частиною національної ідеї і в той же час стратегічним напрямком державно-правового розвитку України, як це було заявлено при проголошенні незалежності» [2, с. 120-122];

4) «впровадження європейських правових стандартів у правову систему України. Сьогодні визнання європейських орієнтирів часто відбувається завдяки процесу європейської інтеграції, що є стратегічним вектором розвитку української держави» [10, с.54-65]. Основний орієнтир розвитку вітчизняної правової системи є пріоритет особистості людини, її прав і свобод, що відображається у ст.3 Конституції України [5];

5) «під впливом глобалізації правова система та всі її підсистеми зазнають суттєвих змін, що зачіпають більшою чи меншою мірою всі її елементи (статичні та динамічні), в тому числі можна спостерігати швидке посилення взаємодії та взаємообумовленості структурних елементів правової системи, ускладнення функціональних відносин, що мають пульсуючий характер і поєднують у собі суперечливі процеси та явища: правову уніфікацію, правову стандартизацію, правову інтеграцію, гомогенізацію, з одного боку, та регіоналізацію, диверсифікацію тощо, з іншого боку» [3, с. 6].

Трансформаційний етап становлення правової системи сучасної України детермінує її найважливіші особливості та тенденції її розвитку:

1. Проголошення людини, що володіє правами і свободами – найвищою цінністю, характеризує юридичне закріплення положення про те, що особистість є центром правової системи України. Інші суб'єкти – організації, підприємства, юридичні особи та посадові особи, державні органи – є необхідними суб'єктами, наслідками активної людської діяльності.

2. Підвищення ролі органів місцевого самоврядування як засобу самоврядування населення та забезпечення його інтересів.

3. Підвищення ролі правосвідомості як частини культури суспільства і засоби свідомого ставлення суб'єкта до права, необхідності добровільного виконання вимог, викладених у його приписах.

4. Основними напрямками розвитку правотворчої діяльності є законодавче регулювання процесу створення нормативних актів, прийняття актів, що враховують різні суспільні інтереси, і створення юридично досконалих актів.

5. Важливість підвищення ролі закону в системі джерел права та можливість визнання офіційного значення юридичного прецеденту в юридичній практиці.

6. Становлення і розвиток приватного права, що гарантує не тільки реалізацію суб'єктивних прав, але і їх відновлення в разі порушення.

Підсумовуючи викладене, можна зробити висновок, що правову систему України можна визначити як явище, що ґрунтується на конституційних положеннях, розроблених на концепціях природного права, політичного плюралізму, пріоритету

прав людини, відповідальності держави перед особистістю, інтеграції політичних та правових процесів. Реалізація соціальних завдань, пов'язаних із співробітництвом та згодою. Важливою метою соціальних реформ в Україні є розвиток демократичної, соціальної та правової держави, а відповідна правова система підтримуватиме високий рівень життя України як високо розвиненої та цивілізованої європейської держави, що робить можливим стати впливовою силою у світі та в Європі.

Список використаних джерел:

1. Бехруз Х. Праворозуміння, розуміння права і правова система / *Право України*. 2010. № 4. С. 143-147.
2. Кафтя А. А. Правова система України в умовах інформатизації: напрями трансформації. Імперативи розвитку цивілізації. 2015 № 2. С. 120-122.
3. Тимченко С. М. Глобалізація і право: напрями впливу і тенденції розвитку . *Вісник Запорізького національного університету*. 2009. №1. С. 6-7.
4. Удовика Л.Г. Правова система України: глобалізаційні трансформації. Запоріжжя: КСК, 2018. 320 с.
5. Хаустова М.Г. Проблеми і перспективи розвитку правової системи України в умовах глобалізації . . *Вісник Академії правових наук* . 2014. № 2 (77). С. 54-65.

ОСОБЛИВОСТІ ІНФОРМАЦІЙНОГО ЗАБЕЗПЕЧЕННЯ ГОСПОДАРСЬКОЇ ДІЯЛЬНОСТІ

Якобець Яна Михайлівна

здобувач вищої освіти юридичного факультету
Донецький національний університет імені Василя Стуса, Україна

Науковий керівник: Калаченкова Катерина Олександрівна

ORCID ID: 0000-0003-0720-2476

канд.юрид.наук, доцент,
доцент кафедри господарського та адміністративного права
Донецький національний університет імені Василя Стуса, Україна

В економічному розвитку України господарська діяльність виступає одним з основних джерел наповнення дохідної частини державного бюджету та є важливою для забезпечення фінансування економічних і соціальних програм. Проте, провадження господарської діяльності в сучасній Україні залежить від ефективного використання інформаційних ресурсів, що є основою інформаційного забезпечення для будь-якої сфери життєдіяльності держави. Часті соціально-економічні зміни України вимагають постійного удосконалення правового регулювання суспільних відносин, усунення правових колізій у практиці правозастосування у господарській сфері, тому інформаційно-правове забезпечення провадження господарської діяльності набуває особливої актуальності.

Окремі аспекти інформаційного забезпечення господарської діяльності, суб'єктів господарювання досліджували такі вчені як: І. Бланк, Р. Бруханський, Л. Гнилицька, О. Гудзинський, М. Дем'яненко, В. Жук, С. Івахненко, Г. Кірейцев, Т. Косова, І. Лазаришина, Є. Мних, П. Саблук, С. Черниш, М. Чумаченко, А. Шеремет, С. Шкарабан, О.В. Ярошук та інші. В той же час проведені дослідження не вичерпують всієї проблематики, оскільки залишаються питання, що потребують додаткового аналізу.

Метою роботи є узагальнення особливостей інформаційного забезпечення господарської діяльності.

Основним елементом інформаційного забезпечення є інформація, яка виступає як складова практично кожного виду об'єктів господарських прав (цінних паперів, речей, результатів інтелектуальної діяльності тощо), водночас вона є самостійним об'єктом господарських відносин.

Визначення інформації міститься в ст. 1 Закону України «Про інформацію» як будь-які відомості та (або) дані, які можуть бути збережені на матеріальних носіях або відображені в електронному вигляді [1]. В економічному словнику інформація визначається як сукупність відомостей, даних, знань про об'єкт або явище, що вивчаються [2]. Як стверджує В. М. Брижко, інформація відіграє важливу роль у сфері провадження господарської діяльності в Україні, та дозволяє орієнтуватися в ситуації, планувати свої дії, відстежувати результативність заходів, що проводяться, ухилятися від несподіванок, маніпулювати окремими людьми і організаціями людей (угрупованнями) [3]. З чим не можна не погодитися, адже без інформації органи державної влади та суб'єкти господарювання не матимуть можливості ефективно виконувати завдання та функції у сфері провадження господарської діяльності, здійснювати аналітичну роботу та планувати.

Також слід відмітити, що в епоху діджиталізації поряд з інформацією особливої уваги потребує поняття «інформатизація». Згідно Закону України «Про Національну програму інформатизації» інформатизація являє собою сукупність взаємопов'язаних організаційних, правових, політичних, соціально-економічних, науково-технічних, виробничих процесів, що спрямовані на створення умов для задоволення інформаційних потреб, реалізації прав громадян і суспільства на основі створення, розвитку, використання інформаційних систем, мереж, ресурсів та інформаційних технологій, створених на основі застосування сучасної обчислювальної та комунікаційної техніки. Також Закон зазначає, що Національна програма інформатизації, зокрема й у сфері провадження господарської діяльності, формується виходячи з довгострокових пріоритетів соціально-економічного, науково-технічного, національно-культурного розвитку країни з урахуванням світових напрямів розвитку та досягнень у сфері інформатизації і спрямована на забезпечення розвитку даної сфери, так і економіки в цілому, створення умов для інтеграції України у світовий інформаційний простір відповідно до сучасних тенденцій інформаційної геополітики [4].

З огляду на вищенаведене, у Постанові «Про затвердження Положення про формування та виконання Національної програми інформатизації» зазначається, що при формуванні програми інформатизації у сфері здійснення господарської діяльності проводиться комплекс заходів щодо розроблення, узгодження та затвердження завдань (проектів) інформатизації, зокрема інвестиційного характеру, узгоджених за часом, складом виконавців, використанням певних матеріально-технічних, інформаційних, людських, фінансових та інших ресурсів, метою яких є створення інформаційних і телекомунікаційних систем, засобів інформатизації та інформаційних ресурсів, що відповідають певним технічним умовам і показникам якості [5].

Серед особливостей інформатизації у сфері здійснення господарської діяльності можна виокремити те, що даний процес пов'язаний з обробкою досить великого обсягу різноманітної інформації, що надходить із значної кількості джерел, з високими вимогами до швидкості і форми її надання, достовірності, актуальності, безпеки інформації. Тому створення комплексу інформаційних технологій та засобів інформатизації для збору, зберігання, аналізу обробки великих обсягів інформації здійснення господарської діяльності забезпечить ефективну роботу органів державної влади та органів місцевого самоврядування.

Інформаційне забезпечення господарської діяльності в Україні це досить складний процес, який включає в себе отримання, обробку, аналіз, зберігання та накопичення інформації в базі даних для використання її у повсякденному житті. Метою інформаційного забезпечення здійснення господарської діяльності є отримання узагальненої обробленої інформації на основі зібраних вихідних даних, яка має стати основою для прийняття управлінських рішень. Вказана мета досягається шляхом збирання первинної інформації, її зберігання, розподілу серед структурних підрозділів відповідних державних органів та їхніми працівниками, підготовки до переробки, надання її органу управління в переробленому вигляді, аналізу, забезпечення прямих і зворотних зв'язків у її циркуляції, організації документообігу за допомогою сучасних інформаційних технологій, зокрема таких, як хмарний (віртуальний) дата-центр, головна ціль якого - створення всіх необхідних умов для стабільної роботи серверного обладнання, яке там розміщується для зберігання [6, с. 75].

В свою чергу, інформаційні технології охоплюють усі провідні аспекти господарської діяльності та впливають на рівень і темпи соціально-економічного, науково-технічного і культурного розвитку. До прикладу, взаємодія органів державної влади та органів місцевого самоврядування між собою у сфері

господарської діяльності також вимагає використання інформаційно-телекомунікаційних технологій та дієвого функціонування інфраструктури міжвідомчої автоматизованої інформаційної комунікації. Вважається, що це сприятиме підвищенню відкритості та прозорості господарської діяльності.

Позитивним прикладом дієвості діджиталізації у сфері господарської діяльності є відкриття ФОП. Ще донедавна проведення державної реєстрації юридичних осіб та фізичних осіб-підприємців включала в себе збір всіх необхідних документів, до того ж підприємець міг реєструватися тільки за місцем офіційної прописки. Якщо підприємець сам подавав документи, то він обов'язково повинен був мати при собі паспорт. Якщо подання документів відбувалось через довіреність, то паспорт пред'являла довірена особа разом з оригіналом доручення з підписом і печаткою нотаріуса. Вся ця процедура займала досить багато часу. Тепер ж відкрити ФОП можна в онлайн-формі через Портал Дія, це займає не більше 10 хвилин та відбувається в автоматичному режимі без участі державного реєстратора, необхідно мати лише електронний підпис. Всі ці дії здійснюються відповідно Закону України «Про державну реєстрацію юридичних осіб, фізичних осіб-підприємців та громадських формувань», Постанови КМУ від 28.04.2021р. №418 «Порядок реалізації експериментального проекту щодо державної реєстрації фізичної особи підприємцем в автоматичному режимі», Постанови КМУ від 04.12.2019 №1137 «Питання Єдиного державного веб-порталу електронних послуг та Реєстру адміністративних послуг». Таким чином, надання адміністративних послуг, що передбачають міжвідомчу взаємодію декількох органів державної влади та органів місцевого самоврядування, вже не пов'язане із значною втратою часу, тому що відбувається взаємодія між відповідними відомчими інформаційними системами.

Висновки. На підставі вищенаведеного можна дійти висновку, що через відсутність інформації органи державної влади не матимуть можливості ефективно виконувати визначені завдання та функції у сфері здійснення господарської діяльності, здійснювати аналітичну роботу та планувати. Особливістю інформатизації є те, що даний процес пов'язаний з обробкою досить великого обсягу різноманітної інформації, що надходить із значної кількості джерел, з високими вимогами до швидкості і форми її надання, достовірності, актуальності, безпеки інформації. Досліджено, що на даному етапі розвитку інформатизації у сфері провадження господарської діяльності є певний прогрес: надання адміністративних послуг, що передбачають міжвідомчу взаємодію декількох органів державної влади та органів місцевого самоврядування, вже не пов'язане із значною втратою часу, тому що відбувається взаємодія між відповідними відомчими інформаційними системами.

Список використаних джерел:

1. *Про інформацію* (Закон України). № 2657-XII. (1992) Вилучено з <https://zakon.rada.gov.ua/laws/show/2657-12#Text>
2. Завадський Й. С., Осовська Т. В., Юшкевич О. О. (2006) *Економічний словник* (117 с.). Київ.
3. Брижко В. М. (2007) *Е-боротьба в інформаційних війнах та інформаційне право: монографія*, Київ: Академія правових наук України.
4. *Про Національну програму інформатизації* (Закон України). № 74/98-ВР (1998) Вилучено з: <https://zakon.rada.gov.ua/laws/show/74/98-%D0%B2%D1%80#Text>
5. *Про Національну програму інформатизації* (Закон України) № 74/98-ВР (1998) Вилучено з: <https://zakon.rada.gov.ua/laws/show/74/98-%D0%B2%D1%80#Text>
6. *Про затвердження Положення про формування та виконання Національної програми інформатизації* (Постанова) № 1352-98-п. (1998) Вилучено з: <https://zakon.rada.gov.ua/laws/show/1352-98-%D0%BF#Text>
7. Князева В. М (ред.). (2002) *Державне управління: словник-довідник* (228 с). Київ: УАДУ.

ПІРАТСТВО КОМП'ЮТЕРНИХ ІГОР ТА ШЛЯХИ ЙОГО ПОДОЛАННЯ

Гутник Євгенія Степанівна
здобувач вищої освіти юридичного факультету
Запорізький національний університет, Україна

Науковий керівник: Самойленко Георгій Валерійович
д-р.юрид.наук, доцент, професор кафедри цивільного права
Запорізький національний університет, Україна

Кожен у своєму житті хоч раз стикався із проблемою піратства об'єктів права інтелектуальної власності. На жаль, пересічним громадянам видається нормальним безкоштовне і незаконне завантаження музики, фільмів з Інтернет-ресурсів. Але найбільш постраждала від нелегального контенту ігрова індустрія: знайти гру на торенті набагато простіше, ніж витратити кошти на неї в магазині Steam. Це призводить до негативних наслідків як для розробників, які не отримують прибутку, так і для Інтернет-пірата.

Варто почати з того, що комп'ютерна гра (далі – КГ) є комп'ютерною програмою, за твердженням О. Мисенка – прикладною. КГ є інструкцію для приведення комп'ютера в дію, і її результат людина буде сприймати через свої органи чуття за допомогою аудіовізуальних зображень [1]. Внаслідок дії «інструкції» відбувається виведення на екран графічного ігрового середовища, в якому зазвичай користувач може створити персонажа та грати згідно із сюжетом: або поодиночі, або разом з іншими гравцями (онлайн). Можна вважати, що найважливіша частина гри – це її вихідний і об'єктний коди, які власне і є об'єктами авторського права на КГ. Відповідно, всі інші елементи гри (саундтрек, відео, текст сюжету – тобто аудіовізуальні зображення) належать їх правовласникам та є окремими об'єктами інтелектуальної власності [1]. Згідно із законом «Про авторське право і суміжні права» (далі – Закон ПАПіСП), комп'ютерні програми охороняються як літературні твори [2].

Варто зазначити, що авторське право на КГ, виникає внаслідок факту створення, однак розробникам наполегливо рекомендується офіційно оформити його: зареєструвати у відповідних реєстрах, а також мати усі підписані договори і угоди, якими встановлюються умови створення і використання об'єкта, передання майнових прав на нього [3]. Це значно полегшить захист авторських прав в частині доказування, ким вперше була розроблена гра, який контент вона містить, в чому її унікальність.

Піратство є грубим порушенням авторського права, передусім, на саму КГ. Воно може здійснюватися у різних формах: Закон ПАПіСП відносить до піратства «опублікування, відтворення, ввезення на митну територію України, вивезення із митної території України і розповсюдження контрафактних примірників творів, ... а також Інтернет-піратство» [2]. В останні роки зменшується попит на фізичні копії гри на CD- та DVD-носіях: нові моделі консолей, на яких вони використовувалися, випускають без дисководів. Продаж контрафактних товарів можна виявляти завдяки моніторингу активності фальсифікаторів в інтернеті чи фізичних магазинах, періодично влаштовувати «рейди» з перевітками справжності товару. Головною проблемою є існування нелегальних електронних копій тих КГ, які є в офіційному продажі на Інтернет-майданчиках Steam, EGS, GOG, тощо.

Для піратства є декілька шляхів. По-перше, консолі «перепрошивають» - втручаються в діяльність програмного забезпечення, в результаті чого пристрій здатний зчитувати неліцензійні диски або запускати КГ через підключений зовнішній жорсткий диск. Ця незаконна переробка консолі легко виявляється виробником при Інтернет-з'єднанні та карається баном акаунту. До того ж, рекламні оголошення «майстрів перепрошивки», які сприяють порушенню авторського права, відстежуються на торгових майданчиках Olx.ua, Prom.ua, тощо. Прикладом є винесений обвинувальний вирок за ч.1 ст. 361 КК щодо особи, яка розмістила оголошення про надання послуг з продажу і завантаження ігор та програмного забезпечення на консолі «PlayStation» [4].

По-друге, користувачі комп'ютерів завантажують копії ігор з торентів, у тому числі із використанням сервісів VPN, браузеру TOR. Таким чином вони забезпечують анонімність і отримують доступ до російських веб-сайтів із нелегальним контентом. В зламаних іграх приховані віруси, що можуть погіршувати роботу пристрою чи викрадати особисті дані користувача: паролі, банківську інформацію, місцезнаходження; це грає на руку державі-агресору або шахраям. Незаконну активність важко відстежити на персональних комп'ютерах. Дані про неї отримують інтернет-провайдери, зокрема, за рахунок розміру завантажених файлів, але відомості про діяльність користувачів не є публічними. Також перегляд всіх великих завантажень займає багато часу, і провайдерам не вигідно втрачати клієнтів.

Виявляти створення піратських сайтів легше, зокрема, завдяки продажу чи купівлі нелегального контенту, рекламним зв'язкам з іншими веб-сайтами – хоча й потребує значних ресурсів на відстеження. Кіберполіція проводила операцію «Пірати» у 2019 році, припинивши діяльність українських піратських ресурсів, і особи понесли відповідальність за ч. 1 ст. 176 (Порушення авторського права і суміжних прав) ККУ [5]. Ця операція стосувалася онлайн-кінотеатрів, однак досвід можна застосувати і щодо піратських ігрових сайтів. Основними проблемами на шляху продовження таких операцій можуть бути: війна, нестача кваліфікованих кадрів, які б присвятили б цьому діяльність, недостатнє фінансування, спрямованість реформування законодавства на інші сфери. У майбутньому з'явиться можливість вдосконалити систему моніторингу та сформувати робочі групи, які займаються пошуком неліцензованого контенту. Позитивні результати має надати співпраця із громадськими організаціями, які могли б допомагати у виявленні піратських сайтів чи точок продажу та спрямовувати дії правоохоронців на їх закриття.

Україна займає одне з перших місць у світі за порушеннями прав інтелектуальної власності. М. Цоцорін стверджує, що є три основні шляхи боротьби з піратством: законодавчі, бізнес-ідеї, технологічні [6]. Відповідно, ця функція покладається не лише на державу, а й на самих розробників ігор та навіть свідомих користувачів.

Пірати користуються недосконалістю законодавства, а приватні користувачі – ще й відсутністю дієвих інструментів для відслідковування їх активності. Проте і в такому разі суб'єкт авторського права на КГ може звернутися до суду, якщо вдалося отримати особисті дані відповідача із законного джерела, зокрема, із акаунту особи. Перелік порушень і способи захисту авторських прав на КГ визначені нормативними актами – наприклад, Розділом 5 Закону ПАПіСП. Наслідком піратства є юридична відповідальність: цивільно-правова та господарська, адміністративна, кримінальна; обмеження доступу до нелегально розміщеного контенту, блокування пошукових засобів в Google [7]. Можна погодитися із М. Цоцоріним, що все залежить від особи правовласника та порушника, місцезнаходження, обсягу порушення авторського

права та завданих збитків [6]. У сучасних реаліях великій компанії вигідніше надіслати лист-попередження та зробити бан акаунту пірата, аніж розпочинати судовий процес через одну незаконну копію КГ. Водночас, при виявленні масової підробки та розповсюдження ігор, завдані збитки можуть оцінюватися у тисячі доларів. В такому разі вживають комплекс заходів: здійснюється не лише припинення дій, що порушують авторське право та заборона використання КГ, а й відшкодування моральної і матеріальної шкоди, упущеної вигоди, отриманого піратом доходу; відбувається припинення діяльності піратських сайтів, вилучення і знищення контрафактних товарів. В залежності від масштабів піратства, порушник може нести навіть кримінальну відповідальність [7].

Логічно, що у разі втрати відповідної аудиторії не буде існувати і сенсу в піратстві. Україна могла б використати закордонний досвід, співпрацюючи з інтернет-провайдерами. Політика конфіденційності забороняє розголошення персональних даних, однак є можливість відстежувати розмір завантажених файлів, переривати чи припиняти великі завантаження через торенти (враховуючи, що ігри зазвичай «важать» десятки гігабайтів), а також надсилати користувачам попередження. У разі їх невиконання можна гальмувати інтернет-швидкість чи тимчасово припиняти обслуговування клієнта. Це допоможе розвантажити інтернет-мережу та зекономити ресурси, що важливо у воєнний час [8].

Різні бізнес-стратегії також доводять свою ефективність: 1) зробити гру безкоштовною, але косметичні елементи (одяг, зачіски, транспорт та житло для персонажа) продавати у магазині в грі. Таку стратегію пропонує і М. Цоцорін, оскільки тоді користувач сам обирає, скільки йому платити за ігрове спорядження і зброю [6]; 2) надати у безкоштовний доступ демо-версію гри з певними обмеженнями (у «Star Wars: The Old Republic» гравці можуть безоплатно отримати лише 60 із 80 рівнів та частину сюжету); 3) періодично влаштовувати розпродажі, коли пройде певний час після релізу. Наприклад, «The Elder Scrolls Online» або «Witcher 3» регулярно можна придбати зі знижкою. Цей варіант є найбільш ефективним, оскільки більшість піратів не мають достатньо коштів на придбання ігор за початковою ціною і вимушено йдуть на нелегальне завантаження.

Технологічні рішення спрямовані на виявлення хакерів і створення незручностей при користуванні грою: 1) у «Garry's Mod» пірати отримували спеціальне повідомлення про помилку у грі, а після запитань на форумі їх Steam ID легко ідентифікували розробники; 2) у піратській «Batman: Arkham Asylum» персонаж не має здатності літати, через що неможливо завершити гру [9]; 3) у «Warhammer 40,000: Inquisitor – Martyr» необхідне постійне Інтернет-з'єднання для зв'язку із акаунтом. Окрім того, можна використовувати додатковий захист коду ігор. Ці хитрощі спонукають нелегальних гравців придбати КГ.

Загалом, варто поєднувати одразу всі запропоновані способи у боротьбі з піратством. З боку держави доречним є внесення змін до законодавства, які дозволять інтернет-провайдерам впливати на швидкість і якість Інтернет-з'єднання піратів чи припиняти надання їм послуг; покращення роботи кіберполіції і співпраці з громадськістю. З боку розробників - реєстрація авторського права на ігри та звернення за судовим захистом; застосування технічних засобів захисту, спрямованих проти використання піратських копій; заохочення добросовісних гравців купити гру за нижчою ціною. Окрім того, користувачі ігор можуть агітувати своїх знайомих підтримувати розробників, купивши КГ в офіційному магазині, та розповідати про шкідливі наслідки нелегального завантаження ігор.

Список використаних джерел:

1. Мисенко О. (2020) Комп'ютерна гра та авторське право. *ЛІГА.Блоги*. Вилучено з <https://blog.liga.net/user/amyisenko/article/38093>
2. Про авторське право і суміжні права (Закон України). № 3792-ХІІ (1993). Вилучено з <https://zakon.rada.gov.ua/laws/show/3792-12#Text>
3. Нікулеско Д. Граємо за правилами. Як захистити свої права при розробці комп'ютерних ігор. *Юридична газета online*, № 19 (749) Вилучено з <https://jur-gazeta.com/dumka-eksperta/graemo-za-pravilami-yak-zahistiti-svoyi-prava-pri-rozrobci-kompyuternih-igor.html>
4. Вирок Корольовського районного суду м. Житомира у справі № 296/859/21. Вилучено з <https://reyestr.court.gov.ua/Review/94859344>
5. Офіційний сайт Кіберполіції України. Вилучено з <https://cyberpolice.gov.ua/news/kiberpolicziya-zavershyla-operacziyu-piraty-prygrupneno-diyalnist-bilshe--piratskyx-resursiv-5773/>
6. Tsotsorin, Maxim, Piracy and Video Games: Is There a Light at the End of the Tunnel? (2012). Вилучено з <http://dx.doi.org/10.2139/ssrn.2334057>
7. М. Шуляківська, О. Яновський. Що таке ІТ-піратство і як не стати піратом. Вилучено з <https://zkg.ua/shcho-take-it-piratstvo-i-iak-ne-staty-piratom/>
8. How (And Why) Do ISP's Track Piracy? Вилучено з <https://www.tfwinsurance.com/2016/05/02/how-and-why-do-isps-track-piracy/>
9. Jeff Drake. 15 Clever Anti-Piracy Techniques In Gaming. *TheGamer*. Вилучено з <https://www.thegamer.com/clever-anti-piracy-techniques-in-gaming/>

ПОНЯТТЯ ТА ПОРЯДОК УКЛАДЕННЯ ДОГОВОРУ ОРЕНДИ ДЕРЖАВНОГО ТА КОМУНАЛЬНОГО МАЙНА

Олексишин Роксолана Степанівна

здобувач вищої освіти юридичного факультету

Львівський національний університет імені Івана Франка, Україна

Для того, аби ґрунтовно дослідити сутність та правову природу договору оренди державного та комунального майна потрібно насамперед розглянути таке поняття як оренда. У п. 10 ч. 1 ст. 1 Закону України «Про оренду державного та комунального майна» передбачено: «Оренда - речове право на майно, відповідно до якого орендодавець передає або зобов'язується передати орендарю майно у користування за плату на певний строк» [1]. Окрім того, досліджуючи поняття даного договору, на нашу думку, варто звернути увагу на нормативну базу його регулювання, а саме на зміни, які відбулися у 2019 році. Йдеться про те, що тривалий час відносини щодо оренди державного та комунального майна регулювались Законом України «Про оренду державного та комунального майна» від 10 квітня 1992 р. №2269-ХІІ, проте зараз його положення мають лише історичний характер [2]. Це пов'язано з тим, що Верховна Рада 3 жовтня 2019 року прийняла новий Закон України «Про оренду державного та комунального майна». Він був підписаний Президентом 24.12.2019 року, набрав чинності 27.12.2019 р. та був введений в дію 01.02.2020 р. Такі прогресивні зміни у своєму рішенні пояснила Рахункова палата України: «Колишня нормативно-правова база з питань оренди державного майна була недосконалою, що не сприяло зацікавленості потенційних орендарів укладати договори оренди саме на державне майно, а також скороченню заборгованості з орендної плати і призводила до затягування процесу укладення договору оренди на таке майно, втрат надходжень до державного бюджету орендної плати та зростання її заборгованості за вже чинними договорами» [3].

Аналізуючи новий Закон зауважимо, що він, на жаль, не містить визначення поняття договору оренди державного і комунального майна. З огляду на це, пропонуємо розуміти цей договір, як домовленість, за якою одна сторона (власник державного чи комунального майна) передає або зобов'язується передати другій стороні (орендарю) за результатами аукціону, або без його проведення майно у володіння та користування на певний строк за плату.

Зважаючи на природу самого договору, можна підсумувати, що він є:

- консенсуальним, адже вважається укладеним з моменту досягнення згоди сторін з усіх істотних умов;
- двосторонньо зобов'язуючим, оскільки сторони у договорі мають взаємні права та обов'язки;
- оплатним, тому що передавати державне або комунальне майно в безоплатне користування або позичку забороняється;
- строковим, зважаючи на те, що власність передається у володіння і користування на певний термін.

На відміну від загальної процедури укладення договорів, яка включає в себе оферту та акцепт, укладення договору оренди державного та комунального майна відповідно до статті 5 Закону відбувається у шість етапів, а саме:

- 1) прийняття рішення про намір передати майно в оренду;
- 2) внесення інформації про потенційний об'єкт до ЕТС – електронної торгової системи;

3) включення відповідного майна до Переліку першого (відповідна передача відбувається на аукціоні) або другого (майно передається без проведення аукціону) типу;

4) опублікування інформації про потенційний об'єкт в ЕТС;

5) розміщення оголошення в ЕТС про передачу майна в оренду;

6) проведення аукціону або передача об'єкта без його проведення, укладення та публікація в ЕТС договору оренди [1].

Нововведенням є запровадження електронної торгової системи, під якою потрібно розуміти дворівневу інформаційно-телекомунікаційну систему, що складається з центральної бази даних та електронних майданчиків, які взаємодіють з нею через інтерфейс програмування її додатків.

Відповідний договір укладається у формі єдиного документа, підписаного сторонами та скріпленого печатками протягом 20 робочих днів з дня опублікування протоколу з результатами аукціону. Формується він на підставі примірного договору, затвердженого Кабінетом Міністрів України – щодо державного майна, або ж представницькими органами місцевого самоврядування – щодо комунального. У тому разі, якщо представницький орган такого договору не затвердив, то застосовується примірний договір оренди державного майна. Важливо зауважити, що мінімальний строк, на який може бути укладено договір, становить 5 років. Проте є певні виключення, які містяться в п. 53 Порядку передання в оренду державного та комунального майна. При цьому нотаріальному посвідченню підлягають лише ті договори, які укладені на більш тривалий строк [1].

Отже, на нашу думку, Закон України «Про оренду державного та комунального майна» потребує внесення відповідних змін. Зокрема, з метою забезпечення принципу правової визначеності необхідно закріпити на законодавчому рівні дефініцію поняття договору оренди державного та комунального майна. Окрім того, важливо пам'ятати, що у зв'язку з прийняттям нового Закону України «Про оренду державного та комунального майна» № 157 від 03.10.2019 р., відбулась масштабна реформа, яка докорінно змінила процедуру укладення договору оренди державного та комунального майна. З 1 лютого 2020 року (дати набрання чинності Законом) оренда відповідних об'єктів проводиться на акредитованих майданчиках «ProZorro. Продажі».

Список використаних джерел:

1. Про оренду державного та комунального майна. Закон України від 03.10.2019 № 157-IX // Відомості Верховної Ради України.
2. Труфанова Ю. Правове регулювання оренди державного та комунального майна в Україні / Актуальні проблеми правознавства. 2021. Вип. 2. С. 156-161. URL: <http://dspace.wunu.edu.ua/handle/316497/42728>.
3. Звіт про результати аудиту ефективності виконання повноважень органами державної влади щодо забезпечення надходжень до державного бюджету орендної плати за користування цілісними майновими комплексами та іншим державним майном : Рішення Рахункової палати від 28.11.2017 року №24-7. URL: https://rp.gov.ua/upload-files/Activity/Collegium/2017/24-7_2017/Zvit_24-7_2017.pdf.

ПРАВА БАТЬКІВ І ДІТЕЙ НА МАЙНО

Денис Юрчишин

студент III курсу юридичного факультету
Західноукраїнський національний університет, Україна

Науковий керівник: Паращук Л.Г.

канд.юрид.наук, викладач кафедри цивільного права і процесу ЗУНУ
Західноукраїнський національний університет, Україна

На сьогодні питання щодо майнових прав батьків і дитини та їх охорони залишається актуальним для українського суспільства, оскільки майнові правовідносини між дітьми та їх батьками (усиновлювачами) або піклувальниками є невід'ємною частиною сімейних відносин.

Сімейний кодекс України, на відміну від законодавства, яке діяло до його прийняття, уперше виокремив права дітей на майно. Майнові правовідносини між батьками та дітьми складаються з двох груп: до першої належать відносини батьків та дітей з приводу майна, що належить сім'ї (житло, предмети побуту, гроші та інші цінності); до другої - аліментні зобов'язання батьків та дітей.

Проблема прав батьків і дітей на майно була предметом досліджень багатьох науковців, зокрема Апопій І. В., Горіславської І. В., Дякович М. М., Жилінкової І.В., Красицької Л.В., Шишки Р. Б., Щербини Т.М. та інших.

Метою наукової розвідки є аналіз основних аспектів прав батьків та дітей на майно.

Варто наголосити на тому, що захист майнових прав дітей є актуальним питанням у глобальному вимірі. Зокрема, стаття 27 Конвенції ООН про права дитини проголошує, що "держави-учасниці визнають право кожної дитини на рівень життя, необхідний для фізичного, розумового, духовного, морального та соціального розвитку дитини" [1].

Л.В. Красицька стверджує, що майнові права дітей необхідно розглядати у широкому значенні. В такому аспекті до їхніх майнових прав належать: "право дитини на утримання, право власності дитини на майно, право дитини на користування майном батьків, житлові права дитини, спадкові права дитини, інші майнові права, пов'язані з майном, відмінні від права власності, у тому числі права, які є складовою частиною права власності (права володіння, розпорядження, користування), а також інші специфічні права та право вимоги" [2, с. 102].

Кожна сім'я має певний обсяг майна, яке призначене для задоволення побутових та інших потреб її членів. Очевидно, що більша частина майна належить батькам дитини (дітей). Отож, батьки і діти, особливо ті, котрі живуть разом, є самостійними власниками майна. Батьки мають право розпоряджатися своїм майном за власним бажанням та на свій розсуд (тобто, продавати, передавати в оренду чи дарувати), не запитуючи дозволу дітей. Натомість малолітні діти не мають права самостійно розпоряджатися своїм майном. Відповідно до пункту 2 статті 173 СК України, "при вирішенні спору між батьками та малолітніми, неповнолітніми дітьми, які спільно проживають, щодо належності їм майна вважається, що воно є власністю батьків, якщо інше не встановлено судом" [4].

Батьки можуть набувати майно внаслідок укладання цивільно-правових правочини, отримання спадщини тощо. Відповідно до норм цивільного законодавства, малолітні особи (діти, яким не виповнилося 14 років) мають право

вчиняти дрібні побутові правочини. При цьому правочин вважається дрібним побутовим, якщо він задовольняє побутові потреби особи, стосується об'єкта, котрий має невисоку вартість та є необхідним для її фізичного, духовного чи соціального розвитку. В результаті таких правочинів малолітня особа може набувати у власність певне майно.

Неповнолітні діти (від 14 до 18 років) мають ширші майнові повноваження, аніж вище зазначені. Адже вони можуть самостійно розпоряджатися майном, яке придбали за власний заробіток, стипендію чи інший вид доходу (крім нерухомості і транспортних засобів). Крім того, неповнолітні діти в змозі самостійно здійснювати авторські права на твори науки, мистецтва чи літератури, об'єкти промислової власності, а також будь-які інші результати творчої діяльності.

Таким чином, у дітей може виникнути право власності на майно внаслідок купівлі речей за власні кошти, отримання спадщини чи дарування або ж створення певної матеріальної цінності власною працею.

Зазвичай батьки є законними представниками інтересів своїх дітей, і однією із функцій такого представництва є управління їхнім майном, причому без спеціальних на це повноважень. Разом батьки зобов'язані вислухати думку дитини щодо способу управління її майном. Заслуговує на увагу той факт, що після припинення управління батьки зобов'язані повернути дитині майно, котрим вони управляли, та доходи, отримані від нього. Згідно пункту 1 статті 178 СК України, "дохід, одержаний від використання майна малолітньої дитини, батьки мають право використовувати на виховання та утримання інших дітей та на невідкладні потреби сім'ї" [4]. Т.М. Щербина визначає важливі принципи управління майном дитини, зокрема: законність, справедливість, принцип автономії інтересів дитини від інтересів її законних представників, добросовісність та розумність, неприпустимість позбавлення права власності дитини та ряд інших [5, с. 239].

До речі, у сфері майнових правовідносин батьки не є представниками дітей у традиційному розумінні цього терміну. Як зазначає у своєму науковому дослідженні Л.В. Красицька, "батьки лише надають допомогу неповнолітнім у здійсненні ними майнових прав, забезпечуючи охорону інтересів дитини, наприклад, даючи згоду на вчинення відповідного правочину щодо нерухомого майна неповнолітньої особи" [3, с. 136].

Окрім того, законодавством (зокрема, статтею 174 СК України) передбачено, що "майно, придбане батьками чи одним із них для забезпечення розвитку, навчання та виховання дитини (одяг, інші речі особистого вжитку, іграшки, книги, музичні інструменти, спортивне обладнання тощо) є власністю дитини" [4]. Як логічне закріплення зазначеної статті, законодавство зобов'язує батьків передати у користування дитини те майно, яке необхідне для її виховання та розвитку (стаття 176 СК України).

Законодавець передбачив певні правочини щодо майнових прав дитини, яких батьки не мають права вчиняти без відповідної згоди на те органу опіки та піклування. Зокрема, йдеться про укладання договорів, які потребують нотаріального засвідчення та (або) державної реєстрації, а також видачу письмових зобов'язань від імені дитини чи відмову дитини від майнових прав.

Питання розпорядження аліментами, одержаними на дитину, регулюються статтею 179 СК України. Той із батьків або інших законних представників дитини, на ім'я якого виплачуються аліменти, розпоряджається аліментами виключно за цільовим призначенням в інтересах дитини. У випадку смерті того із батьків, з ким проживала дитина, аліменти стають власністю дитини. Частими є випадки, коли над

дитиною встановлюється опіка. Опікун розпоряджається аліментами, одержаними на утримання малолітньої дитини. Натомість неповнолітня дитина має право на самостійне отримання аліментів і розпорядження ними. Вона може реалізовувати це право на підставі норм Цивільного кодексу України.

Таким чином, з усього вище зазначеного можна зробити наступні висновки: існують дві групи майнових правовідносин між батьками та дітьми - відносини з приводу майна, що належить сім'ї, та аліментні зобов'язання батьків та дітей. Функціонують певні принципи управління майном дитини (законності, справедливості, принцип автономії інтересів дитини від інтересів її законних представників під час здійснення майнових прав батьків і дітей тощо). Реалізується принцип роздільності майна батьків і дітей та презумпція належності майна на праві власності батькам, якщо інше не встановлено судом. Аліменти є власністю дитини і повинні використовуватися виключно за цільовим призначенням в інтересах дитини.

Список використаних джерел:

1. Конвенція про права дитини (редакція зі змінами, схваленими резолюцією 50/155 Генеральної Асамблеї ООН від 21 грудня 1995 року). URL: https://zakon.rada.gov.ua/laws/show/995_021#Text
2. Красицька Л.В. Майнові права дитини як предмет правочину. *Порівняльно-аналітичне право*. Київ, 2016. №5. С. 101-104. URL: http://www.pap.in.ua/5_2016/30.pdf
3. Красицька Л.В. Проблеми здійснення та захисту особистих та майнових прав батьків і дітей: дис. ... д-ра. юрид. наук : 12.00.03. Вінниця, 2015. 496 с. URL: http://dspace.univd.edu.ua/xmlui/bitstream/handle/123456789/943/Diss_Krasytska_2015_open.pdf?sequence=5&isAllowed=y
4. Сімейний кодекс України : Закон України від 10.01.2002 № 2947 - III. URL: <https://zakon.rada.gov.ua/laws/show/2947-14#Text>
5. Щербина Т.М. Принципи управління майном дитини. *Проблеми цивільного права та процесу*. Харків, 2016. С. 237-239. URL: http://dspace.univd.edu.ua/xmlui/bitstream/handle/123456789/1204/principi_upravlinnya_maynom_ditini.pdf?sequence=2&isAllowed=y

ПРАВОВЕ РЕГУЛЮВАННЯ БЕЗПЕЧНОСТІ ТА ЯКОСТІ ПРОДУКТІВ ХАРЧУВАННЯ

Молодецька Дар'я Юріївна

студент

Донецький національний університет імені Василя Стуса, Україна

Науковий керівник Павлюченко Юлія Миколаївна

професор кафедри господарського та адміністративного права

Донецький національний університет імені Василя Стуса, Україна

Питання правового регулювання якості харчової продукції актуальне нині, оскільки право фізичної особи на безпечне для життя і здоров'я довкілля нерозривно взаємопов'язане із правом фізичної особи на безпечну харчову продукцію. Євроінтеграційний процес також зумовлює порушення проблематики такої теми задля забезпечення ефективного виходу українського виробника на європейський ринок. [1]

Вагомий внесок у розроблення правових питань безпечності продуктів харчування зробили такі вчені, як С. Бугера, В. Єрмоленко, М. Гребенюк, Т. Коваленко, С. Лушпаєв, С. Марченко та інші. Разом із тим правові питання безпечності та якості продуктів харчування не втрачають своєї актуальності й у сучасних умовах господарювання та потребують подальшого дослідження. [2]

Метою є проведення аналізу права особи на безпечні продукти харчування та вдосконалення національного законодавства з питання якості харчової продукції.

Правове регулювання виробництва безпечних та високоякісних продуктів харчування та сировини здійснюється на підставі низки законодавчих та підзаконних нормативно-правових актів, серед яких слід зазначити Закони України «Про основні принципи та вимоги до безпечності та якості харчових продуктів» від 22 липня 2014 р. № 1602-VII [2], «Про молоко та молочні продукти» від 24 червня 2004 р. № 1870-IV, [4] «Про пестициди та агрохімікати» від 2 березня 1995 р. № 86/95-ВР, [5] та багато інших

Центральним органом виконавчої влади у цій сфері є Державна служба України з питань безпечності харчових продуктів та захисту споживачів. Одним із основних завдань Держпродспоживслужби є реалізація державної політики у галузі ветеринарної медицини, сферах безпечності та окремих показників якості харчових продуктів.

Харчовий продукт – це речовина або продукт (неперероблений, частково перероблений або перероблений), призначені для споживання людиною (п. 92 ст. 1 Закону України «Про основні принципи та вимоги до безпечності та якості харчових продуктів»)

З метою запобігання негативному впливу харчового продукту на життя і стан здоров'я людей під час встановлення небезпечності харчового продукту необхідно враховувати: 1) звичайні умови використання харчового продукту споживачем, кожен етап виробництва харчового продукту, переробки та обігу; 2) інформацію, яка надана споживачеві, зокрема, про маркування включно з інформацією про кінцеву дату реалізації харчового продукту, а також іншу загальнодоступну споживачеві інформацію з метою уникнення негативних для здоров'я наслідків, пов'язаних із харчовим продуктом або категорією харчових продуктів. [1]

Як зазначає Т. Оверковська, на законодавчому рівні певною мірою визначаються ті ознаки, що є характерними для визнання продуктів харчування та продовольчої сировини небезпечними для життя і здоров'я людини. Важливими факторами у забезпеченні безпечності харчових продуктів для організму людини є: 1) відповідність складників харчового продукту вимогам, встановленим відповідною технічною документацією; 2) забезпечення безпеки харчового продукту можливе лише шляхом закріплення відповідних умов у нормативно-технічній документації стосовно кожного виду харчового продукту. [2]

Наприклад, якість та безпечність молока та молочної сировини забезпечується встановленням ряду вимог щодо: а) показників безпечності та якості молока, молочної сировини та молочних продуктів; б) пакування і маркування молочної сировини та молочних продуктів; в) безпечності та якості молока, молочної сировини і молочних продуктів; г) технологічного обладнання та супутніх матеріалів, необхідних для провадження діяльності суб'єктами господарювання; д) ветеринарно-санітарного забезпечення, тобто забороняється продаж молока і молочної сировини без документа, що засвідчує епізоотичне благополуччя тварин у господарствах .ст. 4-9 Закону України «Про молоко та молочні продукти» від 24 червня 2004 року № 1870-IV.

Згідно із закону України «Про державний контроль за дотриманням законодавства про харчові продукти, корми, побічні продукти тваринного походження, здоров'я та благополуччя тварин» здійснення державного контролю у зазначеній сфері суспільних відносин є дієвим правовим засобом захисту прав громадян на безпечність харчових продуктів, а його сутність полягає в тому, що контролюючий суб'єкт здійснює перевірку додержання операторами ринку покладених на них обов'язків щодо забезпечення якості та безпечності продуктів харчування та продовольчої сировини, а також запобігання виробництву та обігу продукції, яка становить ризик суспільним інтересам. [6]

Правове регулювання безпечності харчових продуктів слід розглядати як один зі способів гарантування безпеки життя і здоров'я людей, що закріплено Конституцією України. Тому важлива роль у забезпеченні якості та безпечності продуктів харчування і продовольчої сировини відводиться державному регулюванню у сфері безпечності харчових продуктів, яке здійснюється з метою захисту життя, здоров'я та інтересів споживачів. Зокрема, державне регулювання безпечності та окремих показників якості харчових продуктів здійснюється шляхом: встановлення санітарних заходів; встановлення вимог до окремих показників якості харчових продуктів; державної реєстрації визначених законодавством об'єктів санітарних заходів; видачі, припинення, анулювання та поновлення експлуатаційного дозволу; інформування та підвищення обізнаності операторів ринку і споживачів щодо безпечності та окремих показників якості харчових продуктів. [1]

Дієвими заходами щодо забезпечення виробництва якісних та безпечних для здоров'я людей продуктів харчування рослинного і тваринного походження слід вважати, дотримання еколого-правових вимог у процесі здійснення сільськогосподарського землекористування. Згідно із Законом України «Про охорону земель» від 19 червня 2003 р. № 962-IV еколого-правовий аспект забезпечує: природно-сільськогосподарське, еколого-економічне, протиерозійне та інші види районування (зонування) земель (ст. 26); нормативи гранично допустимого забруднення ґрунтів (ст. 31); нормативи якісного стану, що встановлюються з метою запобігання виснаженню ґрунтів (ст. 32); нормативи оптимального співвідношення

культур у сівознах у різних природносільськогосподарських регіонах.[7] Певні правові аспекти щодо спрямування аграрного сектору економіки на виробництво безпечної і якісної сільськогосподарської продукції містить Концепція Державної цільової програми розвитку аграрного сектору економіки на період до 2020 року, яка схвалена розпорядженням Кабінету Міністрів України від 30 грудня 2015 р. № 1437-р., метою якої є створення організаційно-економічних умов для ефективного, соціально спрямованого розвитку аграрного сектору економіки.[8]

Отже, проаналізувавши дані положення необхідно зазначити, що створення належних умов для виробництва якісних та безпечних продуктів харчування буде сприяти забезпеченню населення здоровими продуктами та посилить присутність України на світовому ринку сільськогосподарської продукції.

Список використаних джерел:

1. Орловська Я. Правове регулювання права фізичної особи на безпечні продукти харчування. *Підприємництво, господарство і право*. 2020. №12. С.1-6.
2. Оверковська Т. Правове регулювання безпечності продуктів харчування. *Підприємництво, господарство і право*. 2018. №4. С.1-6.
3. Про основні принципи та вимоги до безпечності та якості харчових продуктів: Закон України від 22 липня 2014 року, № 1602-VII. *Відомості Верховної Ради України*. 2014. Ст.1.
4. Про молоко та молочні продукти: Закон України від 24 червня 2004 року. № 1602-VII. *Відомості Верховної Ради України*. 2004. Ст.1.
5. Про пестициди та агрохімікати: Закон України від 2 березня 1995 року. № 86/95-ВР. *Відомості Верховної Ради України*. 1995. Ст.1
6. Про державний контроль за дотриманням законодавства про харчові продукти, корми, побічні продукти тваринного походження, здоров'я та благополуччя тварин: Закон України від 4 лютого 2017 року. 2042-VIII *Відомості Верховної Ради України*. 2017. Ст.1
7. Про охорону земель: Закон України від » від 19 червня 2003 року. № 962-IV. *Відомості Верховної Ради України*. 2003. Ст.26,31-32.
8. Про схвалення Концепції Державної цільової програми розвитку аграрного сектору економіки на період до 2022 року: Розпорядження Кабінету Міністрів України від 30 грудня 2015 року. №1437-2015-р. *Відомості Верховної Ради України*. 2015.
9. https://ukrlogos.in.ua/documents/18_11_2022_mcmd_ua.pdf
10. https://ukrlogos.in.ua/ua_conference_18_11_2022_mcmd.php#questionarity

ПРИМУШУВАННЯ ПРАЦІВНИКА ДО ЗВІЛЬНЕННЯ ЗА ВЛАСНИМ БАЖАННЯМ

Лях Дар'я Аркадіївна

здобувач вищої освіти юридичного факультету
Запорізький національний університет, Україна

Науковий керівник: Омелянчик Сергій Володимирович

канд. юрид. наук, доцент,
доцент кафедри конституційного та трудового права
Запорізький національний університет, Україна

Актуальність теми. Кодекс законів про працю України встановлює вичерпний перелік підстав за якими роботодавець може звільнити працівника з роботи. В основному це негативні моменти, такі як порушення трудової дисципліни працівником, ліквідація підприємства, скорочення чисельності або штату працівників, виявленої невідповідності працівника займаній посаді тощо. На практиці часто трапляються випадки, коли роботодавець з певних причин не бажає правомірно звільняти працівника за відповідною підставою, а примушує його до написання заяви про звільнення за власним бажанням.

Досліджувана проблема ніколи не втрачала своєї актуальності, а на наш погляд, навпаки, в останні роки набула ще більшого значення через пандемію COVID-19, а відтепер і введення воєнного стану на території України, які безперечно негативно вплинули на роботу підприємств, установ, організації, на їх можливість оплачувати працю найманим працівникам та забезпечувати їх належними умовами праці. Таким чином, разом з кількістю звільнень, в Україні зросла і кількість порушень вимог трудового законодавства при звільненні працівників.

Метою запропонованої роботи є дослідження проблеми примусового звільнення працівників за власним бажанням та визначення способів захисту, якими працівник може скористатись при такому незаконному звільненні.

Дослідженням правових аспектів звільнення за власним бажанням та проблеми примушування працівників до такого звільнення займалися такі науковці і правники, як Е.В. Бабенко, С.Я. Вавженчук, Г. Г. Джулай, А.М. Комаренко, К. Литвиненко, Ю.С. Тихонович, В.І. Щербина, О.М. Ярошенко та інші.

Конституцією України встановлений принцип свободи праці, який полягає в тому, що працівник самостійно обирає працю, вільно на неї погоджується та самостійно розпоряджається своїми здібностями до праці. Однією з гарантій свободи праці, яка закріплена у статтях 38, 39 Кодексу законів про працю України (далі – КЗпП України), є право працівника звільнитись за власним бажанням.

Звільнення за власним бажанням може бути як з поважних причин, так і без них. Невичерпний перелік поважних причин для розірвання трудового договору, укладеного на невизначений строк, з ініціативи працівника зазначено у ч. 1 ст. 38 КЗпП України, наприклад, це може бути переїзд на нове місце проживання, вступ до закладу освіти, вагітність, догляд за особою з інвалідністю I групи, вихід на пенсію тощо [1]. Щодо строкового трудового договору, то він може бути розірваний з вищезазначених поважних причин та через хворобу або інвалідність працівника, які перешкоджають виконанню роботи за договором, порушення роботодавцем законодавства про працю, колективного або трудового договору [1]. У таких

випадках працівник має право встановити строк для розірвання договору, тобто навіть звільнитись у день подання відповідної заяви. Якщо працівник звільняється без поважних причин, то він зобов'язаний попередити роботодавця про звільнення за два тижні.

Звільнення за власним бажанням є правом працівника, його вільним волевиявленням, до якого він ні в якому разі не може бути примушений. На жаль, на практиці роботодавець може зловживати своїм авторитетом та тиснути на працівника, щоб останній написав заяву про звільнення за власним бажанням. Такі дії роботодавця є одним з видів незаконного звільнення, під яким розуміють звільнення, яке проводиться не з передбачених у законодавстві підстав та з порушенням умов і порядку застосування передбачених підстав припинення трудового договору [2].

Причини такої неправомірної поведінки роботодавця можуть бути різними. По-перше, примус до звільнення може бути вчинений з метою економії коштів та уникнення сплати працівнику компенсаційних виплат та вихідної допомоги. Наприклад, замість того, щоб звільнити працівника за підставою його невідповідності займаній посаді внаслідок недостатньої кваліфікації, роботодавець щоб не сплачувати вихідну допомогу у розмірі не менше середнього місячного заробітку, примушує працівника написати заяву про звільнення за власним бажанням. По-друге, такі дії можуть бути обумовлені бажанням якомога швидше позбавитись працівника та не витратити час на процес законного звільнення [3], щоб, наприклад, надати робоче місце іншій особі. Подекуди такі випадки зустрічаються, коли роботодавець приймає на роботу своїх добрих знайомих чи родичів. Серед інших причин можна виділити: будь-які особисті мотиви (ворожнеча, помста, ревності, неприязнь), наявність бездоказової підозри у порушенні трудового договору, часті лікарняні, додаткові відпустки для навчання чи догляду за дітьми, які не влаштовують роботодавця тощо [4].

Варто зазначити, що примус до звільнення також може проявлятися у різних формах. Насамперед це спілкування у грубій, зневажливій формі, залякування та погрози завдати матеріальної шкоди, застосувати фізичну силу та інше. Роботодавець може бути дуже прискіпливим до результатів роботи працівника, постійно його критикувати, натякаючи про його непрофесійність.

Прямий примус до звільнення може виражатись у складанні фіктивних документів щодо порушення трудової дисципліни працівником, оформленні «заднім числом» наказів, актів чи інших документів. Також працівнику можуть знижувати або не виплачувати заробітну плату, премії, компенсаційні виплати. Непрямий примус до звільнення може виражатись у збільшенні навантаження, наданні особливо складних завдань, зміні графіку роботи [4].

Відповідно до ч. 6 ст. 43 Конституції України, ч. 7 ст. 5-1 КЗпП України, громадянам гарантується захист від незаконного звільнення [1; 5]. Способами захисту від примушування до звільнення за власним бажанням є: досудові (звернення до роботодавця, поліції, прокуратури, територіального органу Держпраці, комісії по трудових спорах, врегулювання спору шляхом медіації) та судовий спосіб захисту.

Право звернення до суду за захистом своїх порушених прав та інтересів має кожна особа. Так працівник звертається до суду з позовною заявою, вказавши у ній всі обставини справи та свою вимогу, якою може бути, наприклад, поновлення на роботі, відшкодування моральної, матеріальної шкоди. Відповідно до ч. 2 ст. 233 КЗпП України, звернутись з позовом до суду щодо незаконного звільнення можна протягом 1 місяця від дати підписання наказу (розпорядження) про звільнення.

Щоб довести вину роботодавця, працівник повинен надати суду належні докази, зокрема, ними можуть бути: фото, аудіо-, відеозаписи, письмові документи (трудовий договір, локальні акти щодо виконання трудових обов'язків, посадові інструкції, звіти про виконану роботу тощо), показання колег по роботі, які стали свідками прямого чи непрямого примусу працівника до звільнення [3]. Але, на жаль, в більшості випадків роботодавців не притягають до відповідальності через відсутність або недостатність наданих працівником доказів про порушення своїх прав. Однією з причин вирішення трудового спору на користь роботодавця є те, що заява про звільнення за власним бажанням пишеться працівником самостійно та засвідчується його підписом, що суд вважає вільним волевиявленням особи.

Так, у судовій справі № 225/2304/19 від 16 вересня 2019 року, позивача було звільнено з роботи «за власним бажанням з поважних причин», а саме такою причиною був його пенсійний вік, але позивач стверджував, що заява про звільнення була написана ним під впливом керівництва установи, які ввели його в оману. Рішенням Дзержинського міського суду Донецької області від 16 вересня 2019 року позивачу було відмовлено у задоволенні позову про визнання звільнення незаконним та поновленні на роботі, стягнення середнього заробітку за час вимушеного прогулу, через те, що він не заперечував про написання заяви про звільнення за власним бажанням власноруч та не надав суду належних доказів про те, що він був вимушений відповідачем написати цю заяву чи введений в оману [6].

Якщо все ж таки вдасться встановити вину роботодавця, то за примушування працівника до звільнення за власним бажанням, він може нести не тільки адміністративну, але й кримінальну відповідальність зі стягненням з нього штрафу, позбавленням права обіймати керівну посаду, виправними роботами та компенсаціями працівнику. Так статтею 172 Кримінального кодексу України передбачена кримінальна відповідальність за грубе порушення законодавства про працю, яким в тому числі вважається незаконне звільнення.

Підсумовуючи вищевикладене можна дійти висновку, що примусом до звільнення за власним бажанням є будь-які дії роботодавця, які можуть вчинятись в різних формах та з різних причин, основною метою яких є підштовхнути або безпосередньо вплинути на працівника, щоб він написав заяву про звільнення за власним бажанням. Такі дії роботодавця є порушенням прав працівника, тому останній може їх захистити у двох формах: досудовій та судовій. Перед подачею позовної заяви до суду, працівник повинен належним чином підготуватись та зібрати усі необхідні докази, щоб задовольнити свої вимоги за позовною заявою та притягнути роботодавця до відповідальності за примушування до звільнення або незаконне звільнення, як результат такого примушування.

Список використаних джерел:

1. Кодекс законів про працю України від 10.12.1971 № 322-VIII. Закон Української РСР від 10 груд. 1971. № 322-VIII. *Відомості Верховної Ради УРСР*. 1971. Додаток до № 50. Ст. 375. [Електронний ресурс] / Режим доступу: <https://zakon.rada.gov.ua/laws/show/322-08#n17>
2. Комаренко А. М. Незаконне звільнення: поняття та зміст. Матеріали 73-ї звітної наук. конф. професор.-виклад. складу і наук. працівників економіко-правового факультету ОНУ ім. І.І. Мечникова: збірник: Одеса, 2018. [Електронний ресурс] / Режим доступу: <http://dspace.onu.edu.ua:8080/bitstream/123456789/20113/1/98-101.pdf>
3. Примушування до звільнення: розбираємося докладно. *Загально інформаційний розвиваючий сайт зі здоров'я та життя людини - "Vabos"*. [Електронний ресурс] / Режим доступу: <https://vabos.com.ua/primushuvannya-do-zvlnennya-rozbirayemosya-dokladno/> (дата звернення: 11.11.2022).

4. Примус до звільнення судова практика. *Сімейний блог для жінок та чоловіків – корисні поради, краса, спорт, зовнішність, рослини*. [Електронний ресурс] / Режим доступу: <https://stopnarkotik.com.ua/primus-do-zvlnennya-sudova-praktika/> (дата звернення: 11.11.2022).
5. Конституція України від 28 червня 1996 року. *Відомості Верховної Ради України*. 1996. № 30. ст. 141. [Електронний ресурс] / Режим доступу: <https://zakon.rada.gov.ua/laws/show/254%D0%BA/96-%D0%B2%D1%80#Text>
6. Рішення Дзержинського міського суду Донецької області від 16.09.2019 р. у справі № № 2/225/634/2019. [Електронний ресурс] / Режим доступу: <https://zakononline.com.ua/court-decisions/show/84497862> (дата звернення: 11.11.2022).

РОЛЬ МІНІСТЕРСТВА ЮСТИЦІЇ УКРАЇНИ В ІНФОРМАЦІЙНОМУ ЗАБЕЗПЕЧЕННІ ПРАВ ЛЮДИНИ

Мартиненко Анастасія Максимівна

бакалавр у галузі права

Україна

Дотримання прав людини – фундаментальна конституційна засада в Україні, дія якої спрямовує всю сукупність суспільно-політичних відносин, закладає підвалини для подальшого законодавчого утвердження механізмів реалізації прав і свобод людини і громадянина.

Значна частина законодавчих актів України не відповідає європейським стандартам у сфері правового регулювання механізмів реалізації конституційно визнаних прав людини, не дозволяє громадянам України безперешкодно і в повному обсязі реалізувати свої права.

Саме тому удосконалення існуючих та запровадження нових законодавчих форм реалізації прав і свобод людини визначається одним із пріоритетних напрямів законопроектної діяльності Міністерства юстиції і розглядається як важлива складова процесу утвердження громадянського суспільства в державі.

Відкритим і прозорим міністерством захисту прав людини, реальним «державним адвокатом» із захисту прав громадян і держави, організуючим і координуючим органом виконавчої влади у проведенні державно-правової реформи, формуванні правової політики є Міністерство юстиції України. Коло повноважень Міністерства надзвичайно широке, його діяльність носить багатогранний характер. Головна мета діяльності Міністерства – максимальне сприяння зміцненню інститутів державної влади України, і в цьому контексті - проведення державної правової політики, захист прав людини.

Проголошуючи і утверджуючи основоположні права та свободи людини, Українська держава покладає на себе всебічні зобов'язання гарантувати ці права. Йдеться не тільки про унормування їх у Конституції та законах України, а й про реальне забезпечення їх реалізації та захисту всіма організаційно-правовими способами і засобами, наявними у державі та в громадянському суспільстві. Визначальна місія у механізмі утвердження та захисту прав людини нині належить спеціально уповноваженим державою суб'єктам правозахисної діяльності. Одним із таких суб'єктів конституційної правозахисної діяльності виступає Міністерство юстиції України.

Так, Положення про Міністерство юстиції України, затверджене постановою Кабінету Міністрів України від 2 липня 2014 р. № 228, містить низку завдань, функцій і повноважень у сфері спеціалізованого захисту конституційних прав і свободи. Окрім згаданого вище завдання здійснювати контроль за дотриманням прав людини і громадянина, а також вимог законодавства щодо виконання й відбування кримінальних покарань, реалізацією законних прав та інтересів засуджених та осіб, узятих під варту, Положення також передбачає, що Міністерство юстиції України здійснює:

- забезпечення захисту інтересів України у Європейському суді з прав людини, під час урегулювання спорів і розгляду в закордонних юрисдикційних органах справ за участю іноземних суб'єктів та України;

- експертизу проектів нормативно-правових актів та нормативно-правових актів, що підлягають державній реєстрації, на відповідність положенням Конвенції

про захист прав людини і основоположних свобод та практиці Європейського Суду з прав людини;

- офіційне опублікування нормативно-правових актів, чинних міжнародних договорів України, рішень Європейського суду з прав людини щодо України в інформаційному бюлетені «Офіційний вісник України»;

- координацію виконання рішень Європейського суду з прав людини у справах проти України;

- організацію, спільно з Міністерством освіти і науки України, роботи з підготовки, перепідготовки та підвищення кваліфікації фахівців за спеціальністю «Правознавство» у навчальних закладах незалежно від форми власності та підпорядкування, надання пропозицій щодо підготовки юридичних кадрів;

- підготовку пропозицій щодо укладення міжнародних договорів України з питань міжнародно-правових відносин та правового співробітництва у цивільних і кримінальних справах, у галузі міжнародного приватного права, захисту прав людини та ін.

Окрім того, відповідно до п. 1 ст. 4 Положення Мін'юст «розробляє проекти законів та інших нормативно-правових актів». Більшість із підготовлених і внесених Мін'юстом через Уряд України на розгляд Верховної Ради України законопроектів («Про адміністративну процедуру», «Про внесення змін до деяких законодавчих актів України щодо адвокатури та адвокатської діяльності», «Про органи та осіб, які здійснюють примусове виконання судових рішень і рішень інших органів» і ін.) стосуються насамперед утвердження та гарантування конституційних прав і свобод людини. Так, Міністерство юстиції України є одним із основних суб'єктів виконання Плану з реалізації «Національної стратегії у сфері прав людини», затвердженої Указом Президентом України від 25 серпня 2015 р. № 5013 [2].

Очевидно, що названі вище види конституційної правозахисної діяльності Мін'юсту є основними, але не вичерпними. Цей вид юридичної діяльності наповнюється реальним змістом і в процесі проведення Міністерством юстиції України реформ, спрямованих на оптимізацію правозахисних механізмів.

Разом із тим найбільший вплив на удосконалення конституційної правозахисної діяльності в Україні мають реформи Міністерства юстиції в сфері надання правової допомоги. Реалізуючи частину першу ст. 59 Конституції України про право кожного на правову допомогу, яка має надаватись державою в випадках, передбачених законом, Верховна Рада України ухвалила 2 червня 2011 р. Закон України «Про безоплатну правову допомогу», до якого за час його дії було внесено 10 змін і доповнень. Динамічність згаданого Закону, в свою чергу, засвідчує його дієвість, оперативне реагування на виклики і завдання, що на сьогодні стоять перед державою в правозахисній сфері.

Безоплатна правова допомога, згідно зі ст. 1 Закону України «Про безоплатну правову допомогу» від 2 червня 2011 р., є різновидом правової допомоги, що гарантується державою та повністю або частково надається за рахунок коштів Державного бюджету України, місцевих бюджетів і інших, не заборонених чинним законодавством джерел. Тобто, надання державою безоплатної правової допомоги є самостійним видом її правозахисної діяльності, спрямованої на утвердження та гарантування конституційних прав і свобод людини.

Така допомога є видом гарантування державою прав людини, зміст якої полягає в інформуванні особи про її права і свободи, порядок їх реалізації, відновлення у випадку їх порушення та порядок оскарження рішень, дій чи бездіяльності органів державної влади, органів місцевого самоврядування, посадових і службових осіб.

Безоплатна первинна правова допомога включає такі види правових послуг, як: 1) надання правової інформації; 2) надання консультацій і роз'яснень з правових питань; 3) складення заяв, скарг та інших документів правового характеру (крім документів процесуального характеру); 4) надання допомоги в забезпеченні доступу особи до вторинної правової допомоги та медіації.

Для ефективного забезпечення безоплатної правової допомоги в Україні на базі Міністерства юстиції України було створено Координаційний центр з надання правової допомоги, а також мережу регіональних і місцевих центрів із надання вторинної безоплатної правової допомоги. На сьогодні Координаційний центр з надання правової допомоги ставить за мету створення 100 нових місцевих (міжрайонних) центрів вторинної безоплатної правової допомоги.

Ефективність функціонування суб'єктів надання безоплатної правової допомоги сприяла реформі територіальних органів Мін'юсту. Так 11 лютого 2016 р. Кабінет Міністрів України видав постанову «Про реформування територіальних органів Міністерства юстиції України та розвиток системи надання безоплатної правової допомоги», якою зобов'язав Мін'юст ліквідувати як юридичні особи публічного права його територіальні органи за списком та утворити бюро правової допомоги в структурі місцевих центрів з надання безоплатної вторинної правової допомоги. Реалізація цієї реформи сприятиме комплексному розвитку правозахисної діяльності в Україні.

Аналіз основних завдань, функцій і повноважень Міністерства юстиції України дає змогу зробити висновок про його значний потенціал у сфері конституційної правозахисної діяльності. Саме Мін'юст виступає спеціально уповноваженим органом виконавчої влади, який забезпечує формування та реалізацію державної політики у сфері утвердження й захист конституційних прав і свобод людини, здійснює нормопроектне, експертне, методологічне, просвітницьке та інше забезпечення утвердження та захисту конституційних прав і свобод людини.

Список використаних джерел:

1. Корнієнко П. С., Болгов О. Є. Міністерство юстиції України як важливий суб'єкт конституційної правозахисної діяльності. // Часопис Київського університету права. – 2016/3.
2. Національна стратегія у сфері прав людини, затверджена Указом Президентом України від 25 серпня 2015 р. № 501 // Офіційний вісник Президента України. – 2015. – № 20. – Ст. 1203.
3. Офіційний сайт Міністерства юстиції України. [Електронний ресурс]. Режим доступу: https://minjust.gov.ua/m/str_30804.
4. Положення про Міністерство юстиції України, затверджене постановою Кабінету Міністрів України від 2 липня 2014 р. № 228 // Офіційний вісник України. – 2014. – № 54. – Ст. 1455.
5. Про безоплатну правову допомогу: Закон України від 2 червня 2011 р. // Відомості Верховної Ради України. – 2011. – № 51. – Ст. 577.
6. Про реформування територіальних органів Міністерства юстиції та розвиток системи надання безоплатної правової допомоги: Постанова Кабінету Міністрів України від 11 лютого 2016 р. № 99.

ТИПОЛОГІЗАЦІЯ НАЦІОНАЛЬНИХ ПРАВОВИХ СИСТЕМ: ЗАГАЛЬНОТЕОРЕТИЧНИЙ АСПЕКТ

Удовика Лариса Григорівна

доктор юридичних наук, професор,
завідувач, професор кафедри історії і теорії держави та права
Запорізький національний університет, Україна

Панкратова Дарія Олександрівна

здобувач вищої освіти юридичного факультету
Запорізький національний університет, Україна

У сучасному світі налічується достатньо велика кількість національних правових систем, які за сукупністю спільних рис і ознак об'єднуються у правові сім'ї. Наразі не існує єдиної типологізації правових систем, оскільки процес їх існування є динамічними. Підставами для змін можуть бути різні чинники, серед яких утворення нових національних правових систем, вплив інтеграційних процесів, глобалізація, світові політико-правові процеси, що мають наслідком втрату певних своєрідних ознак існуючих правових систем, формування єдиного правового простору, трансформація ролі міжнародного права та ін. Саме тому питання типологізації національних правових систем не втрачає своєї актуальності.

Питання типологізації правових систем були і залишаються предметом досліджень багатьох зарубіжних і вітчизняних науковців, таких як С. Гелей, Р. Давід, О. Зайчук, А. Кафтя, М. Кельман, М. Кравчук, С. Кобринська, Д. Лук'янов, Л. Луць, К. Осаке, П. Рабінович, С. Рутар, О. Скакун, Ю. Тополь, Л. Удовика, М. Хаустова, К. Цвайгерт, В. Шаганенко та ін.

Для здійснення типологізації правових систем необхідно уточнити саме поняття «правова система». Серед науковців відсутній єдиний підхід щодо визначення поняття «правова система», а тому важливим є врахування різних позицій. На думку О. Скакун, правова система становить обумовлений об'єктивними закономірностями суспільного розвитку комплекс взаємопов'язаних і погоджених загальних і спеціальних правових засобів, які призначені для регламентації суспільних відносин, або які виникають внаслідок їх регулювання, що постійно відтворюються і використовуються людьми та їх організаціями (державою) як суб'єктами права для досягнення публічних і приватних цілей, а також для забезпечення правопорядку [1, с. 318]. Д. Лук'янов у найбільш загальному вигляді правову систему визначає як сформовану під впливом об'єктивних закономірностей розвитку певного суспільства сукупність всіх його правових явищ, які перебувають у стійких зв'язках між собою та з іншими соціальними системами [2, с. 33].

Виокремлення типів правових систем здійснюється шляхом їх типологізації, що є предметом досліджень юридичної компаративістики. Так, правова сім'я являє собою сукупність національних правових систем, які об'єднуються на основні спільних рис, що свідчить про їх схожість між собою.

М. Хаустова зазначає, що типологізація правових систем на фоні їх сукупності дозволяє більш глибоко й різнобічно досліджувати окремі правові системи, розкрити їх переваги й недоліки, виробити практичні рекомендації та пропозиції щодо їх часткового вдосконалення чи повного реформування; надає змогу робити обґрунтовані прогнози стосовно шляхів подальшого розвитку як окремих правових

систем, так і їх сукупності в цілому [3, с. 56]. Отже, типологізація правових систем обумовлена декількома аспектами, серед яких по-перше, теоретичні, наукові, а по-друге, практичні, такі як уніфікація законодавства та удосконалення національних правових систем.

Проте, одним із найбільш складних та дискусійних у доктрині все ж таки залишається питання вибору критеріїв для типологізації національних правових систем. Тому це значно ускладнює дослідження даного питання. Так, Д. Лук'янов зазначає, що у другій половині ХХ ст. найбільшого поширення набули два головні напрями класифікації правових систем. Перший напрям розкрито у класифікації Р. Давида, який запропонував ідею трихотомії – виокремлення трьох основних правових сімей: англо-американської, романо-германської та соціалістичної на основі двох критеріїв – юридичної техніки та однакових філософських, політичних й економічних принципів. Всі інші правові системи він об'єднав під умовною назвою «інші види суспільного устрою та права», серед яких розглядалося мусульманське, індуське та індійське право, а також правові системи країн Африки та Далекого Сходу. Другий напрям представив К. Цвайгерт. Він запропонував використовувати як критерій класифікації поняття «правовий стиль», що складається з п'ятьох факторів (по суті критеріїв класифікації): походження і еволюція правових систем, своєрідність юридичного мислення, специфічні правові інститути, природа джерел права та способи їх тлумачення й ідеологічні фактори. На цих підставах розрізняв вісім правових сімей: романську, германську, англоамериканську, соціалістичну, скандинавську, далекосхідну, ісламську та індуську [4, с. 57].

Більш детальна класифікація, на думку М. Хаустової, представлена К. Осаке, що заснована на ідеолого-релігійному базисі. На першому рівні дихотомічної макрокласифікації він поділяє правові системи на два великих блоки – релігійний і нерелігійний. До релігійних правових систем він відносить: мусульманське (ісламське) право; єврейське (іудейське); канонічне право й індуське. Другий блок макрокласифікації (нерелігійні) за критерієм праворозуміння й роллю права в суспільстві, слід поділяти на західні (представлено правом романо-германським, англо-американським і скандинавським), незахідні (південно-східним, азіатським та африканським правом) й квазізахідні (соціалістичним правом) правові системи [3, с. 59].

С. Погребняк на основі різних критеріїв виокремлює такі класифікації: чисті правові системи та правові системи змішаного типу («гібридні»); розвинуті та нерозвинуті правові системи; материнські (ті системи, де вперше були створені оригінальні правові рішення, і які в подальшому утворили основу певної правової сім'ї) та дочірні (системи, побудовані за моделлю інших (материнських) правових систем) правові систем [5, с. 33-34].

Щодо вітчизняних науковців також відсутня єдність підходів щодо типологізації правових систем. Так, С. Гелей та С. Рутар залежно від судочинства, форм права, ефективності захисту прав і свобод, виділяють наступні типи правових систем: романо-германську, англосаксонську, релігійно-правову, перехідну та соціалістичну [6, с. 54]. Л. Луць наголошує на комплексному критерії градації спільнот правових систем (особливості інституціональної, функціональної й нормативної частин конкретного типу правових систем) та називає такі типи: романо-германський (континентальне право); англо-американський (загальне право); змішаний (або дуалістичний) – скандинавський підтип; релігійно-общинний; мусульманський, індуський підтипи; також традиційно-філософський – японський і китайський, звичаєво-общинний підтипи); міждержавний [7, с. 12]. Отже, наразі у доктрині

відсутній єдиний критерій типологізації правових систем, що зумовлює існування значної їх кількості.

Якщо вести мову про сучасний стан типологізації правових систем, то значну роль у цьому процесі відіграє глобалізація, що стала невід'ємною складовою сьогодення та суттєво впливає на всі сфери життєдіяльності. Так, Л. Удовика, враховуючи комплексний критерій глобалізації, пропонує наступний поділ правових систем сучасності: 1) глобалізовані – активно застосовують у національному праві міжнародно-правові норми, і активно співпрацюють з міжнародними організаціями (Швеція, Норвегія); 2) фрагментарно глобалізовані – у даних системах враховуються певні складові правової глобалізації, але ряд їх структурних елементів залишаються в незмінному вигляді (Україна, Грузія, Сінгапур); 3) глокалізовані – функціонують на основі поєднання глобальних і локальних факторів, які відображаються у правовій системі та її елементах (Китай, Бразилія); 4) локалізовані – на дані правові системи не впливають глобалізаційні процеси, і вони, зазвичай, розвиваються всупереч глобалізаційним тенденціям (Узбекистан, Туркменістан) [8, с. 25-26]. Поряд із тим, доволі яскраво спостерігається вплив глобалізаційних процесів на трансформацію романо-германської та англо-американської правових систем, а саме на їх зближення.

Висновки. Отже, можна зробити висновки про багатоманітність та своєрідну єдність існуючих правових систем. Наразі суттєвий вплив на правові системи, їх трансформацію мають глобалізаційні та інтеграційні процеси, єдність і відмінність позицій у питаннях правової ідеології та правової політики, захисту прав і свобод людини й громадянина, правовому забезпеченні безпеки національної держави і світового співтовариства, трансформація ролі міжнародного права у національній правовій системі тощо. Саме тому, проблеми типологізації правових систем є одними із ключових у юридичній компаративістиці та мають значну наукову і практичну цінність.

Список використаних джерел:

1. Скакун, О. Ф. (2011). *Теорія держави і права*. Київ: Алерта.
2. Лук'янов, Д. (2015). Правова система як предмет порівняльно-правових досліджень: характеристика за теорією систем. *Вісник Національної академії правових наук України*, (2 (81)), 27-35.
3. Хаустова, М. (2014). Проблеми класифікації правових систем. *Вісник Національної академії правових наук України*, (2 (77)), 53-65.
4. Лук'янов, Д. В. (2012). Сучасні погляди на проблему класифікації та типології правових систем. *Порівняльне правознавство*, (3-4), 56-62.
5. Погребняк, С. П., Лук'янов, Д. В. & Биля-Сабадаш, І. О. (2011). *Порівняльне правознавство*. Харків: Право.
6. Гелей, С. Д. & Рутар, С. М. (2006). *Політико-правові системи світу*. Київ: Знання.
7. Луць, Л. А. (2007). *Типологізація сучасних правових систем світу*. Київ; Сімферополь: Логос.
8. Удовика, Л. Г. (2014). Глобалізація як критерій типології національних правових систем. *Актуальні проблеми держави і права*, (72), 21-27.

ФУНДАМЕНТАЛЬНИЙ ПРИНЦИП ПРАВА В АДМІНІСТРАТИВНОМУ СУДОЧИНСТВІ

Айзенко Єлизавета Михайлівна

здобувач вищої освіти юридичного факультету
Донецький національний університет імені Василя Стуса, Україна

Шуляк Софія Олександрівна

здобувач вищої освіти юридичного факультету
Донецький національний університет імені Василя Стуса, Україна

Науковий керівник: Сушко Олег Олександрович

суддя Сьомого апеляційного адміністративного суду
старший викладач кафедри господарського та адміністративного права,
доктор філософії
Донецький національний університет імені Василя Стуса, Україна

Постановка проблеми. В Україні визнається і діє принцип верховенства права (ч. 1 ст. 8 Конституції України). Однією зі сфер застосування цього принципу є правосуддя. Так, ст. 129 Основного Закону держави визначено, що суддя при здійсненні правосуддя є незалежним і керується законом. Особливого значення набуває застосування принципу верховенства права в адміністративному судочинстві. Адже роль і призначення адміністративних судів визначено ч. 5 ст. 125 Конституції України, а саме: «адміністративні суди діють для захисту прав, свобод та інтересів особи у сфері публічно-правових відносин». Отже, розкриття змісту верховенства права як принципу адміністративного судочинства має праксеологічне значення для підвищення ефективності судового захисту прав людини.

Виклад основного матеріалу. Серед основних засад (принципів) адміністративного судочинства Кодекс адміністративного судочинства України (далі – КАС України) проголошує насамперед верховенство права (п. 1 ч. 3 ст. 2) [1]. Ст. 6 КАС України розкриває зміст цього принципу, зокрема визначаючи чотири аспекти застосування адміністративними судами принципу верховенства права: по-перше, при вирішенні справи Суд керується принципом правова держава, згідно з якою людина, її права і свободи визнаються найвищими цінностями і визначають зміст і спрямованість діяльності держави; по-друге, Суд застосовує принцип верховенства права з урахуванням судової практики Європейського суду з прав людини; по-третє, звернення до адміністративного суду за захистом прав і свобод людини і громадянина гарантується безпосередньо на підставі Конституції України; по-четверте, забороняється відмовляти в розгляді та вирішенні адміністративної справи з мотивів неповноти, неясності, суперечності чи відсутності законодавства, що регулює спірні відносини.

Перший аспект змісту застосування принципу верховенства права в адміністративному судочинстві відповідає ст. 3 Конституції України. Цей аспект застосування принципу верховенства права зумовлює актуалізацію такої правової доктринальної практики судового правозастосування, яка ґрунтується на ідеології «держави для людини», служінні держави інтересам людини, визнання пріоритетного місця і ролі людини і громадянина в державно-владних відносинах. Таким чином, щодо адміністративного судочинства принцип верховенства права

означає, що суди, здійснюючи адміністративне судочинство, повинні виходити з пріоритетного значення прав та інтересів людини у відносинах з органами державного управління всіх рівнів і не застосовувати положення правового акта, у тому числі закону, якщо його застосування суперечить конституційним засадам права або порушує права і свободи людини.

Другий аспект щодо застосування адміністративними судами принципу верховенства права спрямований на врахування судової практики Європейського суду з прав людини (далі – ЄСПЛ), який розкриває зміст принципу верховенства права через формулювання відповідних вимог, які він впливає з цього принципу. Системний аналіз практики та, відповідно, правових позицій ЄСПЛ дає можливість визначити ті вимоги щодо верховенства права, які необхідно реалізувати у сфері адміністративного судочинства. Однією з таких вимог є вимога захисту від свавілля суб'єктів владних повноважень. Захист особи від свавілля влади означає, що втручання суб'єктів влади в права людини повинно підлягати дієвому контролю. Принаймні, це має бути судовий контроль, який найкращим чином забезпечує гарантії незалежності, неупередженості та належної судової процедури. Саме про це заявив ЄСПЛ у своєму рішенні від 6 вересня 1978 року у справі «Класс проти Німеччини». Суд зазначив, що одним із фундаментальних принципів демократичного суспільства є принцип верховенства права, закріплений у преамбулі Конвенції. Відповідно до цього принципу, втручання державної адміністрації у сферу особистих прав повинно підлягати дієвому контролю, який зазвичай здійснюють судді, оскільки судовий контроль є найкращою гарантією незалежності, неупередженості та належного процесу [2]. Крім того, Суд у справі «Круслен проти Франції» від 24 квітня 1990 р. визначив: «у національному законодавстві має бути засіб правового захисту проти свавільного втручання державних органів у права, гарантовані пунктом 1...» (п. 30 Рішення) [3].

Складовою принципу верховенства права, на якому наголошується в рішеннях ЄСПЛ, є також вимога правової визначеності та обов'язкового виконання судових рішень. Ця вимога зобов'язує державу та будь-який орган виконувати судові накази чи рішення, у тому числі ті, які винесені проти держави. Так, у рішенні у справі «Рябих проти Росії» від 3 грудня 2003 року ЄСПЛ зазначив, що одним із фундаментальних аспектів верховенства права є принцип правової визначеності, який, серед іншого, вимагає, щоб остаточне рішення судів оскарженню не підлягало. У рішенні у справі «Пономарьов проти України» від 3 квітня 2008 року Суд нагадує, що одним із фундаментальних аспектів верховенства права є принцип правової визначеності, який передбачає повагу до принципу *res judicata* – принцип остаточності судових рішень, який означає: жодна зі сторін не має права вимагати перегляду остаточного та обов'язкового рішення суду лише тому, що це має на меті домогтися нового розгляду справи та ухвалення нового рішення. Повноваження вищих судових органів щодо перегляду повинні здійснюватися для виправлення судових помилок і недоліків судочинства, а не для проведення нового розгляду. Перегляд фактично не повинен підміняти апеляцію, а сама можливість існування двох точок зору на одне й те саме питання не є підставою для повторного перегляду. Винятки з цього принципу можуть мати місце лише за наявності підстав, зумовлених обставинами важливого та вагомого характеру (див.: рішення у справі «Рябих проти Росії») [4].

Ефективний правовий захист особи від свавілля з боку органів державної влади можливий лише за умови доступу особи до незалежного, неупередженого суду, провадження в якому відповідає вимогам справедливого суду. Вимога доступу до справедливого суду відповідає положенням частин 3 та 4 ст. 6 КАС України.

Положення ч. 3 ст. 6 КАС України, визначеного положеннями ст. 8 ч. 1 ст. 2 55, ч. 3 ст. 124 Конституції України. У контексті адміністративного судочинства це означає, що: норми Конституції України є нормами прямої дії, звернення до адміністративного суду за захистом конституційних прав і свобод людини і громадянина гарантується безпосередньо на підставі позовних вимог. Конституції України, якщо спір належить до адміністративної юрисдикції; кожному гарантується право на захист своїх прав у суді та оскарження в суді рішень, дій чи бездіяльності органів державної влади, посадових і службових осіб; юрисдикція судів поширюється на будь-який судовий спір, суд не має права відмовити особі в прийнятті позову чи скарги, наприклад, на тій підставі, що її вимоги можуть бути розглянуті та задоволені (або відхилені) в іншому порядку. Так, у рішенні Конституційного Суду України від 25 грудня 1997 р. зазначено: «Частина перша статті 55 Конституції України містить загальне правило, яке... зобов'язує суди приймати до розгляду заяви навіть за відсутності спеціального положення закону про правовий захист. Відмова суду в прийнятті позовів та інших заяв чи скарг, що відповідають встановленим законом вимогам, є порушенням права на судовий захист...» [5].

Крім того, право на звернення за захистом до адміністративного суду гарантується навіть у разі неповноти, неясності, суперечливості чи відсутності законодавства, яке регулює спірні відносини. Неповнота чи відсутність законодавства долається шляхом застосування аналогії права або аналогії закону.

Двозначність (невизначеність, незрозумілість, двозначність) законодавства можна усунути шляхом тлумачення у спосіб, що затверджує верховенство права. Таке тлумачення має бути найбільш справедливим за конкретних обставин. Так, у рішенні ЄСПЛ у справі «Віренцов проти України» від 11 квітня 2013 року резюмовано: «У своїй практиці Суд визнав, що... Завжди буде потреба у роз'ясненні нечітких норм або тих, що вимагають адаптації. на обставини, які змінюються... Відповідно, багато законів неминуче формулюються в термінах, які є тією чи іншою мірою незрозумілими, тлумачення та застосування яких є питанням практики (див.: рішення у справах «The Sunday Times» проти Сполученого Королівства (№ 1), п. 49, і Коккінакіс проти Греції, п. 40). див.: рішення у справі «Кантоні проти Франції») [6].

Висновки. Верховенство права як принцип адміністративного судочинства означає: право доступу до адміністративного судочинства, тобто надання особі можливості звернутися до суду для вирішення публічно-правового спору; спрямованість адміністративного судочинства на досягнення справедливості та забезпечення ефективного правового захисту особи; визнання пріоритету прав та інтересів людини у відносинах з органами державного управління всіх рівнів; обов'язкове виконання судових рішень.

Список використаних джерел:

1. Кодекс адміністративного судочинства України від 6 липня 2005 р. URL: <https://zakon.rada.gov.ua/laws/show/2747-15> (дата звернення: 04.11.2022).
2. Рішення Європейського Суду з прав людини у справі «Класс та інші проти Німеччини» від 06.09.1978. URK: <http://zakon4.rada.gov.ua>.
3. Рішення Європейського Суду з прав людини у справі «Круслен проти Франції» від 24 квітня 1990 р. URL: <http://eurocourt.in.ua/Article>.
4. Рішення Європейського Суду з прав людини у справі «Рябих проти Росії», Заява No 52854/99. URL: <http://search.ligazakon.ua>.
5. Рішення Конституційного Суду України від 25 грудня 1997 р., No 9-зпу (справа за зверненнями жителів м. Жовті Води). URL: <http://www.ccu.gov.ua>.
6. Рішення Європейського Суду з прав людини у справі «Веренцов проти України» від 11 квітня 2013 р. URL: <http://zakon2.rada.gov.ua>.

ЦИВІЛЬНЕ СУДОЧИНСТВО У СПРАВАХ ПРО НАДАННЯ ПРАВА НА ШЛЮБ

Чапля І. В.

студентка юридичного факультету
Західноукраїнський національний університет, Україна

Науковий керівник: Бачинська Н. О.

адвокат, викладач кафедри цивільного права та процесу ЗУНУ
Західноукраїнський національний університет, Україна

Сім'я це основа суспільства та найважливіший соціальний інститут. Функцією сім'ї є відтворення населення та регулювання відносин між чоловіком та дружиною, батьками та дітьми.

Одним з способів реалізації прав особи, регулювання сімейних відносин та відновлення порушених прав є судовий. У порядку цивільного судочинства відбувається розгляд багатьох справ, що виникають із сімейних правовідносин. Судовий захист осіб здійснюється здебільшого в позовному провадженні. Коли виникає потреба встановлення певних юридичних фактів, визначення правового статусу особи, що не впливає із спору, передбачається особливий розгляд справ в цивільному процесі – окреме провадження, яке також розглядає справи щодо надання особі права на шлюб. Розгляд даних справ здійснюється за загальними правилами окремого провадження в цивільному судочинстві.

Актуальність дослідження: особливості розгляду даних справ щодо надання особі права на шлюб не є чітко встановлені Главою 4 Цивільного процесуального кодексу України, що вказує на актуальності дослідження даної проблеми.

Метою дослідження є: з'ясувати особливості розгляду справ щодо надання особі права на шлюб, кола осіб, які беруть участь в справі, зміст заяви про надання права на шлюб, завдання суду під час розгляду таких справ.

Аналіз останніх досліджень та публікацій. Окремі питання теми досліджували у своїх працях такі науковці як Т. М. Балюк, Ю. В. Білоусов, О. Ю. Бикова, З. В. Ромовська, В. М. Кравчук, М. О. Німак, Є. О. Харитонова, Г. В. Чурпіта.

Закон закріплює право особи на шлюб. Саме через шлюб відбувається правове регулювання прав та обов'язків членів сім'ї. Шлюб – це сімейний союз чоловіка та жінки, зареєстрований в органі ДРАЦСу. Також дане право закріплене в ст. 16 Загальної декларації прав людини, що передбачає право одружуватися і засновувати сім'ю. В п. 1 ст. 16 цього закону зазначено, що чоловіки і жінки, які досягли повноліття, мають право без будь-яких обмежень за ознакою раси, національності або релігії одружуватися і засновувати сім'ю. Сімейний кодекс України в ст. 4 закріпив право особи, що досягла шлюбного віку на шлюб. Шлюбний вік в Україні наступає для чоловіків та жінок з досягненням особою повноліття, проте, в п. 2 ст. 23 Сімейного кодексу України встановлено, що за заявою особи, яка досягла 16 років, за рішенням суду їй може бути надано право на шлюб, якщо буде встановлено, що це відповідає її інтересам. Максимального шлюбного віку закон не встановлює.

У XVII- XIX ст. звичай був основним законом та регулятором шлюбних відносин. В цей час був поширений ранній шлюб, коли хлопці одружувалися в 18-25 років, а дівчата в 16-23 роки. Потім з'явилися писані закони. На початку XX ст. почався розвиток норм, що регулюють суспільні відносини, які виникають внаслідок надання права на укладення шлюбу до досягнення шлюбного віку.

Інститут цивільного судочинства у справах щодо надання права на шлюб пройшов декілька етапів, які співпадають з відповідними етапами кодифікації законодавства України.

Науковці виділяють три етапи еволюції цивільного судочинства в Україні щодо надання права на шлюб це:

Перший етап XVII-XX ст. зародження даного інституту, що регулювалися нормами звичаєвого права;

Другий етап XX ст. – 2002 р. сімейні норми УРСР відносили право зниження шлюбного віку до компетенції органів місцевого самоврядування;

Третій етап 2002 р. – до сьогоднішнього часу комплексне правове регулювання надання особі права на шлюб, що регулюється нормами цивільно-процесуального та сімейного права, що відносить надання особі права на шлюб судам шляхом ухвалення рішення [1, с. 156].

За нормами сімейного права чоловік та жінка, які намірені створити сім'ю, подають всі необхідні документи до органів ДРАЦСу. Однак, коли особа не досягла повноліття чи шлюб бажають укласти дитина усиновлювача та його рідна дитина, процедура укладення шлюбу дещо інша та складніша.

Цивільний процесуальний кодекс України закріпив 18 березня 2004 року норму розгляду надання особі права на шлюб в порядку окремого провадження. Справи окремого провадження розглядаються судом з дотриманням загальних правил, встановлених законом, за винятком положень щодо змагальності та меж судового розгляду.

Можна визначити право особи звернутися до суду з метою подання заяви про надання права на шлюб таким чином – це право звернутися до суду із заявою про підтвердження наявності або відсутності юридичних фактів, що мають значення для створення умов здійснення особою права на шлюб [2, с. 49].

Сучасні норми цивільного процесу та сімейного права встановлюють, що надання особі права на шлюб належить до компетенції виключно суду і такі справи розглядаються в межах окремого провадження, що пояснюється їхньою безспірністю. Німак Н. зазначила, що надання права на шлюб є безспірним, адже належить кожній особі за передбачуваних у законі підстав, тому неможливо сперечатися щодо наявності чи відсутності в особи цього права. В деяких випадках суд уповноважений надати особі право на шлюб ухвалоюючи рішення. Він лише повинен встановити чи є даний шлюб в інтересах особи та наявність необхідних умов, психологічний та фізичний стан особи. Надання права на шлюб це виключна компетенція судів в окремому провадженні.

В іноземних країнах справи про надання права на шлюб розглядають не лише суди, а й інші повноважені на це юрисдикційні органи. У Молдові органи місцевого самоврядування наділені правом надавати право на шлюб, в Латвії – сирітський суд за місцем проживання батьків або призначення опікунів, у Казахстані – орган РАЦСу за місце державної реєстрації шлюбу, в Італії та в Німеччині – суди [3,с.41].

Слід зазначити, що ч. 4 ст. 26 Сімейного кодексу України містить норму, яка дає право особі за рішенням суду на шлюб між рідною дитиною усиновлювача та усиновленою ним дитиною, а також між дітьми, які були усиновлені ним.

Детальніше розглянемо кожен з випадків надання права на шлюб.

Дозволу неповнолітньої особи права на шлюб передуює її особисте звернення до суду із такою заявою, а якщо створити шлюб прагнуть двоє неповнолітніх, їм слід звернутися до суду із спільною заявою чи подати окремі. Отже, заявником в даній справі є особа у віці 16-18 років, що прагне зареєструвати шлюб.

Пункт 2 Постанови Пленум Верховного Суду України від 21 грудня 2007 року №11 визначає, що як зацікавлені особи до участі у справі про надання права на шлюб неповнолітній особі залучаються: один чи двоє батьків або її піклувальник, особа, з якою буде реєструватися шлюб, інші зацікавлені особи, наприклад органи опіки та піклування [6, с. 144].

Дуже часто можна зустріти думку, що неповнолітній особі слід спершу звертатися до батьків за їхньою згодою та дозволом, а у разі незгоди - у суд.

Дана думка не є правильною, адже суд оцінює ситуацію об'єктивно, рішення суду є обов'язковим та породжує правові наслідки. Ставлення батьків до ситуації щодо укладення шлюбу між неповнолітніми суд вислуховує, але їхня незгода не має наслідком відмови неповнолітнім у такій заяві. Задоволення заяви права на шлюб відбувається встановлення судом факту про відповідність такого права інтересам заявника. У таких справах не допускається представництво. Тільки особа, яка має намір створити сім'ю особисто подає заяву до суду.

Заяви про надання права на шлюб особа подає до суду загальної юрисдикції за зареєстрованим місцем проживання чи перебування особи заявника. В разі, коли двоє осіб не досягли повноліття чи шлюб укладається між рідною дитиною усиновлювача та усиновленою ним дитиною, а також між дітьми, які були усиновлені ним, заява подається за місцем проживання, перебування одного з майбутнього подружжя [6, с. 143].

Слід розглянути детальніше структуру заяви в цих справах. Вона має відповідати загальним вимоги до заяв в окремому провадженні з урахуванням особливостей справи.

У заяві зазначається: прізвище, ім'я, по-батькові особи, з якою реєструється шлюб, інформацію про матеріальний стан осіб, майбутнє місце їхнього проживання, чи відповідає даний шлюб інтересам осіб, причина та обставини, що стали підґрунтям просити дозволу на реєстрацію шлюбу.

Підтвердженням матеріального стану може бути довідка з місця роботи про дохід, а щодо умов проживання – акт обстеження умов життя.

Предметом доказування є обставини, що засвідчують інтерес особи, фізіологічну та психологічну готовність заявника до шлюбу. Дані обставини повинні бути підтвердженими довідкою від лікаря про вагітність, свідоцтвом про народження дитини заявника. Надання права на шлюб особі також можливе у разі тяжкої хвороби, відсутності обох батьків у наречених, відрядження чи роботи за кордоном, проживання з особою однією сім'єю.

У справах про надання права на шлюб між рідною дитиною усиновлювача та усиновленою ним дитиною, а також між дітьми, які були усиновлені ним залучаються: один з батьків, усиновлювач та інші особи. Предмет доказування у таких справах становлять такі обставини як: а) факт в усиновлювача рідної дитини; б) факт усиновлення; в) відсутність кровного зв'язку; г) наявність відповідності шлюбу інтересам заявників [6, с. 145].

Право на шлюб виникає з моменту набрання рішенням суду законної сили. Рішення суду разом із заявою про реєстрацію шлюбу подається до органів ДРАЦСу для подальшого укладення шлюбу.

Не зважаючи, на позитивне рішення суду особа не зобов'язана подавати заяву про реєстрацію шлюбу в органах ДРАЦС та укладати шлюб.

Німак Н. зазначила, що сьогодні судова процедура розгляду справ про надання права на шлюб є занадто формальною і зовсім неефективною. Її можна зобразити такою схемою: «заява неповнолітньої особи» + «довідка про вагітність» = «рішення

суду про надання права на шлюб». Така неефективність процедури пояснюється тим, що судді під час розгляду справи не з'ясовують матеріального забезпечення неповнолітньої особи, особистих якостей особи, з якою заявник укладає шлюб, ні наявність чи відсутність перешкод до реєстрації шлюбу [5, с. 192].

Висновки: проаналізувавши провадження у справах про надання права на шлюб можна зробити наступні висновки:

1) справи про надання права на шлюб відносяться до справ окремого провадження, де відсутній спір про право;

2) подати заяву має право особа, яка досягла 16 років і в майбутньому хоче зареєструвати шлюб і має для цього достатні підстави чи шлюб хоче зареєструвати дитина усиновлювача та його рідна дитина;

3) суд надаючи особі право на шлюб розширює обсяг сімейно-правової дієздатності такої особи;

4) суд ухвалює рішення надати особі право на шлюб шляхом встановлених наявних чи відсутніх фактів та відповідності шлюбу інтересам особи;

5) повторне звернення до суду з тих самих підстав та про той самий предмет не допускається, але особа має право на повторне звернення змінивши підставу подання.

Список використаних джерел:

1. Балюк Т. Еволюція правового регулювання цивільного судочинства у справах про надання права на шлюб. *Knowledge, Education, Law, Management*. 2020. № 8 (36). С. 151-156.
2. Балюк Т. Процесуальні передумови подання до суду заяви про надання права на шлюб. *Правова позиція*. № 2 (31). 2021. С. 39-43.
3. Балюк Т. Юридична природа окремого провадження у справах про надання права на шлюб. *Науковий вісник Ужгородського Національного Університету*. 2021. С. 89-93.
4. Балюк Т. Цивільне судочинство у справах про надання права на шлюб: дис. ... докт. філософ. наук : 12.00.03. Київ. 2021. 202 с.
5. Німак М. О. Провадження у справах про надання права на шлюб. *Вісник Національного університету "Львівська політехніка"*. Серія : Юридичні науки. 2015. № 824. С. 186-193.
6. Чурпіта Г. В. Розгляд судом справ про надання права на шлюб. *Науковий вісник Ужгородського національного університету*. 2017. Вип. 43(1). С. 142-145.

ШЛЮБНИЙ ДОГОВІР ЯК ОДИН ІЗ МОЖЛИВИХ РЕГУЛЯТОРІВ МАЙНОВИХ ВІДНОСИН ПОДРУЖЖЯ

Ваврик Христина Михайлівна

Здобувачка вищої освіти IV курсу юридичного факультету
Львівський національний університет імені Івана Франка, Україна

Як відомо, закон не є єдиним регулятором суспільних відносин. Зважаючи на те, що сімейне право є галуззю приватного права, ще одним таким регулятором часто виступають договори. Одним із їх видів, передбачених у Сімейному кодексі України (далі – СК), є шлюбний договір.

В українському законодавстві його історія є багатовіковою, хоч за радянського періоду поняття шлюбного договору у законодавстві було відсутнє. Можливість його укладення відповідно до приписів законодавства з'явилась в Україні після прийняття Закону України від 23 червня 1992 року, яким Кодекс про шлюб та сім'ю було доповнено статтею 27-1, що дозволила укласти подружжю шлюбний контракт. Теперішній СК містить цілу главу, присвячену регулюванню відносин, пов'язаних з укладенням шлюбного договору.

Зміст шлюбного договору згідно із статтею 93 СК складають виключно майнові відносини між подружжям. Цікаво, що в літературі неоднозначно оцінюють такий вибір законодавця. Так, деякі науковці зазначають, що в Україні шлюбним договором не може бути визначене те коло питань між подружжям, які зачіпають відносини в галузі особистих стосунків на кшталт розвитку розумових здібностей одного з подружжя, підтримки тіла в спортивній формі, поваги, любові, що видається досить скупим переліком [3, с. 130]. Така позиція справді може видатись необґрунтованим обмеженням, особливо, якщо брати до уваги практику інших країн, де предмет шлюбного договору можуть складати будь-які умови, погоджені подружжям. Однак, зважаючи на те, що Конституція України гарантує непорушність особистих немайнових прав людини і громадянина, та, навіть подружжя, ніхто жодним чином не може на них посягати. Відтак, жоден з подружжя в Україні не зможе за шлюбним договором зобов'язати іншого взяти те чи інше прізвище, встановити місце проживання його, або спільних дітей, тощо.

Основною цінністю шлюбного договору для подружжя, чи осіб, які подали заяву про реєстрацію шлюбу, є можливість врегулювати майнові відносини між собою, відступивши від норм СК, зокрема, від презумпції про рівність часток у праві спільної сумісної власності подружжя. Найчастіша помилка, яку допускають при його укладенні, пов'язана із зловживанням цим правом. Однак, законодавець, передбачивши такі ризики, у статті 93 СК зазначив, що межею відступу від рівності часток є те, що другий із подружжя може в результаті цього опинитися у «надзвичайно невідгідному становищі» [1]. Очевидно, що категорія «надзвичайно невідгідне матеріальне становище» вжита у ч. 4 ст. 93 СК України, має оціночний характер і має бути встановлена судом урахуванням конкретної життєвої ситуації. Відповідно, якщо один із подружжя вважатиме, що його інтереси таким способом шлюбним договором порушені, правочин може бути визнаний недійсним за рішенням суду.

Ще однією особливістю шлюбного договору є те, що ним не може передаватися у власність одному з подружжя нерухоме майно та інше майно, право на яке підлягає державній реєстрації [1]. З цього приводу науковці теж висловлюють різні позиції. Так, наприклад, Ю. С. Червоний стверджує, що будь-яка особа може передати за договором іншій особі право власності на нерухоме майно, а позбавлення цього права обмежує конституційні права громадян і правоздатність фізичної особи [30, с. 179]. На противагу цьому твердженню, З. Ромовська вважає, що передавання такого майна

одним із подружжя іншому у власність має оформлюватися за допомогою договору дарування, а не шлюбного договору, який не повинен містити зазначені умови [2, с. 204-205]. Таке законодавче формулювання, як видається, справді було покликане не на обмеження осіб в праві розпорядження своїм майном, а швидше на захист їхніх прав, адже воно враховує особливості нерухомого майна як специфічного об'єкта права власності.

Слід також зазначити важливий аспект, пов'язаний із набранням законної сили шлюбним договором. У СК цей момент диференціюється залежно від того, у якому статусі його укладають жінка і чоловік: так, якщо вони ще не є подружжям, а лише подали заяву про реєстрацію шлюбу, то укладений ними шлюбний договір набере чинності в день його реєстрації; якщо ж вони вже є подружжям, то днем набрання договором чинності буде відповідний день його нотаріального посвідчення. З цих приписів можна зробити висновок, що шлюбний договір може бути укладений не лише нареченими або подружжям, яке щойно уклало шлюб, а навіть через певний часовий період після цього, оскільки законодавчо така можливість часовими рамками не обмежена.

Одностороння відмова або внесення змін до шлюбного договору законодавцем прямо заборонена. Це зроблено для забезпечення стабільності сімейних правовідносин і одночасного захисту прав та інтересів обох з подружжя. Водночас, це не означає, що такі зміни заборонені взагалі: відповідно до частини 2 статті 100 СК шлюбний договір може бути змінено подружжям. Угода про його зміну теж має бути нотаріально посвідчена. У разі ж, якщо згода обох з подружжя на такі зміни відсутня, законодавцем також передбачено можливість змінити шлюбний договір за рішенням суду на вимогу одного із подружжя, якщо цього вимагають його інтереси, інтереси дітей, а також непрацездатних повнолітніх дочки, сина, що мають істотне значення [1].

Практичною проблемою, пов'язаною з укладенням шлюбного договору, є те, що на практиці інколи можуть виникати випадки існування різних за своїм змістом шлюбних договорів між одним і тим самим подружжям, завірених у різних нотаріусів, які укладаються з метою маніпулювання залежно від різних обставин. Для вирішення цієї проблеми пропонують вносити відповідні відмітки про укладення шлюбного договору до свідоцтва про реєстрацію шлюбу.

Ще одним можливим способом вирішення цієї проблеми сьогодні називають створення Єдиного реєстру шлюбних договорів для їх обліку, що забезпечить гарантований захист прав та інтересів не лише подружжя, а й їхніх дітей [3, с. 132]. Така ідея цілком заслуговує бути розглянутою правозастосувачами та законодавцем для можливого удосконалення сімейного законодавства в майбутньому.

Таким чином, можна зробити висновки про те, що дозвіл подружжю врегулювати власні майнові інтереси на свій розсуд, не порушуючи при цьому імперативні вимоги закону та моральні засади суспільства, сприяє зміцненню сімейних відносин та дозволяє передбачити вирішення багатьох суперечливих ситуацій, які можуть виникнути у зв'язку з гіпотетичним розірванням шлюбу в майбутньому. Водночас, дискусії та зауваження стосовно тих чи інших норм Глави 10 СК слід розглядати крізь призму можливої оптимізації правового регулювання цих відносин.

Список використаних джерел:

1. Сімейний кодекс від 10.01.2002 № 942-IX. URL: <https://zakon.rada.gov.ua/laws/show/2947-14#Text>.
2. Кирилюк О. Шлюбний договір vs договір про поділ майна подружжя. Мала енциклопедія нотаріуса. 2017. №2. С. 93–97
3. Резникова М. О., Даниляк А. В. Особливості поділу майна подружжя за наявністю шлюбного договору. Журнал східноєвропейського права. 2018. № 57. С. 128-136.
4. Червоний Ю.С. Науково-практичний коментар до Сімейного кодексу України. Київ. Істина. 2003. 520 с.

ЩОДО ЗАГАЛЬНИХ ЗАСАД ЄДНОСТІ ТА ДИФЕРЕНЦІАЦІЇ ПРАВОВОГО РЕГУЛЮВАННЯ ТРУДОВИХ ВІДНОСИН

Орлова Наталія Геннадіївна

ORCID ID: 0000-0002-4471-393X

кандидат юридичних наук, доцент, асистент кафедри трудового права
Національний юридичний університет імені Ярослава Мудрого, Україна

Трудове право, як і будь-яка інша галузь права, характеризується єдністю та диференціацією правового регулювання. При цьому єдність вказує на внутрішній зв'язок усієї сукупності норм, що регулюють суспільні відносини у сфері найманої праці, і виражається у встановленні норм загальної дії для всіх працівників незалежно від сфери їх трудової діяльності, території проживання, особистості суб'єкта трудових правовідносин, умов, характеру праці та інших факторів. Диференціація сприяє єдності правового регулювання трудових відносин та обумовлюється специфікою умов праці працівників. Єдність і диференціація однаково притаманні трудовому праву і знаходяться в нерозривному зв'язку: для забезпечення єдності у регулюванні трудових відносин необхідний диференційований облік різноманітних факторів, а забезпечити диференціацію можливо на базі єдиних норм трудового права.

Проблема єдності та диференціації лежить в основі внутрішньої структури трудового права, визначаючи його зміст. Значення єдності і диференціації правового регулювання зумовлене своєрідністю предмету правового регулювання та роллю трудового права як регулятора міри праці і міри споживання.

Єдність і диференціація мають безпосереднє відношення до визначення правильного поєднання державного і договірної регулювання відносин у сфері праці. При цьому державне регламентування забезпечує не тільки єдність правового регулювання, але і вирішує завдання диференційованого підходу до регулювання трудових відносин, закріплюючи правила та межі застосування такого підходу. Договірне ж регламентування є винятковою сферою диференціації, оскільки уточнює загальні і спеціальні норми трудового права щодо конкретних територій, галузей, роботодавців тощо [1, с. 237].

Під єдністю в праві розуміється першочергове утвердження рівності прав, що засноване на засадах суцільної загальності та загальнообов'язковості права. Воно може бути забезпечене за допомогою цілісної, несуперечливої системи законодавства і в нормативному вираженні передбачає існування загальних норм (норм-принципів). Правовідносини, що засновані на загальній частині галузі права, складають єдність галузі [2, с. 389].

Єдність правового регулювання умов праці забезпечується конституційним принципом рівності прав та свобод людини і громадянина (статті 21 і 24 Конституції України), конкретизованим щодо сфери трудових відносин. Так, правове регулювання трудових відносин ґрунтується на принципі єдності основних умов праці й рівності трудових прав та обов'язків усіх працівників, що здійснюють трудову діяльність на підставі трудових договорів. У підґрунті такої єдності – конституційна рівність можливостей усіх громадян вступити в трудові відносини, реалізуючи принцип свободи праці.

Кодекс законів про працю є показником єдності трудового права, єдиним кодифікованим актом, що закріплює у ст. 1 цілі і завдання трудового законодавства,

які поширюються на всю територію України і на всіх працівників. Трудове законодавство, конкретизуючи рівні можливості кожного для здійснення своїх трудових прав, визначає гарантії реалізації свободи праці. Зокрема, у ст. 2-1 КЗпП визначено, що наша держава забезпечує рівність трудових прав громадян незалежно від їх походження, майнового і соціального стану, расової і національної належності, мови, статі, політичних поглядів і релігійних переконань, характеру й роду занять, місця проживання тощо.

Єдності правового регулювання трудових відносин притаманні наступні риси: 1) всезагальність і універсальність єдності, як явища притаманного праву взагалі і, особливо, трудовому; 2) єдність поширюється на всі без винятку трудові відносини в тій чи іншій мірі; 3) принцип єдності правового регулювання трудових відносин закріплений в Конституції України, КЗпП України та інших нормативно-правових актах; 4) єдність правового регулювання забезпечується лише при дотриманні певних принципів правового регулювання певних трудових відносин [3, с. 33].

Єдність та диференціація розглядаються в науці трудового права у їх взаємозв'язку і взаємодії, без протиставлення. Видається, що трудове право у сукупності правових норм, що його складають, розвивається не шляхом до єдності, а у напрямку усунення невинуватих відмінностей, викликаних необґрунтованими причинами; від загального до особливого, від єдиних принципів до їх конкретизації для окремих категорій працівників та окремих видів праці (наприклад, для працівників водного транспорту).

Диференціація здійснюється через конкретизацію загальних норм права, встановлення додаткових переваг та пільг для працівників у порівнянні з чинним законодавством, що не суперечить ідеї соціальної рівності, оскільки встановлені відмінності у змісті та обсязі прав і обов'язків працівників і роботодавців спрямовані не на створення привілеїв відповідним соціальним групам, а досягнення відповідності норм трудового права особливостям трудових відносин.

Таким чином, диференціація правового регулювання трудових, а також тісно пов'язаних з ними відносин за категоріями працівників може здійснюватися шляхом включення до законодавчих актів про працю загальної дії спеціальних положень щодо певної категорії працівників, прийняття нормативних актів, які поширюються на певну групу працівників, шляхом виключення можливості застосування окремих загальних норм до певних категорій працівників. Єдність у цілому основних принципів правового регулювання трудових відносин і загальних норм трудового права не виключає диференціації, а встановлює її межі. Диференціація, визначена об'єктивними критеріями, сприяє єдності. Проведення науково обґрунтованої диференціації є необхідним чинником запровадження правових положень, які передбачають обмежену сферу дії.

Диференціація (від лат. *differentia* – розходження) означає поділ, розчленування чого-небудь на окремі різномірні елементи або цілого на різні частини, форми і ступені [4, с. 301]. Під диференціацією правового регулювання розуміють, перш за все, відмінності в нормах про працю різних категорій працівників.

Кодекс законів про працю України закріплює як одну з основних цілей трудового законодавства захист прав та інтересів працівників. Це можливо лише при дотриманні основних принципів правового регулювання трудових відносин. Через те, що різні категорії працівників здійснюють трудову діяльність у різних умовах, необхідним є врахування у нормах права особливостей виконання працівниками своїх трудових функцій, відмінностей при виконанні робіт у певних умовах.

Диференціація покликана в основному забезпечити конкретизовану дію відносно тих працівників, що зайняті у нерівних виробничих, кліматичних і

природних умовах, і здійснюють різні трудові функції, дозволяючи тим самим індивідуалізувати «рівну міру» стосовно нерівних суб'єктів. Значення диференціації трудового права полягає у вдосконаленні процесу правового регулювання, підвищенні його ефективності, сприянні охопленню різнорідних відносин і проникненню у їх сутність. Завданням диференціації є індивідуалізація загальної правової норми по відношенню до окремих категорій працівників, які володіють неоднаковими здібностями або працюють в різних умовах.

Відтак, без ретельного вивчення диференціації неможливо зрозуміти конкретний зміст трудових правовідносин, а отже, і потребу у їх правовому регулюванні. У зв'язку з цим вбачається, що метою диференціації правового регулювання трудових відносин є забезпечення рівності трудових прав працюючих та ефективне регулювання трудових відносин шляхом визначення та закріплення у правових нормах особливостей та відмінностей, що притаманні даному виду трудових відносин і даній категорії працівників.

Диференціація характеризується наявністю таких ознак: сутність диференціації – поділ правових норм (на загальні та спеціальні); метою диференціації є забезпечення принципу рівності трудових прав суб'єктів трудових правовідносин; підставами диференціації є об'єктивно обумовлені особливості праці та суб'єктні характеристики працівника; об'єкт диференціації – реально існуючі відмінності у правовому регулюванні трудових відносин; суб'єкт диференціації – держава (законодавець).

Мета диференціації дозволяє визначити її функції. Диференціації правового регулювання трудових відносин притаманні захисна та компенсаційна функції. Захисна функція призначена забезпечувати захист прав та інтересів тих працівників, що нездатні в повному обсязі виконувати трудові функції, є обмеженими у своїх можливостях (наприклад, неповнолітні, жінки тощо). Компенсаційна функція передбачена для відшкодування негативних наслідків роботи у небезпечних та важких умовах (роз'їзний характер праці, постійний вплив на організм несприятливих факторів навколишнього середовища тощо).

Загалом єдність та диференціація у трудовому праві проявляється, по-перше, як один із принципів, по-друге, як один з аспектів методу регулювання правовідносин, по-третє, як особливість джерел трудового права, що проявляється у специфічній побудові норм трудового законодавства. Поглиблення і розширення диференціації правового регулювання праці є однією з тенденцій розвитку трудового права.

У сучасній юридичній літературі під основоположними принципами, як правило, розуміють систему загальних імперативних вимог, вихідних ідей, засад, положень найвищого авторитету, які закріплені у праві, є виразом найбільш важливих сутнісних рис та цінностей, притаманних певній системі права, і визначають напрями її подальшого розвитку [5, с. 37].

С. С. Алексєєв серед основних загальних принципів права називає принцип законності, справедливості, юридичної рівності, соціальної свободи, соціального, громадянського обов'язку, об'єктивної істини, відповідальності за провину [6, с. 108–109]. О. Ф. Скакун виділяє принципи свободи, справедливості, рівності, гуманізму, демократизму, законності [7, с. 240–245]. О. Ф. Вишневський пропонує до загальних принципів віднести принципи демократизму, гласності, законності, наукової обґрунтованості, всебічного врахування й забезпечення прав і свобод особи, поєднання загальнодержавних і регіональних інтересів, урахування інтересів усіх соціальних прошарків суспільства [8, с. 331–335].

З числа наведених вище загальноправових принципів єдність та диференціація тяжіє до принципу юридичної рівності прав суб'єктів трудових правовідносин.

Слід погодитись із думкою О. М. Ярошенко, відповідно до якої принципи трудового права, як і принципи права в цілому, самі по собі не регулюють ті чи інші суспільні відносини. Принципи права впливають на суспільні відносини опосередковано – через відповідні норми права [1, с. 255]. Проявляючись у нормах права через встановлення загального правила поведінки, принципи права є в порівнянні з правовими нормами більш стійкими категоріями, визначаючи подальший напрямок розвитку трудового законодавства в цілому.

Враховуючи вищевикладене, видається, що більш доцільним є віднесення єдності та диференціації до методу правового регулювання трудових відносин. Метод правового регулювання збирає у єдиний фокус правові особливості галузі права, є відповідною базою для дослідження ряду загальних проблем галузі, у тому числі і властивих їй принципів. Однак, при цьому метод правового регулювання не ототожнюється з його принципами. Принципи права характеризують зміст правового регулювання з погляду цінностей, які воно містить, тоді як риси методу правового регулювання розкривають ті спеціальні юридичні засоби, які використовує право, щоб досягти поставлених перед ним цілей. Метод відображає зміст галузі через спосіб впливу даної галузі на відносини, які потребують регулювання.

О. І. Процевський розглядав метод через правове положення суб'єктів у трудовому відношенні; імперативний і диспозитивний характер норм права, що регулюють трудові відносини; порядок встановлення прав і обов'язків суб'єктів трудових відносин [9, с. 130–153]. Характерними рисами методу трудового права є договірний характер виникнення трудових відносин на основі вільного волевиявлення сторін; органічне поєднання законодавчого регулювання соціально-трудова відносин із договірним регулюванням цих відносин на всіх рівнях; поєднання юридичної рівності сторін трудового відношення з їх рівною підлеглістю трудовому розпорядку; існування і постійний розвиток системи способів захисту трудових прав та інтересів працівників та роботодавців. Єдність методу правового регулювання трудових відносин означає, що його специфічні риси є спільними для всіх інститутів галузі та знаходять свою реалізацію у всіх її правовідносинах незалежно від суб'єктного складу та конкретного змісту діяльності. Диференціація методу правового регулювання трудових відносин означає, що набір цих специфічних рис може бути різним стосовно до окремих видів правовідносин. Таким чином, теза про те, що єдність і диференціація є характерною особливістю методу трудового права означає наявність загальної специфіки способів і прийомів правового регулювання відносин, які входять у предмет трудового права, а також більш поглиблену специфіку щодо окремих відносин, наприклад, трудових відносин працівників водного транспорту.

Питання про єдність і диференціацію в трудовому праві нерозривно пов'язане із дослідженням такого явища, як уніфікація. Якщо диференціація передбачає різноманітність правового регулювання трудових відносин, то уніфікація, навпаки, встановлює єдність правового регулювання, але єдність і уніфікація не є ідентичними поняттями.

У трудовому праві уніфікація відбувається в результаті вирівнювання гарантій для учасників процесу праці або усунення відмінностей у регулюванні певних умов праці, причому відмінностей невинуватих або застарілих, які послужили підставою для диференціації. Позитивні сторони уніфікації такі: 1) створює низку вигод законодавчого характеру: зменшує обсяг нормативного матеріалу, виключає елементи нормативного дублювання; 2) полегшує вивчення й застосування правових норм; 3) усуває невинуваті випадки диференціації.

Політичні й економічні процеси, що відбуваються в Україні протягом останніх років, з усією очевидністю свідчать про інтегрування держави у європейський і світовий економічний простір. У цьому сенсі нагальною є гармонізація вітчизняного права з правовими порядками провідних економічно розвинених країн. Вирішення цього питання можливе передусім за допомогою використання уніфікованих норм у національній законотворчості й правозастосуванні. Однак, там, де національні норми покликані створювати більш сприятливі умови праці, ніж ті, що передбачені міжнародною угодою, уніфікація не є виправданою.

Диференціація трудового права є допустимою, коли ефективно правове регулювання неможливе за допомогою загальних норм, і така диференціація має за мету забезпечення рівності можливостей у сфері праці осіб, які здійснюють трудову діяльність в неоднакових умовах. Саме у закріпленні спеціальних норм, спрямованих на регулювання правових відносин, що протікають за певних «ненормальних» умов, полягає сутність диференціації правового регулювання – явища, яке, з одного боку, є протилежним до єдності, а з іншого, – не може без нього існувати.

Одне з основних правил диференціації закріплене в статтях 9 і 16 КЗпП України, відповідно до яких умови трудових договорів, які погіршують становище працівників у порівнянні із законодавством про працю, є недійсними. Стаття 9-1 КЗпП України передбачає можливість встановлювати додаткові соціально-побутові і трудові пільги й матеріальні заохочення для працівників на локальному рівні. Видається, межі диференціації правового регулювання визначаються принципом «дозволено все, що не заборонено». При цьому диференціація повинна бути обумовленою функціями трудового права (що також може бути визнано межею диференційованого застосування).

Враховуючи вищезазначене, думається, що межі диференціації правового регулювання трудових відносин можуть бути визначені положенням статті 9 КЗпП України, принципами трудового права та обумовлені функціями трудового права. Допустимою диференціація є лише тоді, коли ефективно правове регулювання за допомогою загальних норм є неможливим, а метою диференціації є забезпечення рівності можливостей у сфері праці.

Визначення меж диференціації дає можливість нейтралізувати безпідставну диференціацію, яка може розглядатися як дискримінація [10, с. 69]. Диференціація та дискримінація – різні, але суміжні поняття, при чому дискримінація представляє собою, як правило, незаконну диференціацію [11, с. 35]. Під дискримінацією розуміються будь-які розрізнення, недопущення або переваги, що здійснюються за ознаками раси, статі, кольору шкіри, політичних переконань, релігії, походження, які призводять до порушення рівності або знищення можливостей в галузі праці [12]. Отже, будь-які фактичні дані, прямо не пов'язані з професійно-кваліфікаційними чи особистими якостями працівника, не повинні бути підставою для диференційованого правового регулювання праці. Будь-які розрізнення або переваги відносно певної роботи, що ґрунтуються на специфічних вимогах, не вважаються дискримінацією.

Список використаних джерел:

1. Ярошенко О. М. Теоретичні та практичні проблеми джерел трудового права України : монографія. Харків : СПД ФО Вапнярчук Н. М, 2006. 456 с.
2. Могилевский Л. В. Единство и дифференциация как правовое явление, свойственное трудовому праву. *Юридичні читання молодих вчених*: Зб. матеріалів всеукр. наук. конф. (м. Київ, 23–24 квітня 2004 р.). Київ: НПУ імені М.П. Драгоманова, 2004. С. 389–392.
3. Бурак В. Я. Єдність і диференціація правового регулювання трудових відносин робочого часу, часу відпочинку і заробітної плати на підприємствах: дис. канд. юрид. наук: 12.00.05. Львів, 1999. 173 с.

4. Великий тлумачний словник сучасної української мови: 250 000 слів / уклад. і голов. ред. В. Т. Бусел. Київ; Ірпінь: Перун, 2005. 1728 с.
5. Погребняк С. П. Основоположні принципи права (змістовна характеристика). Харків: Право, 2008. 240 с.
6. Алексеев С. С. Проблемы теории права: курс лекций. В 2-х т.: Свердлов. юрид. ин-т, 1972. Т. 1. 396 с.
7. Скакун О. Ф. Теория государства и права: Учебник. Харьков: Консум, 2000. 704 с.
8. Вишневский А. Ф. Общая теория государства и права: учеб. пособие. 2-е изд. Минск: Амалфея, 2004. 688 с.
9. Процевский А. И. Метод правового регулирования трудовых отношений. Москва: Юрид. лит., 1972. 288 с.
10. Ярошенко О. М. Заборона дискримінації – основна засада правового регулювання відносин у сфері праці: монографія. Харків: Юрайт, 2013. 360 с.
11. Лушников А. М. Проблемы дифференциации в правовом регулировании отношений в сфере труда (доклад на Пятой международной научно-практической конференции 27-30 мая 2009 г.). *Юридическое образование и наука*. 2009. № 3. С. 30–38.
12. Конвенція МОП № 111 про дискримінацію в галузі праці та занять від 25 червня 1958 року. Конвенції та рекомендації, ухвалені Міжнародною організацією праці. 1919–1964. Женева, 1999. Т. 1. С. 648–651.

СЕКЦІЯ VIII. ІНСТИТУТ ПРАВООХОРОННОЇ ДІЯЛЬНОСТІ, СУДОВА СИСТЕМА ТА НОТАРІАТ

ПРОВЕДЕННЯ ПРАКТИЧНИХ-ТРЕНУВАЛЬНИХ СТРІЛЬБ З АВТОМАТИЧНОЇ ЗБРОЇ ПОЛІЦЕЙСЬКИМИ В СУЧАСНИХ УМОВАХ

Ахтирський Віталій Миколайович

Дніпропетровський державний університет внутрішніх справ, Україна

Науковий керівник: Зеленський Євген Сергійович

Дніпропетровський державний університет внутрішніх справ, Україна

Одним з найбільш важливих вмінь поліцейського завжди було, вміння прицільно влучно та технічно стріляти. В сучасних реаліях ця навичка набула ще більшої актуальності. Досягнення високих показників з цього можливе лише практикою, а саме практичними-тренувальними стрільбами.

По-перше, значимо, що в сучасних реаліях поліцейськи несуть службу не лише з пістолетами, але й з автоматичною зброєю. Не достатня кількість годин практичних стрільб напряму впливає на якість, поведження з такою зброєю поліцейським. Це проявляється не влучанні в ціль, не змозі розібрати, зібрати, спорядити таку зброю, що не дає належної можливості надати автомату належний огляд, але особливою проблемою є такі випадки, коли поліцейський боїться та не застосовує зброю в тих випадках коли це необхідно.

Для вирішення цієї проблеми потрібно, знати нормативну базу, а саме: правові підстави застосування вогнепальної зброї, заходи безпеки при поводженні зі зброєю та статті 46 Закону України «Про національну поліцію». Варто пам'ятати, що без знання курсу стрільб та інструкції із заходів безпеки при поводженні зі зброєю проведення практичних стрільб неможливе.

По-друге, особливу увагу необхідно приділити заходам безпеки, а саме після проведення інструктажу, знати порядок дій при отриманні зброї, заходи безпеки, та заходи безпеки при поводженні зі зброєю під час проведення навчально-тренувальних стрільб. Цю інформацію можливо знайти в Наказі МВС № 70 від 01.02.2016 року «Про затвердження Інструкції із заходів безпеки при поводженні зі зброєю». Особливу увагу потрібно звернути на те, що безпека при проведенні стрільб забезпечується їх чіткою організацією, безумовним виконанням заходів безпеки та високим станом дисципліни.

Варто зазначити, що наразі приділяється увага на виконання вправ у русі, то відповідно до пункту 5 розділу V цієї інструкції при виконанні вправ зі стрільби, які передбачають поворот, розворот, перекид, стрибки до моменту відкриття вогню, зброя повинна знаходитись на запобіжнику. Також, При пересуванні під час виконання вправ зі стрільби, у паузах між пострілами (у необмежений час) зброя повинна бути спрямована в сторону мішеней, а вказівний палець знаходитися на спусковій скобі чи затворі (затворній рамі з газовим поршнем).[1]

Важливо пам'ятати у яких випадках стрільба припиняється самостійно чи за командою керівника стрільб. Також, що категорично забороняється під час їх проведення.

Особливу увагу варто приділити порядку і правилу застосування зброї, бо керівник стрільб перед початком проведення практичного заняття перевіряє ці знання учасників практично-тренувальних стрільб. Дані питання можемо знайти в Закону України «Про національну поліцію».

Як висновок можна сказати, що проведення практичних-тренувальних стрільб в сучасних реаліях є найбільш важливою складовою в підготовці поліцейських, як для їх особистої безпеки так і для безпеки громадян, інтереси та спокій яких вони захищають, несучи службу.

Список використаних джерел:

1. Закон України «Про національну поліцію» URL: <https://zakon.rada.gov.ua/laws/show/580-19#Text> (дата звернення 09.08.2022р)
2. Наказ МВС № 70 від 01.02.2016 року «Про затвердження Інструкції із заходів безпеки при поводженні зі зброєю» URL: <https://zakon.rada.gov.ua/laws/show/z0250-16#Text> (дата звернення 09.08.2022р)

СЕКЦІЯ ІХ. БІОЛОГІЯ ТА БІОТЕХНОЛОГІЇ

ВПЛИВ НА РОЗВИТОК МОВЛЕННЯ

Коц Сюзанна Миколаївна

канд.біол.наук, доцент,

доцент кафедра анатомії та фізіології людини ім. Я.Р. Синельникова
Харківський національний педагогічний університет імені Г.С.Сковороди, Україна

Коц Віталій Павлович

канд.біол.наук, доцент,

доцент кафедра анатомії та фізіології людини ім. Я.Р. Синельникова
Харківський національний педагогічний університет імені Г.С.Сковороди, Україна

Ковальчук Анна

здобувачка

Харківський національний педагогічний університет імені Г.С.Сковороди, Україна

Анотація. Дітей із порушеннями мови стає дедалі більше. До 2,5 – 3 років важко стверджувати, чи лежить у основі порушення медична причина чи це допустима норма. Якщо дитина активна, контактна, легко знаходить контакт з іншими дітьми і їй менше 3 років, тоді просто треба проконсультуватись з мовним спеціалістом. У випадку більш глибокої проблеми її прояв із дорослішанням дитини почне тільки ускладнюватися. Відсутність уваги з боку дорослих, гострі та хронічні захворювання можуть викликати уповільнення розвитку мовлення дитини. Краще вчасно пройти комплексне діагностичне обстеження.

Вступ. Дітей із порушеннями мови стає дедалі більше, однак не всі батьки, які помітили щось не так, поспішають до спеціаліста. Існує питання, як вчасно визначити та вирішити цю проблему.

Якщо у 1970-х проблеми із мовою фіксувались лише у 25% малюків, то сьогодні – більше ніж у 50%. Число продовжує рости. Але чим раніше діагностувати порушення, тим простіше і швидше їх усунути. Нажаль, часто батьки звертаються до лікарів лише тоді, коли проблема у їх дитини уже більше ніж явна, а ідей, як її уникнути – жодної. Звичайно, в такому випадку процес лікування затягується на довгі місяці і навіть роки.

Мета: проаналізувати, в яких ситуаціях необхідно проявити пересторогу щодо розвитку мовлення, визначити методи та способи впливу на процес покращення розвитку мовлення.

Основна частина. Малюки не народжуються із здатністю говорити – лише поступово, пізнаючи світ звуків, діти вчаться складати слова і правильно їх вимовляти. Якщо відсутнє гуління у 3 місяці або лепетання у 6 місяців, це є приводом для хвилювання. Однією із найнегативних ознак вважається відсутність реакції на голоси батьків. Тут два варіанти: негаразди із слухом або психікою. Здоровий малюк озивається на будь-який звук – обертається, шукає очима джерело. Ще один

симптом – нема “тарабарщини” у віці 8-9 місяців. У 2 роки обов’язково треба показати дитину логопедові, але якщо помітили справжні ознаки – то ще раніше.

Є і інші складності, які на перший погляд можуть бути не пов’язані із порушенням мови. Звертайте увагу на те, як малюк жує. Якщо малюк довго тримає їжу у роті, імовірно порушення нервової системи, а саме у зоні артикуляційного апарату (гортань, язик, голосові зв’язки, піднебіння). Це може призвести до того, що дитина буде говорити ніби з “кашею у роті”. А постійно привідкрита щелепа та слина, що тече, сигналізує про дуже слабкі м’язи органів артикуляції, які навіть не здатні утримувати рідину у роті. Або ж підвищена секреція слинних залоз, тут допоможе спеціальний логопедичний масаж.

Бувають ситуації, коли лише логопедом не обійтись – потребуються консультації і лікування інших спеціалістів. Формування мови у всіх дітей відбувається приблизно за одним сценарієм. У відповідний момент життя малюк повинен володіти тими чи іншими навичками. Багато хто не погоджується із цим, аргументуючи, ніби всі діти різні і вимагати однакового розвитку – як мінімум дивно. Звичайно, варіантні коливання допустимі, але вони повинні бути незначними.

До 2,5 – 3 років важко стверджувати, чи лежить у основі порушення медична причина чи це допустима норма. У другому випадку достатньо допомоги логопеду, а до першого ж треба віднестися з усією серйозністю. Якщо дитина активна, контактна, легко знаходить контакт з іншими дітьми і йому менше 3 років, тоді просто проконсультуйтеся з мовним спеціалістом. А ось у випадку більш глибокої проблеми її прояв із дорослішанням дитини почне тільки ускладнюватися. Краще вчасно пройти комплексне діагностичне обстеження.

Якщо малюк не реагує на звертання, не дивиться у очі, не хоче спілкуватися з іншими дітками, демонструє одноманітність в грі і рухову некоординованість – можливо, це порушення аутистичного спектру. Тоді потребуються невролог, невропатолог, дефектолог, генетик і нейропсихолог. Буває, що дитина налаштована на спілкування, але мова не зрозуміла. Для переконливості дитина добавляє до слів міміку, інтонацію і жести. Скоріше за все, це неврологічне порушення у ділянках головного мозку, що відповідає за мову. Тут також потрібна допомога невролога.

Якщо дитина відмовляється розмовляти з незрозумілих причин, тоді необхідний психолог. А у випадку проблем із слухом – необхідний сурдопедагог.

Що можуть зробити відповідальні батьки? Співати колискові. Це важлива частина виховання. Музичні “снодійні” століттями вибудовувались у певному тембрі та коливанні, які зрозумілі малюку, заспокоюють його і розвивають мозок. Наспівування і оночасне заколисування створюють основу для правильного психічного розвитку. До двох років, коли дитина уже добре розуміє фразову мову, підбирайте більш сюжетні пісні, щоб, поки мама чи тато співають, чадо могло уявити собі картинку у голові. І це реально дуже відповідальна справа.

У бесідах із дочкою чи сином проговорюйте всі фрази рівномірно і спокійно, озвучуйте свої дії. Тоді маленька людина краще запам’ятає, як називаються предмети чи дії, а це веде до формування пасивної мови. У 6-7 місяців вже можна починати говорити про кольори і розміри. Якщо будете робити це постійно, дитина навчиться чути та слухати вас. Проговорюйте прості фрази звичайним тембром: саме його малюк запам’ятав, будучи в утробі матері. При цьому складайте достатньо прості фрази.

І не забувайте, що дитина із проблемами у мовному розвитку почне відчувати значні труднощі – від побудови відносин до можливостей висловлювання своїх прохань і бажань. У шкільному віці йому важче буде навчатися письму та грамоті, що

приведе до зниження успішності. Не треба чекати, що все пройде само собою. Треба допомогти дитині.

Дізнатися про мовні порушення можна і самотійно – з допомогою системи автоматичної діагностики. Учені на основі штучного інтелекту вивели програму для розпізнавання дефектів мови. Все, що потрібно, - це відкрити в Інтернеті чат-бот і попросити дитину сказати декілька фраз. І скоро на екрані побачите вердикт: все добре чи рекомендується відвідування логопеда. Розраховано на дітей 3-6 років, і це дуже добрий спосіб для суперзайнятих батьків. Тестування проходить у формі розважання. Результат відправляється у особистий кабінет, після чого завантажується у базу. Точність діагностики – не менше 80%.

Психічний і розвиток мовлення дитини залежить від великої кількості факторів [1-8]. Серед них і поведінкові реакції оточуючих людей і саме фактори навколишнього середовища.

У кожний період розвитку у дитини є певний рівень функціональних можливостей організму, рівень функціональних резервів, життєвої енергії. Звичайно при дії факторів надмірних відбувається мобілізація енергетичних ресурсів, але організм уже при цьому працює із напруженням. При подальшому зростанні дії чи збільшенні дії надмірних факторів настає порушення адаптації, що передує захворюванням. Рівень адаптаційних можливостей це величина індивідуальна в різному віці для різних дітей. Тому легко можна перейти індивідуальну межу, за якою почнеться напруження адаптаційних можливостей. У колесі різноманітних запланованих дитині занять часто сил витрачається більше, ніж це допустимо. Та ще при цьому сили витрачаються не у тому напрямку, в якому це необхідно та обумовлено віковими особливостями психічного, фізичного та психомоторного розвитку. Безумовно негативним є те, коли не дотримуються фізіологічних потреб організму, характерних для кожного вікового періоду. У 5 –річної дитини є певні високі потреби у русі, руховій активності, вона повинна бігати, стрибати, гратися у рухливі ігри, ліпити у пісочниці калачики для забезпечення фізіологічного рівня рухової активності. Якщо замість цього дитину саджають на стілець надовго та дають книжку, а після цього ще заняття на піаніно, де знов же треба сидіти – це не є добре. Є дуже високий ризик чи навіть стовідсоткова імовірність, що отримаємо начитану музичну дитину із незадовільними адаптаційними можливостями, великим скритим стресом, зниженими функціональними можливостями кардіореспіраторної системи [9-11] та можливо проблемами травної системи та опорно-рухового апарату. Особливо небезпечні стреси в критичні періоди.

У дитячому віці, як і в подальшому, завдання, в першу чергу, близьких, а також вихователів, вчителів – створити такі оптимальні умови для навчання і розвитку здібностей дитини, щоб не нашкодити її психічному та фізичному здоров'ю.

При вихованні та розвиткові дитини з народження важливо враховувати особливості і завдання кожного конкретного віку. Якщо займатися з малюком, опираючись на рекомендації професіоналів, фізіологів, психологів, то очікування батьків на нормальний психічний розвиток та розвиток мови обов'язково виправдається.

Висновок. Розвитку мовлення сприяють ігри та заняття, вивчення віршів і пісень, спілкування дітей з дорослими. Вимову окремих слів і цілих фраз дитина засвоює шляхом наслідування, тому розвиток правильного дитячого мовлення значною мірою залежить від того, наскільки правильне мовлення у людей, що її оточують. Відсутність уваги з боку дорослих, гострі та хронічні захворювання можуть викликати уповільнення розвитку мовлення дитини.

Список використаних джерел:

1. Коц С.М., Коц В.П. (2016) *Фізіологія вищої нервової діяльності*. Навчальний посібник. Харків: ХНПУ імені Г. С. Сковороди.
2. Коц С.М., Коц В.П. (2022) *Вікова анатомія та фізіологія людини*. Навчальний посібник. Харків: ХНПУ імені Г. С. Сковороди.
3. Коц С.М., Коц В.П., Маракіна А.Г. Різні менталітети та методики виховання. *Березневі наукові читання: LXXXI Міжнародна науково-практична інтернет-конференція*. (С. 14-18), 14 березня 2022, Вінниця, Україна. https://el-conf.com.ua/wp-content/uploads/2022/03/%D0%92%D1%96%D0%BD%D0%BD%D0%B8%D1%86%D1%8F_%D0%B1%D0%B5%D1%80%D0%B5%D0%B7%D0%B5%D0%BD%D1%8C_2022.pdf
4. Коц С.М., Коц В.П., Яценко В.В. Умови та методики виховання в режимі раннього розвитку – плюси та мінуси. *Технології, інструменти та стратегії реалізації наукових досліджень: матеріали III Міжнародної наукової конференції* (С. 76-80), (т.2), 15 квітня, 2022, Львів, Україна. <https://ojs.ukrlogos.in.ua/index.php/mcnd/issue/view/15.04.2022/730>
5. Коц С.Н., Коц В.П. Особливості комунікативної компетентності та стресостійкості. *Педагогіка здоров'я: збірник доповідей Всеукраїнської науково-практичної конференції*. (С. 188-191), 18-19 травня, 2018, Харків.
6. Коц В.П., Коц С.М. Вплив на психофізіологічні показники дітей з високою тривожністю програми відпочинку ПЗОВ. *Тенденції розвитку психології та педагогіки: збірник наукових праць Міжнародної науково-практичної конференції*. (С. 44-49), 4-5 листопада, 2016, Київ, Україна.
7. Коц С.М., Коц В.П. Реалізація вирішення проблеми високої тривожності у дітей та підлітків педагогічним колективом у дитячому оздоровчому позаміському таборі. *Психологія та педагогіка сучасності: проблеми та стан розвитку науки і практики в Україні: збірник тез наукових робіт учасників міжнародної науково-практичної конференції*. (С. 57-61), 21-22 серпня, 2015 Львів, Україна.
8. Коц С.М., Коц В.П., Рєва І.М., Скидан Р.Ф. Особливості процесу розвитку дитини. Сучасні виклики та проблеми науки, LXXIV Міжнародна науково-практична конференція. (С. 199-204), Ч.1, 15 листопада, 2021, Рівне, Україна. https://el-conf.com.ua/wp-content/uploads/2021/11/%D0%B05-%D0%A0%D1%96%D0%B2%D0%BD%D0%B5_1.pdf
9. Kots SM, Kots VP. Features mentality and methods of education. *Освіта збереже Україну!: матеріали I Всеукраїнських Прокіпенківських читань*. (161- 169), 10 червня, 2022, Харків, Україна.
10. Коц СМ., Коц ВП, Коваленко ПГ. Характеристика функціонального стану серцево-судинної системи дітей шкільного віку. *Біорізноманіття, екологі та експериментальна біологія*. 2021; Том 23(№1): 68-76.
11. Коц СН, Коц ВП, Коваленко ПГ. Динаміка показників функціонального стану серцево-судинної системи дітей шкільного віку під впливом корекційного комплексу. *Природничий альманах* (біологічні науки), 2021, №31:35-44.
12. Коваленко ПГ, Коц ВП, Коц СН. Characteristics of the functional condition of the cardiovascular system of children 11, 12 years old. *Collective Scientific Monograph. Synthesis of medicine, pharmacy sciences and biological researches: analysis and trends*. №1, Dallas: Primedia eLaunch. 2021-2022. P. 1-16.
13. Кондратенко АО., Коц ВП, Коц СМ. Дослідження рівня функціональних показників дихальної системи дітей шкільного віку. *Грааль науки*, 2021, Міжнародний науковий журнал, № 9:160-164.

ДО ОРНІТОФАУНИ ТЕХНОГЕННИХ ТЕРИТОРІЙ М. ЛОЗОВА

Люлька Людмила Олександрівна

здобувач вищої освіти факультету

природничої, спеціальної і здоров'язбережувальної освіти

Харківський національний педагогічний університет імені Г.С Сковороди, Україна

Ярмак Тетяна Леонідівна

ORCID ID: 0000-0003-0746-4038

викладач кафедри зоології

Харківський національний педагогічний університет імені Г.С Сковороди, Україна

Мамедова Юлія Павлівна

ORCID ID: 0000-0002-4047-5946

аспірантка кафедри зоології

Харківський національний педагогічний університет імені Г.С Сковороди, Україна

Серед проблем, які стоять перед орнітологами сучасності найважливіша – збереження видового біорізноманіття. Пошук оптимальних шляхів взаємоіснування суспільства з природним середовищем є одним із найважливіших завдань сьогодення. Зважаючи на це, організація оперативного стеження за популяціями живих організмів залишається актуальним напрямком. Оглядаючи наші міста одночасно та описуючи місцевих птахів, ми робимо лише з короткочасову проекцію тривалих змін, які відбуваються з територіями разом з їхньою орнітофауною, змінюючись на кожній стадії свого розвитку [1]. Вивчення динаміки змін орнітофауни на техногенних територіях урбанізованих ландшафтів є актуальним і перспективним завданням наших днів. Діяльність людини – найбільш динамічний фактор, що діє у біосфері. Тому проблема пристосування тварин до нових антропогенних умов, що постійно змінюються на основі преадаптацій, впливає на закономірності формування урбоценозів. Збереження в межах міст територій з природними місцями існування сприяє процесу заселення птахів до міської екосистеми [4].

Дослідження проводили у 2021-2022 роках та територіях міста Лозова, які зазнали значного техногенного впливу. Основним завданням дослідження – проаналізувати видовий склад та особливості утворення орнітокомплексів трансформованих територій міста Лозова Харківської області.

Для дослідження обрано 3 дослідні ділянки: полігон твердих побутових відходів, очисні споруди каналізаційних вод та селітебний ландшафт – залізничний вузол станція Лозова.

За час проведення досліджень на обраних облікових маршрутах полігону твердих побутових відходів та його околицях, очисних спорудах каналізаційних вод та вузловій залізнична станція міста Лозова виявлено 116 видів птахів. Більшість видів були типовими для даної місцевості. За період досліджень на облікових маршрутах зареєстровано 4 види, занесені до Червоної книги України: голуб-синяк (*Columbaenas*L.1758), кулик-довгоніг (*Himantopus himantopus* L.1758), шуліка чорний (*Milvus nigrans* Boddaert, 1783), Огар (*Tadorna ferruginea* Pallas, 1764) [2,3].

Найбільшу щільність та видову різноманітність орнітонаселення зареєстрували на території очисних споруд. Це можна пояснити, перш за все, недоступністю для людей, віддаленістю від автомагістралей та доріг місцевого значення та великою кормовою базою, що є головною умовою для поселення птахів водно-болотного комплексу, які за кількістю переважали орнітофауну дендрофільної та петрофільної екологічних груп. Слід відмітити, що із 66 видів, які гніздяться на території очисних споруд велику частку (майже 35% зустрічей) складають екологічні групи водних та навколководних птахів. Присутність людини під час гніздування має негативний вплив на рівень та тривалість пильності птахів, їх поведінку при годуванні, не залежно від кількості пар у колонії [5].

На відміну від очисних споруд, на полігоні кількість видів птахів виявилась меншою. Всього на полігоні та його околицях зареєстровано 58 видів птахів, з них 35 (60,3%) видів – гніздяться на території полігону та на прилеглих територіях, 23 (39,6%) – прилітають у пошуках корму.

На території залізничного вузла домінують синантропні види, які живуть у населеному пункті та живляться залишками відходів: шпак (*Sturnus vulgaris*), голуб сизий (*Columba livia*), крук (*Corvus corax*), грак (*Corvus frugilegus*). На станції Лозова виявлено 52 види птахів. З них 33 види (63,5%) – гніздові, 11 (21,5%) – прилітають у пошуках корму (у більшості комахоїдні та зерноїдні), і 8 видів (15,9%) – були помічені на присаді.

Таким чином, зібрані оригінальні матеріали по чисельності, видовому складу орнітокомплексів та екології птахів, можуть бути використані при розробці заходів щодо охорони рідкісних видів, регулюванню чисельності масових синантропних видів.

Список використаних джерел:

1. Ильичев В.Д., Галушин В.М. (1978) Птицы как индикатор загрязненности среды ядохимикатами. - Биол. методы оценки природной среды. М.: Наука. 159-180.
2. Сайт Птахи України <https://aves.land.kiev.ua/>
3. Червона книга України. Тваринний світ. За ред. І.А. Акімова. К.: Глобалколсалтинг, 2009б. 600 с.
4. Ярмач Т.Л. (2021) Особливості гніздування *Fulica atra* на водоймах із значним рекреаційним навантаженням у місті Харків. *Ecology and noospherology*, 32(2), 92–96. doi:10.15421/032116
5. Walesiak M., Górecki G., and Brzeziński M. (2019) Recovery of Eurasian Coot *Fulica atra* and Great Crested Grebe *Podiceps cristatus* Breeding Populations in an Area Invaded by the American Mink *Neovison vison*. *Acta Ornithologica* 54(1), (27 August 2019). 2019. P. 73-83. <https://doi.org/10.3161/00016454AO2019.54.1.007>

ОСОБЛИВОСТІ СТАНУ ВЕГЕТАТИВНОЇ РЕГУЛЯЦІЇ СЕРЦЕВИМ РИТМОМ У МОЛОДИХ ЩУРІВ З АЛІМЕНТАРНИМ ОЖИРІННЯМ НА ТЛІ ЕКСТРЕМАЛЬНОГО ОХОЛОДЖЕННЯ

Бондаренко Олена Олександрівна

канд.біол.наук, м.н.с. відділу кріофізіології

Інститут проблем кріобіології і кріомедицини НАН України, Харків, Україна

Бабійчук Владислав Георгійович

д-р.мед.наук, пр.н.с., завідувач відділу кріофізіології

Інститут проблем кріобіології і кріомедицини НАН України, Харків, Україна

Бабійчук Георгій Опанасович

д-р.біол.наук, професор

Інститут проблем кріобіології і кріомедицини НАН України, Харків, Україна

Одним із найпоширеніших хронічних захворювань у світі є ожиріння. Розвиток ожиріння у людини пов'язують із явищами адаптації та з безліччю інших факторів, серед яких особливу увагу привертають генетичні передумови, гіподинамія, нераціональна харчова поведінка [1]. Підвищена маса тіла суттєво збільшує ризик розвитку захворювань, що супроводжують порушення жирового обміну, насамперед артеріальної гіпертензії, ішемічної хвороби серця та цукрового діабету 2 типу [2]. У практичній охороні здоров'я ожиріння розглядають як поліетиологічне захворювання, при цьому первинне ожиріння аліментарно-конституційної природи є найпоширенішим і трапляється у 70–85 % випадків. Зниження фізичної активності та тону симпатичного відділу вегетативної нервової системи (ВНС) призводить до уповільнення метаболізму, що сприяє надмірному накопиченню жирової тканини у людей. Патогенезом цього процесу є дисбаланс надходження енергії з їжею та її витрат [3]. Порушення збалансованості харчування часто поєднуються з недотриманням режиму прийому їжі, особливо у вечірні години та перед сном. Накопиченню жиру сприяють нейрогуморальні зміни, що відбуваються в організмі людини похилого віку [4].

Сучасна концепція терапії ожиріння передбачає застосування немедикаментозних, медикаментозних та хірургічних методів лікування, спрямованих на оптимізацію обміну речовин, зменшення маси тіла, зниження ризику розвитку асоційованих захворювань та ускладнень [1, 2].

В даний час продовжується пошук нових концептуальних підходів до патогенетичної немедикаментозної терапії захворювання [3]. Все частіше в медичну практику починає впроваджуватись метод загального холодого впливу – кріотерапія [5, 6, 7, 8]. На нашу думку одним із основних механізмів профілактичної та терапевтичної дії екстремального охолодження є стимуляція фізіологічних резервів організму, оптимізація нейрогуморальної регуляції та обміну речовин, підвищення неспецифічної резистентності [9, 10, 11].

У зв'язку з вищевикладеним метою цього дослідження було вивчення особливостей дії ритмічних екстремальних холодових впливів (РЕХВ) (–120°C) на стан вегетативної регуляції серцевим ритмом у молодих щурів з модельованим аліментарним ожирінням (АО).

Дослідження виконані на білих 6-місячних безпородних щурах-самцях. Тварин було поділено на 3 експериментальні підгрупи (по 10 щурів у кожній): перша підгрупа – 6 місячні інтактні (контрольні) щури; друга підгрупа – 6-місячні контрольні щури з моделлю аліментарного ожиріння; третя підгрупа – 6 місячні щури з моделлю аліментарного ожиріння, яким проводили 9 сеансів екстремального ритмічного охолодження.

Експерименти виконували відповідно до загальних принципів роботи на тваринах, схвалених I Національним конгресом з біоетики (Київ, 2001) та узгодженими з положеннями «Європейської конвенції про захист хребетних тварин, що використовуються для експериментальних та інших наукових цілей» (Страсбург, 1986).

У даній роботі моделювали АО на молодих білих безпородних щурах-самцях, які до початку експерименту містилися в стандартних умовах віварію ІПКіК НАН України. Вихідна вага щурів становила $200,5 \pm 16,59$ грам. Моделювання АО здійснювали за загальноприйнятою методикою В.Г. Баранова [12], шляхом утримання тварин на гіперкалорійному збалансованому раціоні.

Протягом 3 місяців, на додаток до звичайного щоденного раціону, тварини отримували посилене калорійне харчування з 45–50% вмістом жирів тваринного походження, 35–40% вуглеводів, 10–15% білків.

Гіперкалорійний раціон на одного щура вдень, включав в себе: цукор (5г/кг); вершкове масло (5г/кг); свиняче сало (5г/кг); сухе молоко (5г/кг); яєчний порошок (5г/кг). Додатково тварини щодня отримували хліб, хлібобулочні та кондитерські вироби.

Протягом усього дослідження аж до виведення тварин з експерименту, щурам контрольної і дослідних груп визначали масу і довжину тіла. Наявність ожиріння, фіксували по достовірному збільшенню ваго-ростового показника – індексу Лі, який є точним математичним показником ступеня ожиріння у щурів і розраховується за формулою:

$$\frac{\sqrt[3]{\text{вага тіла (в грамах)}}}{\text{довжина від носа до анального отвору, (в см)}} \times 1000 \text{ (відн. од)}$$

Величина індексу більше 300 відн.од. свідчить про наявність ожиріння [12]. Підтвердивши наявність АО, тваринам проводили сеанси РЕХВ, при цьому переводячи їх на стандартний раціон віварію ІПКіК НАН України.

РЕХВ проводили у кріокамері для охолодження експериментальних тварин [13]. Установка включає такі вузли: камеру для екстремального охолодження, що складається з двох відсіків – основного (робочого), з вмонтованим теплообмінником та додаткового (шлюзового); посуд Дьюара; клапан для подачі парів азоту із датчиком тиску; блок керування температурою; контролер температури із цифровим дисплеєм; термодатчик; пульт керування; система з'єднувальних трубопроводів.

У кріокамері (-120°C) тварини перебували протягом 2 хв, потім їх виймали і утримували 5 хв за кімнатної температури ($22...24^{\circ}\text{C}$) поза камерою. Далі процедуру охолодження повторювали: тварини відігрівали 5 хв, після чого за аналогічною схемою проводили цикл охолодження. Таким чином, тварини отримували три процедури РЕХВ на добу. На 3-ту та 5-ту добу сеанси РЕХВ повторювали. Усього тварини піддавалися охолодженню 9 разів по 2 хв при температурі -120°C .

Реєстрацію електрокардіограми здійснювали на електрокардіографі серії "Полі-Спектр" ("Нейро-Софт", Росія) у шести стандартних відведеннях після 3, 6, 9-го сеансу РЕХВ, а також через тиждень та місяць після останньої процедури охолодження.

Тривалість запису становила 5 хв. Спектральний аналіз варіабельності серцевого ритму проводився за допомогою програми «Полі-Спектр-Ритм» (Росія). Відповідно до основної системи спектрального аналізу нами були виділені та проаналізовані наступні показники [14]:

TP, (мс²) – загальна потужність спектра коливань кардіоритму;

HF, (мс²) – потужність високочастотних коливань (0,15-0,4 Гц);

LF, (мс²) – потужність низькочастотних коливань (0,04-0,15 Гц);

VLF, (мс²) – потужність спектра кардіоритму в області дуже низьких частот (0,003-0,04 Гц).

Статистичну обробку одержаних результатів проводили з використанням t-критерію Стьюдента.

Стан організму в цілому і його баланс з зовнішнім середовищем багато в чому визначається якістю функціонування ССС [14], зміни структури і функцій якої у хворих на ожирінні асоційовані з великою кількістю гемодинамічних, метаболічних і запальних зрушень в слідстві надмірного накопичення жирової тканини [15]. Ритм серця є індикатором реакцій організму на різні подразники зовнішнього і внутрішнього середовища [16]. У нормі модулюючи дію на серцевий ритм надає ВНС [17]. Симпатичний відділ ВНС стимулює роботу серця, а парасимпатичний – пригнічує її. У свою чергу ЦНС контролює рівень активності симпатичного і парасимпатичного відділів за механізмом зворотного зв'язку. Тісний симбіоз симпатичного, парасимпатичного відділів ВНС і гуморальних впливів забезпечує досягнення оптимальних результатів у адаптації організму до мінливих умов внутрішнього і зовнішнього середовища.

Середня ЧСС відображає кінцевий результат численних регуляторних впливів на апарат кровообігу і особливості вже сформованого вегетативного гомеостазу, що не дозволяє за цим параметром оцінити стан вегетативної регуляції, ступінь переважання симпатичних або парасимпатичних впливів на серце [18]. Тому, в даний час, для оцінки тону ВНС рекомендується дослідження ВСР [19], яке дозволяє кількісно охарактеризувати функціональну активність вегетативних центрів по їх впливу на функцію синусового вузла. В цілому, ВСР відображає не тільки біомеханіку серця, а й стан регуляторних процесів в організмі [20].

У зв'язку з тим, що ВНС виконує інтегративну роль щодо забезпечення процесів адаптації і поведінки людини [4, 15, 17], вивчення показників спектрального аналізу ВСР дає можливість оцінити стан вегетативного забезпечення, загальну активність регуляторних механізмів, активність сегментарних і надсегментарних структур, а значить і адаптаційні можливості організму. Відхилення, що виникають в системах регуляції ВСР, передують клінічним проявам і є ранніми ознаками порушення адаптаційних резервів організму. Аналіз ВСР дозволяє виявити ці відхилення і має важливе прогностичне та діагностичне значення при обстеженні як практично здорових людей, так і хворих (для визначення ступеня переважання одного з відділів ВНС) [21].

Дослідження ВСР засноване на вимірі (тимчасових) інтервалів між R-зубцями (RR-інтервалів) ЕКГ і побудові на їх основі ритмограми з подальшим її аналізом різними математичними методами.

Одним з найбільш важливих показників спектрального аналізу ВСР є загальна потужність спектра нейрогуморальної регуляції – TP [14]. Вона характеризує сумарну активність всіх регуляторних ланок організму. Виділені методами частотної області спектральні компоненти TP ВСР традиційно пов'язують з потужностями відповідних регуляторних ланок.

Еферентна вагусна активність вважається важливою складовою високочастотних коливань (HF). На потужність HF істотно впливає дихальний центр. Дихальні ядра і ядра блукаючих нервів знаходяться поруч в стовбурі мозку, що і є причиною модулюючого впливу перших на останні. Безпосередня підпорядкованість дихального центру кірковим функціям опосередковує прямі центральні впливи на серцевий спектр. Таким чином, значення спектральної потужності в цьому діапазоні свідчить про активність парасимпатичного відділу ВНС.

У свою чергу хвильові коливання серцевого ритму в низькочастотному діапазоні спектру (LF) одні автори розглядають як маркер симпатичної модуляції і барорефлекторного контролю, тоді як інші – вважають його показником, що залежить одночасно від симпатичних і вагусних впливів.

Формування хвиль в дуже низькочастотному діапазоні спектра (VLF) пов'язують з терморегуляцією, гуморальними системами і симпатичним тонусом. Потужність діапазону імовірно обумовлена впливом несегментарних відділів ВНС, ендокринних або гуморальних факторів на синусовий вузол. Є дані, що VLF і HF є чутливими індикаторами управління метаболічними процесами і добре відображають енергодефіцитні стани.

Зниження значень TP свідчить про зменшення адаптаційних можливостей і низьку стійкість організму до стресу.

На сьогоднішній день опубліковано безліч робіт [15, 16, 17, 20, 21], присвячених змінам показників VCP при різних формах серцево-судинних патологій, часто асоційованих з АО. При розвитку АО відбувається перебудова характеру і швидкості обмінних процесів в організмі, спрямована на підтримку постійної маси тіла. У регуляції такої перебудови основну роль грає нервова і ендокринна системи. При ожирінні в організмі спостерігаються метаболічні, гормональні, гемодинамічні порушення, що викликають структурні і функціональні зміни серцевого м'яза. У тучних людей адаптація серцевої діяльності відбувається за рахунок формування ексцентричної гіпертрофії лівого шлуночка, яка є фактором для розвитку гострого інфаркту міокарда, застійної серцевої недостатності і раптової смерті.

Встановлено, що у молодих тварин з моделлю АО (рис. 1) мало місце значне зниження показників загальної потужності спектра нейрогуморальної регуляції – TP, в порівнянні з контрольною групою щурів без ожиріння (практично в 2 рази). Стан регуляторних систем цих тварин характеризувався низьким рівнем парасимпатичних і симпатичних впливів на динаміку серцевого ритму при відносному збереженні потужності в діапазоні дуже низькочастотних коливань (VLF-компонент домінував над високо і низькочастотними коливаннями LF і HF), що може бути обумовлено впливом ендокринних і гуморальних факторів на синусовий вузол.

Можна припустити, що в міру розвитку і прогресування патологічного процесу вегетативне забезпечення серцевої діяльності здійснюється за рахунок переходу регуляції на повільний гуморально-метаболічний рівень.

Вже після 3 і 6 сеансів РЕХВ (рис. 1) значення TP зростали по відношенню до групи щурів з АО (в 2,2 і 2,7 рази) переважно за рахунок активації ВНС (на спектрограмі відзначалося збільшення питомої ваги LF і HF-хвиль). У ці терміни спостережень рівень TP практично відповідав показникам групи контролю. Слід зазначити, що у молодих тварин, які отримали 6 процедур РЕХВ (рис. 1), на відміну від 3 сеансів охолодження, ще більш істотне зростання TP було результатом підвищення активності парасимпатичного відділу ВНС, на тлі незмінного тонуусу симпатичного відділу.

Аналіз експериментальних даних по впливу РЕХВ на функціональний стан систем нейрогуморальної регуляції у щурів з моделлю АО після 9 сеансів, а також



Рис. 1. Показники спектрального аналізу ВСР у молодих щурів з моделлю АО після 3, 6, 9 сеансів РЕХВ, а також через тиждень і місяць після останньої процедури охолодження

Примітка: * – статистично значущі відмінності від контрольних показників ($p < 0,05$); # – статистично значущі відмінності від попереднього терміну спостереження ($p < 0,05$).

через тиждень і місяць після останньої процедури охолодження продемонстрував підйом TP, як щодо показників контролю (в 3,19 і 4,41 рази відповідно), так і тварин з ожирінням (в 5,67 і 7,8 рази) (рис. 1). В дані терміни збільшення рівня TP відбувалося за рахунок стимуляції діяльності вегетативних центрів, про що свідчило підвищення тону симпатичного і парасимпатичного відділів ВНС. На нашу думку, дані зміни, фізіологічно значущі, оскільки помірне переважання парасимпатичних впливів на динаміку серцевого ритму є одним з факторів індивідуальної стійкості організму до виникнення захворювань серцево-судинної системи, що часто супроводжують АО.

Таким чином, представлені результати динамічного дослідження ВСР у молодих щурів з моделлю АО дозволяють припустити, що нетривала дія ритмічного екстремального охолодження (-120°C) завдяки специфічному впливу на регуляторні системи активує функціональні резерви організму тварин з ожирінням, тим самим підвищуючи його адаптаційні можливості.

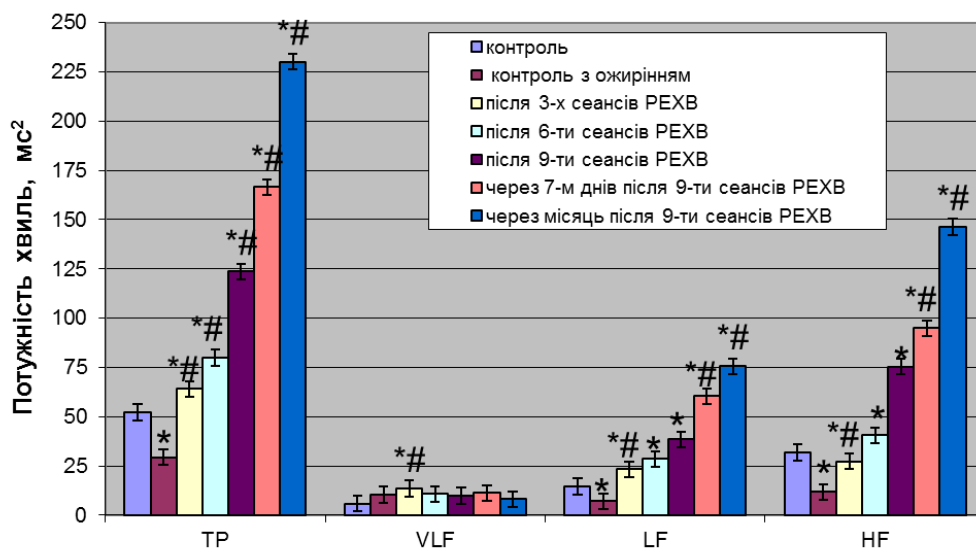
Список використаних джерел:

1. Grundy SM. Obesity, metabolic syndrome, and cardiovascular disease. J. Clin. Endocrinol. Metab. 2004; (89): 2595–600.
2. Fock KM, Khoo J. Diet and exercise in management of obesity and overweight. J Gastroenterol Hepatol. 2013; 28(4):59–63.
3. Contaldo F, Pasanisi F. Obesity epidemics: simple or simplistic answers? Clin Nutr. 2005; 24(1): 1–4.
4. Greenberg A, Obin M. Obesity and the role of adipose tissue in inflammation and metabolism. Am J Clin Nutr. 2006; (83): 461–5.
5. Rymaszewska J, Tulczynski A, Zagrobelny Z et al. Influence of whole body cryotherapy on depressive symptoms—preliminary report. Acta Neuropsychiatrica. 2003; (15): 122–8.
6. Szygula Z, Lubkowska A, Giemza C et al. Hematological Parameters, and Hematopoietic Growth Factors: Epo and IL-3 in Response to Whole-Body Cryostimulation (WBC) in Military Academy Students. PLoS ONE: [Electronic source]. 2014; 9(4). 7 p.: e93096. DOI: 10.1371/journal.pone.0093096.

7. Bleakley CM, Bieuzen F, Davison GW, Costello JT. Whole-body cryotherapy: empirical evidence and theoretical perspectives. *Open Access Journal of Sports Medicine*. 2014; (5): 25–36.
8. Bykov AT, Rybkina VA, Kovalenko VV. Hemodynamics state at different modes of systemic air cryogenic exposure. *European Researcher*. 2012; 34(11): 1929–34.
9. Hauton D, May S, Sabharwal R et al. Cold-impaired cardiac performance in rats is only partially overcome by cold acclimation. *The Journal of Experimental Biology*. 2011; (214): 3021–31.
10. Szygula Z, Lubkowska A, Giemza C et al. Hematological Parameters, and Hematopoietic Growth Factors: Epo and IL-3 in Response to Whole-Body Cryostimulation (WBC) in Military Academy Students. *PLoS ONE: Electronic source*. 2014; 9(4): 7 p.: e93096. DOI: 10.1371/journal.pone.0093096.
11. Dulian K, Laskowski R, Grzywacz T, Kujach S, Flis DJ, Smaruj M, Ziemann E. The whole body cryostimulation modifies irisin concentration and reduces inflammation in middle aged, obese men. *Cryobiology*. 2015; 71(3): 398–404. doi: 10.1016/j.
12. Баранов ВГ, Баранов НФ, Беловинцева МФ. Чувствительность к инсулину, толерантность к глюкозе и инсулиновая активность крови у крыс с алиментарным ожирением. *Проблемы эндокринологии*. 1972; (6): 52–58.
13. Кріокамера для екстремального охолодження лабораторних тварин: пат. 40168 Україна, МПК А61В 18/00. № u200812930; заявл. 06.11.2008; опубл. 25.03.2009. Бюл. №6. 4с.
14. Saul JP. Beat-to-beat variations of heart rate reflect modulation of cardiac autonomic outflow. *News Physiol. Sci*. 1990; (5): 32–7.
15. Chen SW. A new algorithm developed bases on amixture of spectral and nonlinear techniques for the analisis of heart rate variability. *J. Med. Eng. Technol*. 2007; 31(3): 210–9.
16. Dobrek L, Skowron B, Baranowska A, Thor PJ. Spectral heart rate variability analysis in experimental obstructive and chemical overactive bladder models. *Adv. Clin. Exp. Med*. 2013; 22(3): 337–46.
17. Chizh NA. Parameters of Spectral Analysis of Heart Rate Variability in Rats. *Probl. Cryobiol. Cryomed*. 2015; 25(3): 235–45. doi.org/10.15407/cryo25.03.235
18. Yukinaka M, Nomura M, Saijyo T et al. Evaluation of autonomic nervous function in patients with essential hypertension complicated with peptic ulcer. *J. Gastroenterol. Hepatol*. 2000; 15(1): 40–4.
19. Markova P, Iliev B, Popov D, Girchev R. Heart rate variability during nNOS inhibition in spontaneously hypertensive rats. *Trakia Journal of Sciences*. 2010; 8(2): 114–18.
20. Carnevali L, Sgoifo A. Vagal modulation of resting heart rate in rats: the role of stress, psychosocial factors, and physical exercise. *Front. Physiol*. 2014; 24(5): 1–10.
21. Cheng Y, Cohen B, Orea V et al. Baroreflex control of renal sympathetic nerve activity and spontaneous rhythms at Mayer wave's frequency in rats. *Auton. Neurosci*. 2004; 111(2): 80–8.

СЕКЦІЯ Х. ВЕТЕРИНАРНІ НАУКИ

JUVENILE DEMODICOSIS IN FRENCH BULLDOGS

A.A. Smulska

student of faculty of veterinary medicine

National University of Life and Environmental Science of Ukraine, Kyiv, Ukraine

The French Bulldog, despite its name, is a breed of both British and French origin. The breed was first recognised by The Kennel Club in 1906 and has three colourings currently allowed: brindle, fawn and pied. French Bulldogs are currently very popular in the UK and were the second most commonly registered UK pedigree dog breed in 2017. Owners of this breed are attracted to their distinctive appearance, their size being suited to a sedentary lifestyle, and the perception that they are a good companion and children's breed. However, despite their popularity, the breed has some well-documented health issues, especially in relation to eye, breathing, skin and spinal problems. Collection of health information on large numbers of French Bulldogs attending veterinary practices in the UK would provide reliable data to assist with reforms that aim to improve the health of the breed. The VetCompass™ Programme collects de-identified clinical record data from veterinary practices in the UK for research to improve animal welfare^[1].

Demodicosis is a common disease in canine practice caused by a proliferation of Demodex mites. These mites are normal commensal organisms in the hair follicles of many mammals. In the dog they are transmitted during the first days of life from the dam to the puppies. In most species, demodicosis occurs only when animals are immunocompromised due to other diseases or undergoing immunosuppressive therapies. Demodicosis in immunosuppressed individuals has been reported in humans, dogs and cats amongst others. With the exception of Demodex gatoi in the cat, the dog is the only species where young and otherwise healthy animals develop demodicosis. This juvenile demodicosis has been presumed to be due to cell-mediated deficiency^[2].

Canine demodicosis is commonly classified by either the age at onset (juvenile versus adult) and/or the extent of the disease (localised versus generalised) to assist with prognostic advice and to guide diagnostic and management approaches. Given that very low numbers of *D. canis* inhabit haired skin of dogs without skin disease, the question arises as to why some of these dogs develop skin lesions from which large numbers of mites can be recovered. In some affected dogs, lesions with abnormally high numbers of mites are few and transient (mild localised disease), while others show large areas and/or multiple sites affected by lesions that do not resolve without treatment (generalised disease). Although genetic or acquired immunosuppression affecting control of mite populations is generally assumed to be central to the pathogenesis, the genetics, immunology and pathogenesis of demodicosis remain poorly understood and are likely to be highly complex^[3].

Genetics of juvenile demodicosis

For decades, strong breed predilections were reported for canine juvenile demodicosis. In early reports, those lists were largely anecdotal. One large, well-powered study identified a greater than four-fold increased risk of developing generalized demodicosis for the American Staffordshire terrier, Staffordshire bull terrier, Chinese shar-

pei and French bulldog. A further study in the United States identified the English bulldog, pit bull and Sealyham terrier as predisposed breeds for juvenile onset demodicosis.

Those breed predilections and the frequent occurrence of juvenile demodicosis in certain lines, sibling puppies and related dogs make a hereditary basis very likely. In addition, there is anecdotal evidence that preventing affected dogs from breeding decreases the frequency of the disease. However, to the best of the authors' knowledge, only one study has been published evaluating the genetic basis in more detail.

Demodicosis in juvenile dogs shows a wide variety of clinical signs, from mild, localized alopecia to severe generalized forms with prominent systemic signs. These variations may be seen within the same litter of puppies. In addition, dogs respond differently to the various therapeutic approaches. Thus, it is likely that several genes are involved in the pathogenesis and, thus, more and larger studies are needed to elucidate the genetic background of the disease. Further support for a multi-gene involvement is the immunodeficient double knock-out mouse strain lacking CD28 and STAT6. By contrast to the double knock-out mice, single knock-out siblings kept in close contact and lacking either CD28 or STAT6 did not show any clinical signs^[2].

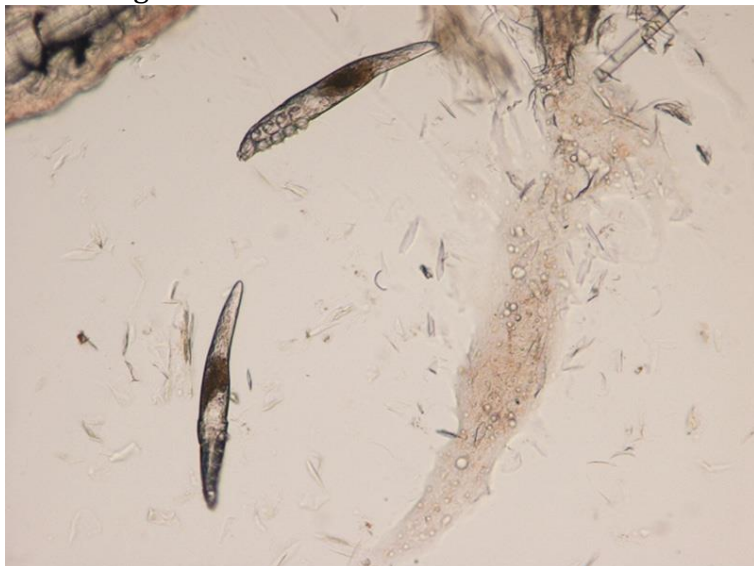

Demodex canis identified on skin scrapings^[4]

Reported prevalence values for canine demodicosis vary widely, from 0,4 to 23%. This wide prevalence range may result from studies using skewed populations from diverse geographical locations and that may not distinguish between the different forms of the disease. Multiple, and often conflicting, risk factors and breed predispositions have been proposed and re-cited widely, although the strength of evidence for many of these original studies

is often questionable. Some larger and more recent studies from the USA reported prevalence values of 0,58% based on a diagnosis of juvenile demodicosis alone from the electronic records of a large network of veterinary practices and 0,37% for demodicosis overall based on data from one teaching hospital. Reports on breed as a risk factor or breed representation differed markedly within these study groups, with bull dog and bull terrier types and shar-pei dogs having high odds of diagnosis with juvenile demodicosis, but crossbred dogs were the most frequently represented dogs in the study of overall demodicosis. The need for accurate and generalisable prevalence risk factor data on diseases with an inherited component has been highlighted as a key criterion for longer term reduction in disease and improvement in dog welfare.

The present study aimed to explore epidemiological features of canine demodicosis as relevant to veterinary practitioners in the UK, based on the general population of dogs under primary veterinary care practices enrolled in the UK VetCompass Programme. The specific objectives were: to report the 1-year period prevalence and age distribution of demodicosis in dogs of all ages attending primary care practices in the UK; and, to report the 1-year period prevalence and evaluate risk factors for demodicosis separately for dogs under 2 years of age (juvenile-onset) and for those aged over 4 years (presumed adult-onset). The

study proposed that breed risk factors are distinct between the juvenile and adult-onset forms of the disease.

The VetCompass Programme collates de-identified electronic patient record (EPR) data from primary-care veterinary practices in the UK for epidemiological research. VetCompass collects information fields that include species, breed, date of birth, sex, neuter status and bodyweight and clinical information from free-form text clinical notes plus treatment with relevant dates.

Binary logistic regression modelling was used to evaluate unconditional associations between hypothesised risk factors (breed, purebred, adult bodyweight, bodyweight relative to breed/sex mean, age category, sex, neuter) and demodicosis during 2013. Based on review of the current literature on reported risk factors and pathogenesis of demodicosis within possible causal pathways, the following factors were allowable for inclusion in multivariable evaluation to build a breed-multivariable model: breed, bodyweight relative to breed/sex mean, age, sex-neuter. Because breed was a factor of primary interest for the study, purebred (derived from the breed variable) and adult bodyweight (a defining characteristic of individual breeds) were not considered in the same multivariable modelling. Instead, purebred replaced the breed variable in the final breed-multivariable while adult bodyweight replaced the breed and bodyweight relative to breed/sex mean variables. Model development used manual backwards stepwise elimination.

Results

From dogs of all ages, there were 788 demodicosis cases confirmed from 455,553 dogs under veterinary care during 2013 at 304 clinics to give a 1-year period prevalence for demodicosis overall of 0,17% (95% CI: 0,16 to 0,19). The breeds with the highest demodicosis 1-year period prevalence across all ages were British bulldog, French bulldog, pug, dogue de Bordeaux and Chinese shar-pei. The age at first diagnosis was available for 702/788 (89,1%) cases. Of these 702 cases, the median age at first diagnosis overall was 7 months [interquartile range (IQR) 4 months to 13 months, range 1 month to 16 years and 2 months] and 508 (72,4%) were <1 year, 559 (79,6%) were <1,5 year, 573 (81,6%) were <2 years and 98 (14,0%) were >4 years^[3].

Conclusion. The generalized form of juvenile demodicosis in dogs is not spontaneously cured, but requires acaricidal therapy.

References:

1. Dan G. O'Neill, Lauren Baral, David B. Church, Dave C. Brodbelt, and Rowena M. A. Packer «Demography and disorders of the French Bulldog population under primary veterinary care in the UK in 2013» – 2018 May 3;
2. Ralf S. Mueller, Wayne Rosenkrantz, Emmanuel Bensignor, Joanna Karaś-Tęcza, Tara Paterson, Michael A. Shipstone «Diagnosis and treatment of demodicosis in dogs and cats» – 19 January 2020;
3. D. G. O'Neill, E. Turgoose, D. B. Church, D. C. Brodbelt, and A. Hendricks «Juvenile-onset and adult-onset demodicosis in dogs in the UK: prevalence and breed associations» – 2019 Oct 4;
4. Sandra Koch DVM, MS, DACVD «Updates on the Management of Canine Demodicosis» – December 23, 2016;

OTODECTOSIS IN CATS

A.A. Smulska

student of faculty of veterinary medicine

National University of Life and Environmental Science of Ukraine, Kyiv, Ukraine

Otodectes cynotis is a mite of the family Psoroptidae, which lives predominantly in the external ear canal and occasionally on the adjacent skin of the head in dogs, cats, foxes, ferrets, and even humans. It is a non-burrowing surface-living mite that feeds on tissue fluid and debris. Infestation of the mite results in pruritic symptoms and otitis externa which is characterized by ear canal erythema and the presence of dark brown, ceruminous otic exudate^[1].

Life Cycle

Female *O.cynotis* mites cement developing eggs to the epidermal lining of the ear canal; larvae hatch in a few days and molt through 2 nymphal stages to the next generation of adults. Ear mites feed on epithelial cells, exudate, and tissue fluid but do not burrow. The entire life cycle takes less than 3 weeks. Infestation follows direct contact and commonly occurs from dam to offspring in the neonatal period. Although documented, off-host mite survival is considered limited.



Morphology

Adult *O.cynotis* are large mites; at approximately 400 μm , females may be visible without magnification. When examined by microscopy, mites are usually active and a large, single egg is often present within females. The first 2 pairs of legs of the female end in caruncles (suckers) attached to very short stalks; the fourth pair of legs on the female is vestigial. Males are slightly smaller than females and have distinct copulatory structures on the ventral surface. All legs on male *O.cynotis* end in suckers attached to short stalks.

Epidemiology

Prevalence estimates vary widely based on the population examined and the sensitivity of the diagnostic method used. A survey of pet cats from 7 European countries found ear mites were the most common ectoparasite, present in 17,4% of cats, and more commonly recovered from cats than fleas. In a survey in northern Italy, over half of the free-roaming cats examined had clinical evidence of otitis externa and *O.cynotis* was found in the majority. Infested animals with asymptomatic infestations serve as important reservoirs.

In general, ear mites are most common in young, free-roaming cats and dogs and in pets with outdoor access, although as many as 25% of pet cats and 6,7% of pet dogs are infested. Although mites are most commonly identified in kittens, age-related differences in ear mite prevalence are not consistent and adult cats are frequently infested. Similarly, breed, sex, and age have not been associated with increased infestation prevalence in dogs. Ferrets and wild canids, especially foxes, are commonly infested.

Transmission

Because mite survival off-host is limited, direct contact with an infested animal is the most likely mode of transmission. Mites are transmitted among all age classes and between infested dams and nursing young. Transmission between cats, dogs, and ferrets is also possible. As many as 10% of cats harbor subclinical infestations, serving as a source for future infestations. *O.cynotis* does not pose a major zoonotic risk; however, reports of human infestations exist, as do cases of dermatitis following close contact with an infested animal^[2].

Disease

Otodectes cynotis infests the external acoustic meatus of domestic and wild cats, dogs, and occasionally ruminants. The main route of infestation is from dam to offspring. Other routes of spread include contaminated combs, brushes, bedding, or other grooming accessories. They are nonburrowing and feed on the cerumen, keratin, and lipids. These mites are a prominent primary cause of otitis externa with up to 50% of cats and 10% of dogs developing otitis externa. They cause intense irritation by mechanisms not well understood. Copious cerumen production ensues until a thick, waxy, dark brown otorrhea (exudate) obstructs the external acoustic meatus. Auricles are often alopecic and have «scratching» wounds from trauma that form in response to intense pruritus. These areas may also become infected secondarily with bacteria. The epidermis becomes acanthotic with parakeratotic hyperkeratosis and crusts that contain mites and mite detritus mixed with cerumen. Small to moderate numbers of lymphocytes and macrophages infiltrate the dermis and subcutis. Ceruminous glands are typically hypertrophied and hyperplastic and may contain cellular debris and neutrophils.

Although a majority of cats are infested, a minority manifest clinical disease, possibly owing to early exposure as kittens and the development of Arthus- and immediate-type hypersensitivity reactions^[4].

Clinical Signs

Animals with *O.cynotis* infestations present clinically normal or with otic pruritus that is usually bilateral. Magnitude of clinical signs appears to be independent of the number of mites. Cats may have significant infestations with minimal pruritus, whereas dogs are more likely to be pruritic. Symptomatic animals display varying degrees of irritation and pruritus associated with head shaking, head tilt, and circling; a pinnal-pedal reflex can be elicited when the infested ear canal is massaged.

A dark, «coffee ground» otic discharge is a classic presentation, although the color and consistency vary, and some infested cats have scant cerumen. Severely infested animals or those with hypersensitivity reactions can present with self-excoriation and dermal trauma. Hematomas and secondary infections are not uncommon. Less common clinical presentations include miliary dermatitis of the head, feet, or tail due to ectopic mites. Left untreated, infested animals, particularly cats, may become emaciated or develop neurologic signs.

Ear mites are a common cause of otitis externa, with as many as 85% of feline cases and 50% of canine cases reportedly associated with *O.cynotis* infestation. Additionally, chronic, uncontrolled *O.cynotis* infestation and the resultant ceruminous gland hyperplasia have been linked with development of ceruminous gland tumors in some animals. A diffuse hypersensitivity reaction resembling flea allergy dermatitis, in which pets present with widespread pruritus, excessive grooming, and alopecia, has been described as associated with ectopic ear mites in some patients.

Pathology of *O.cynotis* infestation develops from inflammation caused by mite feeding and includes accumulation of moderate to excessive dark brown ceruminous exudate. Some

infested pets display minimal pathology even though the presence of mites is confirmed. When pathologic changes are present, the epithelium of the ear canal is usually erythematous, hyperplastic, and hyperkeratotic. Histopathologic examination shows hyperplastic sebaceous and ceruminous glands, dilated blood vessels, and macrophage and mast cell infiltrates. When treatment is delayed, secondary bacterial and fungal infections can develop; *Staphylococcus* and *Malassezia* species are most commonly identified^[2].

Diagnosis

The mites can be recognized on otoscopic examination by observing movement. Another means of diagnosis is to swab the ear with a cotton tipped applicator and to place the swab in a glass vial serum vial with a small drop of water. After about an hour, the mites will begin to migrate out of the cerumen and detritus and can be observed walking on the walls of the glass vial or on the applicator stick. Smearing the ear swab onto a glass slide and examining under 400 X magnification usually reveals the mites also^[5].

Treatment

The products approved for the treatment of ear mites in cats in the United States of America include pyrethrin containing compounds (Otomite Allerder/Virbac, Nolvamite® Fort Dodge; Eradimite® Solvay; Aurimite® Schering Plough) and rotenone containine compounds (Ear Miticide Phonenix; Ear Mite Lotion Durvet; Ear Miticide Vedco). Also, Otomax, a mineral-oil based otic ointment gontaining gentamicin sultate, betamethasone valerate, and clotrimazole, has been shown to have some apparent effect against ear mites in cats (Pappas and Katz, 1995). As part of a trial testing the efficacy of another mineral-oil based compound, one of the authors (Bowman) used 2 ml of mineral oil and 30 seconds of external massage of the base of the ear in the control cats, and found that after two treatments one week apart, there were no mites found in any of the control cats three-weeks after the second treatment. This large volume of mineral oil tended to leak from the ear, and the hair on the head of the cat would appear oiled for the first day or so after treatment^[5].

Control and prevention: It is very important that all susceptible animals be treated if a case of otodectic mange is diagnosed in a household. Animals with clean ears containing no detritus can harbor mites, and thus, even if no signs of infestation are present it is important that the animal be treated. When very heavy levels of infestation are present, it may be warranted to try and bathe the infected animals, especially in those cases where topical treatment methods are employed^[5].

References:

1. Ah-Jin Ahn, Dae-Sung On, Kyu-Sung Ahn, Sung-Shik Shin «First Feline Case of Otodectosis in the Republic of Korea and Successful Treatment with Imidacloprid/Moxidectin Topical Solution» – 2013 Feb 18;
2. Susan Little DVM, PhD, DACVM Kathryn Duncan DVM «Ear Mites: Uncovering, Treating, and Preventing Infestations» – June 16, 2021;
3. Western College of Veterinary Medicine Learn About Parasites «Otodectes cynotis» – Mar 21, 2021 (photo);
4. Bradley L. Njaa, in Pathologic Basis of Veterinary Disease (Sixth Edition) «The Ear1. Otodectes Cynotis.» – 2017
5. American Association of Veterinary Parasitologists «Otodectes cynotis» (Hering, 1838) Canestrini, 1894

ФОРМИ НЕПЛІДНОСТІ КОРІВ У ГОСПОДАРСТВАХ ПРИВАТНОЇ ВЛАСНОСТІ

Хомич Я.М.

аспірант

Дніпровський державний аграрно-економічний університет, Україна

Вступ. Скотарство України є однією з найважливіших галузей тваринництва та продовольчої безпеки країни, оскільки забезпечує населення незамінними продуктами харчування в обсягах, які достатні для потреб населення. Стан розвитку тваринництва України, зокрема в приватному секторі, впливає на соціальну й економічну стабільність економіки країни. Особливо в питанні само зайнятості населення та підвищення їх економічної стабільності і розвитку. На розвиток скотарства в Україні також впливають багато чинників, які потребують загальнонаціонального та економічного підходу для їх вирішення. Аналізуючи наявність поголів'я ВРХ у сільськогосподарських підприємствах усіх форм власності, в тому числі приватного сектору в Україні за період 2021-2022 років спостерігається значне його скорочення. Однією з основних статей з недоотриманого прибутку в тваринництві, зокрема в приватному секторі, є неплідність та яловість корів і відсутність вагомих важелів вирішення даного питання. Через недоотримання приплоду чи непланове отримання його прямопропорційно негативно впливає на економічний розвиток приватних господарств, які несуть прямі збитки від недоотриманої та не реалізованої продукції.

Мета роботи – визначити поширеність та причини порушення репродуктивної функції корів приватного сектору.

Матеріали та методи досліджень. Дослідження проводилися в умовах господарств приватної власності (286 голів) с. Дудчани зони обслуговування Нововоронцовської РДЛВМ Херсонської області.

Для вирішення поставлено мети було проведено акушерсько-гінекологічну диспансеризацію і проаналізовано результати.

Результати досліджень. За результатами акушерсько-гінекологічної диспансеризації було встановлено, що неплідність корів у господарствах приватної власності с. Дудчани складає 15%.

Найбільш поширеною формою неплідності була симптоматична, яка у зимово-весняний період складала 41,8% від загальної кількості неплідних корів, тоді як у літньо-осінній період – 21,9%.

Аліментарна неплідність була встановлена у 23,2% корів у зимово-весняний період, тоді як у літньо-осінній період цей показник склав 8,5%.

Штучна неплідність складала 11,6% у зимово-весняний період, а у літньо-осінній період – 5,7%.

На старечу неплідність припало 9,3% у зимово-весняний період, тоді як у літньо-осінній період – 3,6%.

Кліматичну неплідність у зимово-весняний період реєстрували у 7% тварин, тоді як у літньо-осінній період вона не була зареєстрована.

Природжена та експлуатаційна неплідність складала відповідно 2,3% та 4,6% у зимово-весняний період, тоді як у літньо-весняний період не реєструвалася.

Висновок. За результатами акушерсько-гінекологічної диспансеризації корів у господарствах приватної власності с. Дудчани зони обслуговування Нововоронцовської РДЛВМ Херсонської області можна зробити такі висновки:

1. Найбільш поширеною формою неплідності є симптоматична, на яку припадає 41,8%, на аліментарну – 23,2%, штучну – 11,6%, на старечу – 9,3%, кліматичн – 7%, на природжену і експлуатаційну, відповідно 2,3% і 4,6%.

2. У зимово-весняний період неплідність охоплює від 7% до 41,8% неплідних корів, тоді як у літньо-осінній – від 3,6% до 21,9%.

СЕКЦІЯ XI. АТОМАТИЗАЦІЯ ТА ПРИЛАДОБУДУВАННЯ

МОДЕЛЮВАННЯ ПАРАМЕТРІВ ОПТИЧНОЇ СХЕМИ ВОЛОКОННО-ОПТИЧНОГО ДАТЧИКА ТЕМПЕРАТУРИ АМПЛІТУДНОГО ТИПУ

Чичура І.І.

канд.фіз.-мат.наук, ст. викладач кафедри приладобудування
ДВНЗ «Ужгородський Національний Університет», Україна

Чичура І.І.

провідний інженер
Інститут електронної фізики НАН України, Україна

Фегер А.П.

студент магістр кафедри приладобудування
ДВНЗ «Ужгородський Національний Університет», Україна

Сучасні автоматизовані системи контролю та управління, потребують надійних, високоточних та довговічних датчиків, для своєї роботи. Волоконно-оптичні датчики температури амплітудного типу є перспективними, у розробці та впровадженні засобами моніторингу температури в автоматизованих системах контролю та управління, що пов'язано з певними перевагами, якими вони володіють. Перевагами волоконно-оптичних датчиків температури над більш звичними засобами контролю є: можливість розміщення чутливого елемента на значній відстані від блоку обробки інформації, хороша завадо захищеність, вибухо-безпечність, можливість застосування кількох датчиків температури з протяжною лінією зв'язку та ін.

В процесі розробки та проектування нового вимірювача температури важливим етапом є попереднє моделювання усіх необхідних параметрів майбутнього пристрою, що дасть можливість уникнути багатьох проблем, ще на етапі проектування пристрою.

Моделювання параметрів первинного вимірювального перетворювача волоконно-оптичного датчика температури амплітудного типу, є надзвичайно важливим завданням, що дає змогу забезпечити оптимальне узгодження компонентів оптичної схеми пристрою, таких як: джерело випромінювання, оптичне волокно, приймач випромінювання та термочутливий елемент. Нами запропоновано унікальний підхід до вирішення цієї задачі. Він базується на створенні математичної моделі оптичних елементів модельованої оптичної схеми, що можуть бути використаними для розрахунку передавальної характеристики різних оптичних схем первинного вимірювального перетворювача (ПВП) волоконно-оптичного датчика температури (ВОДТ) амплітудного типу. Це в свою чергу дозволяє забезпечити оптимальне узгодження основних параметрів оптичної схеми та одержати оптимальні характеристики ПВП.

В основі роботи ВОД амплітудного типу лежить залежність зміни оптичного пропускання термочутливого елемента залежно від його температури, тобто інтенсивність світлового потоку, що проходить по оптичному тракту через чутливий елемент буде прямо залежати від температури. За величиною вихідного сигналу на

фотоприймачі може здійснюватися моніторинг температури. На рисунку 1 приведена оптична схема ПВП приладу на основі якого було здійснено моделювання і проведено даний розрахунок.



Рис. 1. Оптична схема ВОДТ

**1 – світло діод (джерело випромінювання); 2 - оптичне волокно;
3 - чутливий елемент із ХСН; 4 - фотодіод (приймач випромінювання)**

Для полегшення процедури, процес розрахунку параметрів оптичної системи було розбито на два етапи: 1 розрахунок світової енергії, що потрапляє на приймальну площадку фотоприймача та коефіцієнт втрат випромінювання; 2 розрахунок струму у колі фотодіода. В ході проведення експериментального дослідження, були отримані такі результати: 1) робоча довжина хвилі – 808 нм; 2) компоненти оптичної схеми: оптичне волокно – кварц легований бромом, джерело випромінювання – лазерний діод M808D50-3-1230, приймач випромінювання - OPF432, термочутливий елемент із халькогенідного скла зі складом – $As_{45}Se_{55}$. Було розраховано коефіцієнт втрат випромінювання оптичної системи, що складає 0,248. А також розраховано струм та напругу на фотодіоді. Графік залежності зміни струму фотодіода від температури термочутливого елемента приведено на рисунку 2.

Запропонована нами методика дозволяє, швидко проводити моделювання та розрахунок основних параметрів різних оптичних схем для проектування ВОД температури амплітудного типу, під певні задачі. Дана методика включає математичний розрахунок оптичних параметрів волоконно-оптичного тракту проектованого пристрою, що дозволяє забезпечити оптимальне узгодження оптичних компонентів схеми без побудови експериментальної моделі оптичного тракту проектованого пристрою.

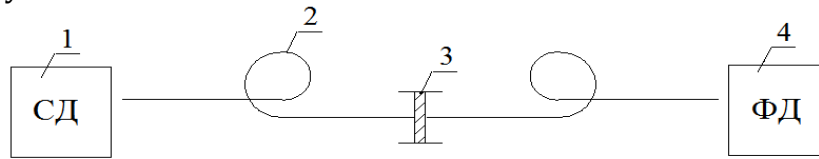

Рис. 2. Залежність зміни струму фотодіода від температури чутливого елемента

Список використаних джерел:

1. Igor Chychura. Fiber-optic temperature sensors with chalcogenide glass and crystalline sensing elements. Part of the book: Optical Fiber Applications. Сер. 7. (Open Access Books) 2019. <https://doi.org/10.5772/intechopen.89207>.
2. Chychura I.I., Turianytsia I.I., Kozusenok O.V. Transmission characteristic of fiber optic temperature sensor with chalcogenide glass sensing element. Journal of optoelectronics and advanced materials. Vol.21, No.1-2, PP. 48-53. January – February 2019.

ОСОБЛИВОСТІ ПРОЕКТУВАННЯ АВТОМАТИЗОВАНИХ ПРИЛАДІВ КОНТРОЛЮ ПАРАМЕТРІВ НАВКОЛИШНЬОГО СЕРЕДОВИЩА

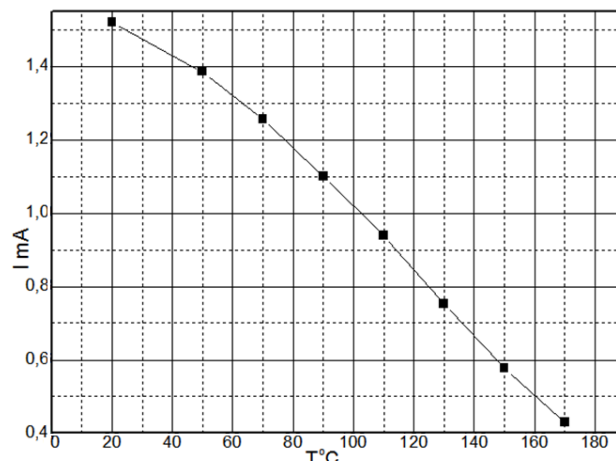
Цигика В.В.

канд.фіз.-мат.наук, доц. кафедри приладобудування
ДВНЗ «Ужгородський Національний Університет», Україна

Рябощук М.М.

канд.фіз.-мат.наук, доц. кафедри приладобудування
ДВНЗ «Ужгородський Національний Університет», Україна

Негря В.С.

студент магістр кафедри приладобудування
ДВНЗ «Ужгородський Національний Університет», Україна

В сучасному світі швидко зростає актуальність як систем екологічного моніторингу навколишнього середовища, так і систем контролю параметрів мікроклімату приміщень. В процесі спостереження за станом навколишнього середовища вивчаються складні багаторівневі системи, для аналізу яких застосовуються досягнення багатьох природничих наук. Отже, напрямки і методи досліджень в цій сфері надзвичайно різнопланові і формуються фахівцями різних галузей [1].

За способом реалізації розрізняють аналітичний і параметричний моніторинг. Аналітичний реалізується методами аналітичної хімії, найчастіше, інструментальними методами аналізу, тобто із застосуванням аналітичних приладів. Параметричний базується на математичному моделюванні, розрахунку викидів і скидів згідно параметрів виробничих процесів [2].

Для спостереження за параметрами довкілля застосовують різноманітні методи, прилади і системи. Зокрема, контроль хімічного забруднення здійснюють в рамках сучасних досягнень електрохімії, оптичної спектроскопії, хроматографії, мас-спектрометрії. Окрім контактних (лабораторних) методів застосовують дистанційні, які відносяться виключно до спектральних, наприклад, зондування атмосфери за допомогою оптичних локаторів – лідарів.

В даній роботі розглянуто узагальнену структурну схему приладу екологічного моніторингу, що містить такі складові, як первинний вимірювальний перетворювач (ПВП), вторинний вимірювальний перетворювач (ВВП) та систему відображення інформації. ПВП, які в різних джерелах називають сенсорами, датчиками чи давачами, є основною ланкою, яка здійснює перетворення інформативного параметру в сигнал вимірювальної інформації, придатний для подальшої обробки. ВВП що, як правило, складається з узгоджувальних ланок, підсилювачів, мікроконтролера здійснює підсилення сигналів, корекцію похибок, лінеаризацію характеристик та інші функції, необхідні для формування вихідного сигналу. В аналітичних приладах, які контролюють хімічне забруднення, структурна схема додатково містить пробозабірник, лінію транспортування проби, систему пробопідготовки та систему утилізації проби [3].

ПВП поділяють на генераторні, які здійснюють перетворення вхідної величини в енергію електричного чи іншого сигналу (термопари, фотодіоди, п'єзоелементи та

ін.) і параметричні, які характеризуються зміною деякого параметру дипольника (ємності, електроопору, індуктивності та ін.) при зміні вхідної величини.

Проведено аналіз особливостей проектування сучасних приладів і систем екологічного моніторингу на основі застосування комп'ютерно-інтегрованих та інформаційних технологій. Незважаючи на складність автоматизованих аналітичних та екологічних приладів і систем, завдяки сучасним технологіям спрощується їх розробка, експлуатація, інтерпретація результатів вимірювання. Багато фірм серійно випускають датчики Холла, температури, вологості, адсорбційні чутливі елементи, датчики пилу та ін., які можна підключати до комп'ютера через перехідники, що входять в їх комплект.

В багатьох випадках застосовуються смарт-датчики, які складаються з ПВП, ВВП, мікроконтролера. Активно розвиваються безпроводні сенсорні мережі, основними застосуваннями яких є системи автоматизації житла, промислового управління, а також системи екологічного моніторингу. Таким чином, сучасні інформаційні технології спричиняють революційні зміни, в тому числі, і в реалізації контролю стану навколишнього середовища.

Список використаних джерел:

1. Цигика В. В., Куценко Я.П., Туряниця І.І., Коцак Я.Я. Застосування комп'ютерних технологій в екологічному моніторингу Закарпатської області. Матеріали 7-ї між нар. науково-практ. конф. „Наука і освіта 2004”, Дніпропетровськ, 2004, т. 57, с.46 – 48.
2. Цигика В. В. Класифікація систем екологічного моніторингу. Тези доп. Між нар. конф. «Карпатська конференція з проблем охорони довкілля» (15 -18 травня 2011 р.), Мукачєво – Ужгород, 2011, с.73
3. Порєв В. А., Дашковський О. А., Миндюк Я. Л., Приміський В. П. Аналітичні екологічні прилади та системи.-Вінниця: УНІВЕРСУМ, 2009. – 336 с.

СЕКЦІЯ XII. ЕЛЕКТРОНІКА ТА ТЕЛЕКОМУНІКАЦІЇ

APPLICATION OF KALMAN FILTERING FOR INITIAL PROCESSING OF RANDOM PROCESS

SCIENTIFIC RESEARCH GROUP:

Oleh Khmelyk

graduate of the Faculty of Automatics and Computerized Technologies
Kharkiv National University of Radioelectronics, Ukraine

Illia Pruher

graduate of the Faculty of Automatics and Computerized Technologies
Kharkiv National University of Radioelectronics, Ukraine

Oksana Kharchenko

ORCID ID: 0000-0002-1553-0966

Kandidate of technical science, Docent of the Department of Media Engineering and
Information Radioelectronic Systems
Kharkiv National University of Radioelectronics, Ukraine

Volodymyr Chumakov

ORCID ID: 0000-0001-6418-8688

Doctor of technical sciences, Professor
National Institute of Astrophysics | INAF · Astronomical Observatory of Brera, Italy

Various linear methods, in particular the Kalman filter (KF), are used to process a random process in order to reduce the noise level. It is known that KF provides the minimum mean square error. The idea of KF synthesis is to find a recurrence algorithm in the form of a difference equation (in the case of a system with discrete time) or a differential equation (in the case of a system with continuous time) [1]. Each subsequent estimate of the system state is obtained on the basis of the measurement and the previous estimate under the condition of error variance minimum. Consider the case of discrete time. The observation equation has the form:

$$\xi_v = H_v \lambda_v + U_v + n_{0v}.$$

In turn, the message equation appears as follows:

$$\lambda_v = \beta_{v-1} \lambda_{v-1} + n_{\lambda v}, \quad \lambda(0) = \lambda_0,$$

where $H_v = H(t_v)$; $U_v = U(t_v)$; $\beta_v = \beta(t_v)$; – the given time functions; n_{0v} , $n_{\lambda v}$ – discrete white Gaussian noises with zero mathematical expectations and variances D_{0v} and $D_{\lambda v}$ respectively;

λ_0 – is a normally distributed random variable.

The system of KF equations has the form [1]:

$$\begin{cases} \tilde{\lambda}_v = \beta_{v-1}\tilde{\lambda}_{v-1} + k_v(\xi_v - U_v - H_v\beta_{v-1}\tilde{\lambda}_{v-1}) \\ k_v = H_v(R_v/D_{0v}) \\ \frac{1}{R_v} = \frac{1}{\beta_{v-1}^2 R_{v-1} + D_{\lambda v}} + \frac{H_v^2}{D_{0v}} \end{cases}$$

This system is solved numerically using the algorithm proposed in [2], which makes it possible to find the time dependence of the process under the condition of a minimum of the output variance. Let us apply the Kalman filtering to the realization of the electroencephalogram (EEG) of a sick person (Fig. 1 shows this realization after the upper and lower filters). We will get the realization and its smoothed version (Fig. 2). The sampling frequency is 256 Hz.

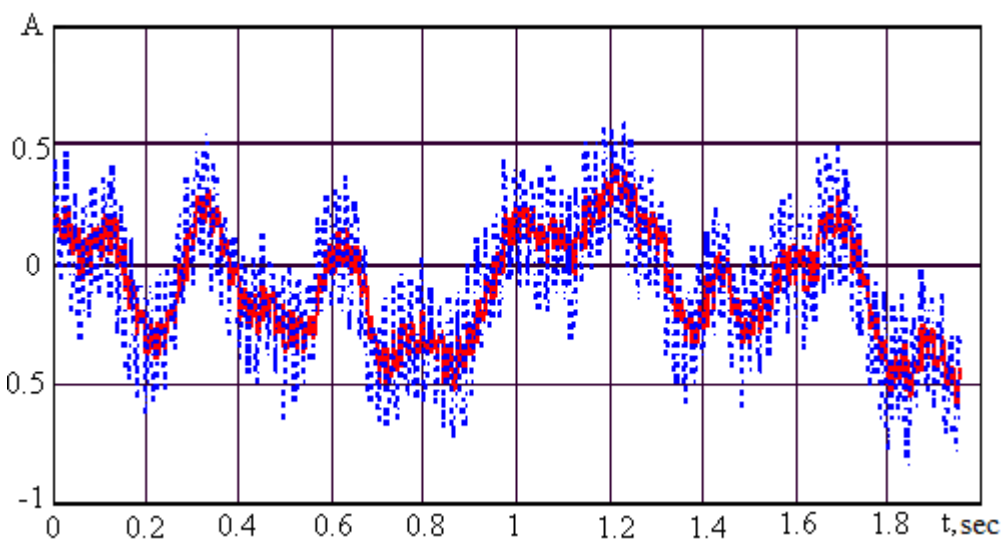

Fig. 1. Realization of the patient's EEG (blue dashed line) and the same EEG smoothed with the Kalman Filter (red).

Calculating the spectrum of the original implementation and the implementation treated by the KF, we obtain a significant reduction in the network interference (Fig. 2).

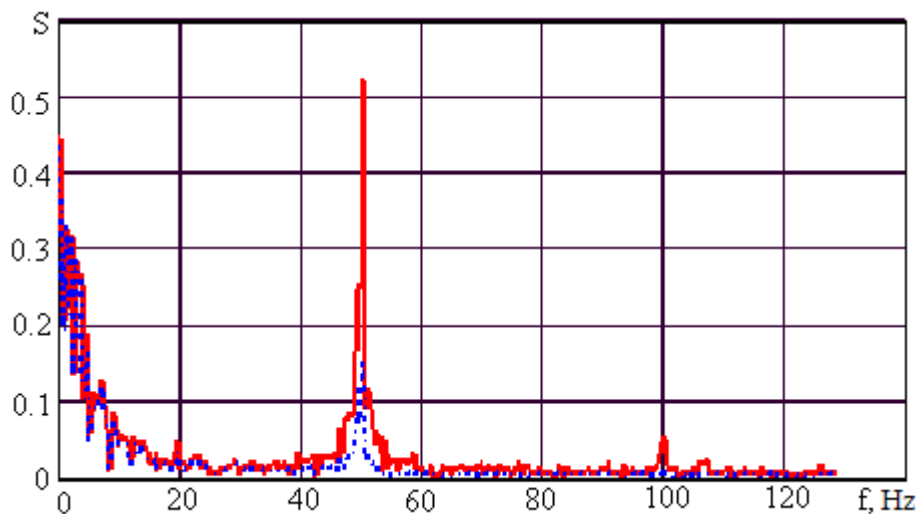

Fig. 2. Spectra of the original EEG (red) and smoothed with KF (blue dashed line).

This algorithm can also be applied to problems close in essence to the one considered here. It is analyzed in [3].

As can be seen from fig. 1, 2, KF provides sufficiently good smoothing of the EEG signal realization. The difficulty of using KF in this case is the empirical choice of dispersions D_{0v} and $D_{\lambda v}$ [4].

References:

1. Tikhonov V.I., Kharisov V.N. Statistical analysis and synthesis of radio engineering devices and systems: M.: Radio i sviaz, 1991. 608 p.
2. Sage A.P., Melsa J.L. Estimation theory with application in communication and control.:New York, McGraw-Hill, 1971, 529 p.
3. Sedishev P.Yu., Kharchenko O.I., The recursive methods of data processing in small baselenghts angle - range - difference - measurement passive radars/ Telecommunication and Radio Engineering, 2003, V.59, No.5,6, p.118-126.
4. Kharchenko O.I. Methods of Frequency and Time Analysis in Systems of Processing of Occasional Signals of the Type Electroencephalogram. Diss. kand. techn. sciences.-Harkiv National University of Radioelectronics, 2007.-253 p.

APPLICATION OF THE FOURIER WINDOW TRANSFORMATION TO THE PROCESSING OF ELECTROENCEPHALOGRAMS

SCIENTIFIC RESEARCH GROUP:

Anton Huseinov

graduate of the Faculty of Automatics and Computerized Technologies
Kharkiv National University of Radioelectronics, Ukraine

Eldar Murakaiev

graduate of the Faculty of Automatics and Computerized Technologies
Kharkiv National University of Radioelectronics, Ukraine

Oksana Kharchenko

ORCID ID: 0000-0002-1553-0966

Kandidate of technical science, Docent of the Department of Media Engineering and Information Radioelectronic Systems
Kharkiv National University of Radioelectronics, Ukraine

Volodymyr Chumakov

ORCID ID: 0000-0001-6418-8688

Doctor of technical sciences, Professor
National Institute of Astrophysics | INAF · Astronomical Observatory of Brera, Italy

Spectral correlation methods are widely used in the electroencephalograms (EEG) signals processing. They make it possible to determine the dominance of certain frequency components in a given EEG segment and use these data, in particular, to locate the zone of the pathological focus. However, they do not provide an opportunity to trace in detail and numerically characterize the dynamics of EEG structure changes over time, the change and duration of rhythms, primarily pathological ones, which is relevant, considering the non-stationarity of the EEG [1].

The Fourier window transform (FWT) detects all frequencies contained in the signal at a given time. The FWT divides the signal into segments ("windows") within which it can be considered stationary. The window function and the signal are multiplied. The product is then subjected to the Fourier transform. The next step is to shift the window function by some value. The shifted function is again multiplied with the signal, and the product Fourier transform is executed. This procedure is repeated until the end of the original signal is reached. All of the above about the FWT can be written in the following form:

$$S(\omega, t) = \int_{-\infty}^{\infty} w(\tau - t) s(\tau) e^{-j\omega\tau} d\tau$$

where $s(\tau)$ – source signal, $w(\tau - t)$ window function.

Fig. 1 illustrates what the Fourier transform window of the EEG of an adult healthy person looks like. It can be seen that the main energy of the signal is concentrated in the α –range. In this example, the rectangular window with a duration of 0.68 s is used.

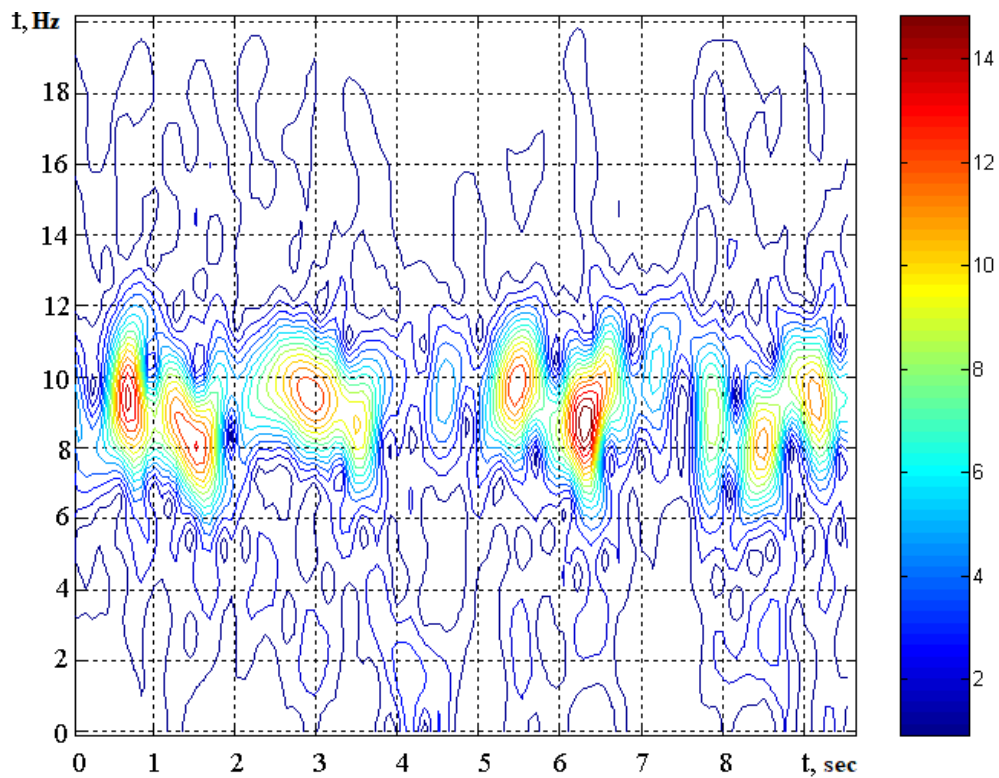

Fig. 1. FWT EEG of a healthy adult

Let's apply the FWT to the realization of the EEG of sick people. Here again a rectangular window with a duration of 0.32 s is used. The results of the FWT calculation are shown in fig. 2. The signal energy can be seen to be mainly distributed at low frequencies (δ and θ bands).

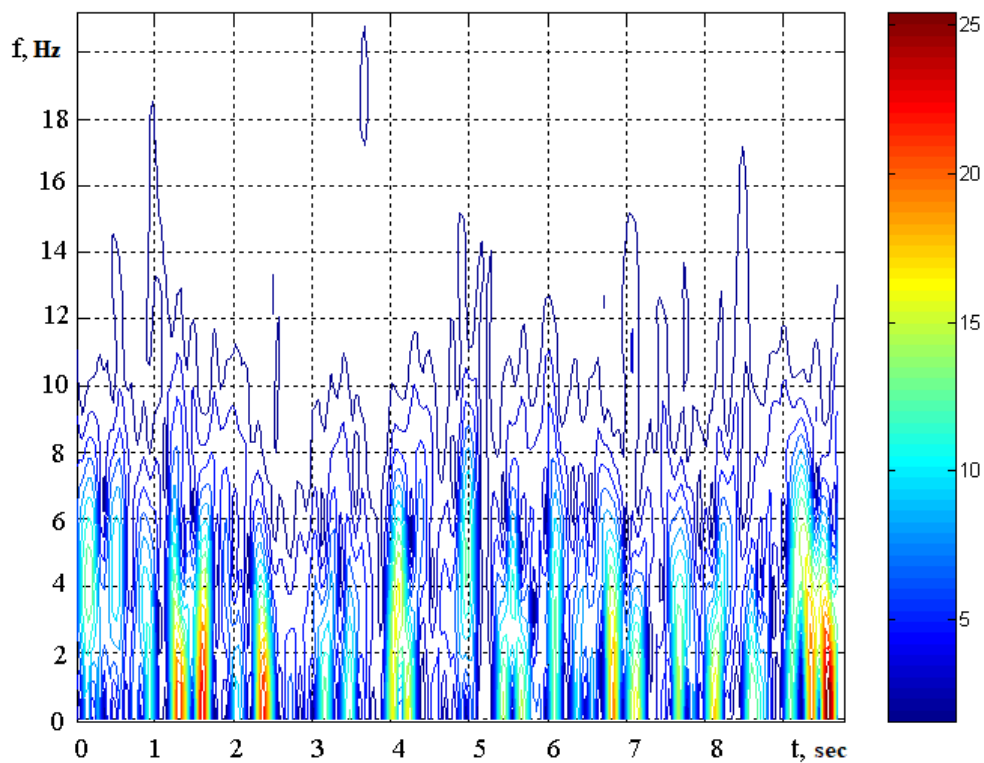

Fig. 2. FWT EEG of a sick adult

Recently, this method has been used in EEG analysis [2] The FWT makes it possible to trace frequency changes over time, but, based on the Heisenberg uncertainty principle, frequency and time cannot be determined accurately at the same time. Therefore, as the window size decreases, the uncertainty in frequency increases, and vice versa. Nevertheless, it should be concluded that the possibility to trace the dynamics of rhythms in the EEG realization significantly expands the diagnostic potential and provides a prospect for the use of FWT in hardware diagnostics.

References:

1. Kharchenko O.I. Methods of frequency and time analysis in systems of processing of incident signals of electroencephalogram type. Diss... kand. of technical sciences. Kharkiv National University of Radioelectronics, 2007, -253 p.
2. Voytikova M.V., Sidorenko A.V. Wavelet-analysis of electroencephalographic signals under microwave radiation // Biomedical Technologies and Radioelectronics, No 5-6, 2004. P. 50-57.

СЕКЦІЯ XIII. ЕНЕРГЕТИКА ТА ЕНЕРГЕТИЧНЕ МАШИНОБУДУВАННЯ

КОНЦЕПЦІЇ ВИБОРУ ДІАГНОСТИЧНИХ ОЗНАК ІНТЕЛЕКТУАЛЬНОЇ СИСТЕМ ДІАГНОСТУВАННЯ ОБЕРТОВИХ ЕЛЕКТРИЧНИХ МАШИН

Граняк Валерій Федорович

канд.техн.наук, доцент,

доцент кафедри електроенергетики, електротехніки та електромеханіки

Вінницький національний аграрний університет, Україна

При побудові систем діагностування обертових електричних машин суттєвою проблемою є як обмежена можливість втручання у їх конструкцію (здійснення якого зазвичай вважається грубим порушенням технічних умов експлуатації обладнання), так і необхідність вимірювання технічних параметрів останніх в режимі реального часу, що обумовлюється динамічністю розвитку дефектів [1, 2]. Враховуючи це, при побудові систем автоматичного контролю та діагностування обертових електричних машин типовим підходом є використання опосередкованих технологічних параметрів, таких як струм, напруга, вібросигнал, кліренс тощо, які є доступними для вимірювання з достатньою швидкістю безпосередньо у режимі реального часу роботи електричної машини. Про те, враховуючи високу складність електричних, магнітних та механічних зв'язків, що мають місце при роботі обертової електричної машини, є очевидним, що інформативність таких параметрів буде суттєво обмеженою. Зазначена обставина додатково ускладнюватиметься і їх обмеженою селективністю, оскільки при доволі широкій номенклатурі можливих збурюючих факторів типовим явищем для переважної більшості опосередкованих ознак технічного стану буде близькість їх результуючого відгуку при дії різних обумовлюючих чинників [1, 2].

Аналіз літературних джерел та попереднього світового досвіду у сфері побудови систем автоматизованого контролю та діагностування обертових електричних машин [1] дозволяє здійснити систематизацію опосередкованих ознак технічного стану, що можуть бути використані при побудові таких систем. Класифікація останніх наведена на рис. 1

Наведені ознаки характеризуються високою інформативністю та при застосування їх оптимальних комбінацій та проміжної інформаційної обробки теоретично забезпечують можливість з високою вірогідністю встановлювати не лише факт наявності того чи іншого дефекту, а й потенційно виявляти місце його локалізації та прогнозувати час його розвитку [1, 2].

До головних якісних характеристик ознак, що доцільно застосовувати у системі діагностування електричних машин, можна віднести [3, 4]:

- інформативність;
- вираженість;



Рис. 1. Фізичні величини, що використовуються при діагностуванні обертових електричних машин

- селективність;
- складність алгоритму отримання (розрахунку).

При цьому найбільш важливим показником, що має пріоритетно враховуватися при виборі вхідних параметрів системи діагностування є саме інформативність, яка математично може бути описаною як умовна ентропія:

$$H\left(\frac{K}{X}\right) = -\sum_x p(x) \sum_k P\left(\frac{k}{x}\right) \log P\left(\frac{k}{x}\right), \quad (1)$$

де X – досліджуваний параметр (фізична величин); K – множина можливих досліджуваних станів електричної машини (у тому числі і дефектних); x – можливі значення (діапазони значень) досліджуваного параметру; k – можливі досліджувані стани (у тому числі і дефектні) електричної машини.

Про те, варто відзначити, що вибір оптимального поєднання діагностичних ознак не може розглядатися з точки зору суперпозиції, оскільки кожна із них характеризуватиметься неоднаковою селективністю та вираженістю відносно дефектів різного типу [1, 5]. Враховуючи це, очевидною є необхідність формування оптимального набору діагностичних ознак з урахуванням їх індивідуальних особливостей, найбільш вірогідних режимів роботи електричної машини та можливих дефектів.

Аналіз існуючих методів, придатних для вирішення поставленої задачі вибору оптимальної сукупності інформаційних ознак, дозволив провести їх систематизацію, що наведена на рис. 2.

Серед наведених на рис. 2 методів особливий інтерес викликає метод еволюційного пошуку. Він являє собою еволюційний алгоритм, що на кожній ітерації



Рис. 2. Систематизація методів, придатних для відбору оптимальної сукупності інформаційних параметрів системи діагностування обертових електричних машин

працює з підмножиною потенційних розв'язків. Кожен кандидат на оптимальний розв'язок представлений хромосою – бітовим рядком з k елементів, де k – загальна кількість усіх можливих ознак, що описують об'єкт. Якщо ознака береться до розгляду в поточному розв'язку-кандидаті, то відповідний біт хромосоми встановлюється рівним 1. Перевагою еволюційного пошуку є те, що він має можливості для виходу з локальних оптимумів і пристосований для знаходження нових рішень за рахунок об'єднання кращих рішень, отриманих на різних ітераціях. Такий пошук, дозволяє на кожній ітерації працювати із множиною потенційних розв'язків одночасно, що дозволяє більш повною мірою охопити простір пошуку, близький до оптимального, за відносно короткий час [3, 4].

Висновки

Здійснено аналіз фізичних величин, що можуть використовуватися у якості вхідних параметрів систем діагностування обертових електричних машин. Обґрунтовано доцільність вибору типу вхідної інформації систем діагностування на основі методу еволюційного пошуку. Показано, що зазначений метод дозволяє більш повною мірою охопити простір пошуку, ніж, наприклад, градієнтні методи оптимізації, та отримати розв'язок, близький до оптимального, за відносно короткий час (малу кількість ітерацій).

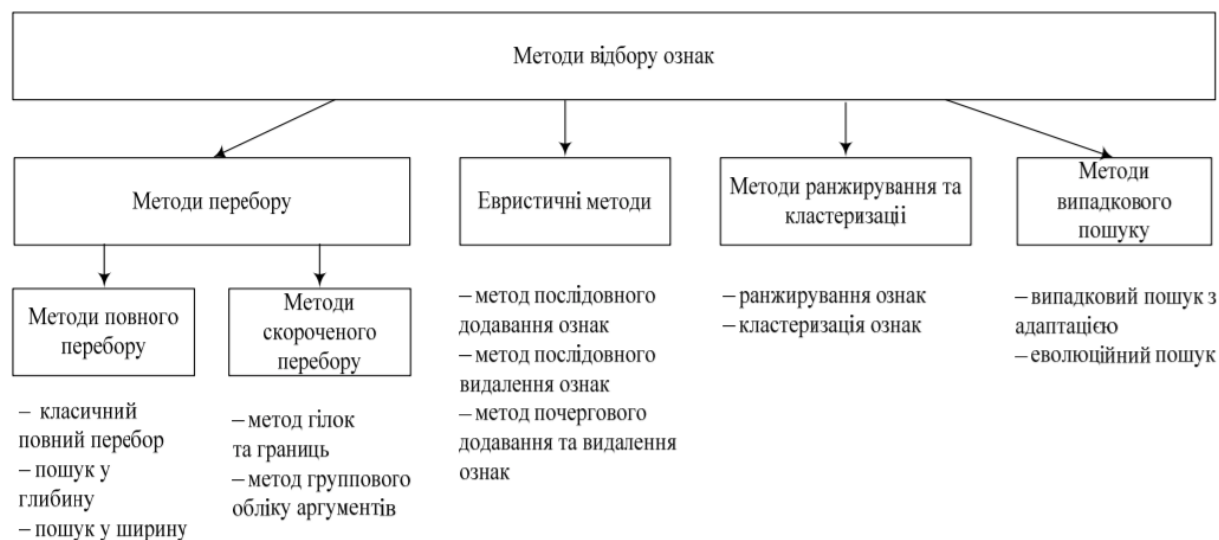
Список використаних джерел:

1. Моніторинг і діагностика електромеханічних об'єктів: навчальний посібник / О.П. Чорний [та ін.] – Кременчук: ЧП Щербатых А.В., 2019 – 122 с.
2. Особливості побудови системи моніторингу технічного стану та діагностування гідроагрегатів: монографія / В.В. Кухарчук [та ін.] – Вінниця: ВНТУ, 2019 – 91 с.
3. Системний аналіз інформаційних процесів: навчальний посібник / В.М. Варенко – Київ: Університет «Україна», 2013 – 203 с.
4. Прокопенко Т.О. Теорія систем і системний аналіз: навчальний посібник / Т.О. Прокопенко – Черкаси: ЧДТУ, 2019 – 139 с.
5. Rao S.S. Vibration of continuous systems / S.S. Rao – New York, USA: Jon Wiley & Sons, 2007 – 720 p.

ПЕРЕВАГИ МАЛИХ МОДУЛЬНИХ РЕАКТОРІВ ПЕРЕД КЛАСИЧНИМИ РЕАКТОРАМИ

НАУКОВО-ДОСЛІДНА ГРУПА:

Попов Олександр Олександрович

ORCID ID: 0000-0002-5065-3822

член-кореспондент НАН України, доктор технічних наук, заступник директора
Державна установа «Інститут геохімії навколишнього середовища НАН України»,
Україна

Дівізінюк Михайло Михайлович

ORCID ID: 0000-0002-5657-2302

доктор фізико-математичних наук, професор, головний науковий співробітник
Державна установа «Інститут геохімії навколишнього середовища НАН України»,
Україна

Ковач Валерія Омелянівна

ORCID ID: 0000-0002-1014-8979

доктор наук з державного управління, провідний науковий співробітник
Державна установа «Інститут геохімії навколишнього середовища НАН України»,
Україна

Фаррахов Олександр Володимирович

ORCID ID: 0000-0003-4988-126X

кандидат технічних наук, провідний науковий співробітник
Державна установа «Інститут геохімії навколишнього середовища НАН України»,
Україна

Лисиченко Костянтин Георгійович

ORCID ID: 0000-0002-7010-904X

кандидат технічних наук, науковий співробітник
Державна установа «Інститут геохімії навколишнього середовища НАН України»,
Україна

Анотація. На основі аналізу технічних параметрів класичних легководних реакторів, що експлуатуються та плануються до будівництва в Україні, та специфічних технічних характеристик малих модульних реакторів, що розробляються провідними світовими країнами, визначено переваги малих модульних реакторів перед класичними реакторами. Це інтегральні конструкції малих модульних реакторів, їхнє уніфіковане виробництво, зручне транспортування, малі за площею майданчики для розміщення, невеликі терміни будівництва, багатофункціональність, підвищена безпека, можливість підключення до існуючих (локальних) енергомереж, тривалий термін експлуатації, збільшений період між перезавантаженнями та інше.

У 2021 році Україна прийняла рішення побудувати ще чотирнадцять ядерних енергоблоків AP 1000 з американською енергетичною компанією Westinghouse і до 2040 року подвоїти кількість електроенергії АЕС [1]. Тут і постає дискусійне питання,

актуальність якого обумовлена повномасштабним вторгненням в Україну. Вартість будівництва одного енергоблоку AP 1000 еквівалентна споруді трьох – п'яти малих модульних ядерних енергетичних установок [2].

На даний час в Україні використовуються два типи ядерних енергетичних установок. Це водо-водяні енергетичні реактори (ВВЕР) потужністю (електричною) 440 та 1000 МВт. Ці ядерні енергетичні установки, являють собою монументальні споруди, що досягають у довжину 120 м, ширину 60 м, висоту 56 м. Висота енергоблоку, що виступає над поверхнею, може збільшуватися на висоту крана, що встановлюється зверху реакторного відділення [3-4]. Реактор AP 1000 є найдешевшим серед інших проектів реакторів 3-го покоління, оскільки в ньому широко використовуються існуючі новітні технології. У конструкції також зменшено кількість компонентів, у тому числі труб, кабелів та електроарматури (на 80 % менше трубопроводів, на 85 % менше керуючих кабелів пов'язаних із системами безпеки; на 45 % менший будівельний об'єм). AP1000 займає в півтора рази меншу площу, ніж більшість існуючих подібних реакторів (наприклад, ВВЕР-1000), і використовує приблизно в п'ять разів менше бетону та арматури, ніж попередні проекти. Термін служби: 60 років [5].

За даними Міжнародного агентства з атомної енергії (МАГАТЕ), наразі у розробці знаходиться близько 70 концепцій малих модульних реакторів (ММР). Їх прийнято розділяти на п'ять основних категорій, а саме: одномодульні легководні ММР, багатомодульні легководні ММР; мобільні ММР; ММР четвертого покоління та мікромодульні реактори [6].

Аналіз параметрів ММР дозволяє виділити такі переваги проти класичних реакторів [7-11].

Через невеликий розмір і модульність ММР можна повністю побудувати і випробувати в заводських умовах. Транспортувати автомобільним, залізничним, авіаційним та водним транспортом і встановлювати потім модуль за модулем.

Вони вимагають менш значного фінансування, порівняно з великими проектами повномасштабних АЕС. Серійне виробництво конкретної конструкції ММР значно скорочує витрати.

Малі розміри та пасивні функції безпеки дозволяють експлуатувати їх у країнах із меншим досвідом використання ядерної енергії.

Потенціал для підземного або підводного розташування реакторного блоку, що забезпечує підвищений захист від природних (наприклад, сейсмічних або цунамі) або від техногенних (наприклад, повітряних) впливів.

Модульна конструкція та невеликі розміри дозволяють створювати кілька блоків на одній ділянці.

Через низькі вимоги доступу до води для охолодження, реактори підходять для віддалених регіонів і для конкретного застосування, наприклад, такого як видобуток енергії або опріснення води.

Можливість видалення реакторного модуля під час виведення його з експлуатації на місці наприкінці терміну служби.

Компактна архітектура забезпечує модульність виготовлення та серійне виробництво компонентів реакторних установок у заводських умовах, що сприяє впровадженню вищих стандартів якості.

Більш низька потужність призводить до зменшення радіоактивного запасу в реакторі (реактори меншого розміру).

Безпрецедентна безпека. Невеликий розмір та велике відношення площі поверхні до об'єму ММР роблять розмір установки дуже маленьким. Це, поряд з іншими інноваційними конструкціями, дозволяють природним процесам

охолоджувати реакторну установку на невизначений термін у разі повного відключення електроенергії без людського втручання, без змінного чи постійного струму, без насосів та без додаткової води для охолодження [7-11].

Таким чином, основними перевагами малих модульних реакторів перед класичними реакторами є їх інтегральна конструкція, яка ґрунтується на природних фізичних силах та мінімізації рухомих деталей, які виготовляються з використанням 3D-друку. Ці конструкції забезпечують будівництво малої атомної електростанції, що складається з двох та більшої кількості реакторів (модулів), які формують одну реакторну установку, розташовану в єдиній реакторній будівлі. Високий ступінь локалізації реакторного обладнання та можливість акумулювати енергію дозволяють їм бути складовою комплексної системи зеленої генерації. Їх відрізняє багатофункціональність та можливість підключення до існуючих (локальних) енергомереж. Вони також передбачають серійне виробництво компонентів реакторних установок, заводське виготовлення та випробування модулів, їхнє зручне транспортування, малі майданчики для розміщення, короткі терміни будівництва, підвищену безпеку, тривалі терміни експлуатації, збільшення періодів між переавантаженнями та екологічність. Ряд з них використовують нові види ядерного палива і мають високу автономність, яка не потребує оперативного персоналу. В інтересах швидкого зростання конкурентоспроможності цих реакторів за вартістю, уряди декількох ядерних країн прирівняли електрогенерацію малими модульними реакторами до відновлюваних джерел енергії.

Список використаних джерел:

1. Большая атомная стройка: в Украине построят еще 14 энергоблоков. Где, когда, за сколько? Вилучено з: <https://biz.liga.net/ekonomika/tek/article/bolshaya-atomnaya-stroyka-v-ukraine-postroyat-esche-14-energoblokov-gde-kogda-za-skolko>
2. Попов О.О. До питання про розвиток атомної енергетики в Україні / М.М. Дівізійчук, О.В. Фаррахов, А.П. Сулима, Т.О. Шевченко // The 12-th International scientific and practical conference «Science, innovations and education: problems and prospects» (June 28-30, 2022). CPN Publishing Group, Tokyo, Japan. 2022. Pp.290–293. URL: <https://sci-conf.com.ua/xii-mezhdunarodnaya-nauchno-prakticheskaya-konferentsiya-science-innovations-and-education-problems-and-prospects-28-30-iyunya-2022-goda-tokio-yaponiya-arhiv/>. ISBN 978-4-9783419-3-8.
3. ВВЭР-440. Вилучено з: <https://uk.wikipedia.org/wiki/%D0%92%D0%92%D0%AD%D0%A0-440>
4. ВВЭР-1000. Вилучено з: <https://uk.wikipedia.org/wiki/%D0%92%D0%92%D0%AD%D0%A0-1000>
5. AP1000. Вилучено з: <https://uk.wikipedia.org/wiki/AP1000>
6. Малые модульные реакторы: проблемы и перспективы. Вилучено з: https://rosatom.ru/upload/docs/Small_Modular_Reactors.pdf
7. Попов О.О. Специфіка одномодульних легководних малих модульних реакторів / М.М. Дівізійчук, О.В. Фаррахов, А.П. Сулима, Т.О. Шевченко // The 12-th International scientific and practical conference «Innovations and prospects of world science» (July 20-22, 2022). Perfect Publishing, Vancouver, Canada. 2022. Pp.136–140. URL: <https://sci-conf.com.ua/xii-mizhnarodna-naukovo-praktichna-konferentsiya-innovations-and-prospects-of-world-science-20-22-07-2022-vankuver-kanada-arhiv/>. ISBN 978-1-4879-3794-2.
8. Попов О.О. Характеристика багатомодульних легководних малих модульних реакторів / М.М. Дівізійчук, О.В. Фаррахов, К.Г. Лисиченко, О.Г. Лисиченко // Комплексний підхід до модернізації науки: методи, моделі та мультидисциплінарність: матеріали II Міжнародної наукової конференції, м. Чернівці, 26 серпня, 2022 р. - Міжнародний центр наукових досліджень. Вінниця: Європейська наукова платформа, 2022. - 466 с. (С. 249-252). ISBN 978-617-8037-83-3. DOI 10.36074/mcnd-26.08.2022

9. Попов О.О. Особливості характеристик мобільних легководних малих модульних реакторів / М.М. Дівізінюк, О.В. Фаррахов, А.П. Сулима, Т.О. Шевченко // Science and innovation of modern world. Proceedings of the 1st International scientific and practical conference (September 28-30, 2022). Cognum Publishing House. London, United Kingdom. 2022. Pp. 128-132. URL: <https://sci-conf.com.ua/i-mizhnarodna-naukovo-praktichna-konferentsiya-science-and-innovation-of-modern-world-28-30-09-2022-london-velikobritaniya-arhiv/>. ISBN 978-92-9472-194-5.
10. Попов О.О. Специфічні властивості малих модульних реакторів четвертого покоління / М.М. Дівізінюк, О.В. Фаррахов, А.П. Сулима, Т.О. Шевченко // Science and technology: problems, prospects and innovations. Proceedings of the 1st International scientific and practical conference (October 19-21, 2022). CPN Publishing Group. Osaka, Japan. 2022. Pp. 85-92. URL: <https://sci-conf.com.ua/i-mizhnarodna-naukovo-praktichna-konferentsiya-science-and-technology-problems-prospects-and-innovations-19-21-10-2022-osaka-yaponiya-arhiv/>. ISBN 978-4-9783419-1-4.
11. Попов О.О. Специфічні особливості мікромодульних реакторів / М.М. Дівізінюк, В.О. Ковач, О.В. Фаррахов, К.Г. Лисиченко // Збірник наукових праць «SCIENTIA». Papers of participants of the III International Multidisciplinary Scientific and Theoretical Conference «The driving force of science and trends in its development», held on November 4, 2022 in Coventry. European Scientific Platform. Pp. 83-86. ISBN 979-8-88831-316-9. DOI 10.36074/scientia-04.11.2022.

СЕКЦІЯ XIV. КОМП'ЮТЕРНА ТА ПРОГРАМНА ІНЖЕНЕРІЯ

КЕРУВАННЯ ЛОГУВАННЯМ У ПРОГРАМНИХ СИСТЕМАХ: КОНЦЕПТУАЛЬНІ ЗАСАДИ

Капітанець Степан Олександрович

здобувач вищої освіти факультету інформаційних технологій
Хмельницький національний університет, Україна

Радельчук Галина Іванівна

ORCID ID: 0000-0002-9728-4390

канд. техн. наук, доцент, доцент кафедри інженерії програмного забезпечення
Хмельницький національний університет, Україна

Програмні системи (ПС) ведуть журнали для моніторингу подій та свого поточного стану. Ведення журналів широко застосовується на практиці завдяки своїй простоті та ефективності. Такі журнали у процесі пошуку та усунення несправностей є дуже важливим та цінним джерелом інформації для розробників ПС, які можуть вивчати записані логи з метою розуміння стану системи, виявлення аномалії та знаходження першопричин їх виникнення.

Сучасні ПС мають тенденцію до масштабування і переходу до розподілених хмарних обчислень. Такі великі системи забезпечують роботу сервісів подібно до соціальних мереж, пошукових систем чи систем електронної комерції. Абсолютна більшість таких систем призначена для роботи у цілодобовому режимі, обслуговуючи при цьому мільйони користувачів по всьому світу. Будь-яке відключення (навіть тимчасове) або погіршення якості роботи таких сервісів обходиться дуже дорого, тому можливості своєчасно виявляти будь-які зміни та швидко з'ясувати першопричину проблеми є надважливими. Проте такі системи у процесі своєї роботи генерують величезну кількість логів зі швидкістю в десятки гігабайт на годину. Такий обсяг даних надзвичайно складно обробити вручну, навіть за допомогою інструментів пошуку та фільтрації. Окрім того, логи зазвичай є неструктурованими або напівструктурованими рядками тексту і тому складно піддаються обробці алгоритмами (якщо не дотримуватись певних правил).

Проте журналювання може використовуватись не лише для виявлення аномалій, але також і для аудиту та виставлення рахунків. З іншого боку, всі ці варіанти використання передбачають вільний доступ до всіх відповідних журналів, що може бути проблематичним, враховуючи розподільний характер сучасних систем.

Логи можуть зберігатися на різних рівнях журналу, щоб можна було відразу визначити важливість повідомлення. Наприклад, логи можуть містити префікси «INFO», «WARN» чи «ERROR». Стандарту, які саме рівні повинні використовуватись та наскільки логи мають бути багатослівними, немає [1].

Типовий запис у журналі має містити мітку часу, рівень повідомлення та саме повідомлення. Мітка часу, як правило, представляє собою час у форматі Unix або UTC (Temps Universel Coordonne), що позначає точний час, коли запис було створено. Це дозволяє відновити правильну послідовність подій.

Неправильний або неточний код журналювання може призвести до плутанини або й навіть до більш серйозних проблем (таких, наприклад, як відчутне зниження продуктивності чи збій системи).

Окрім того, можна також виділити дві основні проблеми, які пов'язані з практикою ведення журналів програмного забезпечення (ПЗ):

- відсутність існуючих керівних принципів щодо створення високоякісного коду журналювання;

- складність підтримки та розвитку коду логування.

Недавні емпіричні дослідження показують, що існуючих керівництв по веденню журналів для комерційних [2] та систем з відкритим вихідним кодом [3] немає. Розробники пишуть код журналювання виключно на основі своїх власних міркувань. На відміну від решти коду, який може бути перевірений шляхом тестування, перевірити коректність журнальованих даних досить складно. Наприклад, на рис. 1 продемонстрована помилка, знайдена на одному із проаналізованих програмних проектів.

DFSClient.cs

```
V 4078: LOG.warn("Failed to renew lease for " + clientName + " for "+ (elapsed / 1000)+ "
seconds (>= soft-limit =" + (HdfsConstants.LEASE_HARDLIMIT_PERIOD / 1000)+ " seconds.)
"+ "Closing all files being written ...",e)

V 5956: LOG.warn("Failed to renew lease for " + clientName + " for "+ (elapsed / 1000)+ "
seconds (>= hard-limit =" + (HdfsConstants.LEASE_HARDLIMIT_PERIOD / 1000)+ " seconds.)
"+ "Closing all files being written ...",e)
```

Рис. 1. Приклад помилки у кодї журналювання даних

Оскільки код журналювання сплутується з рештою коду, його дуже складно постійно оновлювати по ходу розвитку ПС.

Найпоширеніші помилки, з якими стикаються розробники у процесі логування є наступними:

- явне приведення типів або відсутність перевірки на NULL у динамічних логах, що може призвести до помилки у процесі виконання програми;

- неправильний рівень повідомлення (наприклад, DEBUG замість INFO, або WARN замість ERROR);

- некоректне виведення даних у випадку, коли у повідомлення вставляється об'єкт, у якого не визначений формат, зручний для читання людиною (наприклад, якщо у ньому не перевизначений метод ToString());

- повтори коду для логування з однаковими повідомленнями;

- занадто довгий код для логування.

Як вже було зазначено, розробники зазвичай покладаються на свої власні відчуття у питаннях організації процесів логування у ПС. У загальному можна виділити три таких питання:

- питання того, де саме потрібно логувати;

- питання того, що саме записувати у журнал;

- питання того, як саме потрібно логувати.

Питання того, де саме потрібно логувати, полягає у визначенні підходящих місць для журналювання інформації. Логування може бути виконано у різноманітних місцях програмного коду. До прикладу, це може бути всередині блоків умов чи всередині блоків try і catch, щоб отримати представлення про поведінку системи під час її роботи. Однак надмірне логування може призвести до додаткових витрат

ресурсів [4]. Тому розробникам необхідно бути вибірковими у плані визначення точок для журналювання і ставити їх там, де це матиме найбільшу користь.

Основна ідея питання того, що саме записувати в журнал, полягає у наданні достатньої інформації у повідомленні для логу. Статичні тексти мають надавати короткий опис контексту виконання, а динамічний вміст має вказувати на поточний стан виконання. При написанні статичного повідомлення його текст має бути чітким і легким для розуміння, а динамічні фрагменти повинні бути послідовними та актуальними [5].

Питання того, як саме потрібно логувати, полягає у необхідності розробки та підтримки високоякісного коду для журналювання. Ведення журналу – це наскрізна проблема, оскільки код для логування розкиданий по всій програмній системі та заплутаний у кодах функцій. Завжди слід мати на увазі і враховувати, що розробляти та підтримувати хороший код для журналювання по мірі росту проекту буде все складнішим, а тому найкращі практики для цього треба інтегрувати ще на початкових стадіях розробки ПЗ.

Однак, правильно складених повідомлень інколи може бути недостатньо для того, щоб однозначно ідентифікувати точне місце в коді, з якого його було створено (як мінімум – щоб зробити це швидко, а як максимум – у коді проекту може бути декілька місць, де викликається функція, яка генерує однакові логи). Наявність даних про трасування стеку значно спрощує налагодження, а тому їх також необхідно включати до логів.

Отже, першим напрямком є удосконалення методів, які використовуються для створення та збереження журнальних даних з метою покращення швидкодії ПС. Другим напрямком є розробка механізму для автоматичного виявлення аномалій серед великого обсягу моніторингових даних. Проаналізуємо, як та в якій мірі вирішуються ці завдання серед існуючих рішень.

Всі програми для аналізу логів обробляють події, що відповідають записам, які містяться в журналах (а точніше, викликаним оператором у вихідному коді). Однак, простежити у зворотньому порядку (тобто від даних журналу до його оператора у вихідному коді) є нетривіальним завданням. По-перше, створення події під час виконання впливає на продуктивність системи. Наприклад, такі фреймворки, як Log4j, дозволяють переглядати ім'я класу та номер рядка, з якого було створено даний запис. Однак, збір цієї інформації при кожному записі в журнал супроводжується втратою продуктивності. Це відбувається тому, що за лаштунками Log4j, отримавши рядок оператора журналу, генерує виключення і захоплює згенероване ним трасування стека. Розробники Log4j експериментували з іншими альтернативами, але поки що саме цей спосіб виявився найефективнішим. По-друге, повідомлення, що зберігаються у журналі, складаються з тексту у довільній формі.

Щодо вирішення проблеми аналізу журналів даних можна запропонувати декілька основних стратегій. Найпростіший спосіб полягає у використанні регулярних виразів, запитів та фільтрів. Однак цей метод не масштабується і є непрактичним. Він дозволяє виявляти лише одиничні збої ПС, тоді як ланцюжки відмов, які викликані декількома взаємопов'язаними компонентами, залишаються непоміченими. Журнал часто «забруднюється» не пов'язаними один з одним трасуваннями стеку, що робить дослідження ще складнішим та заплутанішим. Окрім того, ця стратегія забирає багато часу та не може бути автоматизованою, що робить її непрактичною для реального світу.

Більш інноваційні та масштабовані методи намагаються поєднати аналіз журналів з алгоритмами машинного навчання. Враховуючи високу доступність даних, алгоритм машинного навчання ідеально підходить для обробки і вилучення закономірностей та прогнозів з логів.

Виявлення аномалій – це область, пов’язана з аналізом журнальованих даних, в якій вже широко використовується машинне навчання. Основна проблема, що виникає з подібними методологіями, які застосовуються для аналізу логів, полягає в тому, що задача перетворення вільнотекстових повідомлень у значущі ознаки є нетривіальною [6].

Ще однією життєздатною стратегією є статичний програмний аналіз. Алгоритми статичного аналізу вже добре відпрацьовані та є ефективними. Вони здатні сканувати програму, щоб знайти шляхи, які можуть призвести до помилок. Основна проблема полягає в тому, що статичний аналіз обмежений розміром і складністю цільової системи.

Для вирішення проблеми аналізу журнальних даних також можна використовувати аналітичні моделі. Модель будується та відточується для конкретної системи. Експерти вручну визначають залежності, метрики та взаємозв’язки для розробки стратегії прогнозування. Основним недоліком такого підходу є те, що великомасштабні системи є занадто складними і часто змінюються, що може зробити модель неефективною вже через короткий проміжок часу.

Далі представлено короткий огляд найбільш значущих інструментів для аналізу повідомлень журналів.

Logstash – вільний та відкритий серверний конвейер для обробки даних. Logstash може поглинати величезні обсяги даних з різних джерел, розбирати їх, а потім відправляти в будь-яке вихідне сховище. Logstash розроблений компанією Elasticsearch B.V. і є частиною стека ELK (Elasticsearch, Logstash, Kibana). Він створений спеціально для збору, аналізу та перетворення логів.

Splunk – платформа для розширеного доступу до даних, потужної аналітики та автоматизації. Інструмент надає безліч корисних функцій, які оптимізують управління та аналіз логів.

LogDNA – високомасштабоване рішення для управління журналами, яке індексує, агрегує та аналізує дані журналів. LogDNA може поглинати величезну кількість даних з різних джерел. Він також має повнофункціональний веб-інтерфейс, а також різні рішення для пошуку, синтаксичного аналізу, побудови графіків та оповіщення про дані журналів.

LogZ використовує стек ELK всередині для обробки логів. LogZ використовує рішення з відкритим вихідним кодом для виконання аналізу логів, моніторингу інфраструктури та розподіленого трасування.

GrayLog – комплексне рішення для управління в ІТ. Воно надає функціонал для управління безпекою та інфраструктурою, об’єднання, збагачення, кореляції, запитів і візуалізації всіх даних журналів в одному місці.

Порівняльна характеристика існуючих програмних рішень подана у табл. 1.

Таблиця 1

Порівняння популярних інструментів для аналізу логів

Інструмент	Достоїнства	Недоліки
Splunk	<ul style="list-style-type: none"> – найпопулярніше рішення; – багато плагінів; – багато інтегрованих рішень для логування; – хмарне рішення; 	<ul style="list-style-type: none"> – дорогий; – із закритим кодом; – складна та крута крива навчання; – не дуже підходить для аналізу логів;

Продовження табл. 1

Інструмент	Достоїнства	Недоліки
Logstash	<ul style="list-style-type: none"> – створений спеціально для аналізу логів; – гнучкий та легкий в налаштуванні; – може бути запущеним як локально, так і у хмарі; – велика екосистема з плагінів; – безкоштовний та з відкритим кодом; – може приймати та виводити інформацію з/та в різні джерела; 	<ul style="list-style-type: none"> – лише для аналізу; – немає інформаційної веб-панелі; – пов'язаний зі стеком ELK; – значне споживання ресурсів; – на практиці часто може мати недостатню продуктивність; – при навантаженні ядра на 100% відбувається збій у відправці даних;
LogDNA	<ul style="list-style-type: none"> – легке налаштування та інтеграція; – націлений на інтеграцію з інструментами DevOps; – потужний пошук та сповіщення; – агрегація логів та керування подіями; 	<ul style="list-style-type: none"> – не безкоштовний; – користувачі повідомляють про періодичні затримки; – не користується популярністю та не розвивається спільнотою;
LogZ	<ul style="list-style-type: none"> – створений спеціально для моніторингу логів; – утиліти інтегровані у хмару; 	<ul style="list-style-type: none"> – заснований на ELK; – не безкоштовний; – не користується популярністю;
Graylog	<ul style="list-style-type: none"> – хмарне рішення; – хороша документація; – легка мова запитів. 	<ul style="list-style-type: none"> – не безкоштовний; – складно писати комплексні запити.

[авторська розробка]

Для того, щоб краще зрозуміти зручність використання та популярність вищезгаданих інструментів, було підраховано кількість трафіку в Google, що припадає на них. Результати продемонстровано на рис.2.



Рис. 2. Популярність інструментів для аналізу логів

Як видно з рис. 2, у трафіку на Google за останні 12 місяців домінують Splunk та LogStash. Splunk – це корпоративне рішення, в той час як LogStash – це ПЗ з відкритим вихідним кодом. Можна сказати, що популярність LogStash є досить стабільною протягом усього часового інтервалу, у той час як у Splunk Technologies спостерігається тенденція до зниження.

Таким чином, логування та аналіз журналів повідомлень визначаються як важливий та потужний інструмент у розробці та підтримці ПЗ. Вони є головним та дуже цінним джерелом інформації для розробників після запуску продукту у робоче середовище і дозволяють зрозуміти стан ПС, виявляти аномалії та знаходити першопричини їх виникнення.

Добре організований механізм логування разом з дотриманням основних правил їх оформлення та інструментом для аналізу аномалій не лише не нашкодить продуктивності системи, а й надасть додаткові бонуси у вигляді можливості моніторингу системи у реальному часі та стабільнішої роботи застосунку за рахунок своєчасного виявлення проблем.

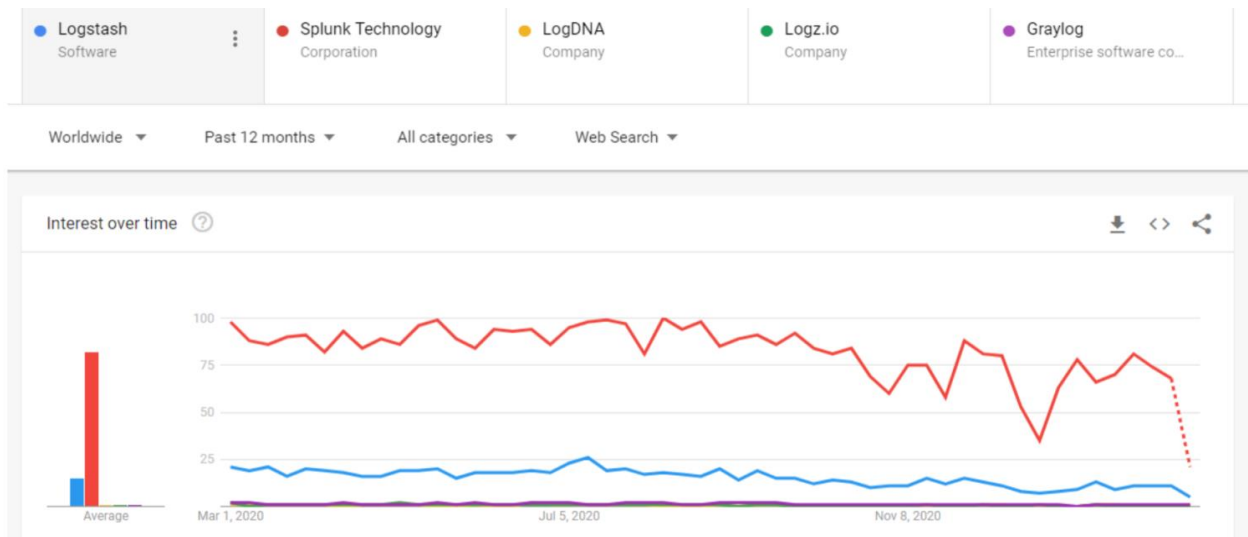
Вивчення інструментів для аналізу логів показало, що LogStash є найпопулярнішим (і, до того ж, безкоштовним) інструментом, не дивлячись на загальні проблеми з продуктивністю та надійністю (можливе здвоєння показників та лавиноподібне зростання навантаження на сховище при спробах повторної відправки даних при високому завантаженні системи).

У ході аналізу предметної області встановлено, що наявні механізми для логування та аналізу журнальних повідомлень все ще є недосконалими і потребують покращень для збільшення швидкодії та інформативності. Для цього планується вирішити наступні завдання:

- збільшити фокус на дослідження методів статичного аналізу тексту для суттєвої оптимізації процесу трасування стеку, що використовується для виявлення точного місця у програмному коді, з якого було створено новий запис у журналі;
- визначити основні переваги методів аналізу логів з метою знаходження точок їх сходження, щоб вивести комплексний метод та покращити відмовостійкість системи для аналізу, моніторингу та виявлення аномалій у ПС;
- виконати програмну реалізацію бібліотеки для логування на основі удосконаленого методу.

Наступним кроком у вдосконаленні методів та процесів логування інформації у ПС стане виконання подальших досліджень з пошуком варіантів вирішення поставлених завдань.

Список використаних джерел:

1. Yuan, D., Zheng, J., Park, S., Zhou Y. & Savage, S. Improving Software Diagnosability via Log Enhancement. *Proceedings of the 16th International Conference on Architectural Support for Programming Languages and Operating Systems (ASPLOS 2011)*. March 5-11, 2011, Newport Beach, CA, USA.
2. Qiang Fu, Jieming Zhu, Wenlu Hu & Jian-Guang Lou. Where Do Developers Log? An Empirical Study on Logging Practices In Industry. *Proceedings of the 36th International Conference on Software Engineering (ICSE'14)*. May 31 – June 07, 2014, Hyderabad, India.
3. Yuan, D., Park, S. & Zhou, Y. Characterizing Logging Practices in Open-Source Software. *Proceedings of the 34th International Conference on Software Engineering* (pp. 102-112). June 2-9, 2012, Zurich, Switzerland.
4. Ding, R., Zhou, H., Lou, J.-G., Zhang, H., Liu, Q., Fu, Q., Zhang, D. & Xie, T. Log2: A Cost-aware Logging Mechanism for Performance Diagnosis. *Proceedings of the 2015 USENIX Annual Technical Conference (USENIX ATC'15)* (pp. 139-150), July 8-10, 2015, Santa Clara, CA, USA.
5. Shang, W., Nagappan, M., Hassan, A. E. & Jiang, Z. M. Understanding Log Lines Using Development Knowledge. *Proceedings of the 2014 IEEE International Conference on Software Maintenance and Evolution (ICSME'2014)* (pp. 21-30). 29 September – 03 October, 2014, Victoria, BC, Canada.
6. Xu, W., Huang, L., Fox, A., Patterson, D. & Jordan, M. Detecting Large-Scale System Problems by Mining Console Logs. *Proceedings of the 27th International Conference on Machine Learning (ICML-10)* (pp. 37-46), June 21-24, 2010, Haifa, Israel.

СИНТЕЗ ДЕДУКТИВНИХ ФОРМУЛ ТРАНСПОРТУВАННЯ НЕСПРАВНОСТЕЙ

Кирило Артемович Гайденко

магістрант кафедри автоматизації проектування обчислювальної техніки
Харківський національний університет радіоелектроніки, Україна

Ганна Володимирівна Хаханова

ORCID ID: 0000-0002-4528-6861

канд. техн. наук,

доцент кафедри автоматизації проектування обчислювальної техніки
Харківський національний університет радіоелектроніки, Україна

Науковий керівник: Світлана Вікторівна Чумаченко

ORCID ID: 0000-0001-8913-1194

д-р техн. наук, професор,

завідувач кафедри автоматизації

проектування обчислювальної техніки

Харківський національний університет радіоелектроніки, Україна

Вступ. Питання, пов'язані зі створенням моделей та методів аналізу несправностей комп'ютерних систем, є актуальними у зв'язку з необхідністю зменшення часу проектування [1]. Основні проблеми у галузі моделювання несправностей визначаються як: 1) висока обчислювальна складність алгоритмів комбінаторного аналізу на реєстровому рівні опису моделі [4, 6-9]; 2) складність алгоритмів моделювання та симуляції послідовних схем, пов'язана з непередбачуваною кількістю ітерацій [6-9]; 3) значний обсяг структур даних для аналізу цифрових систем на кристалі, що негативно позначається на продуктивності методів моделювання несправностей та синтезу тестів [2-6]; 4) складність аналізу та синтезу тестів для логіки великої розмірності та їх структурна складність, пов'язана з розгалуженнями, що сходяться [10-12]; 5) паралельне вирішення завдань тестування та імітації цифрових пристроїв [2-5, 7-9].

Характеристика дослідження. Мета дослідження – суттєве зменшення обчислювальної складності алгоритму синтезу дедуктивних формул для транспортування списків несправностей через логічні елементи та схеми RTL-рівня за рахунок використання паралельних реєстрових процедур аналізу векторних структур даних.

Об'єкт дослідження – цифрові системи на кристалах. Предмет дослідження – матричні структури, що використовуються для створення методів і алгоритмів паралельного розподілу та об'єднання векторів рядків і стовпців.

Для досягнення поставленої мети необхідно вирішити такі задачі: проаналізувати сучасні технологічні тенденції; вдосконалити процес синтезу формул для транспортування списків несправностей; розробити відповідний алгоритм синтезу дедуктивних векторів. У процесі реалізації завдань дослідження виконано огляд моделей, методів та технологічних рішень, орієнтованих на створення ефективних засобів, які надають можливість виконувати аналіз несправностей цифрових пристроїв. Визначено основні проблеми у галузі моделювання несправностей. Зроблено висновок, що реалізація дедуктивного моделювання на основі векторної форми опису надмірної логіки транспортування несправностей

надасть можливість суттєво спростити алгоритми моделювання для обробки цифрових схем великої розмірності.

Синтез. На основі різних функцій та однакових тестів будуються різні дедуктивні формули для транспортування несправностей [13]. Виконується синтез дедуктивних функцій транспортування несправностей для логічного елемента AND на підставі рівняння $L = T \oplus F$, де L – несправність, T – тест-вектор, F – функція-вектор (рис. 1). Ці моделі дозволяють протранспортувати всі вхідні несправності від зовнішніх входів до зовнішніх виходів. Наводиться синтез дедуктивних векторів (формул) для транспортування списків вхідних несправностей через логічний елемент хог на підставі того ж рівняння (рис. 2,а). Подається процедура синтезу векторів несправностей L , які є залежними від тест-вектора T і функції-вектора F (рис. 2,б). Цікавим є той факт, що аналітична формула $L = \bar{X}_1 X_2 \vee X_1 \bar{X}_2$ транспортування списків вхідних дефектів на вихід логічного хог-елемента є однаковим для всіх тестових вхідних наборів. На основі різних функцій та однакових тестів побудовано різні дедуктивні формули для транспортування несправностей. Наведені моделі дозволяють протранспортувати всі вхідні несправності від зовнішніх входів до зовнішніх виходів.



Рис. 1. Дедуктивно-векторне and-logic моделювання [авторська розробка]



Рис. 2. Дедуктивно-векторне хог-logic моделювання: а – синтез дедуктивних векторів; б – синтез векторів несправностей [авторська розробка]

Алгоритм. Розглядається алгоритм синтезу дедуктивних векторів, який відрізняється технологічною простотою паралельної обробки таблиць істинності та дає можливість створювати структурно-логічні умови для моделювання несправностей у цифрових системах вентильного, регістрового та системного рівнів опису. Алгоритм можна звести до однієї процедури – отримання дедуктивної таблиці істинності для вхідного набору заданої функціональності. Синтез дедуктивної таблиці істинності за правилом: $L=T \oplus F \rightarrow L_i = T_i \oplus F_i$. Тут T – тестовий набір даних (рядок таблиці істинності) за вхідними та вихідним координатами; T_i – координата вхідного набору; F – таблиця істинності для заданої функціональності; F_i – вектор стовпець таблиці істинності; L – дедуктивна таблиця істинності; L_i – вектор стовпець дедуктивної таблиці істинності; \oplus – координатно-векторна операція над стовпцями. Алгоритм синтезу дедуктивних векторів відрізняється технологічною простотою паралельної обробки таблиць істинності. Це дає можливість створювати структурно-логічні умови для моделювання несправностей у цифрових системах вентильного, регістрового та системного рівнів опису.

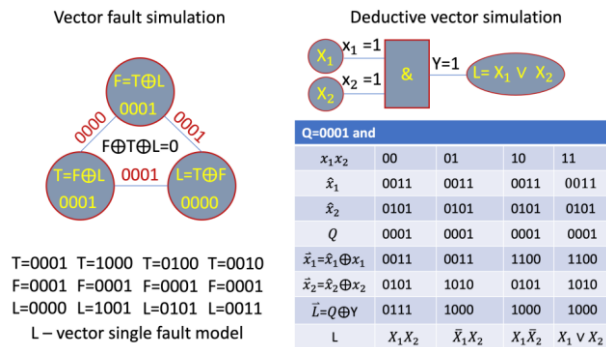
Висновки. Виконано синтез дедуктивних таблиць істинності за правилом $L=T \oplus F$, який відрізняється застосуванням єдиної векторно-координатної паралельної хог-операції, що дозволяє забезпечити транспортування несправностей

через функціональний елемент довільної складності. Обробка векторних моделей є більш технологічною процедурою, де обчислювальна складність отримання дедуктивних формул транспортування дефектів функції від n змінних дорівнює $Q=n(N+F)$. Якщо врахувати, що $N+F$, як процедури інверсії векторів N та їх подальшого складання F у вектор-функцію (об'єднання або перетин) дорівнюють числу змінних $N+F=n$, то оцінка обчислювальної складності у векторних операціях дорівнює $Q=n(N+F)=n^2$. При цьому слід зазначити, що аналітичний алгоритм синтезу дедуктивних формул має кубічну обчислювальну складність. Перспективи дослідження визначаються тим, що отримані результати можуть бути використані для вирішення завдань технічної діагностики, машинного навчання, пошуку подібності-відмінності між процесами та явищами.

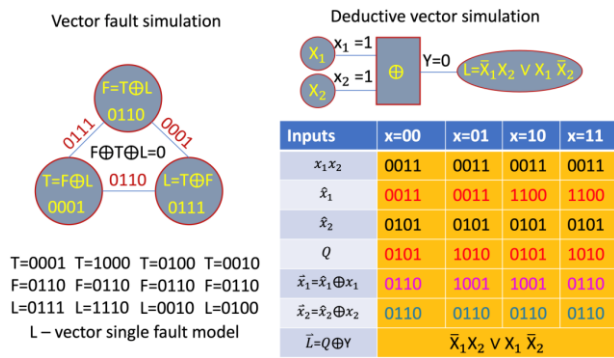
Список використаних джерел:

1. Michael J. Biercuk & Thomas M. Stace. Quantum Computing's Achilles. Unavoidable errors and how to fix them. IEEE Spectrum, July 2022. P. 28–33, 46.
2. M. Renovell, J. M. Portal, J. Figueras and Y. Zorian, "Testing the interconnect of RAM-based FPGAs," in IEEE Design & Test of Computers, vol. 15, no. 1, pp. 45-50, Jan.-March 1998, doi: 10.1109/54.655182.
3. G. Harutunvan, V. A. Vardanian and Y. Zorian, "Minimal March tests for unlinked static faults in random access memories," 23rd IEEE VLSI Test Symposium (VTS'05), 2005, pp. 53-59, doi: 10.1109/VTS.2005.56.
4. M. Psarakis, D. Gizopoulos, A. Paschalis and Y. Zorian, "Sequential fault modeling and test pattern generation for CMOS iterative logic arrays," in IEEE Transactions on Computers, vol. 49, no. 10, pp. 1083-1099, Oct. 2000, doi: 10.1109/12.888044.
5. M. Renovell, J. M. Portal, J. Figueras and Y. Zorian, "RAM-based FPGAs: a test approach for the logic," Proceedings Design, Automation and Test in Europe, 1998, pp. 82-88, doi: 10.1109/DATE.1998.655840.
6. M. Psarakis, D. Gizopoulos, A. Paschalis and Y. Zorian, "Sequential fault modeling and test pattern generation for CMOS iterative logic arrays," in IEEE Transactions on Computers, vol. 49, no. 10, pp. 1083-1099, Oct. 2000, doi: 10.1109/12.888044.
7. U. Reinsalu, J. Raik, R. Ubar and P. Ellervee, "Fast RTL Fault Simulation Using Decision Diagrams and Bitwise Set Operations," 2011 IEEE International Symposium on Defect and Fault Tolerance in VLSI and Nanotechnology Systems, Vancouver, BC, 2011, pp. 164-170, doi: 10.1109/DFT.2011.42.
8. R. Ubar, S. Devadze, J. Raik and A. Jutman, "Fast Fault Simulation for Extended Class of Faults in Scan Path Circuits," 2010 Fifth IEEE International Symposium on Electronic Design, Test & Applications, Ho Chi Minh City, 2010, pp. 14-19, doi: 10.1109/DELTA.2010.32.
9. U. Reinsalu, J. Raik and R. Ubar, "Register-transfer level deductive fault simulation using decision diagrams," 2010 12th Biennial Baltic Electronics Conference, 2010, pp. 193-196, doi: 10.1109/BEC.2010.5631842.
10. Pomeranz and S. M. Reddy, "Unspecified Transition Faults: A Transition Fault Model for At-Speed Fault Simulation and Test Generation," in IEEE Transactions on Computer-Aided Design of Integrated Circuits and Systems, vol. 27, no. 1, pp. 137-146, Jan. 2008, doi: 10.1109/TCAD.2007.907000.
11. Pomeranz and S. M. Reddy, "Test data compression based on output dependence," 2003 Design, Automation and Test in Europe Conference and Exhibition, 2003, pp. 1186-1187, doi: 10.1109/DATE.2003.1253793.
12. Pomeranz and S. M. Reddy, "Unspecified Transition Faults: A Transition Fault Model for At-Speed Fault Simulation and Test Generation," in IEEE Transactions on Computer-Aided Design of Integrated Circuits and Systems, vol. 27, no. 1, pp. 137-146, Jan. 2008, doi: 10.1109/TCAD.2007.907000.
13. Hahanova A. V. Developing method of vector synthesis deductive logic for computer systems fault analysis. Herald of Advanced Information Technology. 2022; Vol. 5 No.2: 102–112. DOI: <https://doi.org/10.15276/hait.05.2022.8>

СЕКЦІЯ XV. ІНФОРМАЦІЙНІ ТЕХНОЛОГІЇ ТА СИСТЕМИ

ПРОБЛЕМИ АДАПТАЦІЇ КОМП'ЮТЕРНО-ІНТЕГРОВаних ІНФОРМАЦІЙНИХ СИСТЕМ УПРАВЛІННЯ ПЕРСОНАЛОМ НА ПІДПРИЄМСТВАХ

Іваницький Валентин Петрович

доктор фіз-мат наук, професор

Ужгородський національний університет, Україна

Кічковський Михайло Михайлович

студент магістерського рівня навчання

Ужгородський національний університет, Україна

Вплив сучасних комп'ютерно-інтегрованих технологій на управління різними видами діяльності підприємств та організацій прямо пов'язаний з підвищенням ефективності роботи як кожного менеджера окремо, так і підприємства в цілому. При цьому використання таких прогресивних інформаційних технологій як локальні комп'ютерні мережі, Інтернет та програмні продукти наскрізної автоматизації основних бізнес-процесів в певній організації сьогодні є не просто питанням лідерства, але і фактором створення вагомих конкурентних переваг та виживання підприємства на ринку в майбутньому. Тому дослідження в напрямку адаптації різних комп'ютерних інтегрованих систем управління кадрами на підприємстві є досить актуальними.

Ефективне управління персоналом у сучасних умовах є складним комплексним завданням, вирішення якого потребує оптимального врахування взаємодії різного виду інформаційних ресурсів. При цьому має бути забезпечена глобальна функціональність такої системи. Вона полягає в повній автоматизації інформаційних процесів як внутрішнього, так і зовнішнього документообороту із забезпеченням оперативного доступу до необхідної інформації всіх зацікавлених суб'єктів діяльності. Серед програмних продуктів, які відповідають вказаному критерію, можна виділити такі програми, які поширені в Україні. 1. Програма "1С:Зарплата та управління персоналом для України". 2. Програма «БОСС-Кадровик». Кожен із цих інформаційних продуктів є потужним інструментом для реалізації кадрової політики організацій і підприємств, який поєднує також і автоматизацію функціонування різних інших економічних служб. Слід також відмітити можливість використання даних програм як самостійно, так і шляхом інтегрування з різними іншими програмними пакетами та базами даних.

Наш досвід роботи з даними програмами показав, що при їх впровадженні да адаптації до умов конкретного підприємства виникає ряд проблем. Основними із них є:

- правильний аналіз економічної доцільності придбання тієї чи іншої програми;
- коректна оцінка співвідношення вартості програми і тих позитивних ефектів, які вона забезпечить;

- врахування необхідності проведення додаткових організаційних та технічних заходів, які теж вимагають додаткових фінансових витрат;
- дуже важливим питанням є створення надійної єдиної комп'ютерної мережі підприємства чи організації та навчання керівників і ведучих спеціалістів усіх структурних підрозділів організації для набуття необхідних практичних навичок роботи з цією мережею та встановленою програмою;
- налаштування та адаптація вибраної програми для коректної роботи кожним працівником організації, який має доступ до її використання.

Основним критерієм правильного вирішення окреслених вище проблем є чисельність працівників організації чи підприємства. Більшість із існуючих ринкових комп'ютерних програм управління персоналом економічно виправдано закупляти при наявності більше трьохсот чоловік. Виняток складає професійна кадрова програма «Персонал», яка забезпечує ефективну автоматизацію всіх процесів кадрового діловодства та підтримку необхідних операцій керування персоналом в організаціях та підприємствах різної форми власності з чисельністю співробітників від кількох працівників до кількох тисяч людей. При цьому програма «Персонал» має у своєму складі широкий спектр різних функціоналів, які дозволяють керівнику вирішувати практичну більшість завдань повсякденного і стратегічного керування персоналом.

У процесі адаптації програми «Персонал» для кількох підприємств основними проблемами виявилися створення адекватної інформаційної бази даних та впровадження надійного захисту як створеної бази даних, так і всієї комп'ютерної мережі конкретного підприємства. При цьому слід зберегти динамічність та розгалуженість взаємного обміну кадровою інформацією між усіма рівнями управління персоналом.

Під час створення інформаційної бази основними виявилися два джерела даних. Головним із них є джерело первинної інформації, яке містить переважно документи відділів кадрів. При обробці таких документів досить обмежені можливості надавала типова офісна техніка, зокрема сканери. При нечіткому друкованому вигляді та при наявності багатьох вписаних людською рукою фрагментів у даних документах, у процесі автоматичної їх обробки виникало багато помилок. Виявилось, що ручна обробка таких документів займає значно менше часу. Тому при формуванні бази даних доцільно розділити всі друковані документи на два види: чіткі друковані тексти та нечіткі друковані тексти з багатьма ручними записами. Перший вид документів обробляється автоматично, а другий – у «ручному» режимі.

Іншим джерелом інформації для бази даних є повідомлення самих працівників з тих або інших кадрових питань, результати співбесід та результати психофізіологічних тестувань майбутніх кадрів. У процесі збору такої інформації особливо важливим є забезпечення надійного захисту отриманої інформації, яка часто носить конфіденційний характер.

Ще однією проблемою адаптації управлінських кадрових програм була інтенсивна динамічність кадрової ситуації з дня на день.

У цілому, проведені дослідження показали необхідність підвищення якості інформаційного забезпечення управління персоналом підприємств. Для цього важливим є створення більш ефективних методів внесення первинної кадрової інформації в бази даних для стандартних кадрових комп'ютерних програм.

СЕКЦІЯ XVI. ЕЛЕКТРОНІКА ТА ТЕЛЕКОМУНІКАЦІЇ

АНАЛІЗ МЕТОДІВ ТА ЗАСОБІВ ДИСТАНЦІЙНОГО НЕІНВАЗИВНОГО МОНІТОРИНГУ СТАНУ ПАЦІЄНТА В РЕАЛЬНОМУ ЧАСІ

Захарова Кароліна Наталія Парисівна

здобувач вищої освіти навчально-наукового інституту
електричної інженерії та інформаційних технологій

Кременчуцький національний університет імені Михайла Остроградського, Україна

Науковий керівник: Мосьпан Денис Владиславович

ORCID ID: 0000-0002-2151-4858

кандидат технічних наук, доцент,

доцент кафедри комп'ютерної інженерії та електроніки

Кременчуцький національний університет імені Михайла Остроградського, Україна

Останніми роками системи дистанційного моніторингу за станом здоров'я пацієнтів викликають значну увагу розробників. Зростання кількості населення похилого віку (за даними Всесвітньої організації охорони здоров'я, до 2022 року очікується, що населення похилого віку старше 65 років перевищить кількість дітей віком до 5 років) впливає на весь світ [1, 2]. Для підтримки здоров'я населення, яке старіє, необхідно вирішувати задачу розроблення систем дистанційного моніторингу з обмеженими ресурсами. Не зважаючи на чисельні новаторські досягнення в сфері охорони здоров'я останніми роками, витрати на охорону здоров'я, залишаються дуже великими і стають проблемою навіть для розвинутих країн. В літературі зустрічається велика кількість робіт по створенню систем дистанційного медичного обслуговування. Зокрема, у [3] запропонована інтелектуальна система дистанційного медичного обслуговування на основі технології ZigBee. Система складається з фізіологічних датчиків, шлюзу ZigBee/PLC і спеціального програмного забезпечення. Зняття фізіологічних даних здійснюється за допомогою фізіологічного датчика, потім дані передаються до центру керування через шлюз ZigBee/PLC. Дані зберігаються і аналізуються у центрі керування. Означена технологія використовує принцип дротового зв'язку.

Відомі і системи з використанням радіоканалів, зокрема системи без-дротової передачі даних стандарту GSM/GPRS, які дозволяють визначити місце розташування об'єкту.

Засоби аналітичної техніки, за допомогою яких на поточний час реалізуються фізико-хімічні вимірювання складають найпросторішу області вимірювальної техніки.

Особливе місце означені засоби займають у медично-біологічних дослідженнях. За окремими даними, від 30 до 70% (залежно від типу захворювання) об'єктивної інформації щодо функціонування різних систем організму людини забезпечується лабораторними аналізами [4, 5]. Під час проведення аналізів шляхом фізико-хімічних вимірювань визначаються значення різних медично-біологічних показників людини, що дозволяє діагностувати захворювання, виявляти тенденції їх розвитку,

контролювати хід процесів видужування, а також часто одержувати попереджувальну інформацію щодо процесів, які відбуваються у організмі на клітинному, субклітинному та молекулярному рівнях.

Медично-біологічні дослідження складають основу діяльності клінічно-діагностичних лабораторій різних медичних закладів. По суті, подібні ж лабораторні дослідження виконуються у біологічних дослідницьких лабораторіях, лабораторіях харчової промисловості та санітарно-епідеміологічних станцій, лабораторіях контролю продукції біотехнологічних процесів.

Сукупність засобів фізико-хімічних вимірювань, адаптованих до визначення медично-біологічних показників, та засобів вимірювань, спеціально створених для визначення цих показників, об'єднують поняттям біомедична аналітична техніка. На поточний час з використанням засобів біомедичної аналітичної техніки визначають декілька тисяч компонентів біологічних середовищ, які є цікавими з точки зору виявлення тих чи інших патологій людини.

Аналітичні вимірювальні системи являють собою сукупність засобів вимірювання, комп'ютерів та допоміжних пристроїв, розміщених у різних точках відносно об'єкту вимірювання, призначену для одержання інформації про одну або декілька вимірюваних величин одного або декількох аналізованих середовищ та генерування вимірювальних сигналів у різних цілях.

Структурні схеми побудови аналітичних вимірювальних систем представлена на рис. 1.



Рис. 1. Структурні схеми аналітичних вимірювальних систем:
 1 – датчик; 2 – проміжний вимірювальний перетворювач;
 3 – передавальний вимірювальний перетворювач; 4 – канал зв'язку;
 5 – приймач інформації; 6 – комутатор

Система (рис. 1, а) містить у своєму складі датчик, який перебуває у контакті з об'єктом вимірювань, та приймач інформації, який розташований на відстані від об'єкту вимірювань. Означені вимірювальні пристрої з'єднуються між собою відповідними каналами зв'язку. Таким чином, характерною ознакою вимірювальних систем є те, що датчик та приймач інформації рознесені у просторі.

Конструкція каналів зв'язку може бути найрізноманітнішою: від найпростішої, наприклад, у вигляді двох провідників, до складної апаратури радіоканалу, яка містить радіопередавач і радіоприймач.

Залежно від типу вимірюваної величини, принципу дії датчика, відстані, на яку необхідно передати інформацію, до складу вимірювальної системи додатково можуть включатися проміжний та передавальний вимірювальні перетворювачі.

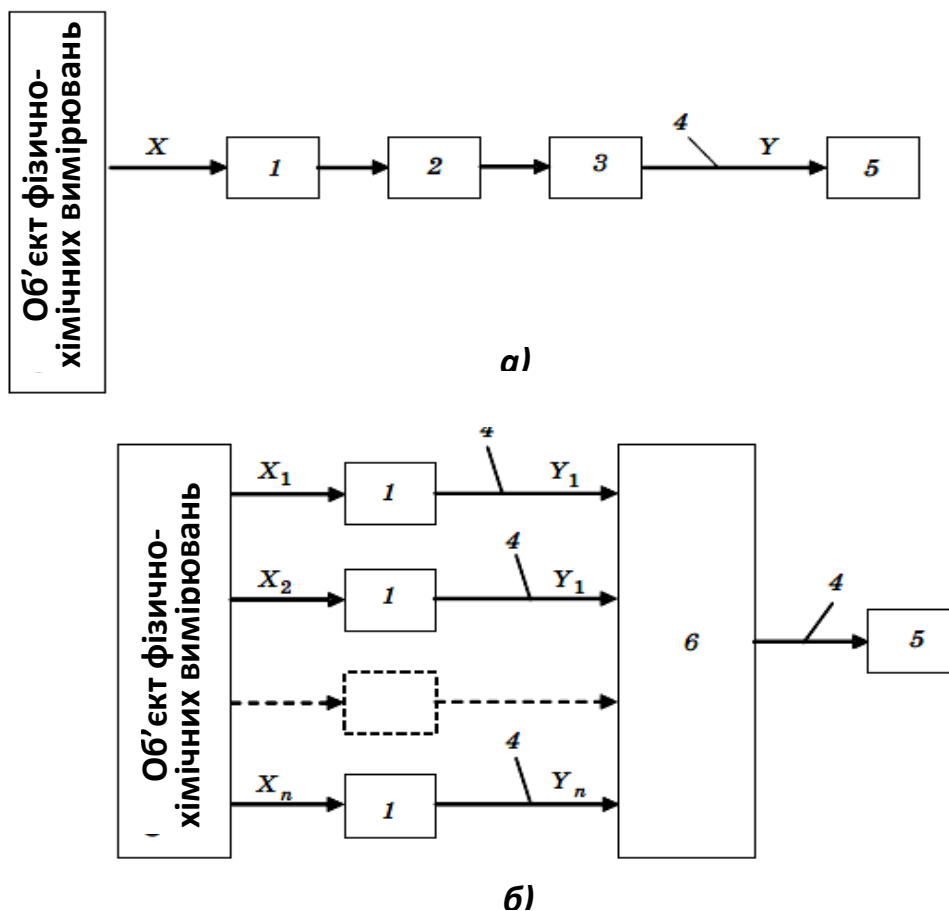
Приймач інформації – це спеціалізований мікропроцесорний пристрій або комп'ютер, які забезпечують представлення результатів вимірювань у формі, зручній для сприйняття людиною

На рис. 1, б показана структурна схема аналітичної вимірювальної системи, яка на відміну від системи (рис. 1, а) дозволяє одержувати вимірювальну інформацію про декілька вимірюваних величин, тобто є багатоканальною вимірювальною системою.

В такій системі датчики окремих вимірюваних величин X_1, X_2, \dots, X_n по чергово за допомогою комутатора підключаються до приймача інформації. У схемі (рис. 1, б) для спрощення показані лише датчики. У загальному випадку до неї можуть включатися проміжні та передавальні вимірювальні перетворювачі. Сигнали Y_1, Y_2, \dots, Y_n , які надходять з каналів зв'язку до комутатора, мають бути однаковими за природою та діапазоном вимірювання. Це необхідно для сприйняття їх одним и тим самим приймачем інформації.

Висновки. Засоби аналітичної техніки, за допомогою яких на поточний час реалізуються фізико-хімічні вимірювання складають найпросторішу області вимірювальної техніки. Особливе місце означені засоби займають у медично-біологічних дослідженнях. За окремими даними, від 30 до 70% (залежно від типу захворювання) об'єктивної інформації щодо функціонування різних систем організму людини забезпечується лабораторними аналізами. У даному матеріалі проаналізовані основні особливості побудови аналітичних вимірювальних приладів, установок та систем для визначення медично-біологічних показників людини. На підставі проведеного аналізу проєктований пристрій являтиме собою аналітичну вимірювальну систему, яка дозволяє одержувати вимірювальну інформацію про декілька вимірюваних величин, тобто є багатоканальною вимірювальною системою. Її структурна схема відповідає рис. 1, б.

Список використаних джерел:

1. Марценюк, В.П., Качур, І.В., Сверстюк, А.С., Бондарчук, В.І., Завіднюк, Ю.В., Коваль В.Б. & Мочульська, О.М. (2019). Моніторинг стану здоров'я за функціональними показниками за допомогою сенсорів у реабілітаційній медицині: систематичний огляд. *Вісник наукових досліджень*. (2), 5-12.
2. Іванець, О.Б., Кучеренко, В.Л., Архирей, М.В. & Булигіна О.В. (2015). Інформаційні технології та імітаційне моделювання в закладах охорони здоров'я *Інформаційні технології та комп'ютерна інженерія* (1), 4-9.
3. Manohar, A. & Bhatia, D. Pressure Detection and Wireless Interfaces for patient bed. *IEEE Biomedical Circuits and Systems Conference*. pp. 389-392. November 20-22, 2007, Baltimore, USA.
4. Лаповець, Л.Є., Лебедь, Г.Б. & Ястремська О.О. (2021). Клінічна лабораторна діагностика: підручник. (2-е вид., стер). Київ: ВСВ «Медицина». ISBN 978-617-505-838-1.
5. Луцик, Б.Д., Лаповець, Л.Є. & Лебедь, Г.Б. (2018). Клінічна лабораторна діагностика : навчальний посібник. Б.Д. Луцик (ред.). (2-е вид.). Київ: ВСВ «Медицина». ISBN 978-617-505-669-1.

СЕКЦІЯ XVII. ФІЗИКО-МАТЕМАТИЧНІ НАУКИ

ВИКОРИСТАННЯ ВИЩОЇ МАТЕМАТИКИ, ЯК ОСНОВИ МАЙБУТНЬОЇ ЦИФРОВОЇ ЕКОНОМІКИ, ПОБУДОВАНОЇ НА АВТОМАТІ

Гавриш Кирило Володимирович

здобувач вищої освіти інженерно хімічного факультету
Національний технічний університет України
"Київський політехнічний інститут імені Ігоря Сікорського", Україна

Науковий керівник: Листопадова Валентина Вікторівна

ORCID ID: 0000-0002-2549-8381

канд. фіз.-мат. наук, доцент,
доцент кафедри математичної фізики та диференціальних рівнянь
Національний технічний університет України
"Київський політехнічний інститут імені Ігоря Сікорського", Україна

Давно вже не секрет, що вища математика, охоплюючи вищу алгебру та математичний аналіз, формує базис багатьох інших дисциплін. Її використовує розлогий спектр спеціальностей:

- аналітики;
- маркетологи;
- управлінці;
- програмісти;
- інженери;
- архітектори;
- бізнесмени.

Дійсно ж вражає те, що вища математика здатна сформувати принципово новий підхід до економіки, формуючи новий етап її розвитку – цифровий. Ідея цифрової економіки полягає у використанні спеціалізованих технологій, наприклад, технології блокчейн.

Блокчейн (англ. Blockchain) – розподілена система зберігання інформації, що використовує у своїй основі послідовний нерозривний ланцюжок блоків (рис. 1), збудований за певними правилами передачі даних.



Рис. 1. Візуалізація послідовного нерозривного ланцюга блоків з плином часу

Якщо не поринати в технічні деталі, то блокчейн це база даних. На чолі цієї технології стоять безпека, децентралізація та незмінність інформації, що робить блокчейн базою даних нового покоління. На цей час він найкраще проявив себе саме у фінансовій та економічній галузях, створивши перші цифрові активи – криптовалюти, але про них та їх роль згодом. Для визначення ж ролі вищої математики у всьому цьому, варто згадати про теорію автоматів.

Теорія автоматів – розділ дискретної математики, що вивчає абстрактні автомати (обчислювальні машини), представлені у вигляді математичних моделей (задачі, які вони можуть вирішувати).

Автомат можна схарактеризувати як пристрій, що має вхідний та вихідний канали, і що знаходиться у кожний дискретний момент часу в одному із внутрішніх станів [1]. Тобто автоматом можна вважати модель зберігання інформації на одиницю часу. Блокчейн являє собою автомат, де блоки (його складові) відображають внутрішній стан у дискретний момент часу.

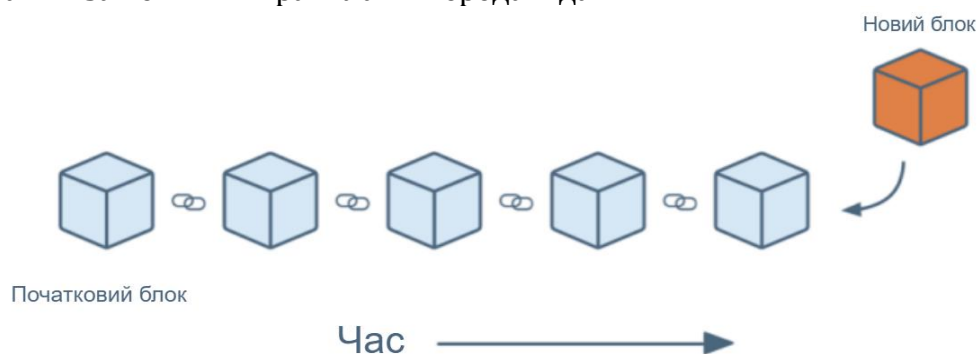
Як зазначалося раніше, прикладом використання блокчейну на практиці є новий фінансовий інструмент – криптовалюти, що користуються все більшою популярністю та інтегруються у різні сфери. Вони вже визнаються законним платіжним засобом у різних країнах світу, а в деяких країнах навіть формують значну частину економіки, наприклад у Сальвадорі.

Криптовалюта (англ. Cryptocurrency) – цифрова валюта, побудована на технології блокчейн. В основі криптовалют лежать криптографічні методи шифрування даних та захисту операцій у мережі (цифровий підпис, хешування) – від цього з'явилася приставка "крипто".

Далі дізнаємось, яка роль вищої математики у формуванні нового фінансового активу, що слугує базисом цифрової економіки. Розгляньмо детальніше цифровий підпис та хешування, що використовуються у криптовалютах.

Цифрові підписи у блокчейні базуються на криптографії з відкритим ключем. У ньому використовуються два ключі:

- Перший – private key (закритий) – необхідний для формування цифрових підписів (як PIN від банківської карти);
- Другий – public key (відкритий) – використовується для перевірки електронного підпису (як номер банківської карти).

Відкритий ключ можливо обчислити на основі закритого ключа, а ось зворотне перетворення вимагає неможливого на практиці обсягу обчислень. Повертаючись до цифрового підпису, котрий, до речі, використовується для підписання транзакцій в блокчейні, варто звернути увагу на його формування. Непідписана транзакція, що містить (відкритий та закритий ключі адресанта, відкритий ключ адресата, повідомлення про переказ - "адресант X надіслав 100\$ адресату Y" та додаткову інформацію про час, розмір і т.д.) математичним чином "зливається" з закритим ключем адресанта і на виході ми отримуємо цифровий підпис. У блокчейні, дані зберігаються в блоках. Щоб ідентифікувати користувача, використовуються блокчейн-адреса, котра з'являється шляхом шифрування конкретного публічного ключа. Існує велике різноманіття схем криптографії з відкритим ключем. Одна з найпопулярніших схем – на основі екліптичної прямої. Наприклад, у Bitcoin – найпопулярнішій криптовалюті світу, використовується стандарт екліптичної криптографії ECDSA разом з екліптичною прямою $secp256k1$ [2].

Що ж стосується хешування, то:

Хеш-функція (англ. Hash function) – математичний алгоритм, що перетворює вхідні дані в унікальний набір значень (хеш). Розмір хешу фіксований у межах використовуваного алгоритму.

Хеш/хеш-сума/хеш-код (англ. Hash) – набір символів, отриманий в результаті роботи хеш-функції над вхідними даними. Хеш не можна повернути до початкового стану, тобто не можна розшифрувати.

Хеш-функції вирішують безліч проблем, пов'язаних із безпекою інформації. Наведу найпоширеніший варіант використання:

- Перевірка цілісності даних.

Якщо порівняти хеші, обчислені з даних до і після певної дії (наприклад, при передачі між пристроями), можна визначити, чи були внесені зміни до цих даних (рис. 2).



Рис. 2. Порівняння хешів при зміні вхідних даних

За допомогою хешування, криптовалюти неможливо підробити, а блокчейн є цілісною системою.

У згаданому вище й полягає роль вищої математики, як основи для забезпечення функціонування елементарних подій, що складають цілісність. Проте як же це все формує нову економіку?

Як пише Мелані Свон у своїй книзі “Блокчейн. Схема нової економіки”: “Цілком імовірно, ми перебуваємо на порозі блокчейн-революції. Ця революція почалася з появою нової економічної реальності в інтернеті – альтернативної валюти під назвою Bitcoin, яка емітується та забезпечується не державою, а користувачами біткойн-мережі при автоматизованому досягненні консенсусу між ними. Унікальність цієї валюти полягає в тому, що її користувачам не обов'язково довіряти один одному. Вбудовані в систему алгоритми саморегулювання запобігають будь-яким зловмисним спробам обману. Якщо бути точним, то з технічної точки зору біткойн - це цифрові гроші, що звертаються в децентралізованій, пірингової електронній платіжній системі, заснованій на публічно доступній книзі обліку, що називається “блокчейном”.[3].

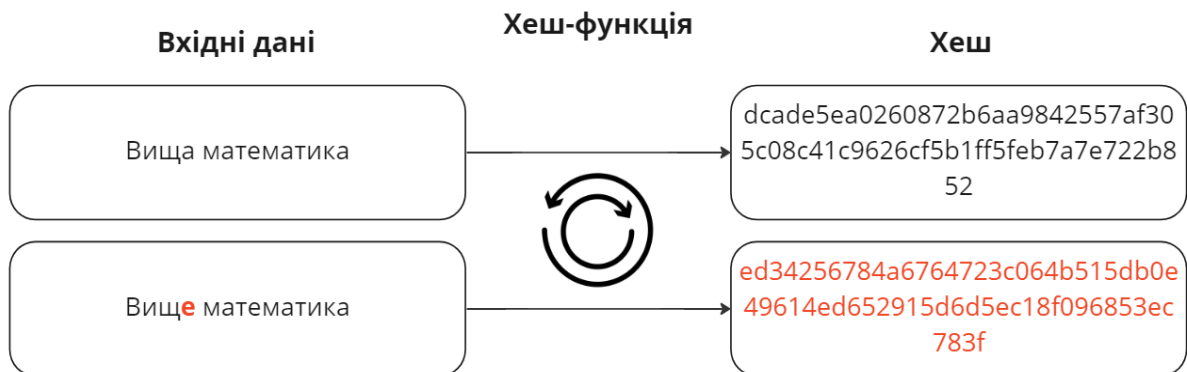
Довіру, безпеку та децентралізоване управління в рамках блокчейну забезпечує вища математика. Саме вона “дала життя” новим цифровим валютам, які з плином часу можуть змінити світ на краще.

Список використаних джерел:

1. Кудрявцев В. Б. (2008) Теорія Автоматів Велика енциклопедія. Вилучено з: <https://bigenc.ru/mathematics/text/1850012>.
2. BitfuryGroup (2017) Криптографія в блокчейнах: про хеш-функції, ключі та цифрові підписи. Вилучено з: <https://habr.com/ru/company/bitfury/blog/327272/>.
3. Мелані Свон. (2017) Блокчейн. Схема нової економіки. 1-2. Вилучено з: http://loveread.ec/read_book.php?id=66268&p=1

СЕКЦІЯ XVIII. ФІЛОЛОГІЯ ТА ЖУРНАЛІСТИКА

АКСІОЛОГІЧНИЙ ПОТЕНЦІАЛ МЕТАФОРИ В АНГЛО- І НІМЕЦЬКОМОВНОМУ ПУБЛІЦИСТИЧНОМУ ДИСКУРСІ

Фомішин Денис Вадимович

здобувач вищої освіти ННІ іноземної філології
Житомирський державний університет імені Івана Франка, Україна

Науковий керівник: Соколовська Світлана Францівна

канд. філ. наук, доцент,
доцент кафедри германської філології та зарубіжної літератури
Житомирський державний університет імені Івана Франка, Україна

Постановка проблеми. У сучасній лінгвістиці з її антропоцентричним фокусом особливу увагу приділяють вивченню мовної репрезентації ціннісних соціальних орієнтирів. Ціннісні доміанти, що визначаються як культурно значущі аксіологічні принципи [2], існують у колективній свідомості носіїв певної лінгвокультури, по суті вибудовуючи все соціальне життя: вони визначають напрями соціальних інтересів, проектують схеми спілкування між людьми, впливають на вчинки індивіда та прийняті ним рішення.

Аксіосфера перестала бути статичним утворенням, вона динамічно переломлюється у кожній лінгвокультурі й у кожному історичному періоді. Мова при цьому є головним маркером ціннісних соціальних доміант, актуалізованих у мовленні через систему лінгвістичних оцінних засобів та оціночних висловлювань. Усі дискурсивні практики у тій чи іншій мірі відбивають ціннісні установки суспільства.

Актуальність вивчення аксіологічного потенціалу метафор в англо- і німецькомовному публіцистичному дискурсі обґрунтована необхідністю систематизації всього спектра оціночних мовних засобів, що дозволить скласти адекватне наукове уявлення про ціннісну парадигму досліджуваної лінгвокультури.

Метою дослідження є аналіз аксіологічного потенціалу метафори в англо- і німецькомовному публіцистичному дискурсі.

Методи дослідження. Методологічною базою статті виступили наукові праці вітчизняних та зарубіжних лінгвістів з теорії та практики вивчення метафори як багатовимірного мовного явища [2], роботи з лінгвоаксіологічної проблематики та дискурсивних характеристик англomовної драми [5].

Виклад основного матеріалу. Метафору також можна розглядати як ефективний засіб мовної характеристики персонажа та правомірної репрезентації його соціальних та психологічних установок – відображення рівня освіти учасника стилізованого діалогу, його рівня інтелекту, образного мислення тощо, що особливо актуально для публіцистичного та політичного дискурсу.

Проте відмінною особливістю функціонування метафор в англо- і німецькомовному публіцистичному дискурсі є їх використання як

лінгвоаксіологічних засобів, тобто засобів вираження оціночного ставлення до об'єкта та, відповідно, способів репрезентації ціннісних орієнтирів персонажів.

В англомовному публіцистичному дискурсі метафори виступають репрезентантами як негативних, так і позитивних оцінних характеристик. Однак пейоративне оцінне відношення виражається за допомогою метафоризації значно частіше, ймовірно, через свою особливу експресивно-емоційну спрямованість.

Проведений аналіз показав, що оцінна метафоризація в англомовному та німецькомовному публіцистичному дискурсі представлена трьома варіантами мовної репрезентації – це односкладові метафоричні номінації у вигляді однієї лексеми, розширені поліскладові метаформічні номінації у вигляді поєднання метафоризованого іменника та оцінного прикметника і метафоричні комплекси у вигляді розгорнутої синтаксичної структури.

Joseph Kony ist ein Teufel, der vorgibt, in Gottes Auftrag zu handeln. Er hat sich zurückgezogen in den Dschungel und sammelt neue Kindersoldaten um sich [3].

Groß war die Furcht, die Dämonen könnten entgegen allen Berichten am Leben sein und während des Prozesses plötzlich auftauchen [3].

Під демонами в цьому прикладі зі статті про історичний судовий процес у Нюрнберзі маються на увазі головні воєнні злочинці з оточення Гітлера: Гімлер і Геббельс, які під час Нюрнберзького процесу не ввійшли до списку обвинувачених, оскільки їхню смерть було встановлено.

Тематичні переноси метафор, які беруть участь у формуванні лінгвоаксіологічного рівня англомовного дискурсу, представлені різноманітними варіантами, як, наприклад, «тваринними» метафорами для оцінки дій людини чи «природними» метафорами для оціночної характеристики соціальної ситуації, що потребує пояснення:

Putin has bitten off more than he can chew [4].

The advance is being hailed as highly symbolic for Syrian forces, which have relied heavily on Russia and Iran to claw back losses suffered over the past four years [4]

Haunted by war, many kids have no psychological support [4].

Також представлені «антропоцентричні» та «дитячі» метафори. «Антропоцентричні» метафори зазвичай розуміють оцінку не конкретної особи чи події, а послідовності дій співбесідника чи загальних принципів його поведінки.

I saw the trouble our country was in, I knew I couldn't stand by and watch any longer. Our country has been so good to me. I love our country. And I felt I had to act [4].

«Дитячі» метафори зазвичай служать засобом вторинної номінації дорослих людей через вихід до ранньої вікової групи, тобто фактично актуалізують свій оціночний потенціал через пряме протиставлення соціального очікуваної раціональної поведінки та дитячої інфантильності.

I'll see these infants home and then turn in myself [4].

В англомовному та німецькомовному публіцистичному дискурсі також зафіксовані випадки пейоративної оцінки через розширені «біблійні» метафори, наприклад, у комплексі з антитезою, які не вимагають від читача поглиблених теологічних знань, але при цьому активно беруть участь у створенні лінгвоаксіологічного дискурсивного плану.

Die SS-Schergen, ausgestattet mit der Lizenz zum Morden, nutzten dabei nach Ansicht der Gerichte die Arglist? Wehrlosigkeit der überraschten und unbewaffneten Männer aus. Die Racheengel der Besatzer kamen, feuerten und verschwanden – kaltblütig, hinterlistig, tödlich [3].

Labour's Achilles heel is that they have been in power for 12 years and presided over a spend spend spend policy with no tangible benefits [4].

Висновки. Отже, метафоричні комплекси в англomовному та німецькомовному дискурсах вбудовуються в загальну систему лінгвоаксіологічних засобів і таким чином беруть участь в мовній реалізації ціннісних орієнтирів сучасного суспільства в стилізованому комунікативному просторі. При цьому метафори можна розглядати як власні оціночні мовні маркери, так і в якості стилістичного способу інтенсифікації оціночних знаків.

Метафори задіяні в якості засобів лінгвістичної репрезентації англomовної та німецькомовної лінгвокультурної аксіосфери, конденсуючись навколо ціннісних домінантів. В цьому сенсі метафори наглядно відображають антропоцентричну спрямованість ціннісних орієнтирів сучасного світу.

Список використаних джерел:

1. Ananko2017– Ananko T. The category of evaluation in political discourse// Advanced Education.2017.No.8. P. 128–137.DOI: <http://doi.org/10.20535/2410-8286.108550>
2. Banaruee et al. 2019 – Banaruee H., Khoshsima H. Zare-Behtash E. & Yarahmadzahi N. Types of metaphors and mechanisms of comprehension// Cogent Education. 2019. Vol. 6, No. 1.P.1–9. DOI: <http://doi.org/10.1080/2331186X.2019.1617824>.
3. Diehl J. Der alte Mann, ein Prozess und der Tod. 2018. URL: <https://www.spiegel.de/panorama/justiz/kriegsverbrechen-der-alte-mann-ein-prozess-und-der-tod-a-547739.html>
4. Factba.se – URL : <https://factba.se/transcript/donald-trump-speechgettysburg-pa-october-22-2016>
5. Kotlyarova et al. 2015 – Kotlyarova V., Roudenko A. M., Shubina M. M. and Shestakov Y. A. Explication of the methodological difficulties of modern axiology // Mediterranean Journal of Social Sciences. 2015. Vol.6, No.3.P.477–482.DOI:<http://doi.org/10.5901/mjss.2015.v6n3s1p477>.

ЗІСТАВНИЙ АНАЛІЗ ГЕРУНДІЯ В АНГЛІЙСЬКІЙ МОВІ І ЙОГО ВІДПОВІДНИКІВ В УКРАЇНСЬКІЙ МОВІ

Хоменко Ірина Ігорівна

здобувачка вищої освіти

факультету лінгвістики та соціальних комунікацій

Національний авіаційний університет, Україна

Науковий керівник: Крилова Тетяна Василівна

кандидат філологічних наук, доцент,

доцент кафедри англійської філології і перекладу

Національний авіаційний університет, Україна

Здатність мови не втрачати експресивність та виразність при перекладі є однією з ключових, коли ми говоримо про прагматичність. Та бувають випадки, коли мовне явище, властиве одній мові, не може бути дослівно передане засобами іншої мови. У такому випадку ми говоримо про пошук відповідників, які могли б компенсувати відсутність певного мовленнєвого явища. *Актуальність роботи* зумовлена наявністю великої кількості текстів, перекладених з англійської українською, то існує необхідність дослідити, якими засобами перекладаються мовні явища, не властиві українській мові.

Мета роботи: дослідити, як герундій англійської мови відтворюється при перекладі в українській мові.

Об'єктом роботи є герундій та його відповідники на матеріалі роману Ч. Діккенса «Олівер Твіст» (текст оригіналу та його переклад).

Предмет роботи: порівняння герундію англійської мови та його відповідників в українській мові на матеріалі роману Ч. Діккенса «Олівер Твіст» (текст оригіналу та його переклад).

Герундій – це неособова форма дієслова із закінченням -ing, що має властивості дієслова та іменника.

Складність у процесі передачі цього граматичного явища українською мовою виникає через імовірність його подвійного тлумачення. Слід зважати, чи йдеться про використання герундія, чи дієприкметника. До того ж, переклад герундія, на думку І. Корунця [3], залежить від його функції в реченні.

В. Комісаров відносить герундій до безеквівалентних граматичних одиниць, тобто таких, які не мають регулярних відповідників у мові перекладу [2]. Тим не менш, відсутність однотипного відповідника для герундія в українській мові не є перешкодою для встановлення відношень еквівалентності між висловлюваннями в мові оригіналу та мові перекладу. В англійській мові, сучасній і не тільки, виникають проблеми під час перекладу герундія та герундіальних конструкцій. Тому багато лінгвістів досліджують способи перекладу герундія за допомогою лексичних трансформацій. Найдетальніше це питання висвітлено у дослідженнях М. Блох, Т. Казакова, Ж. Голікова, К. Гузеєва, Т. Трошко, В. Карабана, Г. Верби та Л. Верби, В. Шпака.

Для відтворення герундію в українській мові використовується:

1) особова форма дієслова:

Among other public buildings in a certain town, which for many reasons it will be prudent to refrain from mentioning [3, с.4] – *Серед громадських закладів одного міста, яке з*

багатьох причин я краще не називатиму ні його справжньою, ні вигаданою назвою, ... [4, с.3];

2) дієприслівниковий зворот:

...or, if they had, that being comprised within a couple of pages... [3, с.4] – ... якби ні, то, мабуть, і життєпис цей не з'явився б, а коли б і з'явився, то, складаючись із однієї-двох сторінок, [4, с.3];

3) іменник:

Although I am not disposed to maintain that being born in a workhouse, is in itself the most fortunate and enviable circumstance ... [3, с.4] – Хоч я зовсім не схильний твердити, що поява на світ у робітному домі є найбільшим, найзавиднішим щастям ... [4, с.3];

4) дієприкметник:

...and for some time he lay gasping on a little flock mattress, rather unequally poised between this world and the next: the balance being decidedly in favour of the latter [3, с.4] – Тож деякий час він лежав, хапаючи ротом повітря, на повстяному матрацику, перебуваючи в нестійкій рівновазі між світом цим та потойбічним, причому до останнього явно ближчий [4, с.3].

Таким чином, результати проведеного дослідження дають підстави зробити такі висновки. Герундій – це неособова форма дієслова із закінченням -ing, що має властивості дієслова та іменника. На відміну від англійської мови, українська мова не має відповідної форми дієслова, тому при перекладі герундія у якості адекватних відповідників використовуються повнозначні частини української мови. На матеріалі дослідження – романі «Олівер Твіст» – зазначаємо, що найбільш поширеним є використання іменників, дієприкметників, особових форм дієслів та дієприслівників. Виконана робота є проміжним етапом дослідження, результати якої будуть використані в подальших працях.

Список використаних джерел:

1. Комісаров В. Н. Теорія перекладу (лінгвістичні аспекти): посібник для фак. іноз. мови. М.: Вищ. шк., 1990. 253 с.
2. Корунець І. В. Теорія і практика перекладу (аспектний переклад): підручник. Вінниця: Нова книга, 2001. 448 с.
3. Dickens C. Oliver Twist. Baker Street, 2018. 200 p.
4. Електронне джерело. URL: file:///C:/Users/Admin/Downloads/dickens-charlz-pryhody-olivera-tvista132.pdf (дата звернення 10.11.2022)

КОНТРАСТИВНИЙ АНАЛІЗ КАТЕГОРІЇ РОДУ В АНГЛІЙСЬКІЙ ТА УКРАЇНСЬКІЙ МОВАХ

Шимко Юлія Андріївна

здобувач вищої освіти факультету лінгвістики та соціальних комунікацій
Національний авіаційний університет, Україна

Науковий керівник: Сітко Алла Василівна

канд. філол. наук, доцент, доцент кафедри англійської філології і перекладу
Національний авіаційний університет, Україна

Людська мова, важливий і досконалий засіб спілкування між людьми, засіб обміну думками, який може виконувати всі свої функції, оскільки є гнучкою системою, яка водночас настільки досконала організована. Вона є не тільки засобом спілкування, а й засобом впливу на свідомість, а, отже, на поведінку людини. Як відомо, англійська та українська мови є прикладами двох різних типів мов – аналітичної та синтетичної. Показово, що в мовах з аналітичною будовою логіка мислення носія найяскравіше виявляється в зовнішньому оформленні висловлювань, у граматичному навантаженні окремих елементів, що створюють цілісну панораму повідомлення. При цьому, як справедливо зазначає А. Сітко, у синтетичних мовах, навпаки, логіка найчастіше виявляється у внутрішньому зв'язку в слові [3].

Як і будь-яка інша система, мова має дві сторони. З одного боку, вона складається з елементів: фонем, морфем, слів, які мають певну матеріальну форму: звуки, а з іншого боку, вона має структуру. Структура мови – це її внутрішня організація, схема зв'язків і відношень елементів, перерахованих вище, яка функціонує в акті спілкування. Вивчаючи різні мови, ми бачимо, що деякі мови мають схожі риси, а деякі відмінні.

Грамматична категорія – система протиставлених сукупностей граматичних форм з однорідними значеннями. Такі категоріальні ознаки, як узагальнене поняття часу, особи, голосу та відповідних форм, складають сутність граматичної категорії. Усі граматичні категорії характерні для однієї чи кількох частин мови. Кількість протиставлених наборів граматичних форм може бути різною, так, наприклад, категорія гендеру в українській мові проявляється трирідною системою, що виражає чоловічий, жіночий і середній рід. У бінарних опозиціях один член може бути «позначеним», а інший «непозначеним». Проблема опозицій на морфологічному рівні ще не повністю вирішена і залишається джерелом постійного інтересу до сучасного вивчення мови. Дуже важливо пам'ятати, що однією з принципових особливостей граматичної категорії є єдність форми і значення в системі граматичної мовленнєвої форми, оскільки вони є мовними одиницями, які мають два плани вираження (план значення та план форми).

Насправді, різниця між українською та англійською мовами суттєва за кількістю та типом відмінків. Справа в тому, що рід є однією з найхарактерніших категорій української мови, тоді як в англійській мові граматичної категорії роду немає.

Категорія роду з лінгвістичної точки зору може бути або значущою (природною, змістовною), що передає реальні ознаки статі референтів, або формальною (довільною). В українській і деяких інших мовах категорія роду є змістовною тільки для особистих іменників, а для неособистих іменників ця категорія є формальною, тобто не співвідноситься з реальним біологічним змістом позначуваного референта,

наприклад: *рука* – жін. рід, *палець* – чол. рід, *тіло* – сер. рід, хоча всі ці іменники позначають частини тіла [1, с. 73-74].

В українській мові рід є мовною категорією всіх іменників, крім *pluralia tantum*. Загалом рід в українській мові має формальний характер, за винятком іменників, що позначають людей і тварин, оскільки неможливо встановити якусь єдину основу походження цієї категорії в усі розряди іменників, наприклад, встановити реальні підстави того, що іменники *міст, склад, місяць* відносяться до чоловічого роду, іменники *зірка, земля, вода* – до жіночого, іменники *сонце, море, яблуко* – до середнього.

В українській мові визначити до якого роду належить іменник можна відповідно до закінчення, якого набуває прикметник-означення (*мила дівчина, милий хлопець*), або ж до закінчення особового дієслова (*дівчина написала, хлопець написав*). В англійській мові подібні протиставлення неможливі (*a lovely girl, a lovely boy; a boy wrote, a girl wrote*). В англійській мові можна говорити не про граматичний рід іменників, а про *sex gender*, тобто певні родові відмінності, які пов'язані зі статтю і властиві лише іменникам назвам істот. Лише одним суфіксом, що виражає значення жіночого роду є *-ess*. Прикладами можуть слугувати такі пари слів: *actor – actress, waiter – waitress, host – hostess, lion – lioness, tiger – tigress*. Вказує на відсутність граматичного роду в англійській мові і використання складних слів, перша або друга частина яких є іменником або займенником, що вказує на стать істоти: *chairman/ chairwoman, policeman/ policewoman, boy-friend / girl-friend, man servant / maid servant, he-bear/she-bear, cock-sparrow/hen-sparrow*.

Найбільш помітним випадком редукції опозиції з категорії роду є використання слабкого члену опозиції, іменників середнього роду, так, як ніби вони позначають істоти чоловічого або жіночого роду, тобто, їх субституція займенниками *he* або *she*. Найчастіше подібна субституція стилістично забарвлена і зустрічається в емоційній промові. Цей вид транспозиції відомий як стилістичний прийом персоніфікації і має місце в деяких традиційно фіксованих контекстах, наприклад: *a vessel – she*; або у піднесено-урочистій мові, *eg., Britain – she, the sea – she*. У казках і поетичних текстах слабкі істоти постають в жіночому роді, як *she*, а сильні або зловісні істоти – в чоловічому роді, як *he*, наприклад: *Death is the only freedom I will know. I hear His black wings beating about me! (Isles)* [2, с. 26].

За стереотипом жіночу стать називають слабкою, а чоловічу – сильною, що вже поступово відходить від англомовної культури, але все ще залишається в українській. Це можна побачити на прикладі прислів'їв: «*хоч чоловік як жаба, а все дужчий, як баба*»; «*чоловікам на лопату Бог сили наклав, та ще й притоптав, а жінкам на вила, і трохи обтрусив*». Проте, зважаючи на все вище перераховане, на даний момент люди зазвичай надають перевагу більш нейтральним формам, що, насправді, дуже тішить.

Як висновок, зазначимо, що значення роду як в англійській мові, так і в українській досить відрізняється. Рід є однією з найхарактерніших категорій української мови, тоді як в англійській мові граматичної категорії роду немає. Проте, задля володіння мовою як досконалим засобом спілкування, варто вчити та приділяти увагу кожному з її елементів.

Список використаних джерел:

1. Антонова, Л. Г. «Лінгвокраєзнавчий аспект вивчення іноземних мов у старшій школі». Таврійський вісник освіти 1, 2017. С. 164-169.
2. Голубовська, І. О., et al. «Лінгвістичні словники і словники лінгвістичної термінології». Лінгвістика XXI століття 2014, 2014. С. 1-162.
3. Сітко А.В. Структурні особливості англійських та українських інтерогативів. *Нова філологія*. 2013. Вип. 58. С. 187-189.

МОВНІ ЗАСОБИ СТВОРЕННЯ ОБРАЗУ ПЕРСОНАЖА У РОМАНІ ДЖЕКА ЛОНДОНА «HEARTS OF THREE»

Даніч Марина Анатоліївна

здобувач вищої освіти факультету іноземних мов
ДЗ «Південноукраїнський національний педагогічний
університет імені К. Д. Ушинського», Україна

Науковий керівник: Лук'янченко Ірина Олегівна

канд. пед. наук, доцент, доцент кафедри германської філології та МВІМ
ДЗ «Південноукраїнський національний педагогічний
університет імені К. Д. Ушинського», Україна

Науковий доробок присвячено аналізу мовних засобів втілення образу персонажа у художньому дискурсі. Об'єктом аналізу було обрано роман «Hearts of Three» всесвітньовідомого американського письменника Джека Лондона. Те, які саме деталі опису персонажа обираються автором для створення образу персонажа, і те, яке саме лексичне втілення отримують вони в тексті, а також за якими принципами взагалі будується портретна характеристика, безумовно, визначається інтенцією художника, функціональним стилем і жанром тексту [1]. Враховуючи зазначене, вектор нашого наукового інтересу спрямовано на систему образів пригодницького роману, а також особливості мовно-художньої картини світу Дж. Лондона. Зазначимо, що для повного розуміння образу персонажа потрібно враховувати складники його творення, до яких можна віднести опис зовнішності персонажа, його дії та вчинки, тобто його портрет. Відтак, нашою метою було дослідити мовні засоби втілення портретних описів у романі «Hearts of Three».

Опрацювавши текст роману, можемо стверджувати, що портретний опис є невід'ємним елементом його системи образів. Портретні описи у аналізованому пригодницькому романі не тільки репрезентують зовнішність персонажа для його ідентифікації та розкривають його характер для читача, а й дають змогу зрозуміти авторське ставлення до героя. Образи як протагоністів, так й другорядних персонажів, створені Дж. Лондоном яскраві та значною мірою зумовлені жанровою приналежністю роману. У письменника кожний портретний штрих є певним елементом, що допомагає йому розкрити створений образ, а читачеві зрозуміти його.

Зазначимо, що у створенні образів персонажів у романі значну роль відіграють прикметники. Для письменника типово використовувати в описі персонажа декілька характеризуючих чи оцінних прикметників. Так, наприклад, у описі головного жіночого персонажу, Леонсії, він постійно використовує такі прикметники як “pretty”, “little”. Окрім того, автор з перших строк репрезентує характер Леонсії за допомогою таких прикметників як “sternness”, “fervor”. До того ж, він доволі влучно описує її характер за допомогою словосполучень: “**her gaze, driven into him, that was all of sternness**”; “she flashed at him”; “**The anger of her blazing dark eyes scorched him**” [2]. Так, перед читачем Леонсія предстає як імпульсивна дівчина з сильним характером.

Звернемо увагу на стилістичні засоби до яких звертається письменник у створенні портрета свого персонажа. Зокрема, своєю поетичністю вражає створений Дж. Лондоном за допомогою конвергенції стилістичних прийомів лексичного та синтаксичного рівнів загадковий образ Той-що-Мріє, акцентуючи на такій її рисі, як очі та погляд: “Never had they seen such eyes, in which smouldered the world and all the worlds. <...> Even Francis and Henry looked, and could not take their gaze away from the

twin wells of blue that seemed almost dark in the shade of the long black eyelashes. <...> But such eyes! Bound they were, rather than long. And yet thy were not round. Square they might have been, had they not been more round than square. Such shape had they that they were as if blocked off in the artist's swift and sketchy way of establishing circles out of the sums of angles. The long, dark lashes veiled them and perpetuated the illusion of their darkness. <...> Dreamily incurious were they, yet were they languidly certain of comprehension of what they beheld. <...> Pain trembled its quivering anguish perpetually impending. Sensitiveness moistly hinted of itself like a spring rain-shower on the distant sea-horizon or a dew-fall of a mountain morning. Pain ever pain resided in the midst of languorous slumberousness. The fire of immeasurable courage threatened to glint into the electric spark of action and fortitude. Deep slumber, like a palpitant, tapestried background, seemed ever ready to obliterate all in sleep. And over all, through all, permeating all, brooded ageless wisdom'. This was accentuated by cheeks slightly hollowed, hinting of asceticism. Upon them was a flush, either hectic or of the paint-box" [2]. З уривку розуміємо, що Та-Що-Мріє дуже красива жінка, а її очі просто полонили чоловіків. Порівняння та метафори письменника незвичні та вражають оригінальністю. Дж. Лондон назвав цю героїню Тою-Що-Мріє, а у її описі постійно вживає такі слова як-от "dreamily", "slumber", ніби описуючи стан мрійливої людини. Крім того, у описі героїні – жінки з сильним характером – часто зустрічаємо лексему "fire".

Для письменника типово надавати як детальний повний дескриптивний портрет персонажа (наприклад, наведений вище опис Той-що-Мріє), так й портрет-штрих. Якщо звертатися до опису Генрі та Френсіса Морганів, це штрихи (рубець на лівій руці у Генрі Моргана та вусики Френсіса), що дозволяють відрізнити їх один від одного, адже як родичі вони дуже схожі, що й дає можливість Дж. Лондону будувати певні сюжетні повороти. Так про їх схожість йдеться у романі: "Why, the more I look at you, the more I see we're as like as two peas, except for my mustache" [2]. Проте, характер кожного з героїв відрізняється, що зумовлено у тому числі й різним соціальним становищем родичів. Френсіс є багатим спадкоємцем власника великих підприємств свого покійного батька Річарда, що значно впливає на його характер – він вважає, що гроші можуть вирішити будь-яке питання. Відтак, репрезентуючи цього персонажа Дж. Лондон постійно вживає такі лексеми, як "rich", "money", "pay". В свою чергу, Генрі Морган у авторській репрезентації – це "man of **likeness and courage** such as never stabs from behind the shield of the dark" [2]. З самого початку Дж. Лондон описує Генрі, як мужнього та благородного героя.

Цікавими у романі є й образи антагоністів, яких Дж. Лондон репрезентує за допомогою емоційно-забарвлених прикметників та дієслів, часто вживаючи лексеми з зооморфічною або предметоцентричною семантикою, наприклад: "Senor Alvarez Torres' English was as correct **as his modish spring suit**" [2]. Крім цього серед преференцій письменника порівняння, які сприяють унаочненню створеного образу, а також надають йому змогу яскраво описати почуття героїв, їх відношення одного до одного. Наприклад, описуючи Альвареса Тореса, автор найчастіше вживає такі прикметники, як-от "strangely constituted man", "swift", а також часто вдається до іменника "асумен". Торес один з найголовніших негативних персонажів, і Лондон представляє його, як того, хто постійно бреше, проте ніколи ні перед чим не зупиниться: "But at a privy glance from Regan, Alvarez Torres lied with swift efficientness" [2]. А ось у описі Томаса Рігана письменник звертається до порівнянь, наприклад, порівнюючи персонажа з природними явищами "like a thunderbolt, he would strike at the men and interests he wished to destroy" [2]. Також у описі цього персонажа Дж. Лондон звертається до таких лексем, як-от "hard man", "masterman", "crooked brain", підкреслюючи авторитарність характеру цього героя.

Серед антогоністів у романі увагу привертає образ начальника поліції Сан-Антоніо Мар'яно Веркара-і-Іхоса. Даний персонаж дуже яскраво та детально описаний ще до самого знайомства з ним у книзі: “He's **the little czar of that neck of the woods, and he's some crooked hombre**, take it from yours truly. Graft is too weak a word to apply to some of his deals, and **he's as cruel and blood-thirsty as a weasel**. And his one crowning delight is an execution. He dotes on a hanging” [2].

У романі раз у раз з'являється безліч другорядних персонажів, кожен з яких вносить свою лепту в події, що стрімко розвиваються. Деякі герої відкриваються з абсолютно несподіваного боку, що і є однією з головних ознак пригодницького роману, завдяки чому сюжет стає непередбачуваним, тримаючи читача в томливому невіданні і пробуджуючи навіть у самого стриманої людини здорову цікавість. Постійно в описі зовнішності другорядних персонажів Дж. Лондон акцентує на національну належність героя, наприклад: “Enrico Solano, slenderly erect on his horse **as an Indian youth**”; “Juan, who was **more Spanish and Indian than negro**”; “Trefethen, with the keen cruelty **of Indian curiosity** and the impudence of a negro subject of King George, knew no such delicacy; he **Indian** in the skipper was up”; “who looked more like a **Mexican Indian than a Maya or a Panamanian breed**” [2].

Що дуже цікаво, письменник вміло описує не тільки кожного окремого персонажа, а й цілі племена, представляючи їх так, аби читач зумів їх сприймати саме через призму зовнішності, з уточненням деталей. Як приклад наведемо опис племені загублених душ: “Indians, indubitably they were, yet in many of their faces were the racial reminiscences of the Spaniard. Some faces, to all appearance, were all Spanish. Others, by the same token, were all Indian. But betwixt and between, the majority of them betrayed the inbred blend of both races. But more bizarre was their costume unremarkable in the women, who were garbed in long, discreet robes of homespun cloth, but most remarkable in the men, whose homespun was grotesquely fashioned after the style of Spanish dress that obtained in Spain at the time of Columbus' first voyage. Homely and sad-looking were the men and women as of a breed too closely interbred to retain joy of life. This was true of the youths and maidens, of the children, and of the very babes against breasts true, with the exception of two, one, a child-girl of ten, in whose face was fire, and spirit, and intelligence. Amongst the sodden faces of the sodden and stupid Lost Souls, **her face stood out like a flaming flower**. Only like hers was the face of the old Sun Priest, cunning, crafty, intelligent” [2]. Як можна побачити у наведеному прикладі, за допомогою образного порівняння письменник підкреслює відмінність дівчини від інших членів племені.

Підсумовуючи зазначимо, що створені у романі образи як головних, так й другорядних персонажів дуже детальні та яскраві. Джек Лондон майстерно поєднує різні типи портретних описів для створення своїх образів. Щодо мовних засобів створення образів персонажів, відзначимо багату авторську палітру, звертаючи увагу на особливу роль прикметників у справі побудови словесного портрета в силу уособленого характеру того чи іншого персонажу, особливо з уточненням характеру та визначення його ролі у романі. Серед стилістичних преференцій письменника відзначимо порівняння та метафору, використання яких увиразнює створені образи, надає ним поетичності та експресивності, а також інверсію, що сприяє створенню певної наративної атмосфери у романі.

Список використаних джерел:

1. Бохун Н. В. Методика лінгвістичного аналізу портретних описів Проблеми семантики, прагматики та когнітивної лінгвістики. *Київськ. нац. ун-т імені Тараса Шевченка*. 2015. № 27. С. 21-30.
2. London J. Hearts of Three. URL: <https://2books.su/books/hearts-of-three-jack-london/>

ПОРІВНЯЛЬНА ХАРАКТЕРИСТИКА ІНФІНІТИВА АНГЛІЙСЬКОЇ ТА УКРАЇНСЬКОЇ МОВ

Пунга Владислав Едуардович

здобувач вищої освіти факультету лінгвістики та соціальних комунікацій
Національний авіаційний університет, Україна

Науковий керівник: Сітко Алла Василівна

кандидат філологічних наук, доцент,
доцент кафедри англійської філології і перекладу
Національний авіаційний університет, Україна

Кожній мові характерні свої особливі засоби вираження думки, до яких відносять різного роду граматичні конструкції та звороти. Останніми десятиріччями у мовознавстві спостерігається перенесення акцентів у дослідницьких інтересах з вивчення мови як внутрішньої системи, в якій усе взаємопов'язане на вивчення мови-мовлення як діяльності або як дії [5].

Актуальність теми визначається характером проблеми функціонального потенціалу розглянутих інфінітивних конструкцій та зміни цих конструкцій у писемному мовленні, а саме в художній літературі. Виходячи з того факту, що мова є динамічною системою, яка постійно змінюється і перебуває в русі, ми розуміємо, що жоден її аспект не може бути в стані стагнації. Іншими словами, ні лексика, ні синтаксис, ні морфологія не можуть залишатися незмінними десятиліттями, і їх потрібно постійно вивчати й оновлювати, що є завданням мовознавства. Одним із прикладів структурування граматичних одиниць є визначення такого мовного явища, як інфінітивні конструкції та створення їх типології та характеристики.

Сучасна синтаксична наука вирізняється лінгвістичними дослідженнями не лише речення як цілісного утворення, але й окремих синтаксичних одиниць, притаманних тій чи іншій мові та ін., які відображають своєрідність поверхневої репрезентації глибинних пропозиційних структур. Завдання таких досліджень полягає в комплексному вивченні синтаксичних одиниць з позицій аналізу їхньої форми, змісту та функціонування [2]. Як відомо, англійська та українська мови є прикладами двох різних типів мов – аналітичної та синтетичної. Показово, що в мовах з аналітичною будовою логіка мислення носія найяскравіше виявляється в зовнішньому оформленні висловлювань, у граматичному навантаженні окремих елементів, що створюють цілісну панораму повідомлення. При цьому у синтетичних мовах, навпаки, логіка найчастіше виявляється у внутрішньому зв'язку в слові [6, с. 136].

Інфінітив – не центр дієслівної системи, а її окраїна [2]. Не випадково питання про інфінітив особливо хвилювало граматистів. Частина їх рішуче відокремлювала інфінітив від дієслова, посилаючись на те, що за своїм походженням інфінітив є ім'ям з дієслівною основою, що інфінітив не належить до числа ні предикативних, ні атрибутивних форм дієслова. Інфінітив був оголошений особливою частиною мови й розглядався як слово, не причетне до дієвідміни.

Інфінітив може виступати в якості обставини мети (ставиться після присудка або на початку речення), наслідку (як правило, використовується з прислівниками), способу дії (вживається з сполучниками) та обставини.

Відмінність між інфінітивними та безособовими реченнями зазначено, що у безособовому реченні модальне значення виражається передусім лексично - за

допомогою безособового дієслова чи безособово-предикативних слів, до яких належить інфінітив. В інфінітивних реченнях модальність визначається самою формою інфінітива та інтонацією, а підсилюється та диференціюється частками. Така відмінність ще раз підкреслює необхідність виділення інфінітивних речень як самостійної групи і, крім того, дає можливість їх класифікувати. Тому видається важливим порівняння інфінітивних речень з безособовими та особовими [3].

Для прикладу книга Р.Л. Стівенсона «Острів скарбів» займає другий рядок у списку ста найкращих англомовних романів ХІХ століття і перекладена багатьма мовами. Розглянемо різні за видом інфінітивні конструкції.

*"Thank you, Jim," said he quite loudly, "that was all **I wanted to know**," as if he had asked me a question.* [4]. - У цьому реченні інфінітивна конструкція виступає у ролі складного додатка.

***He wanted me to leave the deck**—so much was plain; but with what purpose I could in no way imagine.* [4]. - Об'єктний інфінітивний оборот виконує у реченні функцію одного члена пропозиції, саме функцію складного додатка.

*Both **were to be carried** along with us for the sake of safety;* [4]. - У прикладі вживається суб'єктний інфінітивний оборот.

*But, because **the offer was obviously and tactlessly for a service to be rendered**, I had no choice except to cut him off there.* [4]. - У цьому реченні інфінітивна конструкція виступає у ролі обставини мети.

Для прикладу візьмемо роман Олеся Гончара «Прапорноносці». В творі реченнєві конструкції цього типу складають 13% від усіх односкладних речень і виражають широке коло модальних значень. Серед них можна виділити наступні семантичні групи на підставі модальних значень інфінітива:

1) Необхідності, неможливості, неминучості, наявності / відсутності дії чи стану, наприклад:

Гули під ними соснові дошки переправи, сонце млявило, як перед дощем. Шуміла річка, вкрита білими серезками піни, руді хвилі арміями котилися десь із високих гір у далеке море. Попереду з-за гори вставала синя хмара; дорога за переправою підіймалася все вище, і було таке враження, що то не хмара перед ними, а також гора і до неї можна дійти [1].

2) Сумніву, вагання щодо доцільності чи необхідності дії (стану), названої інфінітивом, наприклад:

Наша війна не на рік і не на два, — говорив він ніби сам до себе. — Нам треба не тільки розгромити ворожі армії і зняти з Європи воєнне становище. Ні, не тільки це, не тільки... [1].

3) Спонування: наказ, просьба, порада, побажання, заклик до виконання / невиконання певної дії, наприклад:

— *Ходімо!*

— *Та цікаво ж подивитись.*

— *Не дуже веселе видовище... Ходімо.*

Вони знову вийшли на дорогу [1].

В деяких творах зустрічаються інфінітивні речення, які виражають різний спосіб вираження модальності – необхідності, неминучості дії, вираженої інфінітивом, з сумнівом і одночасним спонуванням, наприклад:

У селі теж залягла тиша, подвір'я позаростали бур'янами, мешканців звідси було евакуйовано в тил. По садках де-не-де сновигали бійці, збираючи гіркі й дрібні черешні. Черешні тут росли високі й розкішні, як дуби, далеко вилискуючи на сонці чорними спілими ягодами. Ягід було рясно, вони просто обліпали гілля [1].

Інфінітивні речення, в яких головний член виражений незалежним інфінітивом з часткою би (б) зустрічаються у О. Гончара рідше, але вони теж виражають широке коло модальних значень переважно на позначення бажаності дії, наприклад:

Я закував би їх в ланцюги і водив би... Ні, хай би оті дрібні сироти водили, що вони їх, як макового зерна, пустили по світу. Хай би вони їх водили по всіх дорогах і по всіх країнах. Не —давав би їм ні хліба, ні води... Хай би, душогуб й, їли отой попіл наших спалених хат... Гризли б оте закурене каміння... Я пік би їх повільно день при дню отим вогнем і залізом, що вони послали супроти нас. Щоб нажерлися тої війни, аби нікому й не забажалося її вже ніколи!.. [1].

Отже, інфінітивне словосполучення складається з іменника загального відмінка та інфінітива. Іменник у такому звороті позначає особу чи предмет, які виконують або зазнають дії, вираженої інфінітивом. Такий оборот стоїть у кінці речення і виділяється комою. Перекладається реченням із сполучником причому, у якому дієслово виражає обов'язок.

Безсумнівно, інфінітивні конструкції мають більший граматичний і літературний потенціал, ніж простий інфінітив. Інфінітивні конструкції допомагають виразити почуття, бажання, наміри, цілі, емоції мовця. Крім того, вони надають тексту динаміки, точності, чіткості викладу, що робить твір цікавим і таким, що запам'ятовується читачеві.

Список використаних джерел:

1. Гончар О. Т. Прапорonoсці. Твори: у 7 т. Київ: Дніпро, 1987. Т. 1. С. 50 - 476.
2. Карамішева І. Д. Структурні та функціональні особливості предикації в сучасній англійській мові. К.: Київ. нац. лінгв. ун-т, 2005. 19 с.
3. Карабан В. І., Мейс Дж. Translation from Ukrainian into English. Вінниця: Нова Книга, 2003. 608 с.
4. Robert Louis Stevenson. Treasure Island. Київ: Знання, 2018. 253с.
5. Сітко А.В. Проблема відтворення граматичної семантики інтерогативів засобами цільової мови *Проблеми семантики, прагматики та когнітивної лінгвістики* : зб. наук. праць [ред. Н.М. Корбозерова]. К. : Логос, 2012 (22). С. 267-274.
6. Сітко А.В., Струк І.В., Єнчева Г.Г. Контрастивний аналіз синтаксичної структури англійської, української та китайської мов. *Китаєзнавчі студії*, 2021. № 2. С. 136-147.

ТИПОЛОГІЯ ПИТАЛЬНИХ РЕЧЕНЬ В АНГЛІЙСЬКІЙ ТА УКРАЇНСЬКІЙ МОВАХ

Жеребило Наталія Сергіївна

здобувачка вищої освіти

факультету лінгвістики та соціальних комунікацій
Національний авіаційний університет, Україна

Науковий керівник: Сітко Алла Василівна

кандидат філологічних наук, доцент,

доцент кафедри англійської філології і перекладу
Національний авіаційний університет, Україна

Мова як основний засіб комунікації між людьми охоплює низку проблем та явищ, актуальних для сучасного мовознавства. Так, основним комунікативним засобом для обміну інформацією та задля її поширення є речення, оскільки досконале речення має завершену думку та визначену структуру, що здатна змінюватися в залежності від його типу. Однією з центральних у сучасній лінгвістиці є категорія питальності. Для отримання інформації та розвитку дискусії ми послуговуємося питальними реченнями. Важливість вивчення «інтерогативних конструкцій визначається не тільки тією ключовою позицією, яке займає питання в процесі комунікації, але й зв'язком проблеми питальності з багатьма іншими проблемами мовознавства» [2, с. 3]. Дослідження питальних речень, а саме – їхньої функції в людському мовленні, є одним із пріоритетних напрямків сучасної лінгвістики, що й зумовлює актуальність роботи. Адже відомо, що питальні речення «здатні відображати найбільш широку гаму об'єктивних і суб'єктивних значень, що мають високу комунікативну мобільність і можуть охоплювати цілі групи смислів, традиційно пов'язаних з іншими комунікативними типами висловлювань. Це дозволяє розглядати їх не просто як речення, які реалізують пізнавальні комунікативні інтенції мовця, але як формально-синтаксичні єдності, що виконують у мовленні окремі функції» [4, с. 231].

Мета роботи: виконати порівняльний аналіз питальних речень в англійській та українській мовах.

Об'єктом роботи є типи питальних речень в романі А. Конан Дойля «Собака Баскервілів» та його перекладі.

Предмет роботи: порівняння типів питальних речень в англійській та українській мовах на прикладі роману А. Конан Дойля «Собака Баскервілів» та його перекладу.

Питальне речення – це модальний різновид речення, за допомогою якого мовець, використовуючи спеціальні засоби, насамперед інтонацію та лексико-граматичні засоби, запитує про щось із метою отримати інформацію [3, с. 158]. На відміну від запитання, яке є формою мовленнєвої діяльності, питальне речення – це форма фіксації думки.

Питальні речення і питальні висловлювання привертати увагу таких дослідників як Т. Алісова, Л. Бердник, Г. Валімова, А. Візгіна, А. Загнітко, Н. Рябцева та ін., що подали класифікацію питальних речень, згідно якої питальні речення в англійській мові поділяємо на загальні, альтернативні, розділові та спеціальні [1].

1. Загальні питання передбачають коротку відповідь. Їх ставимо, коли хочемо дізнатися загальну інформацію. Такі питання передбачають коротку форму відповіді, як-от «так» або «ні»:

Has anything escaped me? [7, с.4]

Would you have any objection to my running my finger along your parietal fissure? [7, с.9]

Do you not find it interesting? [7, с.17]

2. Спеціальні питання передбачають конкретну відповідь. Їх ставимо, коли хочемо дізнатися конкретну інформацію, як-от що? де? коли?:

When would his friends unite to give him a pledge of their good will? [7, с.5]

What was the use? [7, с.25]

Where do you think that I have been? [7, с.33]

3. Альтернативні питання забезпечують опцію вибору з 2-х варіантів:

So that to reach the Yew Alley one either has to come down it from the house or else to enter it by the moorgate? [7, с.26]

Do you mean danger from this family fiend or do you mean danger from human beings? [7, с.46]

Was he the agent of others or had he some sinister design of his own? [7, с.83]

4. Розділові питання передбачають підтвердження певної інформації:

It seems natural, does it not? [7, с.30]

The devil's agents may be of flesh and blood, may they not? [7, с.35]

You could easily recognize it, could you not? [7, с.51]

Питальні речення української мови – на власне-питальні, риторично-питальні та питально-спонукальні [4].

1. Власне-питальні речення передбачають швидку та точну відповідь; містять питально-стверджувальну пропозицію (речення містить питання до співрозмовника, від якого очікується підтвердження сказаного в поданому реченні), запитально-негативну пропозицію, в якому під виглядом питання виражається заперечення:

Ні, справді, Ватсоне, що ви скажете про ціпок нашого відвідувача? [2, с.1]

Слухайте, друже, але чому ви в цьому впевнені? [2, с.4]

Дозвольте поцікавитися, хто має честь бути першим? [2, с.6]

2. Питально-спонукальне речення (в реченнях такого типу питання виражає спонукування до дії):

То чому б вам не звернутися до нього? [2, с.6]

Чому ж ви мене відразу не покликали? [2, с.15]

А чому б йому не поїхати відразу в свій родовий маєток? [2, с.17]

3. Питально-риторичне речення (містить твердження або заперечення у формі питання, на які не очікується відповідь):

Отже, Ватсоне, що ви думаєте про нього? [2, с.2]

Сподіваюся, я нічого серйозного не оминув? [2, с.2]

А вам нічого не спадає на гадку? [2, с.3]

При утворенні таких питань використовується зворотній порядок слів. Це означає, що на перше місце ми ставимо допоміжне дієслово, на друге місце – підмет, на третє – основне дієслово.

Таким чином, порівняння типології питальних речень в англійській та українській мовах дає підстави зробити наступні висновки. В англійській мові маємо чотири типи питальних речень, коли в українській – три. Питальні речення англійської мови мають більший комунікативний потенціал, адже використовуються задля з'ясування інформації. Питальні компоненти не називають осіб та предметів,

але вказують на них у формі запитання. Розмаїття комунікативних функцій, що їх виражають питання, свідчить про їх велику інформативність та апелятивність. Питальні речення в українській мові на однаковому рівні спрямовані як на отримання інформації, так і на вплив на співрозмовника. Проведена розвідка є проміжним етапом дослідження прагматичного потенціалу питальних речень в англійській та українській мовах. Результати дослідження будуть використані в подальшому дослідженні зазначеної теми

Список використаних джерел:

1. Гедз С. Ф. Риторичні запитання в сучасній англійській мові: комунікативно-функціональний аспект. Актуальні питання іноземної філології. 2015. № 3. С. 35-41.
2. Дойл А.К. Собака Баскервілів: роман. Електронне джерело. URL: <https://ua-book.com/wp-content/uploads/2022/07/sobaka-baskerviliv-36621582.pdf> (дата звернення 10.11.2022)
3. Сітко А.В. Відтворення комунікативної семантики англійських інтерогативних конструкцій у перекладі : автореф. дис. на здобуття наук. ступеня канд. філол. наук : спец. 10.02.16 «Перекладознавство». Одеса, 2011. 19 с.
4. Сітко А. В. Особливості перекладу англомовних інтерогативних конструкцій. Вісник Житомирського державного університету ім. І. Франка. 2007. № 33. С. 158-163.
5. Сітко А.В., Струк І.В. Комунікативне навантаження риторичних запитань (на матеріалі англомовної художньої прози). *Одеський лінгвістичний вісник*, 2017. № 9, том 1. С. 231-235.
6. Сучасна українська літературна мова: Вступ. Фонетика / за ред. І. К. Білодіда. К., 1969. С. 43-49.
7. Doyle A.C. *The Hound of the Baskervilles*. Penguin English Library. 2013. 208 p.

СЕКЦІЯ ХІХ. ФІЛОСОФІЯ ТА ПОЛІТОЛОГІЯ

ІДЕЯ СВОБОДИ У ЖИТТІ ТА ТВОРЧОСТІ ГРИГОРІЯ СКОВОРОДИ

Пархоменко Юлія Юріївна

здобувач вищої освіти факультету комп'ютерних наук
Харківський національний університет радіоелектроніки, Україна

Науковий керівник: Старікова Галина Геніївна

ORCID ID: 0000-0002-3229-1442

канд. філос. наук, доцент, доцент кафедри філософії
Харківський національний університет радіоелектроніки, Україна

*«Ревнильник істини й духовного буття,
Він мудрий словом, розумом, життям,
Прихильник простоти й найвищої свободи,
Він щирий друг, йому убогість не біда.
Досяг верхів наук, пізнавши дух свободи.
Достойний приклад всім серцям – Сковорода».*
(М. Ковалинський)

Цього року відзначається 300-річчя з дня народження відомого українського філософа-мандрівника, просвітителя, поета та педагога Григорія Савича Сковороди. Його цікавили найрізноманітніші питання світоустрою та людського буття. Одна з таких «вічних» проблем філософії – проблема свободи, питання про її сутність та цінність для людини. Саме тому ми спробуємо зрозуміти значення «свободи» для видатного українця.

Проблема свободи завжди була актуальна на наших землях, вона посідає чільне місце в історико-філософській думці. Отже, виокремлення та дослідження теми свободи у філософії Г. Сковороди є важливим для української нації, що пройшла тернистий шлях перш, ніж її здобути. Його погляди на феномен свободи привертають до себе увагу тому, що живучи в умовах кріпаччини, будучи очевидцем соціального гніту, Сковорода спонукав до духовного відродження нації, пробуджуючи її до боротьби за волю. Для того, щоб відродити націю, слід відновити її духовність, зміцнити моральний дух народу, чим й займався мандрівний філософ.

Погляди Сковороди на свободу формувалися впродовж усього його непростого життя. Він навчався в Києво-Могилянській академії, яка на той час перебувала на вершині свого розквіту. Пізніше Сковорода виїхав за кордон і три роки мандрував Європою; бував в університетах, слухав лекції знаменитих професорів, працював у бібліотеках, студював філософські праці й, володіючи багатьма мовами, дискутував із ученими різних країн. Повернувшись на Батьківщину, просвітитель деякий час працював у Переяславській та Харківській колегіях. Слід підкреслити, що Сковорода виробляв відносно самостійні філософські погляди, а тоді починався процес стагнації

у викладанні філософії й не допускалося нічого оригінального, тому викладацької кар'єри він так і не зробив. Отже, згодом він став працювати домашнім вчителем у багатих поміщиків. Г. С. Сковорода не мав домівки, сім'ї, свого майна, але він ніжно любив людей, свій край, любив педагогічну працю, яку не раз залишав не зі своєї вини і до якої не раз охоче повертався. Сковорода більше нагадував мандрівного дяка, що шукав для себе роботи та засобів існування. Він багато подорожував, але ніде не осідав. Тут, очевидно, давала про себе знати козацька непосидючість. Сковорода деякий час розмірковував над життям аскета та врешті-решт обрав-таки новий і незнаний до того стиль життя, а саме — мандрівку. І ця мандрівка тривала до самої смерті — чверть віку.

Однією з найболючіших людських проблем того часу було кріпацтво. По всій території Російської імперії становище кріпака було невтішним. Сваюля поміщиків по відношенню до кріпаків призвела до різноманітних повстань з боку селянства та козаків. Лівобережна Україна того часу перебувала в неспокої. Саме за таких історичних обставин жив і творив митець. Можливо, саме це стало поштовхом до внутрішньої, часом незрозумілої непокори, бажання мандрівного філософа будь-якою ціною залишатися вільним як духовно, так і фізично. Сковорода нехтував можливостями, які дарували йому суспільні структури. Заради власної свободи філософ відмовився від спокуси залишитися при дворі імператриці (коли цариця Катерина II запросила його на посаду в палац, Григорій Сковорода дав їй славнозвісну відповідь: «Мені моя сопілка та вівця дорожчі царського вінця»[1]), зробити блискучу кар'єру в Києво-Могилянській Академії чи досягнути високих рангів прийнявши чернечий сан. Згадаємо, що ченці Києво-Печерської лаври, знаючи Сковороду як ученого, пропонували стати «стовпом церкви і прикрасою обителі». У відповідь почули: «Я стовпотворіння собою умножати не хочу, доволі і вас, стовпів неотесаних, у храмі Божому...». Можливо, саме цих спокус зовнішньої природи й намагався уникнути Сковорода, «утікаючи» від світу. Адже багато сучасників мислителя стали заручниками соціальних структур того часу й «мимоволі були прикладом того, як розум, таланти, енергію видатних представників України використано для зміцнення абсолютизму російських царів, що зрештою сприяло поневоленню України».

Ідея свободи Сковороди пов'язується з ідеєю автономії особи у Канта. Згідно з німецьким філософом автономія індивіда зводиться до свободи як від зовнішнього примусу, так і від внутрішніх мотивацій людини. В одній із монографій професор А. Карась зазначає: «Свобода є відсутністю зумовленості як такої, що діє в природі як форма детерміністичних взаємозв'язків чи законів. Вільна людина – це передусім її дії, що мають бути наслідком вибору. Основою вибору є розум, суть якого в його універсальних принципах» [2, 150].

Маючи козацьке коріння та проживаючи поміж простих людей, він добре знав реальне життя простолюду, проймався його думами і надіями. Сковорода обстоював права людської особистості в кожній людині, а, в перекладі на конкретну політичну мову того часу, це означало сильну демократичну тенденцію, що була поєднана зі співчуттям до закріпачених селянських мас, з гострою неприязню до московських гнобителів. В одному своєму вірші, що має багатозначний заголовок «De Libertate» («Про свободу») він прославляє Богдана Хмельницького як «батька вольності», як вірного сина українського народу, і доносить думку, що тільки за умови отримання волі людина почуватиме себе щасливою; ніяке золото не замінить «вольності».

Робимо висновок, що не потрібні були Сковороді слава й почесні, високі посади і багатства. За щастя він вважав життя за совістю, а головне в житті — залишатися самим собою, бути вільним і незалежним, адже, як наголошував сам мислитель,

свобода — «головна міра» у житті. Великий філософ обрав шлях втечі від світу зла й досягнення свободи духу. У спокусливі «сіті» великого багатства і панства, «лакомства нещасного» свободолюбивого філософа-мандрівника так і не вдалося «впіймати». Він зумів зберегти в чистоті той скарб, який найбільше цінував – Свободу.

Список використаних джерел:

1. Ушкалов, Л.В. Ловитва невловного птаха: життя Григорія Сковороди / Л.В. Ушкалов. – Вид. 2-ге. – Київ : Дух і літера, 2017. – 363 с. : портр. – (Постаті культури).
2. Карась А. Філософія громадянського суспільства в класичних теоріях і некласичних інтерпритаціях:[Монографія]/Анатолій Карась. – К., Львів: Видавничий центр ЛНУ ім. І. Франка, 2003. – 520 с.

ПАРАДОКС ВИДИМОСТІ ТА СОЦІАЛЬНОЇ ІЗОЛЯЦІЇ У ФІЛОСОФІЇ МІСТА РІЧАРДА СЕННЕТТА

Олінкевич Володимир Іванович

Викладач кафедри соціально-гуманітарних наук
Львівська національна академія мистецтв, Україна

Одним з перших хмарочосів, побудованих після Другої Світової війни у стилі Міжнародної школи будівництва хмарочосів, є «Левер-Гаус» Гордона Баншафта на Парк Авеню у Нью-Йорку [1, с. 12]. Його нижній поверх є відкритою площею, двором з вежею, що височіє на північній стороні, а інші три сторони оточені низькими будівлями які знаходяться на поверх вище. Щоб потрапити у двір з вулиці, необхідно пройти під цією низькою дугою. Сам простір вулиці є мертвим простором. На нижньому поверсі немає жодного руху. Він служить лише для того, щоб пройти всередину. Форма цього хмарочоса у стилі Міжнародної школи не відповідає його функції, адже формою декларується публічність цієї мініатюрної площі, але його функція руйнує саму природу публічності, мета якої хаотично переплітати шляхи людей та різних видів діяльності.

Це протиріччя є лише частиною значно більшого конфлікту. *Міжнародна школа* пропонувала нову ідею видимості у конструюванні великих будівель. Стіни, майже повністю зроблені із скла, обрамленого тонкими сталевими опорами, що дозволяють розчинити межу внутрішньої і зовнішньої частин будівлі до рівня мінімальної відмінності. Ця технологія уможливила досягнення того, що архітектор З. Гідіон називав ідеалом проникної стіни, межею видимості. Але ці стіни одночасно є і герметичними перешкодами. Левер Гаус – це об'єкт-предтеча концепції дизайну, у якому стіна, хоч і проникна, проте ізолює діяльність у будівлі від життя на вулиці. Естетика видимості і соціальної ізоляції уніфікуються у цій концепції дизайну [1, с. 13].

Р. Сеннетт надає поняттю «соціальної ізоляція» двох значень. У першому випадку – це відсутність зв'язку міської суб'єктивності до життя за межами свого дому чи роботи, а у другому «оскільки хтось може ізолювати себе в особистому автомобілі заради свободи пересування, він перестає думати, що навколишній світ має який-небудь сенс, окрім засобу, спрямованого на досягнення мети його власного руху». [1, с. 13]. Попри ці два значення існує і третє, – ізоляція у публічних місцях, яка безпосередньо є наслідком видимості для інших.

Ідея проникної стіни використовується багатьма архітекторами при проектуванні як внутрішнього простору будівель, так і їх зовнішніх частин. Перешкоди тотальної видимості руйнуються, цими перешкодами є стіни між кімнатами. Весь поверх трансформується у єдиний масштабний відкритий простір. Ця трансформація ще з іншого боку бере початок у «логіці бюрократичної ефективності». Сенс цієї логіки у постійному нагляді один за одним і начебто збільшення продуктивності. Це дозволяє постійно наглядати за працівниками, що у свою чергу мало б мотивувати працівника до концентрації у роботі. «Коли кожен спостерігає один за одним, дружба слабшає, і єдиною формою захисту стає мовчання». [1, с. 14]. Ідея планування відкритого поверху, доводить до апогею парадокс видимості та соціальної ізоляції. Адже люди відчувають більшу потребу у спілкуванні коли між ними є перешкоди і їх потрібно долати. Для комунікації потрібні особливі топоси, яким притаманні атрибути відкритості між собою. Для щирого спілкування

потрібно обмежити персональний контроль один над одним. «Збільшіть персональний контакт і ваше бажання спілкуватися ослабне». [1, с. 14].

«Мертвий публічний простір» є чіткою ілюстрацією чому суб'єктивність шукає у приватному те, чого відшукати поза нею не може. Соціальна ізоляція при повній публічній видимості та надмірна увага до психологічної взаємодії, доповнюють один одного. Те, що людина відчуває потребу мовчання, це не що інше, як механізми захисту від нагляду з боку іншого. Відношення між тим, як суб'єктивність інтерпретує свій секс, і тим, що вона відчуває, перебуваючи на вулиці, скидається на ще одну спекулятивну модель. Однак, це доволі резонна думка Сеннетта, про взаємозв'язок персонального і громадянського життя. Дослідник вважає, що покоління після другої світової війни, притаманний такого ґатунку зв'язок. Це покоління занурилось у себе, звільнившись від сексуальних табу і санкціонувало фізичне руйнування публічного простору.

Список використаних джерел:

1. Richard Sennett The Fall of Public Man (1977) Режим доступу: <https://www.penguin.co.uk/books/54156/the-fall-of-public-man-by-richard-sennett/9780141007571>

ПРОБЛЕМА РОЗПОВСЮДЖЕННЯ НАУКОВОГО ЗНАННЯ ТА ОСВІТИ (АНАЛІЗ ОСНОВНИХ ТЕЗ 30-Ї ЩОРІЧНОЇ КОНФЕРЕНЦІЇ ПРОГРАМИ КАФЕДР ЮНЕСКО-UNITWIN)

Кобелева Даля Леонідівна

кандидат філософських наук, старший викладач ЗВО кафедри
ЮНЕСКО «Філософія людського спілкування» та соціально-гуманітарних дисциплін
Державний Біотехнологічний університет, Україна

Моїсєєва Наталія Іванівна

доктор економічних наук, професор, зав. кафедрою
ЮНЕСКО «Філософія людського спілкування» та соціально-гуманітарних дисциплін
Державний Біотехнологічний університет, Україна

3-4 листопада 2022 року у Парижі відбулась Міжнародна конференція, присвячена 30-річчю програми Кафедр ЮНЕСКО – UNITWIN «Трансформація знань для справедливого та сталого майбутнього». Програма кафедр UNITWIN/ЮНЕСКО, заснована в 1992 році, є міжгалузєвою мережею для мобілізації та обміну досвідом вищих навчальних закладів для вирішення складних взаємозалежних проблем розвитку. Програма сприяє міжнародному міжуніверситетському співробітництву та створенню мереж для посилення інституційного потенціалу шляхом обміну знаннями та спільної роботи [1].

850 кафедр університетів і дослідницькі мережі UNITWIN з понад 110 країн представляють собою унікальний ресурс для інтелектуальної та наукової співпраці на національному, регіональному та глобальному рівнях. Вони відіграють ключову стратегічну роль у зміцненні зв'язків між знаннями, дослідженнями, освітою та державною політикою [1].

Сучасне постіндустріальне інформаційне суспільство стикається з багатьма проблемами та викликами, для подолання яких одним із найбільш актуальним та затребуваним є саме міждисциплінарний підхід. В межах виконання програми UNITWIN було зроблено багато в цьому напрямку. Одним із фундаментальних питань сьогодення, що потребує спільних зусиль, ЮНЕСКО вважає проблему розповсюдження наукового знання в сучасному суспільстві та проблему доступу до освітніх ресурсів. Будь які перешкоди на цьому шляху є водночас перешкодами у розвитку суспільства, у досягненні прогресу та сталого розвитку.

Задля всебічного розгляду зазначених питань, на конференції працювало декілька секцій: На шляху до програми досліджень для трансформації освіти; Складні системи знань для стійких суспільств; Права людини та право на науку; Переосмислення міждисциплінарної співпраці для культури в надзвичайних ситуаціях; Інформація як суспільне благо в цифрову еру; Відкрита наука, штучний інтелект і значення для майбутніх дослідників; Вільний потік ідей у цифрову епоху та інші [2]. Провідні науковці та суспільні діячі обговорювали проблеми, які стають на шляху вільного розповсюдження наукової інформації, що у свою чергу, є необхідною умовою подальшого прогресивного розвитку суспільства. Освіта розглядається як головний шлях до свободи та миру, як найважливіший чинник боротьби із дискримінацією. Саме освіта робить людину вільною та відповідальною.

Виходячи із зазначеного програма UNITWIN/ЮНЕСКО ставить перед собою завдання удосконалювати шляхи до вільної науки та академічної свободи; пропагувати наукове знання; сприяти науковому прогресу та сталому розвитку; пропагувати мир та силу розуму; нести демократичні принципи у вищій освіті; боротись із дискримінацією.

Таким чином, можемо зазначити, що тема конференції «Трансформація знань для справедливого та сталого майбутнього» є надзвичайно актуальною в контексті тих трансформаційних процесів, що відбуваються в сучасному глобалізованому світі. Цивілізація вже досягла того ступеню розвитку, коли інформація стає найважливішим ресурсом, і стикнулась з багатьма питаннями, що потребують осмислення: від глобально-філософських питань про те, яким чином впливає інформація та свобода її розповсюдження на людську культуру в цілому та буття окремої людини зокрема, до суто практичних питань, пов'язаних із проблемами забезпечення доступу до освітніх ресурсів, проблемами якості інформації та її розповсюдження, що безпосередньо впливає на подальший розвиток людської цивілізації.

Список використаних джерел:

1. EN UNITWIN Agenda 02.11. – Режим доступу: https://en.unesco.org/futuresofeducation/sites/default/files/2022-11/EN%2003.11.22_UNITWIN_30_Provisional_Agenda.pdf
2. EN UNITWIN Parallel Sessions and Workshops. – Режим доступу: https://en.unesco.org/futuresofeducation/sites/default/files/2022-11/01.11.22%20Parallel%20Sessions%20and%20Workshops_0.pdf

ЦИФРОВІ ТЕХНОЛОГІЇ ЯК ІНСТРУМЕНТ ПОСИЛЕННЯ КОНТРОЛЬНО-НАГЛЯДОВИХ ФУНКЦІЙ АВТОРИТАРНИХ УРЯДІВ

Саутьонков Віталій Миколайович

аспірант кафедри політології

Одеський національний університет імені І. І. Мечникова, Україна

Цифрові технології сьогодні активно використовуються авторитарними державами в ролі інструмента посилення контрольно-наглядових функцій авторитарних урядів щодо громадян, їх об'єднань та інших акторів.

Коли йдеться про цифровий авторитаризм, то передусім потребує вивчення кейс Китаю. Ця держава упродовж багатьох років інвестує в технології, призначені контролювати населення. Початок цьому покладено у 1998 р. системою Інтернет-цензури, вебфільтрування, яка застосовувалася для внутрішньодержавного контролю вебтрафіку («Великий брандмауер», GFW). Не запроваджуючи повної Інтернет-цензури, держава обмежила доступ населення до інформації з іноземних джерел.

Уряд Китаю розробив жорсткі правила для користувачів в частині доступу до вебсайтів, контент яких невідповідний офіційному курсу держави. Більшість заблокованих сайтів пов'язані з правами людини, а також з рухами за незалежність Тайваню та Тибету від Китаю. Заблокованими є й популярні сайти, платформи, месенджери, пошукові системи: Google, YouTube, Meta, Twitter, Reddit, Blogspot, Bing, Wikipedia, LinkedIn, WhatsApp, Viber, Pinterest, Zoom, сайти багатьох міжнародних неурядових організацій (ЮНІСЕФ, ВООЗ та ін.), сайти світових медіа, інформаційних агентств (Reuters, BBC, The New York Times, The Guardian, TIME та ін.). Частина Інтернет-ресурсів з переліку заборонених є доступна на о. Хайнань, але тільки для туристів (Twitter, Messenger, Facebook). У цьому простежується економічний прагматизм китайської влади з метою отримання прибутків від *курортно-рекреаційної* та туристичної галузей національної економіки.

Від 2013 р. в Китаї функціонує система реєстрації реальних імен для користувачів мобільних телефонів. У 2019 р. прийнято урядове рішення, за яким при купівлі нового смартфона чи SIM-карти користувач має сканувати обличчя. Такі законодавчі новації влади є частиною комплексу ініціатив зі забезпечення кібербезпеки шляхом ускладнення доступу до Інтернету в режимі інкогніто.

Пандемія Covid-19 істотно пришвидшила в Китаї (і не лише там) цифровий авторитаризм [2]. Китайський уряд спільно з приватними компаніями (Tencent, Alibaba та ін.) розробили програми визначення стану здоров'я за аналогією з кольорами світлофора (traffic light rating system). Ця програма фіксує ризик від певної особи для громадської безпеки, наприклад, підвищена температура тіла. При користуванні певними програмами від користувачів вимагали вводити особисту інформацію та інформацію про здоров'я, а мобільний додаток відстежував їхні пересування, контакти та навіть температуру тіла. Програми надавали зібрані дані поліції та іншим органам влади. Це приклад того, як авторитарні уряди можуть використовувати технологічний прогрес для моніторингу громадян. Нині навіть у громадському транспорті (метро) китайських міст запускають програми сканування облич. Наприклад, у метрополітені міста Чженчжоу сплатити проїзд можна за допомогою програми, яка сканує обличчя пасажирів. Пасажирів заохочують користуватися технологією, щоб швидше проходити через турнікети.

Загалом режим Сі Цзіньпіна набув спроможності прогнозувати потенційні протести та адаптував свою політичну ідеологію до епохи «Великих даних», використовуючи штучний інтелект для стеження та цензури.

Китай, Росія та деякі інші авторитарні держави не лише використовують новітні технології для контролю над власними громадянами, а й поширюють нові методи стеження на менш розвинені авторитарні держави [5, с. 165]. Йдеться про експорт програмного забезпечення, систем розпізнавання облич і под. Досвід передусім Китаю з використання цифрових інструментів для внутрішньої цензури та стеження зробив його головним постачальником таких послуг для неліберальних режимів, які прагнуть розгорнути власні системи спостереження. Китайський експорт інформаційних технологій постійно змінюється. Нині – це дорогі та високотехнологічні продукти та послуги, розроблені та виготовлені місцевими компаніями (Huawei, HikVision, Yitu та ін.) [3]. Китай експортує свої інструменти та навіть законодавчі стандарти цифрового авторитаризму до понад 60 країн у рамках ініціативи «Один пояс, один шлях» [1].

Примітно, що наразі світова демократична спільнота не дала потужної відповіді на процеси експорту цифрового авторитаризму. Якщо це питання залишатиметься без належної уваги демократичної спільноти, то матиме наслідком посилення у недемократичних державах (передусім – третього світу) репресій завдяки застосованим цифровим технологіям. Очевидно, що саме демократична світова спільнота має відповісти на висхідний цифровий авторитаризм. Наприклад, на фірми-постачальники послуг для авторитарних режимів мають поширюватися санкції. Захід має розробити демократичну модель цифрового управління, яка зможе конкурувати з авторитарними моделями китайського, російського та інших зразків.

Щодо Росії, то нині ця держава хоч і нарощує інвестиції в розвиток системи масового стеження, але цей процес сповільнений фінансовими, технологічними проблемами, а також накладеними на цю державу санкціями. Порівняно з високотехнологічним Китаєм, Росія не має такого високого рівня контролю за рухом цифрової інформації. Відтак головна сила російської влади в контролі над громадянами базується на погрозах покарання, фізичного тиску на їх офлайн-простір, а не на комплексному цифровому нагляді [4]. Навіть під час під час контролю над Інтернетом в Росії влада вдається передусім до різних репресивних офлайн-методів, наприклад, відкриття кримінальних справ щодо IT-бізнесу, судове переслідування блогерів, їх віднесення до категорії «іноземних агентів».

У 2020 р. в Росії набув чинності закон про обов'язкове попереднє встановлення російського програмного забезпечення на смартфони, планшети, комп'ютери та смарттелевізори: додатки Mail.ru Group, «Госуслуги», голосовий помічник «Маруся» і платіжна система «Мир». Згодом перелік програм був розширений. За реалізацію техніки без цих додатків продавцям загрожують штраф у розмірі, еквівалентному до 2,8 тис. дол. Також російський уряд останніми роками шляхом адміністративного примусу пришвидшено збирав біометричні дані громадян для їх дистанційної ідентифікації (база «Єдина біометрична система»). Якщо громадянин не надав свої біометричні дані, то не може віддалено отримувати державні послуги. Збір таких даних має не лише позитиви, а й ризики. Влада може використовувати такі дані для стеження за громадянами. Нині біометричні дані збираються та обробляються системами розпізнавання облич за допомогою камер відеоспостереження. Якщо вони будуть зіставлені з даними бази «Єдина біометрична система», то зацікавлені структури можуть скласти повний портрет людини та її пересування. Кримінальні структури теж проявляють такий інтерес. Позаяк персональні дані в Росії не є надійно

захищені, то формується «чорний» ринок біометричних даних, інформації про пересування громадян тощо.

В контексті цифрового авторитаризму постає питання онлайн-голосування на виборах різних рівнів. В умовах пандемії коронавірусу російські політики побачили в онлайн-голосуванні певні переваги для себе. Зокрема, у 2021 р. 25 тис. виборців протестували систему дистанційного електронного голосування. Опісля депутати «Единой России» внесли на розгляд парламенту законопроект щодо дистанційного електронного голосування. Відтоді ідея дистанційного електронного голосування знаходить підтримку російської влади; лобіюється максимальне проведення президентських виборів 2024 р. саме як електронне голосування. Це відповідає потребам авторитарного режиму, який хоч і використовує формальні демократичні процедури, але спотворює їх. Відтак, електронне голосування хоч і сприяє ширшій електоральній участі громадян, однак ускладнюється незалежне спостереження за виборами.

Ті російські цифрові інструменти, які експортуються (навіть попри санкції) в інші авторитарні держави, є порівняно дешевшими та менш високотехнологічними. Передусім йдеться про засоби стеження, розпізнавання обличчя та мови, різноманітні системи оперативно-розшукової діяльності. Їх ефективність перевіряється в ході придушення опозиційних рухів та ослаблення цінностей ліберальної демократії за межами Росії. Також експортуються цифрові інструменти дезінформації. Це технології інформаційного впливу, які порівняно дешеві та легко можуть бути застосовані державними та недержавними суб'єктами. Такі низькотехнологічні інструменти через їх невисоку вартість цікаві передусім для країн третього світу, уряди яких не мають можливості закуповувати дорогі технології, пропоновані іншими державами. Відомі кейси російського цифрового експорту в Бразилію, Мексику, Пакистан, Таїланд і т. д.

Отже, неоавторитарні режими використовують інформаційно-комунікаційний прогрес для різних форм контролю та нагляду за громадянами, бізнесом, громадянським суспільством тощо. Попри сподівання, що новітні технології будуть слугувати винятково прогресу людства, вони водночас здатні порушувати права людини, сприяють поширенню дезінформації, обмежують самовираження громадян та їх участі в суспільно-політичному житті, зміцнюють стійкість неоавторитарних лідерів тощо.

Список використаних джерел:

1. Coleman V., Napolitano J. Digital Human Rights Need a Single Home in U.S. Government. *Foreign Policy*. 2022. 14 March.
2. Greitens S. Surveillance, Security and Liberal Democracy in the Post-COVID World. *International Organization*. 2020. № 74 (1). P. 169-190.
3. Lee K.-F. *AI Superpowers: China, Silicon Valley, and the New World Order*. Boston: Houghton Mifflin Harcourt, 2018. 272 p.
4. Polyakova A., Meserole C. Exporting digital authoritarianism: The Russian and Chinese models. *Democracy & Disorder policy brief*. Brookings Institution, 2019.
5. Sinkkonen E., Lassila J. Digital Authoritarianism and Technological Cooperation in Sino-Russian Relations: Common Goals and Diverging Standpoints / S. Kirchberger, S. Sinjen, N. Wörmer (Eds.), *Russia-China Relations*. Global Power Shift. Cham: Springer, 2022. P. 165-184.

СЕКЦІЯ XX. ПЕДАГОГІКА ТА ОСВІТА

VIRTUAL EXCURSION IN LEARNING A FOREIGN LANGUAGE AS A MEANS OF FORMING STUDENTS' COMMUNICATIVE AND INTERCULTURAL COMPETENCE

Nataliia Sarnovska

ORCID ID: 0000-0001-7278-5183

Lecturer

Kyiv National University of Culture and Arts, Ukraine

In today's world, knowledge of foreign languages is of great social importance. The state cannot deve

lop in isolation, in many aspects, the countries cooperate and solve economic, political, and educational issues. The English language provides such interaction. The issue of learning foreign languages, in particular English, is quite relevant in our country. Being on the way to European integration, knowledge of the language is one of the most important conditions for the implementation of this process.

The main aim of teaching foreign languages in higher education is to form and develop students' communicative competence, teaching them practical knowledge of a foreign language. In addition, to prepare students for effective intercultural contact, knowledge of a foreign language must be complemented by cultural awareness, knowledge of the nature of intercultural misunderstanding, and practical skills and attitudes that, together, enable them to understand other cultures fluently. The process of acquiring communicative intercultural competence has goals such as managing the interaction process, interpreting it adequately, and acquiring new cultural knowledge from the context of a particular intercultural interaction.

It is not easy to master communicative competence without being in the country of the target language and outside the language environment. Therefore, one of the main tasks of a foreign language teacher is to provide students with an insight into the possible ways of recreating the language environment through modern technology. In university practice, foreign language teaching uses news websites, blogs, wikis, videos, and multimedia presentations to facilitate effective learning and allow students to navigate independently through the information they need to learn. In addition, the Internet provides virtually unlimited access to modern authentic materials and also offers the opportunity to communicate directly with native speakers of foreign cultures themselves. "Emerging technology (e.g., a new technology or an existing technology under continuing development), such as virtual reality (VR), offers the potential for making the intercultural learning environment more immersive and authentic, providing participants with a good sense of presence" [1]. Being in close contact with the culture of another nation gives a deeper understanding of its way of life and thinking and creates a sense of belonging, which encourages students to continue learning a foreign language as a tool for acquiring knowledge, including professional knowledge. Taking into account the fact that students have had to be on distance learning courses for several years and that in Ukraine, due to the

war, students continue to study remotely, virtual excursions are one of the means of building communicative and intercultural competence.

A virtual excursion is a multimedia way of presenting the environment. Such excursions are one of the most effective and convincing ways of learning a foreign language at a time of forced isolation, as they give the learner the full illusion of being personally present, and immersed in the language environment. Naturally, even the most high-tech virtual interactive tours using sound, images, text, and hyperlinks will not replace the visitor's presence. But they enable future young professionals to get a fairly complete picture not only of a museum exposition or architectural monuments but also of the culture of a people. Launched over the last decade, digital platforms allow virtual visits to museums, exhibitions, historical sites, and places of interest, as well as restaurants and hotels in various cities and regions around the world. It is possible to select different virtual tours depending on the specialty of the students. In addition, virtual tours tend to have a strong emotional impact. In our case, this is just as important during times of war. Since the teachers now also care about the psychological state of the students and their support.

A lesson using virtual tours may involve several stages. The first stage is the introduction of new vocabulary and provides new information on the topic of the lesson. In the second stage, the students are allowed to go on the virtual tour itself. This is followed by a phase dedicated to controlling their understanding of what they have heard and seen. Having acquired relevant vocabulary on the topic, students are ready to complete various tasks, such as

- prepare a presentation about the museum;
- describe their impressions of a visit to a museum;
- prepare a project about contemporary art museums or selected historical and other places.

As one of the assignment options for virtual tours and excursions, students are encouraged to create interactive excursions and try their hand at being tour guides. This is already a serious research interdisciplinary activity, as doing an assignment of this level of complexity, a certain level of preparation, and an established vocabulary on the topic.

A virtual tour can be a unique method of teaching a foreign language and informational and technical support in the teaching process. "The study of a foreign language is impossible without the inclusion in the educational material of linguistic and geographical information related to the country of the language being studied" [2]. It should also be noted that the work on creating virtual tours has a great career guidance effect, as it allows students to get acquainted in practice with such professions as site designers, museum workers, sociologists, tour guides, and translators. And, above all, virtual excursions are indispensable in the distance learning process as an effective means of forming students' communicative and intercultural competence.

References:

1. Shadiey, Rustam & Wang, Xueying & Huang, Yueh. (2020). Promoting Intercultural Competence in a Learning Activity Supported by Virtual Reality Technology. *The International Review of Research in Open and Distributed Learning*. 21. 10.19173/irrodl.v21i3.4752. https://www.researchgate.net/publication/344858317_Promoting_Intercultural_Competence_in_a_Learning_Activity_Supported_by_Virtual_Reality_Technology
2. Tarasenko, R., Amelina, S., Kazhan, Y., & Bondarenko, O. (2022). The use of AR elements in the study of foreign languages at the university. *arXiv preprint arXiv:2202.09161*. <https://arxiv.org/abs/2202.09161>

АКТУАЛЬНІСТЬ ДИСТАНЦІЙНОГО НАВЧАННЯ

Тишковець Діана Андріївна

Студентка 4 курсу бакалаврату

ОПП «Середня освіта (Біологія та здоров'я людини)»

Дніпровський національний університет імені Олеся Гончара, м. Дніпро, Україна

Науковий керівник: Юсипіва Тетяна Іванівна

кандидат біологічних наук, доцент

Дніпровський національний університет імені Олеся Гончара, м. Дніпро, Україна

***Анотація.** Стаття присвячена темі актуальності дистанційного навчання, зокрема в умовах сучасних викликів в системі освіти України. Розглянуто визначення терміну «дистанційне навчання», переваги та недоліки навчання онлайн, особливості організації дистанційного навчання в закладах загальної середньої та вищої освіти.*

У сучасному світі дистанційне навчання є не лише актуальним, а й необхідним, особливо у сфері підготовки молоді [4]. Через епідемією COVID-19 всі країни почали запроваджувати карантинні заходи задля збереження життя людей, що призвело до переведення роботи закладів освіти в онлайн-формат. Звичайно, дітей не могли залишити без освіти, тому виходом із ситуації, що склалася, стало дистанційне навчання.

24 лютого 2022 року росія розпочала повномасштабну війну проти України. Відтоді дистанційна форма навчання стала єдиною і незамінною можливістю для українських дітей отримати якісну освіту.

Раніше навчання онлайн ніколи не розглядалося як основна форма здобуття освіти у шкільній системі, тож перехід роботи практично всіх середніх загальноосвітніх закладів в онлайн-формат став серйозним випробуванням для учасників освітнього процесу [1–2]. І. Коберник, З. Звиняцьківська (2020) зазначають, що «організувати якісне навчання з використанням цифрових технологій, надихати і мотивувати учнів, давати раду технічним проблемам виявилось зовсім не просто. Але Україна не виняток – жодна держава, жодна освітня система у світі не була готова до цього» [5, с. 4]. В наказі Міністерства освіти і науки України від 25.04.2013 № 466 «Про затвердження Положення про дистанційне навчання» знаходимо таке визначення: «дистанційне навчання – це індивідуалізований процес набуття знань, умінь, навичок і способів пізнавальної діяльності людини, який відбувається в основному за опосередкованої взаємодії віддалених один від одного учасників навчального процесу у спеціалізованому середовищі, яке функціонує на базі сучасних психолого-педагогічних та інформаційно-комунікаційних технологій» [8].

Ю. Богачков зі співавт. зазначають, що «віртуальна освіта – різновид процесу отримання освіти, за яким ті, хто навчається, отримують навчальні результати, використовуючи засоби і технології систем віртуальної реальності» [6, с. 27].

Ще одне влучне визначення дає М. Кухаренко : «Дистанційне навчання – нова організація освітнього процесу, що базується на принципі самостійного навчання учнів. Середовище навчання характеризується тим, що учні в основному, а часто і зовсім, віддалені від учителя у просторі й (або) у часі (зокрема, під час карантину), у той же час вони мають можливість у будь-який момент підтримувати діалог за допомогою засобів телекомунікації» [3, с. 69]. Тож, це процес навчання, що включає в

себе самостійне вивчення навчально-методичних матеріалів під керівництвом викладача, виконання різноманітних завдань: від онлайн-тестів до усних відповідей під час занять, що проводяться у синхронному форматі із ввімкненими камерами, за кожним розділом навчальної програми. При цьому учасники навчального процесу можуть бути на різних куточках планети, проте це не буде перешкодою для отримання знань.

Дистанційне навчання дійсно є зручним, до переваг можна віднести: 1) можливість навчання в будь-який час та у будь-якому місці; 2) гнучкий графік – це великий плюс для людей, які вже працюють і вважають, що навчатися ніколи не пізно; 3) комфортний темп – можна самостійно обирати та коригувати режим освоєння навчальної програми; 4) можливість використання різноманітних методів, прийомів і новітніх цифрових технологій, що робить навчання більш різноманітним; 5) мобільність – можна швидко й легко проконсультуватись з викладачем, достатньо лише написати йому на електронну пошту; 6) можливість застосовувати електронні навчальні матеріали, тим більше, що велику кількість потрібної інформації викладачі дають самостійно (наприклад, надають посилання на підручник, завантажують потрібні матеріали чи роблять відеозапис лекції); 7) економія часу – це стосується саме пересування до навчальних закладів, адже дійсно, під час денного навчання багато часу займає проїзд на маршруті до школи/університету.

Проте дистанційне навчання має і недоліки: 1) відсутність особистого контакту з викладачем – живе спілкування неможливо замінити, потрібен зоровий контакт, обговорення спірних питань (це все сприяє кращому засвоєнню інформації та має невимушений характер); 2) технічні проблеми – не у всіх є комп'ютер, хороший телефон, постійний зв'язок та інтернет і це може стати великою перешкодою у навчанні; 3) мотивація – на жаль, не всі мають достатню відповідальність та силу волі, тому не всі зможуть навчатися без контролю з боку викладача; 4) практика – значний недолік полягає саме у неможливості виконання практичних занять (наприклад, студенти біологічних наук не зможуть виконувати практичні роботи у лабораторіях, не спробують користуватися тими чи іншими приладами); 5) чесне оцінювання – викладачі не мають можливості проконтролювати процес написання певної роботи, тому є велика вірогідність того, що здобувачі освіти відповідали з допомогою інтернету чи взагалі – відповіді міг надати хтось інший.

Окремо слід обговорити ще питання організації електронного навчання. Наразі викладачі та здобувачі освіти можуть послуговуватися багатьма e-learning платформами для організації електронного навчання. Вони поділяються на дві великі категорії: 1) комерційні – ті, що мають закритий код; 2) безкоштовні – з відкритим кодом. Наводимо найпоширеніші з них:

- Atutor <http://www.atutor.ca>
- Dokeos <http://www.dokeos.com>
- DotLRN <http://www.ilias.de/index.html>
- LON-CAPA <http://www.lon-capa.org>
- Moodle <http://moodle.org>
- Open USS <http://www.openuss.org>
- Sakai <http://sakaiproject.org>
- Spaghetti Learning <http://www.spaghettilearning.com> [2, с. 17];

Щодо застосування нових способів навчання: електронні конспекти, енциклопедії, тести, глосарії, анкети, віртуальні лабораторії, то одним з найпоширеніших варіантів використання таких методів і технологій є пакет Moodle, який являє собою систему керування вмістом сайту, спеціально розроблений для створення якісних online-курсів викладачами [2, с. 17–18].

Отже, у наш час застосування дистанційного навчання є актуальним та доступним. Це процес навчання, що включає в себе самостійне вивчення матеріалу під керівництвом викладача, виконання різноманітних завдань. Звичайно, у такого навчання є як переваги, так і недоліки, проте головне – що учасники навчального процесу можуть перебувати у різних куточках планети і це не стане на заваді для отримання якісної сучасної освіти.

Список використаних джерел:

1. Бондар М. Дистанційне навчання у школах: плюси і мінуси. URL: https://education.24tv.ua/varto-shkolah-zaprovaditi-distantsiyne-navchannyanovini-ukrayini_n1375223
2. Дистанційне навчання: дидактика, методика, організація: монографія. В. Г. Гетта, С. М. Єрмак, Г. В. Джевага, О. М. Шульга, І. В. Повечера, Н. М. Носовець, А. М. Коляда. Чернігів, 2017. 286 с. URL: <http://erpub.chnpu.edu.ua:8080/jspui/bitstream/123456789/6650/1/Дистанційне%20навчання%20дидактика%20%20методика%20%20організація.pdf>
3. Кухаренко В. М. Екстрене дистанційне навчання в Україні: монографія. За ред.: В. М. Кухаренка, В. В. Бондаренка. Харків: Міська друк., 2020. 409 с. URL: <http://dl.khpi.edu.ua/mod/resource/view.php?id=46362>
4. Муращенко Т.В. Змішане та дистанційне навчання як спосіб доступу до якісної освіти. Відкрите освітнє е-середовище сучасного університету, 2017, 3, 283–287. URL: file:///C:/Users/cr240/Downloads/oeemu_2017_3_45.pdf
5. Організація дистанційного навчання в школі. Методичні рекомендації. Упоряд. І. Коберник, 3. Звиняцьківська. 2020. 71 с. URL: <https://mon.gov.ua/storage/app/media/zagalna%20serednya/metodichni%20recomendazii/2020/metodichni%20recomendazii-dustanciyna%20osvita-2020.pdf>
6. Організація середовища дистанційного навчання в середніх загальноосвітніх навчальних закладах : посібник / автори: Ю. М. Богачков, В. Ю. Биков, О. П. Пінчук [та ін.]; наук. ред. Ю. М. Богачков. Київ: Пед. думка, 2012. 60 с. URL: <https://core.ac.uk/download/pdf/11084159.pdf>
7. Навчально-методичний посібник для викладачів щодо організації дистанційної форми навчання з перепідготовки та підвищення кваліфікації / За ред. Ісаєнка В. М., Кашина Г. С., Ніколаєв К. Д., Павлюченко Л. С. К.: Видавництво НПУ ім. М.П. Драгоманова, 2014. 100 с. URL: http://enpuir.npu.edu.ua/bitstream/handle/123456789/6796/metod_rekom_DO.pdf?sequence=1&isAllowed=y
8. Про затвердження Положення про дистанційне навчання. Наказ Міністерства освіти і науки України № 466 від 25.04.2013. URL: <https://zakon.rada.gov.ua/laws/show/z0703-13#Text>

ВИКОРИСТАННЯ ЕЛЕМЕНТІВ ПРОГРАМОВАНОГО НАВЧАННЯ ПРИ ДИСТАНЦІЙНОМУ НАВЧАННІ МАТЕМАТИКИ

Розуменко Анжела Оурелянівна

кандидат педагогічних наук, доцент

Сумський національний аграрний університет, Україна

Розуменко Анатолій Михайлович

кандидат фізико-математичних наук, доцент

Сумський національний аграрний університет, Україна

Сьогодні наша країна переживає складні часи. Для багатьох територіальних громад, які знаходяться в зонах підвищеної небезпеки, дистанційне навчання стає основною, єдино можливою формою навчання. Отже, дискусія щодо переваг і недоліків дистанційного навчання на сучасному етапі життя нашої країни не є актуальною. Перед освітянами постає завдання розробити ефективні методичні системи навчання учнів у таких складних умовах.

Пошук ефективних методичних прийомів дистанційного навчання учнів математики, власний досвід роботи дозволив нам зробити висновок про можливість використання елементів програмованого навчання.

Ідея програмованого навчання виникла досить давно. Сучасні дослідники пов'язують її з працями відомого американського психолога С.Пресси, який у 20-х роках ХХ століття запатентував спеціальні машини для тестової перевірки знань учнів. Автор розробок вважав, що засвоєння знань відбувається покроково, перехід до вивчення нового матеріалу є можливим тільки за умови правильних відповідей на попередні питання або корекції вчителем неправильних відповідей [3]. Подальший розвиток ідея програмованого навчання дістала в роботах американського психолога Б.Скіннера. Учений стверджував, що у процесі навчання важливим є постійне «підкріплення» учня позитивними оцінками, стимулюванням, тобто заохочення дитини за допомогою досягнення певного успіху кожного дня, у так званій «короткій перспективі» [4]. Тому Б.Скіннер запропонував поділити навчальний матеріал на невеликі порції, які необхідно засвоювати поступово. У працях ученого ідея програмованого навчання була розвинена в цілісну теорію. Ця теорія в подальшому розроблялася в працях різних учених.

На сучасному етапі розвитку педагогічної науки під програмованим навчанням розуміють систему теоретичних положень, організаційних форм і засобів навчальної роботи, що передбачає переважно опосередковане програмне керування пізнавальною діяльністю учнів (студентів) і обумовлює самостійне засвоєння ними знань, умінь і навичок та психічний розвиток особистості. Термін «програмування» стосовно навчального процесу означає створення програм, що керують навчальною діяльністю учнів (студентів) у ході розв'язування ними пізнавальних завдань. Такі програми прийнято називати навчаючими (алгоритм навчання) [2].

На практиці ми спиралися на висновок науковців про те, що основними, суттєвими характеристиками програмованого навчання є: подання навчального матеріалу окремими порціями; постійний двосторонній обмін інформацією між тим, хто навчається, і тим, хто навчає.

Реалізація програмованого навчання може відбуватися за такою схемою:

1) вчитель повідомляє першу порцію навчального матеріалу, пояснює її, ставить контрольні запитання; якщо відповіді правильні, повідомляє нову порцію навчального матеріалу;

2) учні відповідно сприймають першу порцію матеріалу, засвоюють зміст, відповідають на поставлені запитання і переходять до засвоєння наступної;

3) після засвоєння учнями всього обсягу матеріалу з даної теми вчитель ставить запитання на узагальнення та систематизацію знань.

Навчальну інформацію учні можуть отримати безпосередньо від учителя або скористатися програмованими посібниками.

На жаль, сучасні спеціальні програмовані посібники з математики, спрямовані на систематизацію навчального матеріалу, відсутні. Тому на практиці ми використовували авторський навчальний посібник, розроблений для учнів випускних класів середніх закладів освіти «Повторюємо та систематизуємо шкільний курс математики» [1].

Програма повторювального курсу шкільної математики була розроблена відповідно до основних змістових ліній, і передбачає узагальнення і систематизацію навчального матеріалу відповідно до кожної з них. У посібнику у стислій формі надано основні теоретичні відомості та приклади завдань основних типів з кожної теми. Отже, структура посібника та його змістове наповнення у певному сенсі відповідають основним принципам програмованого навчання.

В умовах критичних викликів життя суспільства дистанційна форма дозволяє продовжувати процес навчання. Розробка методичних рекомендацій щодо організації дистанційного навчання різних предметів та на різних етапах засвоєння знань стає одним з основних завдань науковців та вчителів-практиків. Використання елементів програмованого навчання дозволяє підвищити якість засвоєння математичних в умовах дистанційного форми організації навчального процесу.

Список використаних джерел:

1. Розуменко А.О., Розуменко А.М. Повторюємо та систематизуємо шкільний курс математики: Навчальний посібник для учнів старших класів середніх загальноосвітніх шкіл, абітурієнтів та студентів перших курсів вищих навчальних закладів / А. О. Розуменко, А. М. Розуменко. – Суми: СумДПУ ім. А. С. Макаренка, 2014. – 176 с.
2. <http://wikipage.com.ua/1x9c99.html>
3. Pressey S. L. A machine for automatic teaching of drill material / S. L. Pressey // School and Society. – 1927. – № 25. – P. 549–552.
4. Skinner B. F. The science of learning and art of teaching / B. F. Skinner // Harvard Education Review. – 1954. – № 24. – P. 86–97.

ВИКОРИСТАННЯ КАРТОК PECS У ПРОЦЕСІ ФОРМУВАННЯ КОМУНІКАТИВНИХ УМІНЬ ТА НАВИЧОК У ДІТЕЙ З РАННІМ ДИТЯЧИМ АУТИЗМОМ

Кисличенко В.А.

канд. пед. наук, доцент кафедри «Спеціальної освіти»
Миколаївський національний університет імені В.О. Сухомлинського, Україна

Регада К. В.

магістр спеціальної освіти
Миколаївський національний університет імені В.О. Сухомлинського, Україна

Анотація. *Мовлення і комунікація є основою соціальної взаємодії. Діти з нормотиповим розвитком без труднощів оволодівають процесом спілкування, проте чимала частина дітей з психофізичними порушеннями не здатні використовувати мовлення для повноцінної комунікації. Під аутизмом розуміється важке порушення психічного розвитку, яке характеризується вираженим дефіцитом соціальної взаємодії та спілкування. Серед характерних ознак раннього дитячого аутизму (РДА) провідне місце належить порушенням мовлення та, як наслідок, несформованій комунікативній компетентності. Враховуючи порушення комунікативної сфери, соціальної взаємодії дітей з РДА, постає необхідність дослідження альтернативних технологій як засобу формування комунікативних умінь та навичок.*

У статті представлено теоретичний аналіз особливостей використання альтернативних технологій, зокрема карток PECS.

Постановка проблеми. Комунікація представляє собою процес обміну інформацією між двома і більше співрозмовниками. Вона поділяється на два різновиди – вербальна комунікація (за допомогою слів, активного мовлення) та невербальна (за допомогою жестів, міміки, емоційних проявів, тощо). Комунікаційні порушення призводять до тяжких відхилень у поведінці, впливають на інтелект дитини, розвиток її соціально значущих якостей, тощо. Сформованість комунікативних вмінь та навичок є необхідною умовою успішної соціалізації та адаптації особистості у суспільстві. Форма комунікації дітей з раннім дитячим аутизмом може бути не лише словесною, вона має бути індивідуалізованою, тобто, адаптованою до індивідуального рівня абстрагування дитини. Альтернативна комунікація представляє собою усі способи комунікації, які доповнюють або замінюють звичайне мовлення у дітей. Однією з таких технологій виступає методика альтернативної системи комунікації та розвитку мовлення за допомогою карток PECS.

Мета статті здійснити теоретичний аналіз проблеми використання карток PECS у процесі формування комунікативних умінь та навичок, визначити умови та особливості даної методики альтернативної системи комунікації

Виклад основного матеріалу. Актуальною проблемою сьогодення залишається розробка, впровадження та використання альтернативних адаптованих методик у системі корекційно-педагогічної роботи з розвитку міжособистісної взаємодії, комунікативних вмінь та навичок у дітей з розладами аутистичного спектра. У психолого-педагогічній літературі представлено різнобічні дослідження феномену аутизму та шляхів його корекції (Н. Базима, В. Бондар, В. Засенко, Т. Гладун,

Л. Кузнецова, Л. Ляховець, О. Мороз, К. Островська, М. Породько, І. Риндер, Х. Сайко, В. Синьов, В. Сторож, В. Тарасун, О. Ткач, М. Шеремет, В. Щербата та інші). Наявні наукові праці створюють теоретичне підґрунтя нашого дослідження.

Вчені (О. Боряк, Ю. Косенко) зазначають, що усі невербальні системи комунікації прийнято називати альтернативними [2, с.265].

Український дефектологічний словник визначає, що альтернативна комунікація – це форма комунікації, яка відбувається за допомогою невербальних засобів (жестів, міміки, картинок, піктограм, технічних засобів) та яка допомагає дитині адаптуватись у соціумі [3, с. 287].

Чайка М., Усатенко Г., Кривоногова О. наголошують, що альтернативні технології комунікації доцільно використовувати як повну альтернативу (заміну) мовленню, або як додаткове доповнення для покращення оволодіння ним. Вчені визначають можливість використовувати альтернативні засоби комунікації під час роботи з немовленнєвими дітьми, при відсутності у них усного мовлення, тоді особливого значення набувають невербальні комунікативні засоби (картинки, фотографії, піктограми, жести) [8, с.34].

Т. Куценко визначає цілі використання альтернативних технологій, які полягають у побудові системи комунікації для дітей з розладами аутистичного спектра; розвитку їх комунікативних навичок, зокрема навичок самостійно і зрозуміло доносити до слухача інформацію; розвитку здатності дитини висловлювати свої думки за допомогою символів, карток, піктограм, тощо [5, с.210].

Т. Єжова наголошує, що використання альтернативних технологій комунікації стимулює появу мовлення та сприяє його розвитку. Сьогодні використовують такі форми альтернативної комунікації: жестова мова, комунікація за допомогою реальних предметів, за допомогою репрезентативних об'єктів, фотографії, кольорові та чорно-білі піктограми, письмо, тощо [4, с.74].

Г. Усатенко визначає два види альтернативної системи комунікації. Перший – топографічний, включає в себе жестову мову, міміку, рухи тіла, пальців, складників слова та розмовного вокального мовлення. Другий – селективний, включає в себе символи (картинки, малюнки, піктограми) та додаткові засоби (книги, комп'ютери, електронні платформи, тощо) [7, с.78].

Одним з найпоширеніших та ефективних засобів альтернативної комунікації та розвитку мовлення виступає використання карток PECS.

Picture Exchange Communication System (PECS), тобто комунікаційна система обміну зображеннями, була розроблена наприкінці 80-х років доктором Ендрю Бонді та його помічником Лорі А. Фрост, в рамках програми корекції аутизму у штаті Нью-Джерсі, США.

Комунікативна система обміну картинками PECS – це засіб альтернативної системи комунікації, який полягає в обміні інформацією, завдяки спеціальному графічному об'єкту (символу, фотографії, мальованій картинці, тощо).

Вчені (Е. Бонді, Л. Фрост) стверджують, що метакарток PECS полягає у тому, щоб спонукати дитину самостійно невимушено розпочинати комунікативну взаємодію. В основі даного засобу альтернативної комунікації лежить той факт, що підстава для спілкування має передувати фактичній діяльності [1, с.163].

Враховуючи мету використання карток PECS, розпочинаючи роботу за даною методикою, необхідно визначити потенційні стимули дитини (що дитина любить, що хоче, тощо).

Г. Лопатіна визначає, що, для освоєння карток PECS, дитина повинна володіти базовими навичками, тому перший етапом роботи з дитиною з розладами

аутистичного спектра включає в себе відпрацювання порівняно стійкого візуального контакту, слів або жестових позначень «так», «ні», «дай» «зроби як я». Дитина має вміння повторювати серію з простих 2-3 дій, без їх словесного промовляння [6, с.110].

Розглянемо етапи реалізації альтернативної комунікації, використовуючи картки PECS.

Педагогічні умови: підвищення рівня мотивації дитини до заняття, визначення стимулів її діяльності (вподобання, бажання, тощо), розробка та оформлення карток-зображень, підготовка альбому для карток, тощо.

1 етап – елементарний, передбачає формування вміння дитини здійснювати фізичний обмін картки на реальний предмет чи дію. На цьому етапі доцільно використовувати прості стимули, як позитивні, так і негативні, які дитина добре знає. Хід роботи потребує присутності асистента, який буде допомагати їй виконати дію, зможе підказати. Для успішного результату потрібно здійснювати щонайменше 80 обмінів на день, поступово ускладнюючи та розширюючи перелік карток.

2 етап – етап самостійності, передбачає формування у дитини навички віддавати картку, якщо педагог знаходиться не поруч. Для цього необхідно використати спеціальний альбом для карток та на, відповідному полі, викласти картки, вивчені раніше. Даний етап допоможе дитині навчитися самостійно віддавати картку, працювати на дистанції, зрозуміти важливість уваги комунікативного партнера, тощо.

3 етап – етап вибору, робота на даному етапі полягає у навчанні дитини обирати та розпізнавати картки з декількох варіантів (2-3). Важливо навчити дитину знаходити потрібну картку й серед інших в альбомі. На 3 етапі поступово потрібно розпочинати використовувати дієслова і складати короткі словосполучення

4 етап – етап речень, передбачає формування у дитини вміння складати речення з карток, використовуючи альбом. На даному етапі речення будуть простими, наприклад «я хочу ...», «дай мені ...», тощо.

5 етап – питання та відповідь, на даному етапі у дитини формують вміння відповідати на прості запитання за допомогою карток. Проілюструємо прикладами: на запитання педагога «що ти хочеш?», дитина відповідає «я хочу яблуко», для цього, їй потрібно знайти в альбомі картку, що позначає вислів «я хочу», наклеїти її на відповідне місце, далі знайти картку, що позначає «яблуко», наклеїти її поруч з попередньою, передати «інформацію» партнеру (педагогу).

6 етап – коментування, передбачає формування вміння у дитини давати адекватні коментарі за допомогою карток. Надалі ми вчимо дитину працювати без візуальної опори.

В результаті впровадження даних етапів у корекційно-розвиткову роботу, у дітей підвищується мотивація до занять, бажання отримати нову картку та працювати з нею. За допомогою даного засобу альтернативної комунікації дитина вчиться проявляти ініціативу та самостійно вимовляти слова, для неї стає можливим спілкування з оточенням та набуття комунікативних навичок.

Висновок. Формування комунікативних умінь та навичок у дітей з розладами аутистичного спектра за допомогою системи Picture Exchange Communication System (PECS) відбувається у природньому для дитини середовищі, з використанням позитивної поведінкової підтримки. Впровадження даного засобу альтернативної комунікації стимулює мовленнєвий розвиток дитини з розладами аутистичного спектра, що обумовлюється поєднанням візуального сприйняття та словесного стимулу в процесі взаємообміну картками.

Список використаних джерел:

1. Bondy A. Frost L. A Picture'sWorth PECS and Other Visual Communication Strategiesin Autism Second_EditionChild&FamilyBehaviorTherapy, 2011, 34 (2):163-166 DOI:10.1080/07317107.2012.684657
2. Боряк О., Косенко Ю. Альтернативна комунікація як засіб розвитку мовленнєвої діяльності дітей з комплексними порушеннями. Актуальні питання гуманітарних наук. Вип 35, том 1, 2021. с.264-270
3. Дефектологічний словник : навч. посіб. за ред. В.І. Бондаря, В.М. Синьова. Київ : «МП Леся», 2011. 528 с.
4. Єжова Т. Є. Альтернативна комунікація як засіб соціальної реабілітації дітей з обмеженими можливостями життєдіяльності. Збірник «Актуальні проблеми навчання та виховання людей з особливими потребами». 2011. №8 (10). С. 73–80.
5. Куценко Т. О. Використання допоміжної альтернативної комунікації при навчанні дітей з розладами аутичного спектра. Освіта осіб з особливими потребами: шляхи розбудови. 2013. Вип. 4 (2). С. 209–218.
6. ЛопатінаГ. О.Методичніосновисистемиспілкування за допомогою обміну картками. Науковий часопис Національного педагогічного університету імені М.П. Драгоманова. Серія 19. Корекційна педагогіка та спеціальна психологія, 2014.Випуск 27. С.110-113.
7. Усатенко Г. В. Практичні аспекти створення символів альтернативної та додаткової комунікації для відновлення комунікаційних навичок у людей з афазіями. Наукові студії з соціальної та політичної психології. Київ, 2021. С.78-85
8. Чайка М. С., Усатенко Г. В., Кривоногова О. В. Теорія та практика використання альтернативної комунікації для осіб з особливими освітніми потребами : навчально-методичний посібник. Київ : ФОП Усатенко Г. В., 2021. 80 с

ІННОВАЦІЙНА ДІЯЛЬНІСТЬ КЕРІВНИКА ЗАКЛАДУ ОСВІТИ В УМОВАХ АНТИКРИЗОВОГО МЕНЕДЖМЕНТУ

Поляк Олександра Василівна

кандидат наук державного управління,
доцент кафедри педагогіки, психології та теорії управління освітою
Інститут післядипломної педагогічної освіти Чернівецької області, Україна

Актуальність теми. Інноваційна діяльність в освітньому менеджменті України – явище, яке започатковане від початку проголошення незалежності України та регулюється низкою законів держави, зокрема (подаю в порядку прийняття): «Про інвестиційну діяльність» (1991 рік), «Про наукову і науково-технічну експертизу» (1995), "Про спеціальний режим інноваційної діяльності технологічних парків" (1999), «Про інноваційну діяльність» (2002), "Про пріоритетні напрями інноваційної діяльності в Україні» (2012), "Про наукову і науково-технічну діяльність" (2016) та інші.

Але, безперечно, процедурний та процесуальний аспект здійснення інноваційної діяльності в закладах освіти в найбільшій мірі унормований Законом України «Про освіту» [6] та наказом МОН України «Про затвердження Положення про порядок здійснення інноваційної освітньої діяльності» від 2000 року [12], останні зміни до якого були внесені у червні 2021 року.

Таким чином, слід узагальнити, що законодавче поле України в тій чи іншій мірі сприяло розвитку інноваційної діяльності, оскільки така діяльність відгравала ключову роль для розвитку економіки держави в цілому та важливого її сегменту – освітнього менеджменту. Тенденції розвитку спостерігалися на всій території України до початку непереборних обставин, що було пов'язано з початком анексії РФ українського Криму, Донецької та Луганської областей. Тривалість процесу від 2014 року на окупованій частині нашої держави хоч і сповільнила інноваційний розвиток закладів освіти, але не згорнула на решта території України, про що свідчать статистичні та наукові джерела держави.

Але найбільший форс-мажорний вплив на стан інновацій у різних секторах економіки в цілому та освіті зокрема спричинило повномасштабне вторгнення РФ в Україну від 24 лютого 2022 року. Попри це, науковці держави і в умовах війни намагаються аналізувати різні аспекти правової та економічної чи інноваційної діяльності, пропонувати формати взаємодії, про що свідчить в тому числі аналітика О.Загнітка [4] та інших.

Стан аналізу питання. Щодо стану інноваційної діяльності в освітньому менеджменті, то його, в основному пов'язують з діяльністю вчителів, яка дає можливість їм конкурувати, на що звертає увагу науковець В.Ткаченко: підтримати конкурентоспроможність на ринку освітніх послуг неможливо без інноваційних змін. Інновація є результатом інноваційного процесу, який визначається як процес використання нововведень, що пов'язаний з одержанням, відтворенням і реалізацією новизни. Інноваційна діяльність в освіті формується під час педагогічної практики, акумулюючи всі теоретичні накопичення. Педагогічні інновації, що впливають на задоволення потреб суспільства мають бути науково обґрунтованими і пройти практичну апробацію [14].

Наукові погляди низки інших науковців, зокрема: Л.Даниленко [3], О.Темченко [13] та інших свідчать: інновації супроводжують діяльність у закладах освіти досить

тривалий період, що давало і дає можливість розвивати навчальні інституції для задоволення освітніх потреб здобувачів освіти.

Але в умовах воєнного стану, коли в системі освіти управлінські рішення доводиться приймати в тому числі в умовах форс-мажорів, важливо простежити можливості інноваційної діяльності керівника закладу освіти. Адже підхід в освітньому менеджменту щодо аналізу інноваційної діяльності з точки зору її ролі в удосконаленні управління закладами освіти фіксується не один рік. Так, на думку І.Марченко, управління розвитком школи – один з аспектів управлінської діяльності, який засобами планування, організації, керівництва та контролю процесів розробки та опанування інновацій забезпечує цілеспрямованість і організованість набуття освітнього потенціалу школи, підвищення рівня його використання, внаслідок чого можна отримати якісно нові результати освіти [10].

Попри те, що стаття 1 Закону України «Про інноваційну діяльність» [5] подає тлумачення категорій «інновації», «інноваційна продукція» тощо, ключовим для подальшого аналізу є поняття «інноваційна діяльність» (тобто діяльність, спрямована на використання і комерціалізацію результатів наукових досліджень та розробок і зумовлює випуск на ринок нових конкурентоздатних товарів і послуг), на що звертають увагу названі вище науковці, акцентуючи увагу на тому, що частиною управлінської діяльності керівника закладу освіти є інноваційна діяльність.

Але, оскільки наукові розробки – як базовий компонент інновацій – це нескінченний процес у просторі та часі, ставлю *за мету* обґрунтування характеру інноваційної діяльності керівника закладу освіти саме в кризових умовах функціонування освітніх інституцій. При цьому зауважую, що досі можна виокремити чи не єдину спробу наукового аналізу за окресленою мною проблематикою. Так, В.Мельник стверджує: в умовах прогресивних змін у суспільстві розширюється уявлення про роль та зміст управлінської діяльності керівника закладу освіти; управління позиціонує інноваційну форму – антикризовий менеджмент – як керований процес подолання або недопущення кризи, що відповідає цілям організації та об'єктивним тенденціям розвитку [11]. Хоча цей акцент повністю відповідає меті цієї публікації, але, на жаль, зазначений автор радше аналізує сутність педагогічного менеджменту в умовах кризи, а не роль антикризового менеджменту в управлінні закладом освіти директором для подолання викликів.

Як правило, більшість наукових публікацій стосуються або інноваційної діяльності в управлінні закладами освіти [7]. В.Ткаченко [14], або антикризового менеджменту керівників закладів освіти, що можна простежити, наприклад, в І.Усіка [16].

Результати дослідження. Для об'єктивності аналізу необхідно встановити відмінності понять «антикризовий (е) менеджмент/управління» та «кризовий (е) менеджмент/управління», які паралельно застосовуються в наукових працях. Так, фундаментальна праця «Менеджмент» авторів Г.Щокіна, М.Головатого, В.Сладкевича та інших зазначає: аналіз і синтез кризових ситуацій, що виникають, інтегрування діяльності функціонально чи предметно спеціалізованих ланок становлять сутність «антикризового управління» [18, 481-482]. Це ж джерело при поданні класифікації видів менеджменту пропонує термін «антикризовий менеджмент» [там само, с. 470]. Л.Карташова, наприклад, антикризовий менеджмент «прив'язує» до підвищення кваліфікації в системі освіти [8].

Проте, останнім часом у наукових колах дедалі частіше почав застосовуватися термін «кризовий менеджмент», про що свідчать джерела [9], [17] тощо. При цьому окремої уваги заслуговує наукова думка Ю.Федорченка в контексті головного

завдання та принциповості кола питань «кризового менеджменту». Вчений зазначає: головним завданням введення «кризового менеджменту» є розбудова у закладі освіти системи внутрішнього забезпечення якості освіти. Тому кризовими менеджерами мають бути особи, котрі спроможні розбудувати такі системи. Щодо кола питань, то він вважає, що при цьому слід дати відповідь: який суб'єкт має ініціювати введення кризового менеджменту? Який суб'єкт має «вводити» кризовий менеджмент у закладі освіти? Чи може суб'єкт, який ініціює введення кризового менеджменту бути водночас і суб'єктом, який фактично вводить кризовий менеджмент у закладі освіти? [17]

На мою думку, позитивним у цьому підході Ю.Федорченка є спроба співвіднесення кризового менеджменту до питання розбудови системи якості освіти. Але, коло сформульованих ним трьох принципових питань кризового менеджменту, на мою думку, не відповідає розумінню його значення саме для управлінської діяльності керівника закладу освіти.

Зважаючи на відмінності розуміння науковцями сутності понять «антикризовий менеджмент» та «кризовий менеджмент», використаю метод аналогії для обґрунтування результатів зазначеного мною питання. Так, базовими для аналізу змісту «антикризового менеджменту» є практика управління підприємствами, про що свідчать наукові праці авторів Н.Бараннікової та Н.Швед [1], З.Гонтар [2], О.Токарева та К.Копішинської [15] та інших. Зауважую також, що залишаюсь прихильницею концепції «антикризового менеджменту», до дає, на мою думку, концептуальне розуміння: як «долати кризи», а не «вводити кризи» (останнє застосовують науковці при означенні поняття «кризовий менеджмент», в тому числі Ю.Федорченко).

Перше з названих джерел [1] звертає увагу на те, що *політика антикризового управління*, яка орієнтована на подолання кризових ситуацій та запобігання їх появі у майбутньому, повинна передбачати такі заходи як (оптимізовано автором):

- перше: постійне здійснення моніторингу стану діяльності підприємства з метою вчасного виявлення кризових явищ;
- друге: використання найбільш дієвих заходів зі стабілізації підприємства;
- третє: вдосконалення управління на основі комплексу інноваційних заходів;
- четверте: впровадження або активізацію вже існуючих інноваційних процесів в усіх напрямках діяльності підприємства тощо [там само].

Дослідниці продовжують: задля уникнення загрози втрати конкурентоспроможності підприємства і виникнення кризової ситуації, яка у найгіршому своєму прояві загрожує банкрутством, необхідно постійно оновлювати продукцію і виробництво. Будь-яке підприємство, що хоче вижити в умовах ринку, зобов'язане мати в розпорядженні механізм відновлення і володіти процедурами інноваційного управління [там само]. Антикризова програма підприємства є центральною ланкою антикризового управління, яка пов'язує його мету і систему цілей, способи їх досягнення із завданням виходу з нестабільного положення і забезпечення подальшого динамічного розвитку суб'єкта господарювання.

Таким чином, зазначене у відношенні до підприємства дає можливість простежити взаємозв'язок: інновації – антикризовий менеджмент; антикризове управління – інноваційна діяльність. Екстраполяція цих вимірів на заклад освіти важлива з точки зору функціонування сучасних закладів освіти в умовах воєнного стану. Причому, подальше обґрунтування в рамках інших публікацій, яке не може бути вичерпним, але буде стосуватися тих, освітній менеджмент яких на сьогодні не дотичний до території зі прямими бойовими діями.

Тому, на мою думку, на завершення даного аналізу акцентую увагу на потребі розробки програми під умовною назвою «Інновації крізь призму повноважень управлінської діяльності директора закладу освіти для подолання кризових явищ в умовах воєнного стану», яка на мою думку має враховувати наступне:

- стан інноваційної компетентності як однієї зі чотирнадцяти професійних компетентностей згідно Професійного стандарту керівника (директора) ЗЗСО
- класифікація управлінських інновацій керівника (директора) закладу освіти в рамках реалізації повноважень згідно Закону України «Про освіту»,
- моделі інноваційної діяльності директора закладу освіти в умовах антикризового менеджменту.

Висновки. Проаналізоване дає підстави узагальнити наступне. Правові норми законодавства України про інноваційну діяльність в цілому та в системі освіти зокрема свідчать про можливість повноти застосування процесів та дій в цій сфері. Інноваційний характер управлінської діяльності керівників закладів освіти може і має супроводжувати реалізацію повноважень посади згідно законодавства України про освіту. Важливим для управління є фактор наповнення новим змістом інноваційної компетентності директора закладу освіти.

Визначено, що функціонування закладу освіти в умовах «кризового/антикризового менеджменту», що обумовлено початком воєнного стану від 24 лютого 2022 потребує зміни пріоритетів інноваційного характеру управлінської діяльності директора. Запропоновано орієнтиром для розуміння пріоритетності щодо інновацій керівника закладу освіти в умовах кризового/антикризового менеджменту різноманітні управлінські інструменти та заходи за аналогією із організаціями, що працюють у недержавному секторі економіки.

Рекомендації щодо подальших досліджень стосуються потреби розробки для директорів ЗЗСО програми під умовною назвою «Інновації крізь призму повноважень управлінської діяльності директора закладу освіти для подолання кризових явищ в умовах воєнного стану», яка могла би реалізовувати наступні цілі:

- удосконалення інноваційної компетентності як однієї зі чотирнадцяти професійних компетентностей згідно Професійного стандарту керівника (директора) ЗЗСО,
- трансформація управлінських інновацій керівника (директора) закладу освіти в рамках реалізації повноважень згідно Закону України «Про освіту»,
- розширення для застосування моделей інноваційної діяльності директора закладу освіти в умовах кризового/антикризового менеджменту.

В цілому, запропоновані напрями інноваційної діяльності директорів закладів освіти в умовах викликів та змін мають використовувати наявні та нові наукові підходи, аналіз чого можливий у рамках іншої наукової публікації.

Список використаних джерел.

1. Бараннікова, Н. & Шведа, Н. (2016). *Інновації як інструмент антикризового управління підприємством в умовах сталого розвитку.* URL.: http://elartu.tntu.edu.ua/bitstream/123456789/15521/2/Conf_2016_Barannikova_N-Innovation_as_a_tool_14-15.pdf.
2. Гонтар, З.Г. & Соколова, М.К. (2020). *Організація антикризового управління на підприємствах на основі інновацій.* URL.: <https://sci.ldubgd.edu.ua/bitstream/123456789/9236/1/71-Article%20Text-307-1-10-20210126.pdf>.
3. Даниленко, Л.І. (2004). *Управління інноваційною діяльністю в загальноосвітніх навчальних закладах.* К.: Міленіум. 358 с.

4. Загнітко О. (2022). *Форс-мажорні обставини у договорах під час воєнного стану*. URL.: <https://jur-gazeta.com/publications/practice/civilne-pravo/forsmazhorni-obstavini-u-dogovorah--pid-chas-voennogo-stanu-.html>
5. Закон України «Про інноваційну діяльність» № 40-IV (2022). <https://zakon.rada.gov.ua/laws/show/40-15#Text>
6. Закон України «Про освіту» № 2145-VIII (2022). <https://zakon.rada.gov.ua/laws/show/2145-19#Text>
7. *Інновації в освіті: перспективи розвитку* (2021). Тернопіль: ЗУНУ, 357 с. URL.: <http://dspace.wunu.edu.ua/bitstream/316497/42195/1/%D0%>
8. Карташова Л.А. (2020). *Антикризовий менеджмент підвищення кваліфікації*. URL.: <https://visnyk.naps.gov.ua/index.php/journal/article/view/64/93>.
9. *Кризовий менеджмент за європейськими стандартами*. Дніпровський національний університет. URL.: <https://www.dnu.dp.ua/news/79>
10. Марченко І. (2022). *Інноваційний розвиток сучасного закладу освіти (із досвіду роботи комунального закладу «Петрівське навчально-виховне об'єднання «Загальноосвітня школа І-ІІІ ступенів – гімназія» Петрівської селищної ради Олександрійського району Кіровоградської області)*. URL.: file:///C:/Users/grinacv/Downloads/pv_2022_1-2-97-100.pdf
11. Мельник, В.К. (2003). *Підвищення управлінської кваліфікації керівника загальноосвітнього навчального закладу в системі післядипломної педагогічної освіти* [Автореф. дис. канд. пед. наук], ЦППО АПН України, Київ, 18 с.
12. Наказ МОН України «Про затвердження Положення про порядок здійснення інноваційної освітньої діяльності» № 522 (2000). <https://zakon.rada.gov.ua/laws/show/z0946-00#Text>
13. Темченко О. В. (2020). *Інноваційна компетентність керівника закладу освіти як складова його інноваційної культури*. URL.: http://dspace.tnpu.edu.ua/bitstream/123456789/17190/1/17_Temchenko.pdf.
14. Ткаченко В.П. (2018). *Інноваційна діяльність у закладах освіти*. URL.: http://www.investplan.com.ua/pdf/10_2018/10.pdf.
15. Токарев О.М. Копішинська К.О. (2017). *Інновації в антикризовому управлінні підприємством*. URL.: https://ela.kpi.ua/bitstream/123456789/22564/1/2017-11_2-22.pdf
16. Усік, І.А. (2019). *Розвиток антикризового менеджменту керівників закладів загальної середньої освіти: теоретичний аспект*. URL.: <https://visnyk.chnpu.edu.ua/download/vs157/46.pdf>
17. Федорченко Ю. (2017). *Про автономію вищих навчальних закладів та кризовий менеджмент*. URL.: <http://education-ua.org/ua/articles/944-pro-avtonomiyu-vishchikh-navchalnikh-zakladiv-ta-krizovij-menedzhment>.
18. Щокін, Г.В., Головатий, М.Ф. & Сладкевич, В.П. (2007). *Менеджмент*. К.: МАУП, 816 с. URL.: https://maup.com.ua/assets/files/lib/book/p08_21.pdf.

КОРЕКЦІЯ ЗВУКОВИМОВИ У МОЛОДШИХ ШКОЛЯРІВ В УМОВАХ ДИСТАНЦІЙНОГО НАВЧАННЯ КАРАНТИННОГО ПЕРІОДУ ЧЕРЕЗ ЗАХВОРЮВАННЯ НА COVID-19

Месяц Вікторія

магістрант 6 курсу

спеціальності 016 Спеціальна освіта

МНУ імені В.О.Сухомлинського, Україна

Махиня Юлія Олегівна

викладач кафедри спеціальної освіти

МНУ імені В.О.Сухомлинського, Україна

***Анотація.** У статті розглядається проблема корекції звуковимови у молодших школярів з порушеннями мовлення в умовах дистанційного навчання карантинного періоду через захворювання на COVID-19. Здійснено аналіз сучасної психолого-педагогічної літератури для визначення та уточнення сутності наукових понять «звуковимова» та «дистанційне навчання». Розглянуто шляхи вдосконалення корекційного впливу й підвищення ефективності корекційно-логопедичної роботи у дітей молодшого шкільного віку у дітей із порушеннями.*

Постановка проблеми. Відсоток дітей із порушенням звуковимови неухильно зростає, що створює певні проблеми при навчанні та спілкуванні з однолітками. Одна з найважливіших сторін, що характеризують правильну вимову дитини - це звуковимова, яка є основою мови людини.

Звуковимова - процес утворення мовних звуків, що здійснюється енергетичним (дихальним), генераторним (голосоосвітнім) та резонаторним (звукоосвітнім) відділами мовного апарату при регуляції з боку центральної нервової системи.

Мовлення – це засіб самореалізації і входження індивіда в соціум, одна з головних психічних функцій, пряме відображення процесу протікання розумових операцій, емоційних станів та рівня взаємодії з навколишнім середовищем. Важливо зазначити вплив мовлення на загальний розвиток дитини: регуляцію поведінки й діяльності на всіх етапах. Чим багатше й правильніше мовлення дитини, тим легше їй налагодити комунікацію з оточуючими й висловлювати свої думки, тим змістовнішими та повноціннішими будуть відносини з однолітками, дорослими, тим активніше відбуватиметься її психічний розвиток [2, с. 15].

Проблемою становлення звуковимови дітей займалося багато вчених, зокрема М. Шеремет, Ю. Немцева, Н. Савінова, Л. Калмикова, В. Кисличенко, С. Глазунова, І. Журавльова, В. Ільяна та багато інших, які відзначають, що всі порушення мають бути виправлені в дошкільний вік, він є найбільш сприятливий для постановки звуків, формування та розвитку мови у дітей із порушенням звуковимови.

Одним із суттєвих напрямів корекційної роботи є формування мовленнєвої компетентності молодших школярів, яка полягає у здатності слухати, сприймати, відтворювати інформацію, читати і розуміти текст, висловлювати свої думки в усній і письмовій формах. Важливим аспектом у формуванні мовленнєвої компетентності є своєчасне подолання мовленнєвих порушень, які впливають на рівень навчальних досягнень дитини молодшого шкільного віку. І тут у процесі логопедичної роботи не

можна обмежуватися корекцією одних лише дефектів у вимові звуків, а треба працювати над удосконаленням мови у цілому

Дефекти звуковимови зустрічаються майже при будь-якому порушенні мови, вони виявляються найбільш елементарними проявами всього мовленнєвого порушення і тому найлегше вловимими. Різка невідповідність особливостей вимови його віковим нормам та стабільність неправильних форм вимови характерні для випадків патології. Такі порушення виявляються у спотвореному вимові звуків мови, замінах одних звуків іншими, змішуванні звуків, і навіть їх пропусками [5, ст 96].

У період карантину всі діти знаходяться на дистанційній формі навчання адже, попри все – потрібно продовжувати процес здобуття знань і загальний розвиток дітей.

Теоретико-практичні аспекти дистанційного навчання ґрунтовно були проаналізовані в працях і зарубіжних, і вітчизняних вчених, серед них: J. Adams, H. Dichanz, H. Lobin, A. Андреева, O. Алексеева, В. Бикова, В. Ващенко, К. Колос, В. Дядичева та ін.

Тлумачення щодо означеної дефініції запропонувала Кудрявцева: «дистанційне навчання – це систематична організація навчання, побудована на взаємодійні викладача та учнів, учні між собою на віддаленні, що відбиває всі властиві навчальному процесу елементи (організаційні форми, цілі, засоби навчання, зміст) своєрідними прийомами ІКТ та Internet-технологіями» [4, с. 43].

Мета – розглянути шляхи вдосконалення корекційного впливу й підвищення ефективності корекційно-логопедичної роботи в умовах дистанційного навчання у дітей молодшого шкільного віку, які мають мовленнєві порушення. Проаналізувати та висвітлити досвід реалізації ІКТ в корекційно-розвивальній роботі вчителя-логопеда при корекції звуковимови у молодших школярів.

Виклад основного матеріалу. Під час корекційної роботи із дітьми, які мають порушену звуковимову, необхідно враховувати такі фактори, як: пошук завдань, які б максимально стимулювали активність дитини, давати завдання з опорою на зразки, проводити чіткий і доступний інструктаж. Подавати зміст навчального матеріалу невеликими частинами, використовуючи мультисенсорний підхід (слуховий, візуальний, маніпуляційний). Якомога більше повторюйте та закріплюйте вивчене [4, с. 53].

Варто зазначити, що корекція звуковимови в дітей здійснюється в поєднанні з розвитком та вдосконаленням звукового аналізу й синтезу, становленням лексико-граматичної сторони мовлення та зв'язного висловлювання. Корекційний вплив здійснюється артикуляційною гімнастикою, логоритмікою, а в низці випадків у поєднанні логопедичної корекції із загальною лікувальною фізкультурою, фізіотерапією і спеціальним медикаментозним лікуванням. Успіх та позитивна динаміка в подоланні мовленнєвих порушень багато в чому залежать від раннього початку логопедичних занять, систематичності проведення та ґрунтовного підходу фахівця до їх підготовки.

Під час дистанційних логопедичних занять треба враховувати, що кожна дитина потребує часу для адаптації: хтось адаптується швидко, відразу включається в процес, а для когось має минути деякий час, щоб дитина зрозуміла, що відбувається навколо, як реагувати на завдання логопеда, що конкретно від неї вимагають.

Під час дистанційного навчання зміст корекційної роботи й кількість годин для її реалізації не скорочується; передбачається взаємодія вчителя-логопеда й дитини в синхронному та асинхронному режимах (з урахуванням необхідності запобігання погіршенню стану мовлення дітей, а також технічних можливостей для синхронної взаємодії).

Синхронний режим – це «прямий ефір», дитина контактує через засоби зв'язку безпосередньо з учителем-логопедом. Це може бути відео-, аудіозв'язок, спілкування в чаті. Як найефективніша форма саме в роботі вчителя-логопеда зарекомендував себе відеозв'язок, адже дозволяє підтримати дитину, запевнити її в успіхах. А логопед має можливість контролювати мовлення дитини, слідкувати за артикуляційними укладами.

Асинхронний режим має на меті самостійне (за участю батьків) опрацювання матеріалу, виконання спеціальних артикуляційних вправ, планування гнучких та жорстких дедлайнів. Для дітей з особливими освітніми потребами гнучкі дедлайни більш прийнятні: коли дитина не встигає, то додається час на доопрацювання. [3, с. 23].

Здійснювалися комунікації з батьками та організація освітнього процесу за допомогою застосунків Viber, WhatsApp, Telegram, Skype дає змогу не переривати навчання в той момент, коли реалізація освітнього процесу неможлива в закладі освіти, зокрема у випадках надзвичайних обставин.

Учитель-логопед не переходить до наступного етапу корекційної роботи доти, доки дитина не сформує та закріпить навички попереднього. Зв'язок може відбуватися через електронне листування, надання відеозаписів; логопед може створити блог чи розмістити завдання для самостійного опрацювання на сайті закладу освіти тощо.

Висновки. Отже, діти з порушеною звуковомовою вимагають особливого підходу. Визнання прав такої дитини, її інтересів, потреб, надання допомоги в процесі її особистісного становлення є надзвичайно важливим. Знання своєрідності психічного розвитку дитини допомагає кваліфіковано вирішувати питання навчання і виховання дітей, долати або компенсувати порушені психічні сфери. Знання закономірностей генезу психіки в нормі дає можливість краще розібратися у своєрідності психічного розвитку, дослідити, який вплив чинить на хід психічного розвитку порушення чи недорозвинення мозку.

Реалії сучасного життя створюють потребу в розробці та впровадженні прогресивних, інноваційних засобів для здійснення поступової роботи логопеда з педагогами, батьками та учнями в логопедичній практиці як ефективних засобів, які відповідають вимогам сучасного освітнього процесу та тенденціям стрімкого розвитку науково-технічного прогресу.

Запорукою успішного дистанційного та онлайн-навчання, крім дієвих сервісів і технічних засобів, є наявність правил і рекомендацій, яких дотримуються всі учасники освітнього процесу (педагоги, діти, батьки). Важливою передумовою організації ефективної корекційної роботи в умовах дистанційного навчання є самодисципліна дітей та зацікавленість батьків.

Список використаних джерел:

1. Голуб А. В. Актуальні проблеми діагностики та корекції мовлення при різних формах дизартрії у дітей старшого дошкільного віку. Науковий часопис. Корекційна педагогіка
2. Конопляста С. Ю., Сак Т. В. Логопсихологія / За ред. М. К. Шеремет. К.: Знання, 2010. 293 с.
3. Концепція розвитку дистанційної освіти в Україні року: Постанова від 20 грудня 2000. Міністерство освіти і науки України. URL: <http://www.osvita.org.ua/distance/pravo/00.html>.
4. Кудрявцева С. П., Колос В. В. Педагогіка. Навч. посібник. К.: Видавничий Дім "Слово", 2005. 400 с. 9. Кухаренко В. М. Дистанційне навчання. Умови застосування. Дистанційний курс. 3-е вид. Харків : НТУ "ХПІ", Торсінг, 2002. 320 с.
5. Шеремет М. К. Логопедія. Підручник, третє видання, перероблене та доповнене. За ред. М. К. Шеремет. К.: Слово, 2014. 672 с.

КОРЕКЦІЯ МОТОРНО-ЗОРОВОГО ПРАКСИСУ У ДІТЕЙ З ДИТЯЧИМ ЦЕРЕБРАЛЬНИМ ПАРАЛІЧЕМ

Кисличенко В.А.

канд. пед. наук, доцент кафедри спеціальної освіти
Миколаївський національний університет імені В.О. Сухомлинського, Україна

Рябоконт А. Є.

магістр спеціальної освіти
Миколаївський національний університет імені В.О. Сухомлинського, Україна

Анотація. Однією з актуальних проблем спеціальної педагогіки виступає пошук методів, прийомів та шляхів підвищення результативності корекційної роботи з дітьми із порушеннями психофізичного розвитку. Дитячий церебральний параліч (ДЦП) поєднує в собі непрогресуючі порушення неврологічного характеру, які виникають в результаті ушкодженого головного мозку в ранньому онтогенезі. Внаслідок органічного ураження центральної нервової системи яскраво виражено проявляється порушення усієї моторної сфери дитини з ДЦП, яке є стійким та важко піддається коригуванню. Рання корекція моторно-зорового праксису дозволяє дитині оволодіти необхідними шкільними навичками та зменшити прояви їх порушень.

У статті розкриваються напрямки та зміст корекційної роботи над моторно-зоровим праксисом у дітей з дитячим церебральним паралічем

Постановка проблеми. Оволодіння моторно-зоровим праксисом, який представляє собою рухову діяльність, обумовлену координованою роботою м'язів рук (пальців, кистей) та зору, допомагає дитині досліджувати, порівнювати, класифікувати предмети, які його оточують і тим самим збагачувати свій кругозір та пізнавати навколишній світ. Навички дрібної моторики допомагають дитині в оволодінні грою, побутово важливими вміннями (тримати ложку, застібати гудзик, тощо) та проявах творчого потенціалу (малювання, аплікація, ліплення, тощо). Дані вміння лежать в основі навчальної діяльності та посідають провідне значення у розвитку графо-моторних навичок, що й зумовлює актуальність обраної проблеми.

Мета статті визначити та теоретично обґрунтувати корекційну діяльність з розвитку моторно-зорового праксису у дітей з дитячим церебральним паралічем.

Виклад основного матеріалу. Вивчення основ ефективної корекційної роботи з дітьми із психофізичними порушеннями привертає увагу багатьох сучасних дослідників: В. Бондар, О. Глоба, І. Дмитрієва, В. Засенко, С. Конопляста, О. Ласточкіна, С. Миронова, В. Нечипоренко, Н. Пахомова, О. Романенко, Н. Савінова, В. Синьов, М. Супрун, В. Тарасун, С. Федоренко, М. Шеремет, Д. Шульженко та інших. Особливості корекційно-розвиткової роботи у дітей з дитячим церебральним паралічем висвітлено у працях українських вчених (Т. Золотарьова, О. Романенко, Т. Скрипник, Л. Ханзерук, О. Чеботарьова, А. Шевцов та інші).

Нааявні різнобічні наукові праці зумовлюють потребу в уточненні сутності поняття «дитячий церебральний параліч».

Український дефектологічний словник визначає, що дитячий церебральний параліч – це група порушень пози тіла та рухів, яка призводить до зменшення та обмеження соціальної активності людини [1, с.52].

У понятійно-термінологічному словнику спеціальної педагогіки (уклад. В. Бондар) наголошується, що дитячий церебральний параліч – це збірний

термін, який об'єднує непрогресуючі патологічні стани, викликаним недорозвитком або пошкодженням мозку в період раннього онтогенезу [2, с.37].

Сучасні українські вчені (Н. Кабельнікова, І. Козявкін, В. Маринюк, О. Мартинчук, О. Назар, К. Німченко та інші) визначають, що у центрі клінічної картини дитячого церебрального паралічу лежать рухові розлади (паралічі, парези, гіперкінези), порушення психічної сфери та мовлення.

А. Малікова зазначає, що клінічні прояви дитячого церебрального паралічу поліморфні, залежать від характеру порушення розвитку та патологічного стану окремих систем головного мозку [6, с.48].

І. Гаврилук наголошує, що у дітей з дитячим церебральним паралічем, внаслідок патології розвитку моторики, спостерігається порушення регуляції тону м'язів (за типом спастичності, ригідності, дистонії, гіпотонії, тощо), яка призводить до порушення тонічних рефлексів [4, с.68].

Отже, порушення рухових реакцій охоплює не лише ділянку загальних рухів, а й призводить до порушення дрібної та артикуляційної моторики, внаслідок чого у дітей виникають стійкі порушення моторно-зорового праксису.

Сучасні словники не трактують поняття «моторно-зоровий праксис», тому ми визначаємо його як єдність трьох складових «моторний», «зоровий», «праксис».

Тлумачний словник визначає поняття «моторний» як «той, який здійснює рух» [9, с.27], а поняття «зоровий» як «той, що стосується зорової діяльності» [9, с.11].

Український дефектологічний словник пояснює сутність поняття «праксис» як «здатність до довільного відтворення поз і дій» [1, с.184].

Отже, моторно-зоровий праксис – це здатність до відтворення рухів під контролем зору.

В. Войтенко визначає «моторно-зоровий праксис» як процес узгоджених моторних рухів та їх елементів, що здійснюються під контролем зору в результаті спільної та одночасної діяльності зорового і рухового аналізаторів, які забезпечує тім'яно-скронево-потиличні відділи головного мозку.

Вчені І. Яковенко та А. Солонська визначають три компоненти моторно-зорового праксису, враховуючи його операційну організацію – зорове сприйняття, дрібна моторика, зорово-просторова орієнтація [10, с.394].

В. Войтко наголошує, що для формування предметно-практичної та пізнавальної діяльності важливе значення надається узгодженості рухів рук та зору. Діти з нормотиповим розвитком, спочатку, не звертають увагу на руки, під час руху ними в межах поля зору. Далі – починають слідкувати за руками, а потім спрямовувати їх на конкретний рух. Діти з дитячим церебральним паралічем, внаслідок ураженої рухової сфери та зорового м'язового апарату не можуть у повній мірі засвоїти узгоджені рухи рук та очей, процес засвоєння ускладнюється наявністю (приблизно у 30% дітей з ДЦП) косоокості, мимовільних рухів очних яблук (ністагм), подвоєнням в очах, зниженням зору, опущенням нижньої повіки (птоз), тощо [3, с.77]. Враховуючи вищезазначені фактори, можна стверджувати, що діти з дитячим церебральним паралічем не можуть слідкувати очима за своїми рухами, що перешкоджає розвитку предметно-маніпулятивної, ігрової, образотворчої діяльності та, в подальшому, гальмує формування навчальних навичок (читання, письма)

Отже, порушення моторно-зорового праксису у дітей з дитячим церебральним паралічем, проявляється у несформованості просторового аналізу та синтезу, рухових вмінь (неточності у виконанні рухів ходьби, стрибків, вправ з киданням м'яча, тощо), низькому рівні вмінь та навичок самообслуговування, труднощах в оволодінні навичками шкільної діяльності (читання, письмо, тощо).

Т. Золотарьова уточнює, що діти з дитячим церебральним паралічем не дотримуються рядків у зошиті, у них порушена просторова орієнтація, внаслідок чого, дитина може розпочинати писати чи малювати у будь-якому місці на аркуші, читати з середини сторінки, тощо [5, с.255].

Аналіз психолого-педагогічної літератури дозволив нам визначити основні напрямки корекційної роботи моторно-зорового праксису:

1. Поновлення та зміцнення роботи м'язів ока, нормалізація положень кисті та пальців рук.

2. Розвиток загальної та дрібної моторики.

3. Розвиток зорового сприймання предметів.

4. Розвиток зорово-просторової орієнтації.

Серед завдань корекції моторно-зорового праксису визначають:

1. Зняття м'язової напруги та нормалізація м'язового тону.

2. Формування та розвиток вміння утримувати у полі зору зоровий стимул при виконанні завдань.

3. Формування та розвиток навички слідкувати очима за рухами руки.

4. Формування та розвиток вміння проводити різноманітні лінії (прямі, похилі, тощо) за зразком.

5. Розвиток вміння обирати раціональний спосіб дії при виконанні графічних завдань, тощо.

Ми наголошуємо, що важливо дотримуватись системності та комплексності у корекції моторно-зорового праксису у дітей із дитячим церебральним паралічем. Комплексний характер корекційної роботи передбачає системну роботу над руховими, мовленнєвими та психічними сферами дитини в динаміці її послідовного розвитку. Щоденне виконання комплексів вправ, які спрямовуються на вирішення моторно-зорових завдань з різних корекційних позицій, сприятиме коригуванню роботи м'язів ока, рук, їх стимуляції та відновленню. Спеціальні вправи допомагають дитині впоратися із зоровим, руховим, навчальним навантаженням, активізувати кровообіг в ділянці очей та мозку, знімають загальну, розумову та зорову напругу, втому, зміцнюють м'язи, покращують та розвивають моторно-зорові функції.

Одним із засобів розвитку моторно-зорового праксису виступають вправи на зміцнення роботи очних м'язів у дітей з дитячим церебральним паралічем. До них відносяться завдання на різноманітні рухи очима: праворуч, ліворуч, вгору, вниз, кругові рухи, заплющення, широке відкриття очей, тощо, які сприяють розвитку рухових можливостей ока, активізації кровообігу, покращенню координації очних рухів та голови, підвищенню стійкості вестибулярного апарату, тренуванню м'язів очей. Вчені (О. Нагорна, А. Синиця) зазначають, що після виконання таких рухів діти відчують себе значно краще, адже ці вправи допомагають зняти розумову та зорову напругу [7; 8].

Розвиток м'язових можливостей рук у дітей з дитячим церебральним паралічем теж потребує тренувань та корекції. До засобів роботи можна віднести: масаж рук (поглажування, розминання, згинання, розгинання, тощо), гімнастика для дрібної мускулатури пальців (коригування рухів кожного пальця, вплив на всі м'язи руки, розвиток точності рухових реакцій, тощо).

Важливо, розвивати у дітей образотворчі навички, адже через сковані та неточні рухи руками діти відчують труднощі під час виконання малювальних рухів, зображувальні елементи стають незрозумілими, лінії виглядають хаотично, тощо. Корекційна робота на даному етапі спрямовуються на: розвиток точності напрямку рухів руки, регулювання розмаху малювального руху, регулювання сили натиску на

олівець чи пензлик, формування графічних вмінь та навичок, тощо. Багаторазове повторення малювальних рухів сприятиме розвитку у дитини моторно-зорової пам'яті, моторно-зорової рухової координації.

Висновок. Розвиток рухової сфери у дітей з дитячим церебральним паралічем є спотвореним, що проявляється у порушеннях розвитку координації рухів, їх точності, узгодженості, системності, здійсненні контролю за ними, тощо. Саме тому, корекційна робота повинна спрямовуватись на розвиток автоматизованих навичок синхронності рухів руки та очей, моторно-зорового праксису, формування системи отримання сенсорної інформації, яка буде забезпечувати роботу та контроль рухової функції.

Список використаних джерел:

1. Бондарь В.І., Синьов В.М. Дефектологічний словник: навчальний посібник. Леся, 2011. 528 с.
2. Бондарь В. І. Спеціальна педагогіка: Понятійно-термінологічний словник. Луганськ : Альма-матер, 2003. 436 с.
3. Войтко В.В. Корекційно-розвиткова робота з учнями з порушеннями зору в умовах інклюзивної освіти : [навчально-методичний посібник], за заг. ред. О.Е. Жосана. Кропивницький : КЗ «КОІППО імені Василя Сухомлинського», 2021. 104 с.
4. Гаврилук І. В. Диференційований підхід у логопедичній роботі з дітьми з дитячим церебральним паралічем [Електронний ресурс]. Таврійськ. вісн. освіти. 2015. № 4. С. 67–73
5. Золотарьова Т. В. Проблема формування вмінь молодших школярів із ДЦП на основі детерміністичної наукової освітньої парадигми. Педагогічні науки: теорія, історія, інноваційні технології. Науковий журнал. Суми: СумДПУ імені А. С. Макаренка, 2016. № 10 (64). С. 254-269.
6. Малікова А. М. Комплексна реабілітація дітей з наслідками дитячого церебрального паралічу (ДЦП) та їхня інтеграція в сучасне суспільство [Електронний ресурс]. Вісн. ЗНУ. Пед. науки, 2015. № 1. С. 48–58.
7. Нагорна О. Діти з особливими освітніми потребами: дитячий церебральний параліч. Поч. освіта, 2012. № 45. С. 6–10.
8. Синиця А. О. Проблема логопедичного супроводу дитини раннього віку з дитячим церебральним паралічем у сучасній теорії та практиці. Наук. часопис НПУ імені М. П. Драгоманова. Серія 19. Корекційна педагогіка та спеціальна психологія: Зб. наукових праць. К.: НПУ імені М. П. Драгоманова, 2016. С.80-86.
9. Тлумачний словник термінів і словосполучень фізичної реабілітації (за ред.О. Мерзлікіна, О. Гузій). Львів, 2002. 48 с.
10. Яковенко, І. О. та Солонська, А. А. (2020) Роль праксису в навчанні та вихованні дітей з порушеннями мовлення. Scientific bases of solving of the modern tasks: abstracts of XIX international scientific and practical conference, 1-2 June, 2020. с. 394-396.

МЕДІАЦІЯ ЯК ІННОВАЦІЙНИЙ СПОСІБ ВИРІШЕННЯ КОНФЛІКТІВ

Косьміна Мальвіна Максимівна

здобувач вищої освіти

Факультету психології, соціальної роботи та спеціальної педагогіки
Київський університет ім.Бориса Грінченка, Україна

Лютий Вадим Петрович

кандидат педагогічних наук, доцент

Факультету психології, соціальної роботи та спеціальної педагогіки
Київський університет ім.Бориса Грінченка, Україна

Кожен з нас значну частину свого життя проводить у спілкуванні з іншими. Особливе місце в комунікації між людьми посідають конфлікти. Прийнято вважати, що конфлікти це погано, що їм не місце в ідеальних стосунках двох людей. Через це велика увага зазвичай приділяється профілактиці конфліктів, навчання способам їх уникнення та, в частих випадках, способам подавлення в собі бажання довести правоту. Але такий підхід не веде до вирішення самої конфліктної ситуації і часто стає поштовхом для її загострення. Тому нам необхідно шукати інші підходи до вирішення непорозумінь. Одним з таких підходів є медіація. Цей спосіб досягнення згоди дає змогу оволодіти комплексом різноманітних знань, особистісних якостей, соціально-комунікативних умінь та навичок для успішного та мирного вирішення конфліктів.

Проблема культури спілкування порушувалася у вітчизняній педагогічній науці відомими педагогами Г. Ващенком, А. Макаренком, В. Сухомлинським.

До проблеми впровадження медіації як інноваційного способу досягнення миру зверталися відомі науковці, серед яких Д. Кушерець, С. Короед, Ю. Крисюк, Я. Н. Мазаракі, Ю. Притика та ін. дослідники.

О. Безпалько, І. Зверева, А. Капська, О. Карпенко у своїх дослідженнях деяких питань діяльності соціального педагога вивчали посередництво (медіацію). Т.Алексєєнко, С. Архипова, Р.Вайнола, Л. Завацька розглядали медіацію як одну з соціально-педагогічних технологій.

Проаналізувавши наукові джерела, ми можемо виокремити ряд робіт, які присвячені вивченню стану впровадження медіації в Україні, зокрема на законодавчому рівні.

Так, наприклад, Закон України “Про медіацію” від 16.11.2021 року №№1875- IX дає визначення медіації, визначає сфери її застосування, закріплює принципи процедури медіації, визначає права та обов’язки медіатора та учасників медіації, вимоги до медіатора тощо [3].

Згідно Закону України “Про медіацію”, “медіація — добровільна, позасудова, конфіденційна, структурована процедура, під час якої сторони за допомогою медіатора (медіаторів) намагаються врегулювати конфлікт (спір) шляхом переговорів” [3].

Ю. Михальський говорить про те, що медіація це “специфічна форма регулювання спірних питань, конфліктів, узгодження інтересів” [1]. Г. В. Єрьоменко пише, що медіація це “процес, під час якого зустрічаються разом дві чи більше сторін у присутності третьої – нейтральної – сторони (медіатора), яка сприяє досягненню сторонами взаємної згоди у вирішенні спору” [1].

“Добровільним та конфіденційним способом вирішення конфліктної ситуації, де медіатор у ході структурованої процедури допомагає учасникам конфлікту вступити в прямі перемовини для вироблення спільного рішення щодо проблеми” називає медіацію О. В. Белінська.

Тобто, ми можемо простежити схожі тенденції в різних визначення поняття “медіація”. Серед них є обов’язкова умова добровільності участі в медіації, наявність третьої незацікавленої у спорі сторони та спільне прийняття рішення про умови вирішення проблеми.

Як спосіб врегулювання конфліктів медіація почала розвиватися переважно в другій половині ХХ століття. США, Австралія, Великобританія стали першопрохідцями у впровадженні медіації. Поступово в Європі також стрімко почав розвиватися цей спосіб досягнення миру.

З самого початку медіація використовувалася виключно для вирішення сімейних спорів, але згодом вона набула визнання і серед інших соціальних сфер: місцевих громад, комерційних, публічних сфер, трудових спорах тощо.

При цьому медіація це відносно новий, адже давно забутий, інструмент досягнення згоди між людьми.

В Україні медіація як інноваційний метод вирішення конфліктів з’явилися понад 10 років тому. Одеська обласна Група Медіації (ООГМ) і Луганська обласна Група Медіації (ЛОГМ) одними з перших почали реалізувати програми медіації на території нашої держави. Але до сих пір суспільство плутає це поняття з іншими схожими за звучанням словами (медіа, медитація тощо), не намагаючись заглибитися в суть визначення [4].

Медіація спонукає все більший інтерес суспільства до даного питання, адже вона має великий потенціал для зміни “полюсу” взаємодії людей в конфлікті, що в результаті змінює світогляд учасників медіації.

Так, наприклад, більшість людей, почувши слово “конфлікт”, поєднують з ним переважно негативні асоціації (“бійка”, “сварка”, “неприємно”, “образа”, “погані стосунки” тощо). Медіація ж дає людині можливість поглянути на конфлікт зовсім з іншого ракурса, знайти в ній позитивні сторони, відкрити свій потенціал та навчитися істотно іншій поведінці у подібних ситуаціях.

Основною ідеєю медіації є досягнення згоди між двома або більше людьми з урахуванням інтересів та потреб всіх сторін конфлікту, тобто, з підходу “виграв-виграв”.

Як зазначалося раніше, медіація має певні принципи, серед яких:

- добровільна участь;
- нейтральність медіатора;
- конфіденційність;
- розподіл відповідальності між учасниками конфлікту [2].

Процедурою медіації передбачається, що кожен з опонентів має змогу самостійно приймати рішення щодо спірного питання, відповідати за дотриманням прийнятих рішень.

Також важливою умовою проведення медіації є створення довірливої атмосфери між її учасниками, що сприятиме щирості, невимушеному діалогу та відкритті тих нюансів проблемної ситуації, які були невідомі раніше.

Медіатор при цьому не повинен втручатися у хід вирішення питань, окрім як керування процесом. Медіатору заборонено вносити будь-які пропозиції щодо вирішення питання, висловлювати своє ставлення чи свою позицію до ситуації чи її учасників. Але при цьому він повинен стежити за тим, аби всі учасники рівноправно

висловлювали свої думки та чули версію опонента, узагальнювати і перелічувати питання, визначати спільні інтереси сторін.

Досягнення згоди та примирення є результатом медіації. При цьому важливо зауважити, що це не тотожні поняття. Згода - це певний договір за предметом конфлікту, який стосується реальних предметів спору. Примирення ж стосується виключно стосунків між опонентами.

З огляду на наукову літературу останніх років також можна зробити висновок, що питання шкільної медіації недостатньо досліджувалося вітчизняними науковцями. Тому порушена проблема потребує поглибленого вивчення.

В дитячому та підлітковому віці у людей формується найбільш стале уявлення про світ, правила життя та поведінки в ньому. Саме тому школа відіграє ключову роль в становленні особистості людини.

Вчасно розпочата робота з навчання людини новим практикам, допомога в усвідомленні загальнолюдських цінностей значною мірою збільшує позитивний вплив на таку особистість.

Саме тому, навчання принципів миробудування, неконфліктної поведінки, медіації має відбуватися з раннього віку і поступово інтегруватися в щоденне життя кожного з нас.

З огляду на те, що в Україні на сьогоднішній день розроблено декілька програм шкільної медіації, постає питання в тому, яким чином має робитися вибір на користь тієї чи іншої програми. Відповідно, виникає потреба в аналізі та оцінюванні умов для впровадження шкільної медіації, які вже наявні в конкретному закладі освіти. Така оцінка дозволяє обрати оптимальний варіант програми, може дати рекомендації щодо додаткових заходів для підвищення ефективності обраної програми.

Отже, такий підхід до вирішення конфліктів корисний не лише для конкретних людей, які стали учасниками медіації, а й для суспільства в цілому. Адже медіація дає змогу переосмислити своє ставлення до конфлікту, знайти шляхи взаємодії між конфліктуєчими сторонами та в певній мірі програмує поведінку людей у подібних ситуація, які ймовірно виникатимуть у майбутньому. При цьому варто здійснювати позитивний вплив на формування безконфліктної поведінки вже у ранньому віці, що і дозволяє зробити шкільна медіація.

Список використаних джерел:

1. Мазаракі Н. А. Теоретико-правові засади запровадження медіації в Україні : автореф. дис. ... докт. юрид. наук: 12.00.01. Київ, 2019. 42 с.
2. Притика Ю.Д. Зміст та класифікація принципів медіації. Бюлетень Міністерства юстиції України. 2011. № 10. С. 86–92. 18 5/2020 р. Цивільне право і процес.
3. Про медіацію: Закон України від 16.11.2021 р. №1875- IX. Відомості Верховної Ради (ВВР), 2022, № 7, ст.51. URL: <https://zakon.rada.gov.ua/laws/show/1875-20#Text>
4. Karmaza O.O., Koucherets D.B. Comparative and legal analysis of the Institute for settlement of dispute with the participation of the judge and the Mediation Institute in Ukraine. Scientific achievements of countries of Europe in the field of legal science. Collective monograph. Riga: Izdevnieciba "Baltija Publishing". 2018. P.159-178.

НАВЧАННЯ МАТЕМАТИКИ УЧНІВ ПОЧАТКОВИХ КЛАСІВ ІЗ ВИКОРИСТАННЯМ ІКТ

Сепик А. Д.

магістр

Національний університет «Чернігівський колегіум» імені Т. Г. Шевченка, Україна

Науковий керівник: Запорожченко Т. П.

кандидат педагогічних наук, доцент

Національний університет «Чернігівський колегіум» імені Т. Г. Шевченка, Україна

Виклад основного матеріалу Концепцію Нової української школи відповідно до Закону України про освіту зорієнтовано насамперед на формування в учнів компетентностей, потрібних молодій людині для успішної самореалізації в суспільстві; на створення нової структури школи, що забезпечує засвоєння нового змісту й здобуття компетентностей для життя.

На сучасному, етапі в освіті передбачено виконання такого важливого завдання: створити загальноосвітню школу, яка забезпечить готовність учнів до успішного життя в умовах постійних і стрімких суспільних та технологічних змін, що водночас з іншими завданнями ставлять акцент на реалізації прикладної спрямованості навчання математики, важливості підвищення результатів навчання математики в основній школі, на розвитку учнів завдяки формування в них прийомів логічного мислення при вивченні типових задач з пропорційно залежними величинами [1, с. 52].

Згідно з Державним стандартом базової і повної середньої освіти основною метою вивчення освітньої галузі «Математика» є вироблення в учнів умінь і навичок, потрібних для оволодіння предметами природничо-математичного циклу, а також у повсякденному житті та майбутній професійній діяльності.

Одним з пріоритетних завдань реалізації змісту освітньої галузі «Математика» в школі є формування в учнів знань про математичні поняття й методи, що є важливими засобами моделювання реальних процесів і явищ, тому одним з актуальних напрямів освітнього процесу є посилення реалізації прикладної спрямованості шкільного курсу математики [3].

Використання інформаційно-комунікаційних технологій (ІКТ) - один із найбільш перспективних методів навчання. Вона використовується для розвитку логічного мислення учнів, формування практичних умінь та навичок, дає змогу стимулювати увагу і підвищувати інтерес до завдань, активізувати сприймання навчального матеріалу [2, с. 33].

На сучасному етапі реформи освіти одним з головних чинників виступає поширення нових освітніх технологій. У розвитку системи освіти переважає культуро-творча розбудова освітнього простору, неперервний особистий розвиток учнів та навчальне середовище гуманістичного типу. Саме такий розвиток освіти складає основу підходу до навчального процесу.

Використання нових освітніх технологій у навчальному процесі створює мотивацію, близьку до природної, збуджує інтерес, підвищує рівень навчальної праці, розвиває комунікативні навички. Порівняно з іншими формами навчання й виховання, перевага гри полягає в тім, що вона досягає своєї мети непомітно для вихованця, тобто не потребує ніяких способів насильства над особистістю дитини.

Використання ІКТ для учнів, проходить, як гра. ІКТ можна включати у систему уроків. Це передбачає попередній відбір технологій та ігрових ситуацій в яких вони будуть включені для активізації різних видів сприймання та обмірковування, де їх використання найбільш своєчасне й ефективно порівняно з іншими методами [1, с. 54].

Оптимальні способи використання ігрової діяльності в поєднанні з новітніми технологіями в системі уроків:

- весь урок будується як сюжетно-рольова гра (наприклад, створюються презентація, яка у формі казки показую дітям тему);

- під час уроку, як його структурний елемент, використовується, наприклад інтерактивна дошка;

- під час уроку кілька разів створюються ігрові ситуації (за допомогою казкового персонажа, іграшки, незвичного способу постановки завдання, елементів змагальності тощо, наприклад, хто перший натисни правильну відповідь на комп'ютері, коли порахує приклад) [4, с. 38].

ІКТ на уроках математики можна використовувати для ознайомлення дітей з новим матеріалом та для його закріплення, для повторення раніше набутих уявлень і понять, для повнішого і глибшого їх осмислення, формування обчислювальних, графічних умінь і навичок, розвитку основних прийомів мислення, розширення кругозору.

Висновки. Таким чином, ми можемо побачити, що і в практиці початкової школи, і в навчальній та методичній літературі проблема використання ІКТ на уроках має певне відображення. Разом з тим, є і можливості, і потреби до більш глибокої розробки різних сторін цієї проблеми. Підсумовуючи результати проведеного аналізу педагогічного досвіду використання ІКТ в процесі розвитку особистості дитини, з усією впевненістю стверджуємо, що дидактична гра визначається важливим фактором в озброєні учнів певними компетенціями.

Дуже перспективним уявляється при цьому застосування проблемних методів викладу нового матеріалу, коли вчитель формулює питання й пропонує учням, розбившись на групи, спробувати знайти відповіді. На уроках закріплення отриманих знань, створюються дуже сприятливі умови для навчальних ігор.

З іншого боку, проведення цих уроків в ігровій формі підвищує їхню ефективність, дає змогу обробити великий обсяг матеріалу, не перевтомлюючи учнів. При цьому, як і на традиційних уроках, необхідно застосовувати різноманітні види діяльності, комбінувати індивідуальні, групові й колективні форми роботи тієї чи іншої гри.

Список використаних джерел:

1. Доценко С. О. Реалізація системно-діяльнісного підходу на уроках математики. // Педагогіка та психологія. - 2016. - Вип. 55. - С. 52-63.
2. Осіпчук Л. Г. Розвиток логічного мислення учнів початкових класів на уроках математики. – Фастів : Вид-во Фастівський ліцейінтернат, 2012. - 33 с
3. Скворцова С. О., Онопрієнко О. В. Математика 1 клас: навч.посіб. — Харків : Вид-во «Ранок», 2018.
4. Pintner R. The psychology of the physically handicapped / Rudolf Pintner, Jon Eisenson, Mildred Bacon Stanton. – New York : FS Crofts & Co., 2017. – 391 p.

НОРМАТИВНО-ЗАКОНОДАВЧЕ РЕГУЛЮВАННЯ ДІЯЛЬНОСТІ РОЗВИВАЮЧИХ ЗАКЛАДІВ ДЛЯ ДІТЕЙ

Олексюк Марта

аспірантка I курсу

спеціальності «Освітні педагогічні науки»

Педагогічного факультету

Прикарпатський національний університет імені Василя Стефаника, Україна

Законом України "Про дошкільну освіту передбачено забезпечення прискореного, випереджального інноваційного розвитку освіти, створення умов для розвитку, самоствердження та творчої самореалізації особистості протягом життя. Ці завдання набувають особливої актуальності в умовах сьогодення та реалізуються через комплекс заходів, спрямованих на виховання покоління людей, здатних ефективно працювати і вчитися протягом життя, формування гармонійної особистості дитини, набуття ним соціального досвіду.

В Україні система державної дошкільної освіти відкриває можливості для загального розвитку дітей дошкільного віку, у тому числі і повноцінної їхньої підготовки до школи. У цьому центри розвитку є додатковими суб'єктами розвиваючого впливу на дитину. Керуючись нормативно-законодавчою базою, згідно зі ст. 12 Закону України «Про дошкільну освіту», відділом дошкільної, початкової та спеціальної освіти департаменту загальної середньої та дошкільної освіти розроблено проект Положення про дошкільний навчальний заклад (центр розвитку дитини). Щодо Статті 1 цього Положення наголошується, що центр розвитку дитини (далі – Центр) є дошкільним навчальним закладом, у якому забезпечується фізичний, розумовий та психологічний розвиток, корекція фізичного та розумового розвитку, оздоровлення дітей віком від двох місяців до шести (семи) років, які відвідують інші дошкільні навчальні заклади чи виховуються вдома.

Центр розвитку дитини – навчальний заклад, який створюється для дітей віком від 2 місяців до 6 (7) років [2].

Центр у своїй діяльності керується Конституцією України, Законами України «Про освіту», «Про дошкільну освіту», інші законодавчі акти, актами Президента України, Кабінету Міністрів України, наказами МОН та інших центральних органів виконавчої влади, рішеннями місцевих органів виконавчої влади та органів місцевого самоврядування, цим Положенням та статутом центру, що розробляється на підставі Прикладного статуту дошкільного навчального закладу, затвердженого МОН України 24.04.2003р.

У 2008-2009 роках. було ухвалено рішення про виконання Указу Президента України «Про заходи щодо забезпечення захисту прав та законних інтересів дітей» від 05.05.2008 № 411/2008, запропоновано у галузі дошкільної освіти здійснити важливі кроки до покращення якості освітніх послуг, що надаються, зокрема: найповнішого охоплення дітей відповідного віку дошкільною освітою; максимальне охоплення дошкільною освітою дітей 5-річного віку; оптимізації та розвитку мережі дошкільних навчальних закладів прогнозованих демографічних змін (відновлення діяльності установ, які призупинили свою роботу, запровадження нових закладів, створення закладів нового типу тощо); розширення мережі груп розвиваючого характеру; сприяння інтеграції дітей, які потребують корекції фізичного та (або) розумового розвитку, дошкільні навчальні заклади (групи) загального розвитку [1].

Мова навчання та виховання в центрі розвитку дитини визначається відповідно до Конституції України та Закону України «Про мову». Створення, ліквідація, реорганізація центру розвитку дитини незалежно від підпорядкування, типів та форм власності здійснюється в порядку, встановленому Кабінетом Міністрів України. Центри розвитку дитини можуть створюватися з урахуванням функціонуючих дошкільних чи інших навчальних закладів, у новостворених та інших приміщеннях, будинках з урахуванням соціально-економічних, національних, культурно-освітніх та мовних потреб наявності дітей відповідного віку, необхідною матеріально-технічною, методичною базою, педагогічними кадрами, а також з дотриманням санітарно-гігієнічних та інших правил.

Заклад розвитку дитини в установленому порядку може здійснювати міжнародне співробітництво відповідно до нормативно-правових актів. Також він є юридичною особою та діє на підставі Статуту, який затверджується засновником (власником) за погодженням з відповідним органом управління освітою та реєструється місцевим органом виконавчої влади. Центр розвитку дитини має печатку та штамп встановленого зразка, бланки з власними реквізитами, реєстраційний рахунок в органах Державного казначейства (для державних та комунальних закладів), рахунки в банках (для приватних закладів), а також визначається юридичною особою з дня реєстрації його Статуту. Питання призначення на посаду керівника центру розвитку дитини права та обов'язки регулюються Законом України «Про дошкільну освіту» та іншими нормативно-правовими документами [3].

Важливим регулятивним документом є **програма всебічного розвитку дитини «Крок за кроком»**, заснований на переконанні, що діти розвиваються унікальним та індивідуальним способом. Діти приходять до центрів розвитку власними інтересами та потребами, індивідуальними стилями навчання та здібностями. Програма «Крок за кроком» сприяє організації навчального середовища, яке дає можливість дітям досліджувати матеріали, здійснювати свідомий вибір та переживати успіх. Середина у програмі «Крок за кроком» – це постійно мінливе динамічне середовище, щоб враховувати інтереси кожної дитини та її рівень розвитку.»

Концепція центру розвитку дитини «Гармонія» націлена на рішення проблеми гармонійного розвитку особистості дошкільника шляхом формування у нього цілісної картини світу, життєвої компетентності та особистої культури.

Ця Концепція передбачає надання навчально-виховного процесу комплексного, поступального та системного характеру, дає можливість забезпечувати абсолютно новий рівень розвитку дитини, прокладає стратегічний напрям у роботі, допомагає поєднати поставлені цілі та очікуваний результат, що спрямовує педагогічний процес на облік унікальності кожного вихованця, що необхідно, перш за все, для успішного розвитку дитини, отримання нею життєвого досвіду та формування життєвої компетенції відповідно до потреб, можливостей та можливостей.

Список використаних джерел:

1. Закон України «Про дошкільну освіту». *Дошкільне виховання: бібліотечка журналу*. Київ. Редакція журналу «Дошкільне виховання», 2001. С.4–33.
2. Положення про центр розвитку дитини № 1124. URL: <http://zakon0.rada.gov.ua/laws/show/1124-2009-%D0%BF>
3. Спеціальна доповідь Уповноваженого Верховної Ради України «Стан дотримання та захисту прав дитини в Україні» 2010 року. *До 20-річчя ратифікації Україною Конвенції ООН про права дитини*. URL: <https://zakon.rada.gov.ua/laws/show/n0002715-10>

ОСОБЛИВОСТІ ФОРМУВАННЯ SOFT SKILLS В УЧНІВ СТАРШИХ КЛАСІВ НА УРОКАХ ІНОЗЕМНИХ МОВ

Меланишина Ірина Сергіївна

студентка 2 курсу магістратури факультету іноземних мов
*Вінницький державний педагогічний університет імені Михайла Коцюбинського,
Україна*

У контексті фундаментальної зміни освітньої парадигми все більшого значення набуває перехід до інтерактивних стратегій навчання, пошук альтернативних форм у процесі навчання, стимулювання нових освітніх технологій і тенденцій, котрі б формували в учнів не тільки професійні навички, а й «м'які навичками» (англ. «Soft skills»), тобто універсальні компетентності, які покращують конкурентоспроможність професіонала на сучасному ринку праці [1, с. 21].

Навички вирішувати нестандартні проблеми, ефективно працювати в команді, навчатись впродовж життя, приймати рішення, критично мислити – всі ці навички очікує від майбутніх працівників практично кожен роботодавець, незалежно від сфери діяльності [2, с. 153].

Аналіз шкільної програми засвідчує, що навчальні програми з усіх шкільних предметів перенавантажені та розвивають в учнів тільки так звані «тверді навички» (англ. «hard skills»), які пов'язані зі знанням спеціальних та фундаментальних явищ та понять, удосконаленню практичної підготовки тощо. З огляду на це, в умовах сьогодення особливої важливості набуває питання формування «м'яких навичок» (англ. «Soft skills») в учнів старших класів на уроках іноземної мови.

Володіння іноземною мовою визнано одним із ключових життєвих умінь XXI століття. Аналіз навчальних програм з іноземних мов дає змогу стверджувати, що головна ціль навчання іноземної мови виступає як інтегративна, направлена на вміння застосовувати мову в своєму повсякденному житті, також значна увага приділяється вихованню та всебічному розвитку учнів.

На думку А. Латигіної, одним із основних підходів до формування «м'яких навичок» (англ. «Soft skills») під час навчання іноземної мови є формування певних здібностей, котрі умовно називають «4 C's чи 4 K»: (критичне мислення (англ. «critical thinking»); колаборація (англ. «collaboration»); «креативність» (англ. «creativity»); «комунікація» (англ. «communication») тощо [1, с. 29].

На нашу думку, варто виокремити найефективніші методичні прийоми, форми та методи роботи, які дають можливість інтегрувати формування «м'яких навичок» (англ. «Soft skills») у процесі вивчення іноземної мови у старшій школі.

Так, з метою розвитку «критичного мислення» (англ. «critical thinking») актуальним стає створення пізнавальних завдань, формування під час навчального процесу проблемних ситуацій, які включають в себе протилежні точки зору, що ставлять учнів старших класів перед необхідністю самостійного мислення та в процесі навчання заохочують їх обґрунтовувати свою власну позицію стосовно того чи іншого питання, аргументовано викладати та розгортати власні думки, приймати правильні рішення тощо. Підготовка коротких (до 5 хвилин) повідомлень проблемного характеру іноземною мовою про події у світі та їх подальше обговорення також є ефективним методом роботи, що удосконалює здатність оцінювати ситуацію і робити обґрунтовані висновки. За таких умов формуються навички вирішувати різні непорозуміння і розв'язувати конфліктні ситуації, а також готовність толерантно ставитися до різного світосприйняття.

У процесі розвитку «креативності» (англ. «creativity») доцільно враховувати індивідуально-психологічні особливостей учнів старших класів шляхом створення умов вільного вибору типів навчальної діяльності і темпу засвоєння нового матеріалу, а також під час використання різних підходів щодо засвоєння навчального матеріалом. У той же час відбувається як розкриття інтелектуального потенціалу учня, так і визначення його психологічних особливостей та найкращих якостей, формування відношення до світу. Пізнавальний інтерес особистості спрямовує учня на активний самостійний пошук інформації. Для прикладу, відомий серед творчих людей навчальний портал «Skillshare» включає в себе відеокурси, які зумовлюють безпосередній творчий розвиток особистості [1, с. 29].

Особливої значимості та актуальності набуває робота у команді у різних режимах: робота в парах, мікрогрупах тощо. Для прикладу, прослуховування проєктів або повідомлень, які актуалізують конкретну проблему, підготовлених учнями певної групи, направляють команди до полілогічних та діалогічних типів взаємодії (запитання, що поглиблюють розуміння суті обговорення, теми, дискусія, обмін думками тощо).

Безсумнівно, основою для формування «м'яких навичок» (англ. «Soft skills») у процесі вивчення іноземної мови стає комунікативна спрямованість. Із психологічної точки зору комунікація – це, у першу чергу, здатність особистості адекватно діяти у різних ситуаціях спілкування та організувати свою мовну діяльність у її рецептивних та продуктивних видах. З метою ефективного формування комунікативної компетенції в учнів старших класів важливо не тільки наповнювати навчальний процес комунікативними вправами, котрі дають можливість вирішувати певні проблеми. Доцільним є також надати можливість самостійно мислити, спрямувати учнів старших класів на можливі методи вирішення поставлених цілей. Важливо направити увагу учнів на саму думку, ідею, висловлення, іншими словами на їхній зміст, а вже після цього – на мовну форму. При такій організації процесу навчання мова функціонує у своїй первинній функції – як спосіб формулювання думок.

На нашу думку, з метою ефективного формування «м'яких навичок» (англ. «Soft skills») на уроках іноземної мови в старших класах варто надавати перевагу таким видам роботи: написання есе та творів; підготовка командних проєктів, доповідей, пізнавальних досліджень; підготовка публічної промови/презентації, використовуючи певних засобів вербальної комунікації, проведення дебатів та дискусій. Окрім того, формуванню «м'яких навичок» (англ. «Soft skills») сприятиме використання таких форм інтерактивної комунікації, як кейс-метод, переговори, інтерв'ю, метод проєктів тощо.

Отже, у процесі навчання іноземної мови в старших класах вважаємо за необхідне формувати «м'які навички» (англ. «Soft skills») шляхом застосування таких форм і методів роботи, зокрема: аргументація своєї власної думки; ефективна співпраця у команді; аналіз інформації у колективі; пошук компромісних рішень разом із однокласниками тощо.

Список використаних джерел:

1. Латигіна А. «Soft skills – невід'ємні аспекти формування конкурентоспроможності студентів у XXI столітті». Київ : Київ. нац. торг.-екон. ун-т, 2020. 90 с.
2. Казачінер О. С. «Hard Skills» та «Soft Skills» інклюзивно-компетентного вчителя іноземної мови / Теорія і методика професійної освіти – 2019. Випуск 10. Т. 1. С. 153–156. URL : http://www.innovpedagogy.od.ua/archives/2019/10/part_1/35.pdf (дата звернення: 19.08.2022).

ПОРІВНЯЛЬНИЙ АНАЛІЗ ПРОГРАМ ПРОФІЛАКТИКИ БУЛІНГУ У ЗАКЛАДАХ ЗАГАЛЬНОЇ СЕРЕДНЬОЇ ОСВІТИ

Стародуб Олександра

здобувачка магістерської програми
Київський університет імені Бориса Грінченка, Україна

Науковий керівник: Лютий Вадим Петрович

канд. пед.наук, доцент,
доцент кафедри соціальної педагогіки та соціальної роботи
Київський університет імені Бориса Грінченка, Україна

Сучасні технології, як і все, що нас оточує мають свої переваги і недоліки, однією із яких є ризик стати жертвою насильства в Інтернеті. Якщо раніше люди боролись просто з цькуванням, висміюванням, булінгом в реальному житті, то зараз поруч з ними з'являються нові форми – кібербулінг та інтернет-тролінг. Все це призводить не тільки до фізичних травм, а і до психологічних та соціальних, тому, щоб запобігти розповсюдженню цієї проблеми, необхідною є розробка та впровадження ефективних профілактичних стратегій, моделей і програм.

Наразі в закладах освіти Україні впроваджується ряд програм профілактики булінгу, які або передбачають розгляд насильства в інтернеті як одного із його різновидів, або можуть бути використані для профілактики кібербулінгу. Порівняння таких програм було завданням представленого дослідження. Вибірка відповідних програм була здійснена в Інтернеті із застосуванням пошукової системи Google. Для пошуку були використані ключові слова «кібербулінг», «насилля в мережі», «булінг серед учнів загальноосвітніх закладів». Таким чином було знайдено та проаналізовано ряд документів розміщених в Інтернеті. Для аналізу було відібрано документи, які спрямовані на профілактику булінгу та кібербулінг як одного із його видів:

1. «Я обираю щасливе майбутнє» (антибулінгова програма закладу загальної середньої освіти №1 м. Ковеля);
2. «Антибулінговий кейс для підлітків Озерненської гімназії Житомирського району»;
3. «Кібербулінг або агресія в інтернеті: способи розпізнання і захист дитини» (Любов Найдьонова).

Документи об'єднують пошуки авторами шляхів розв'язання проблеми поширення булінгу, дослідження його форм, проявів, видів, наслідків, які він несе за собою учасникам цькування.

Мета програми «Я обираю щасливе майбутнє»: навчити учнів розпізнавати булінг, його види та прояви, протидіяти розповсюдженню насилля, вміти себе захистити, конструктивно вирішувати проблеми різними шляхами, не боятись просити про допомогу. Ідеєю програми є формування в здобувачів освіти вміння ефективно вирішувати конфлікти, бути толерантними до думки інших, протистояти насильству, булінгу, дискримінації в колективі, брати відповідальність за побудову миру в навчальному закладі, дотримуватися рівних прав чоловіків/хлопців та жінок/дівчат [1].

Автори програми стверджують, що сучасне суспільство намагається уникнути проблеми булінгу або замовчувати всі його прояви, адже це не прийнято

обговорювати, і тим самим проблему не усувають, а навпаки посилюють. З метою формування в учнів моральних принципів, прищеплення уваги до ближніх програмою передбачено навчати їх правильно контролювати свої емоції, висловлювати почуття, не забувати про свої честь та гідність, розвивати в собі таке світле почуття як емпатію. На думку розробників програми, зараз в закладах загальної середньої освіти навчається нове покоління дітей (т.зв. «покоління Альфа»), які є більш чутливими, мобільними, вони з легкістю розбираються в технологіях, тому вчителі, психологи та соціальні працівники повинні об'єднувати зусилля для того, щоб всебічно розвивати молодь, навчати людяності, гуманного ставлення до інших, за допомогою принципів відкритості, чесності, щирості.

Програма аналізує поняття булінг з різних сторін: соціально-педагогічної, психічної, фізичної, моральної. У теоретичній частині програми автори описують основні ознаки, прояви, причини, наслідки, види та форми насилля. Практична частина містить систему, яку можна реалізувати в закладі освіти: поступово учасники зможуть набути позитивних навичок та вмінь, які зможуть реалізовувати у подальшому житті. Таким чином працівники закладу не долають проблему, оскільки конфлікти і насилля повністю ліквідувати майже неможливо, а створює сприятливі умови для розвитку учнів і дають учням та педагогам комфортне психологічне середовище для якісного навчального процесу. Програма містить ряд профілактичних заходів, спрямованих на згуртування учнівського колективу, вирішення проблеми найефективнішим шляхом, мирне врегулювання суперечок та ін. Програма розрахована на учнів середньої та старшої школи, автори стверджують, що саме в цьому віці виникає потреба в «здорових» стосунках в колективі. Також розробники не заперечують використання програми в молодших класах, але з умовою її адаптування під вік учнів [1].

Програма «Антибулінговий кейс для підлітків Озерненської гімназії Житомирського району» [3] має таку структуру: вихідна анкета, виховний захід та зворотня анкета-рефлексія. Робота має на меті розкрити основні прояви насилля серед підлітків, форми, риси, дослідити механізми поширення та розвитку цього явища для всіх учасників. Практична частина програми містить у собі аналіз роботи гімназії стосовно поставлених цілей та задач. Автори наполягають на тому, щоб всі етапи програми вводились поступово та враховувала всі запити та потреби колективу.

Завдання програми: 1) актуалізація та розширення теоретичних знань про булінг, його види, ознаки, механізми; 2) Розвиток вміння визначати групи ризику (жертв та булерів); 3) навчання ефективним, науково обґрунтованим та експериментально перевіреним способам протидії булінгу в підлітковому середовищі. Програма може бути використана з метою профілактики булінгу та створення соціально безпечного простору шляхом формування в учнів відповідального ставлення до своєї честі і гідності, вміння захистити себе та оточуючих. Програма також розрахована на учнів середньої та старшої ланки. [3].

Л. Найдьонова у своїй роботі [24] представила методичні рекомендації, складені на основі досвіду зарубіжних дослідників. Мета та завдання програми подібні до попередніх проаналізованих документів. Програма побудована на системному підході, що передбачає об'єднання всіх учасників освітнього процесу (батьків, учнів, методистів, психологів, фахівці з соціальної роботи, адміністрація тощо). Авторка стверджує, що саме завдяки злагодженій, спільній роботі можна досягти позитивних результатів та попередити розповсюдження кібербулінгу серед дитячого колективу. Особливу увагу вона звертає на освіченість батьків, оскільки більшість випадків насилля в мережі стається поза школою.

Л. Найдьонова в своїй програмі виділяє п'ять стратегічних напрямів: 1) забезпечення розуміння явища булінгу і кібербулінгу усіма суб'єктами освітнього процесу: працівниками школи, учнями, батьками; 2) розвиток проактивної шкільної політики, включаючи своєчасне планування і організацію повсякденних практик; 3) створення і підтримка ресурсного соціального оточення; 4) захист середовища, що передбачає використання технологій з навчальною та соціальною метою, забезпечення спостереження за дітьми у віртуальному просторі, моделювання спільних Інтернет-ресурсів; 5) організація співпраці школи з територіальним середовищем, мешканцями міста/села [2].

Отже, всі розглянуті програми передбачають інформування учнів, батьків та педагогів щодо проявів та ознак булінгу, засобів захисту від нього та шляхів реагування на ситуації булінгу, зокрема – в мережі інтернет. Окремі програми також можуть передбачати заходи, спрямовані на формування у дітей та дорослих навичок, необхідних для безпечної комунікації, подолання конфліктів та задоволення власних потреб без насильства, навичок безпечного користування інтернетом та соціальними мережами, набуття правових та психологічних знань та вмінь захистити свої права, формування моральних цінностей, що несумісні із будь-якими проявами насильства, створення в навчальних закладах безпечного середовища, налагодження взаємодії закладу освіти, фахівців із соціальної роботи, поліції, громади. Програми профілактики булінгу можуть застосовуватись для профілактики цього явища в інтернеті за умов попереднього вивчення чинників, проявів та наслідків кібербулінгу в конкретному закладі освіти, особливостей активності в інтернеті та соціальних мережах учнів цього закладу, їхньої обізнаності стосовно булінгу і кібербулінгу та адаптації програми із урахуванням такого дослідження.

Список використаних джерел:

1. Антибулінгова програма закладу загальної середньої освіти №1 м. Ковеля «Я обираю щасливе майбутнє». URL : http://schoolno1.at.ua/graffiti/00/antibulingova_programa_2021.pdf
2. Найдьонова Л.А., Букіна Ю.О., Григоровська Л.В., Дятел Н.Л. «Діагностика булінгу (цькування) в закладі освіти.» <https://nupp.edu.ua/uploads/files/0/main/deps/ps/buling/module3/konspekt.pdf>
3. Програма «Антибулінговий кейс для підлітків» Озерненської гімназії житомирського району. URL : <http://ozernegym.in.ua/wp-content/uploads/2020/02/Антибулінгова-програма-Озерненська-гімназія1.pdf>

ПСИХОЛОГО-ПЕДАГОГІЧНІ АСПЕКТИ РОБОТИ КУРАТОРА

Чаплінська Лариса Владиславівна

практичний психолог, викладач

ВСП «Мукачівський фаховий коледж НУБіП України, Україна

Дзямко Тетяна Василівна

викладач вищої категорії

ВСП «Мукачівський фаховий коледж НУБіП України, Україна

Історично склалося, що реалізація виховної роботи в студентських групах здійснюється через інститут кураторів. Це управлінська ланка, що взаємодіє з іншими у системі позааудиторної виховної роботи й забезпечує її організацію на рівні студентської академічної групи. Результатом діяльності куратора є набуття молоді людиною соціального досвіду поведінки, формування національної самосвідомості, ціннісних орієнтацій і розвиток індивідуальних якостей особистості. Куратор у вищому навчальному закладі I-II рівнів акредитації – це викладач-вихователь, який не тільки спостерігає за навчанням студентів, але й активно залучає їх до освітньо-виховного процесу, використовуючи систему взаємин, засновану на співробітництві й партнерстві. Куратор поєднує в собі кілька соціальних ролей, він – організатор, соціолог, тренер, гід, режисер. Куратор для першокурсників – вчитель, який знайомить їх з місцем навчання, проживання, з містом, знайомить із традиціями та правилами навчального закладу. У його обов'язок входить діагностування й виявлення тих або інших труднощів студентської адаптації, він надає допомогу групі в період підготовки до іспитів, заходів, як організатор і постановник, створює умови для формування здорового мікроклімату в колективі [1].

Куратор студентської академічної групи є одним із найвагоміших суб'єктів виховного процесу. Він – головний консультант та вихователь студентів у групі, тому на цій посаді має працювати досвідчений та авторитетний викладач. Перед куратором стоїть завдання допомогти у створенні в студентських групах атмосфери довіри, поваги як між студентами, так і між студентами та викладачами, співробітниками, контролю за навчальним процесом студентів, проведення виховної, культурнопросвітницької роботи, пропагування здорового способу життя.

Функції куратора академічної групи:

1. Аналітична функція передбачає планування та організацію виховної роботи студентською групою на підставі урахування куратором міжособистісних стосунків у колективі, мотивів навчальної та пізнавальної діяльності студентів, рівня їх інтелектуального розвитку, індивідуальних особливостей, соціально-побутових умов життя.

2. Комунікативна функція забезпечує уміння взаємодіяти зі студентами, пояснювати та аргументувати свою точку зору, не просто „перекричати” всю групу, а саме уміння та здібності повести за собою, захопити ідеєю.

3. Організаторська функція забезпечує надання необхідної допомоги студентському самоврядуванню, творчим групам, радам тощо.

4. Функція соціалізації реалізується у гуманістично-орієнтованій взаємодії "педагог — студент". Куратор академічної групи допомагає вихованцю в особистісному розвитку, засвоєнні та прийнятті суспільних норм, цінностей,

дотриманні засад духовно повноцінного буття. Він бере на себе місію старшого колеги в оволодінні студентом позитивними соціальними ролями, використовуючи позааудиторну виховну роботу як "ситуації соціального досвіду поведінки".

Куратор спільно з активом групи складає проект плану виховної роботи на навчальний рік, який затверджується на зборах академічної групи; стежить за виконанням плану, в процесі якого аналізує ефективність виховної роботи, розвиток творчої ініціативи студентів, самоврядування; веде індивідуальну роботу зі студентами; виявляє нахили і здібності студентів і сприяє їх участі в роботі наукових гуртків, творчих студій, культурних товариств, клубів за інтересами, спортивних секцій; здійснення заходів для роботи з обдарованими студентами; висловлює свої рекомендації академічній групі щодо проведення виховних годин, присутній на них, сприяє залученню студентів до факультетських та загально-академічних заходів; піклується про житлово- побутові умови студентів, про їх культурний відпочинок, бере участь у розподілі місць у гуртожитку, періодично відвідує його; вносить пропозиції щодо відзначення і заохочення кращих студентів, бере участь у складанні характеристик студентів академічної групи; несе відповідальність за свою роботу перед керівництвом.

Проблема організації виховної роботи зі студентами є однією з найактуальніших у педагогічній теорії та практичній діяльності навчальних закладів освіти. Саме у процесі виховання студентів має бути реалізована мета та основні принципи національного виховання, що передбачає, з одного боку, поглиблений аналіз соціально-психологічної природи виховання як особистісно-комунікативного, особистісно-орієнтованого процесу, з іншого - розглядає організацію виховної роботи зі студентами крізь призму історично зумовлених соціальних функцій вищої школи та її цільового призначення. Професія викладача вищого навчального закладу I-II рівня акредитації - одна із найбільш творчих і складних професій, в яких поєднано науку і мистецтво. Професійна педагогічна діяльність викладача може розглядатися як цілісна динамічна система. Модель педагогічної діяльності містить п'ять структурних елементів:

- суб'єкт педагогічного впливу,
- об'єкт педагогічного впливу,
- предмет їх спільної діяльності,
- цілі навчання,
- засоби педагогічної комунікації.

Ці компоненти складають систему, бо ні один з них не може бути замінений іншим або їх сукупністю. Всі вони знаходяться у прямій та зворотній взаємозалежності. Отже, праця куратора навчального закладу являє собою свідому, доцільну діяльність щодо навчання, виховання і розвитку студентів. Вона є двобічною - спеціальною та соціально-виховною, найважливішими передумовами ефективності педагогічної праці. Обидві вказані передумови потрібно розглядати у органічній єдності. Соціально-виховний аспект викладацької праці пов'язаний з ідеологічними принципами суспільства [2].

Професійна діяльність має свою специфіку, яка полягає, головним чином, у наступному:

1. У сукупності певних фізичних та інтелектуальних сил і здібностей куратора, завдяки яким він успішно здійснює доцільну діяльність щодо виховання і навчання студента.

2. У своєрідності об'єкта педагогічної праці, який одночасно стає суб'єктом цієї діяльності. Активність студентів як суб'єктів педагогічної праці багато в чому визначається рівнем їх організаційних знань та вмінь.

3. У своєрідності засобів роботи куратора, значна частина яких - духовні.

4. У специфіці взаємозв'язку між трьома підсистемами (сукупність інтелектуальних і фізичних сил педагога, сукупність певних даних об'єкта праці і сукупність засобів та структури діяльності).

Таким чином, робота куратора - це висококваліфікована розумова праця щодо підготовки й виховання кадрів спеціалістів вищої кваліфікації з усіх галузей господарської діяльності, інтелектуальної еліти суспільства, української інтелігенції. В ній органічно поєднані знання та ерудиція вченого і мистецтво педагога, висока культура та інтелектуальна, моральна зрілість, усвідомлення обов'язку і почуття відповідальності.

Психологічні аспекти роботи куратора можна розглянути на рівні педагогічного спілкування куратор-студент. Виходячи із сказаного, основними завданнями педагога-куратора у взаємодії із студентським колективом є наступні:

- забезпечити сприйняття вимог соціальної ситуації розвитку (насамперед завдань освітнього процесу НЗ) як особисто актуальних для студентів-учасників взаємодії, тобто створити умови для інтеріоризації тих вимог;

- активізувати створення в змістовному полі взаємодії різноманітних способів зворотного реагування на вимоги соціальної ситуації розвитку;

- зробити ці способи максимально доступними для сприйняття критичної оцінки учасниками взаємодії;

- підтримати спроби самостійного використання обраних способів реагування (рішення) на виклики зовнішнього середовища.

Можна виділити наступні етапи взаємодії в освітньому процесі:

1. Відкриття молодого людини до взаємодії. Основним завданням цього етапу є розвиток спонтанності, упевненості, позитивного самовідношення.

2. Взаємодія в просторі альтернативних дій і рішень («варіативна взаємодія»). Активність учасників на даному етапі взаємодії сприяє становленню навичок самостійної пізнавальної діяльності, критичного мислення і відповідальної поведінки.

3. Соціальна підтримка досвіду самостійної суб'єктної активності. Успішна реалізація цього етапу забезпечить усталення здатності до творчості самоактуалізації в різних ситуаціях життєдіяльності, становлення інтелектуальної і поведінкової автономності.

На етапі відкриття студентів до взаємодії виокремлюють такі чинники:

- мотиваційно-актуалізаційна: створення умов для конкретизації (формулювання і критичного обміркування) особистих мотивів учіння, активізація пізнавальної діяльності в галузі майбутньої професії, актуалізація особистого досвіду і знань щодо майбутньої професійної самореалізації — об'єктивація «незнання», забезпечення позитивної актуальності освітньої (і самоосвітньої) діяльності.

- психотерапевтична: зняття страхів, невпевненості, створення атмосфери психологічної і етичної безпеки перебуванні у навчальному закладі, комунікування з різними суб'єктами освітньої діяльності. На етапі варіативної взаємодії.

На етапі варіативної взаємодії виокремлюють такі чинники:

- конструктивно-організаційна (організація і підтримка спільної пізнавальної діяльності, забезпечення конструктивного стилю спілкування, створення умов для проявів спонтанної пізнавальної активності кожного учасника академгрупи).

- інформаційно-операційна (систематизація вихідної інформації, відбір і надання нової необхідної інформації щодо умов і прийомів ефективної самоосвітньої діяльності, усунення контекстно-термінологічних бар'єрів сприйняття навчальної

інформації, навчання способам використання наявних ресурсів (досвіду і думок колег) для опанування нової інформації, стимуляція до пошуку і експозиція варіантів роботи з інформацією — представлення наявного знання як зразків рішення проблем, створення умов для індивідуальної і колективної рефлексії знайдених рішень.

На етапі соціальної підтримки виокремлюють такі чинники:

➤ організаційно-консультативна: створення умов для реалізації і критичної оцінки досвіду самостійних рішень і думок — активного експериментування з одержаними навичками;

➤ піднесення: забезпечення переживання успіху від результатів освітньої діяльності;

➤ психологічна підтримка спроб творчості самоактуалізації в нових, або таких, що раніше мали фруструючий характер, ситуаціях життєдіяльності, стимуляція до формулювання нових індивідуальних цілей пізнавальної діяльності. Ефективна реалізація зазначених функцій в практиці особистісно-орієнтованої освіти вимагає фундаментальної психологічної і педагогічної підготовки викладача НЗ, особливо куратора [3].

Список використаних джерел:

1. Інноваційні комунікативні технології в роботі куратора академічної групи / Методичні рекомендації / Під редакцією Н. К. Желябіної. – Запоріжжя: ЗДІА, 2007.
2. Пазиніч С.М., Шанідзе Н.О. Виховання в системі неперервної освіти та його вплив на соціалізацію особистості //Теорія і практика управління соціальними системами. – 2005. -№4.-С.86-95
3. Костюк Г.С. Навчально-виховний процес і психологічний розвиток особистості /За ред. Л.М.Прокопенко. –К.:Рад. шк., 1989. – 608 с.

СУЧАСНИЙ СТАН ДУАЛЬНОЇ СИСТЕМИ ВИЩОЇ ОСВІТИ НІМЕЧЧИНИ

Петрова Софія Олексіївна

ORCID ID: 0000-0001-8262-2900

аспірант

Хмельницький національний університет, Україна

Близько п'ятдесяти років у Німеччині функціонує дуальна система вищої освіти. Ця система поєднує академічні та практичні освітні складові. Поєднання двох місць навчання (компанії, що надає місце навчання, та закладу вищої освіти) є специфічним для німецької дуальної системи вищої освіти.

Кількісний показник освітньо-професійних програм дуального навчання у закладах вищої освіти Німеччини становить 6 % від загальної кількості та охоплює 3,3 % здобувачів вищої освіти [1]. Вказаний показник має тенденцію до зростання.

Привабливість дуальної системи вищої освіти є результатом поєднання академічної підготовки з практичною, винагороди під час навчання та високого рівня працевлаштування. Майже 60 % компаній, які надають навчальні місця, працевлаштовують своїх випускників, та майже 90 % випускників отримують робоче місце [1].

Можна констатувати, що дуальна система вищої освіти Німеччини ще не є суттєвим елементом у системі вищої освіти Німеччини, але завдяки реформуванню системи освіти та новим формам співпраці між закладами вищої освіти та компаніями, що надають навчальні місця, а також значному збільшенню попиту з боку здобувачів освіти та компаній, частка дуальної системи у системі вищої освіти значно зростає та має великий вплив в освітній політиці.

Велика різноманітність форм навчання, які пропонуються та позначаються як дуальна система, все ще призводить до того, що ця система сприймається як складна та неоднорідна з точки зору доступу та реалізації та як не зовсім прозора як для здобувачів освіти, так і для компаній. У цьому контексті необхідно здійснювати реформування дуальної системи вищої освіти Німеччини. Так з 2013 року ця проблема стала центральним аспектом рекомендацій Наукової ради щодо дуальної системи вищої освіти в Німеччині [2].

У названих рекомендаціях вказано, що доцільно визначити освітньо-професійну програму дуального навчання на початковому етапі. У дуальній системі вищої освіти академічне навчання в закладі вищої освіти та навчання в компанії повинні складати рівні частини. Таким чином, конститутивними та суттєвими особливостями дуальної системи освіти є подвійність як зв'язок та координація принаймні двох місць навчання, а також місце наукових досліджень.

Зважаючи на неоднорідність дуальних освітньо-професійних програм, Наукова рада рекомендувала, щоб їх структура була представлена прозоро в шести аспектах. Цими аспектами є: 1) зв'язок між місцями навчання; 2) академічні вимоги до освітньо-професійних програм; 3) оформлення зв'язку з практикою; 4) послуги партнера з практики; 5) додаткові учасники з боку закладів вищої освіти; 6) витрати та фінансування [2].

Дуальна система вищої освіти Німеччини малодосліджена. Залишають неунормованими велика кількість аспектів дуальної системи вищої освіти у Німеччині, такі як прозорість системи для учасників освітнього процесу, однорідність

системи, місце та нормативне регулювання наукових досліджень у дуальній системі та інше.

Список використаних джерел:

1. Duale Studiengänge in der Erstausbildung. (2019). *Ausbildung Plus Duales Studium in Zahlen 2019 Trends und Analysen*, 11-37. Вилучено з: https://www.bibb.de/dokumente/pdf/06072020_AiZ_dualesStudium-2019.pdf.
2. Wissenschaftsrat (Hg.). (2013). *Empfehlungen zur Entwicklung des dualen Studiums*. Вилучено з: https://www.wissenschaftsrat.de/download/archiv/3479-13.pdf?_blob=publicationFile&v=4

ТРАДИЦІЇ ТА ІННОВАЦІЇ ПРОФЕСІЙНОЇ ПІДГОТОВКИ ПЕДАГОГІЧНИХ КАДРІВ В УМОВАХ МОДЕРНІЗАЦІЇ ОСВІТИ

Рапава Р.Б.

Старший викладач кафедри іноземних мов професійного спрямування
Харківський національний університет імені В.Н.Каразіна, Україна

Ковінько К.В.

Викладач кафедри іноземних мов професійного спрямування
Харківський національний університет імені В.Н.Каразіна, Україна

Інтеграція України у світовий освітній простір вимагає постійного вдосконалення національної системи освіти, пошуку ефективних шляхів підвищення якості освітніх послуг, апробації та впровадження інноваційних педагогічних систем, реального забезпечення рівного доступу всіх її громадян до якісної освіти, модернізації змісту освіти та організації її адекватно світовим тенденціям і вимогам ринку праці, забезпечення безперервності освіти та навчання протягом усього життя.

Особливої актуальності набувають процеси модернізації педагогічної освіти, ставиться завдання інноваційного оновлення існуючої системи професійної освіти педагогів та збереження її кращих традицій та досягнень.

Під інновацією розуміється процес створення, освоєння, використання та розповсюдження нововведень в освіті видів діяльності. Істотною характеристикою інноваційних процесів є ідеї, виведені з минулого.

Традиції та інновації можна і необхідно розглядати як особливо значущий культурний та історико-педагогічний парадокс, т.к. саме завдяки їхній взаємодії не лише освіта, а й усі інститути суспільного життя в епоху соціальних потрясінь та реформ залишаються здатними до сталого саморозвитку.

Взаємозв'язки інновацій та традицій у розвитку педагогіки ні в кого не викликає сумніву, з іншого боку, на практиці, збалансованість цих соціокультурних феноменів порушується або в один або в інший бік. Поняття «традиція» та «інновації» діалектично взаємопов'язані. Інновації характеризують механізм традиції, показуючи, що можуть видозмінюватися (трансформуватися).

Основні напрямки інноваційної діяльності:

- Вдосконалення змісту освіти;
- Вивчення та впровадження у практику сучасних педагогічних технологій;
- Вдосконалення системи управління;
- Інформатизація освітнього процесу. [1]

У зв'язку з цим роль педагога в інноваційному освітньому середовищі стає ще більш значущою, адже педагогічна діяльність являє собою вирішення взаємопов'язаних професійних завдань (передача знань, розвиток мотивації учнів, керівництво пізнавальною діяльністю, розроблення дидактичного забезпечення, організація зворотного зв'язку тощо). Діяльність педагога є дуже складним процесом. Впровадження в цей процес інновації ще більш ускладнює його

Інноваційна діяльність будується під впливом домінуючих мотивів. Це можуть бути такі:

1) зовнішні стимули (матеріальна винагорода, привласнення вищого розряду, службова необхідність тощо);

2) мотиви зовнішнього самоствердження педагога або мотиви престижу;
3) професійний мотив (бажання вчити і виховувати, спрямованість інновації на учнів тощо);

4) мотиви особистісної самореалізації. [2]

Технологічний або операційний компонент інноваційної діяльності педагога можна представити таким чином:

– особистісно-мотивована переробка наявних освітніх проєктів, їх самостійна інтерпретація, виокремлення та класифікація проблемних (тих, що западають) педагогічних ситуацій, активний пошук інноваційної інформації, ознайомлення з нововведенням;

– професійно-мотивований аналіз власних можливостей зі створення або освоєння нововведення, прийняття рішення про використання нового;

– формування цілей і загальних концептуальних підходів до застосування нововведень;

– прогнозування засобів досягнення цілей, змін, труднощів, результатів інноваційної діяльності (обговорення з колегами, адміністрацією, консультантами шляхів впровадження нововведення);

– створення «масиву» ідей, розроблення концептуальної основи та етапів експериментальної роботи;

– реалізація інноваційних процесів (введення нововведення в педагогічний процес і відстеження ходу його розвитку і впровадження);

– здійснення контролю та корегування введення нововведення і всієї інноваційної діяльності (оцінка результатів впровадження, рефлексія самореалізації педагога) [2]

Отже, на основі отриманих результатів сформульовано низку рекомендацій для підготовки вчителю до інноваційної діяльності. Так, ними є стимулювання; створення максимально позитивної емоційної атмосфери підтримки учителів в процесі підготовки до інноваційної діяльності; формування здатності учителів до розв'язання суперечностей, розвиток їх уміння знаходити та свідомо формулювати рішення, оскільки саме необхідність вирішення протиріч у навчальній, пізнавальній, науковій діяльності слугує джерелом виникнення інновацій; спільна пошукова діяльність викладачів.

Список використаних джерел:

1. Дичківська І. Інноваційні педагогічні технології : підручник. 2-ге вид., переробл. і доп. Київ, 2012. 352 с
2. Мазоха Д. Педагогіка : навчальний посібник. Київ, 2005. 232 с.

СЕКЦІЯ ХХІ. ПСИХОЛОГІЯ ТА ПСИХІАТРІЯ

ОСОБЛИВОСТІ ПРОЯВУ ЕМОЦІЙ У ЖІНОК ФЕРТИЛЬНОГО ВІКУ ЯКІ СТРАЖДАЮТЬ НА ГІПЕРТОНІЧНУ ХВОРОБУ

Хворостенко Наталія Семенівна

здобувач вищої освіти психологічного факультету
Черкаський національний університет імені Б. Хмельницького, Україна

Науковий керівник: Смалиус Людмила Никифорівна

канд. пед. наук, ст. викладач, кафедри психології
Черкаський національний університет імені Б. Хмельницького, Україна

Проблема гіпертонії все більше привертає увагу науковців не тільки медичної, а й психологічної спільноти. Цей інтерес підсилюється через високий рівень захворюваності на гіпертонічну хворобу (ГХ) жінок фертильного віку. Цій проблемі присвятили свої дослідження Є. Прохорович, О. Ткачова, А. Адаменко, А. Шумбутова тощо. Проте, досліджень даної проблеми психологами вкрай мало, особливо робіт щодо виявлення особливостей прояву емоцій у жінок, які хворіють на артеріальну гіпертензію.

Аналіз психологічних студій засвідчив, що серед усіх систем організму найбільш доступними впливу різних емоційних переживань є серце та судини. В основі розвитку ГХ лежить поєднання генетичної схильності до виникнення захворювання та несприятливих зовнішніх впливів, тому розвиток АГ можна розглядати як своєрідну плату організму за адаптацію до умов навколишнього середовища. Існують сталі та змінні фактори, які призводять до ГХ. Оскільки поява гіпертонії (есенціальної та симптоматичної) є наслідком складної взаємодії генетичних, психоемоційних та фізіологічних факторів, то науковці особливу увагу приділяють тривозі та стресу як значній частині причин виникнення зазначеного захворювання [3].

Низка емпіричних фактів свідчить про більшу емоційність жінок, порівняно з чоловіками [1]. Тому за певних обставин жінки, зокрема фертильного віку, схильні до ГХ. Особливо це стосується жінок при надії. Значною мірою ГХ впливає на емоційний стан особи. Гіпертонічна хвороба, навіть якщо вона не супроводжується значними змінами у діяльності мозку, обов'язково впливає на психіку хворого через появу нових форм реагування на новий стан, яких не було до хвороби. Існує термін – «гіпертонічний характер», який зазвичай включає дратівливість, запальність, надмірну впертість, людина кидається з однієї крайності в іншу.

У жінок фертильного віку порівняно з іншими категоріями осіб, які страждають на ГХ, виявляються такі ж зміни в емоційній сфері, сила і спектр прояву яких залежать від низки перемінних факторів, таких як вік, особистісні особливості, стресостійкість, рівень тривожності, стаж хвороби, її причини тощо. **Мета дослідження.** полягає у виявленні особливостей прояву емоцій у жінок фертильного віку, які хворіють на гіпертонію.

В експериментальну групу ввійшли жінки фертильного віку, у яких діагностовано гіпертонічну хворобу, в контрольну групу 1 ввійшли жінки зрілого віку, у яких в анамнезі вказана гіпертонічна хвороба, в контрольну групу 2 – жінки фертильного віку, які не мають діагнозу «гіпертонія». Загальна кількість досліджуваних становила 72 жінки віком від 28 до 60 років. Діагностика досліджуваних здійснювалась за допомогою методик: «Шкала диференціальних емоцій (ШДЕ)» К. Ізарда, «Госпітальна шкала тривоги та депресії», «Тест самооцінки стресостійкості» С. Коухена та Г. Вілліансоната «Методика експрес-діагностики неврозу» К. Хека і Х. Хесса[2].

У жінок фертильного віку із гіпертонією діагностовано: домінуючі емоції – страх, гнів, здивування, горе, провина, переважають індекси негативних (18,2 бали) та тривожно-депресивних (16,2 бали) емоцій. Субклінічні прояви тривоги і депресії виявлено у 14 та 16 осіб відповідно. Кількість пацієток з високим рівнем невротизації – 13 осіб, з низьким рівнем – 11 осіб. Задовільний та поганий рівень опірності стресу виявлена у переважної більшості пацієнтів експериментальної групи – 17 осіб, гарну опірність стресу виявлено лише у 4 осіб.

Порівнюючи результати експериментальної та 1 контрольної групи виявлено відмінності у проявах таких емоцій: інтерес, страх, сором, провина (в експериментальній вище), горе, відраза, зневага (в експериментальній нижче); за результатами експериментальної та 2 контрольної групи: інтерес, радість (в експериментальній нижче), горе, гнів, відраза, страх, сором, провина (в експериментальній вище). Відмінність індексів емоційний станів вказує на домінування тривожно-депресивних емоцій в експериментальній групі у порівнянні із контрольними групами досліджуваних, індекс негативних емоцій переважає саме в контрольній групі 1, також у жінок нефертильного віку найнижчі показники позитивних емоцій.

Переважає більшість досліджуваних у всіх групах має субклінічний прояв тривожності та депресії, проте в експериментальній групі найбільше виявлено жінок із клінічним рівнем тривоги, а також найменше жінок із низьким рівнем депресії діагностовано в експериментальній групі.

Результати тесту експрес-діагностики неврозу жінок із експериментальної групи свідчать, що гіпертонічна хвороба значно підсилює рівень невротизації у фертильному віці. Суттєва різниця виявлена між результатами експериментальної і контрольної групи 2, а саме жінок фертильного віку з та без симптомів гіпертонії (рис.1).



Рис. 1. Результати методики експрес-діагностики неврозу К. Хека і Х. Хесса

Результати рівня стресостійкості жінок наступні: гарну опірність стресу (відмінну і гарну) в експериментальній групі мають лише 4 жінки, в контрольній групі 1 – 8 жінок, в контрольній групі 2 – 11 жінок. Задовільна стресостійкість в групах майже однакова (11, 9 та 10 жінок відповідно). Поганий рівень стресостійкості діагностовано в експериментальній групі у 9 осіб, в контрольній групі 1 – 7 жінок, в контрольній групі 2 – 3 жінки. Таким чином зазначимо, що рівень стресостійкості в експериментальній групі значно нижче, ніж в контрольних групах (рис.2).

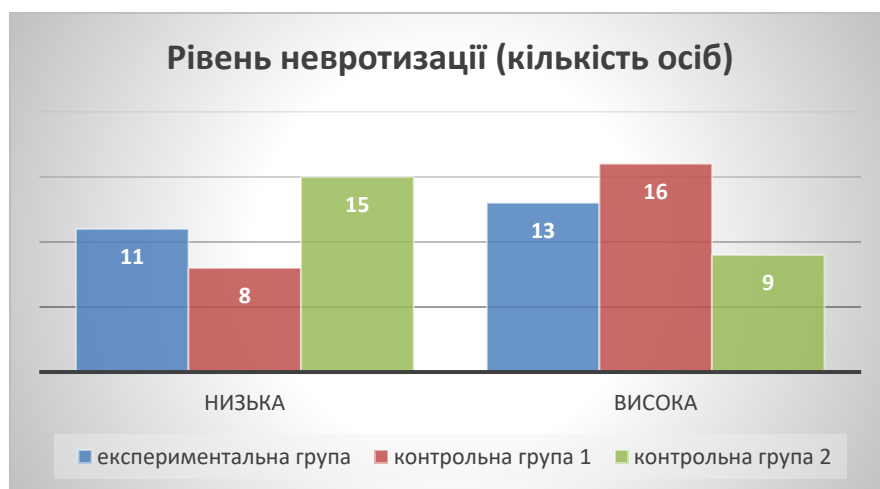

Рис. 2. Результати методики «Тест самооцінки стресостійкості»

Обрахування коефіцієнту лінійної кореляції Пірсона виявило статистично значиму різницю між досліджуваними жінками із експериментальної групи і контрольної групи 1 на рівні 0,05 за такими емоційними проявами: горе, тривога та рівень стресостійкості; статистичну значимість на рівні 0,01 за такими показниками: інтерес, відраза, зневага. Різниця між досліджуваними жінками із експериментальної групи і контрольної групи 1 на рівні 0,05 за такими емоційними проявами: інтерес, радість, горе, відраза, страх, провина, депресія, стресостійкість; статистичну значимість на рівні 0,01 за такими показниками: гнів і тривога.

Отже, наявна суттєва різниця за проявами емоцій між жінками фертильного віку, які мають гіпертонічну хворобу і тих жінок, що не мають такого захворювання.

Список використаних джерел:

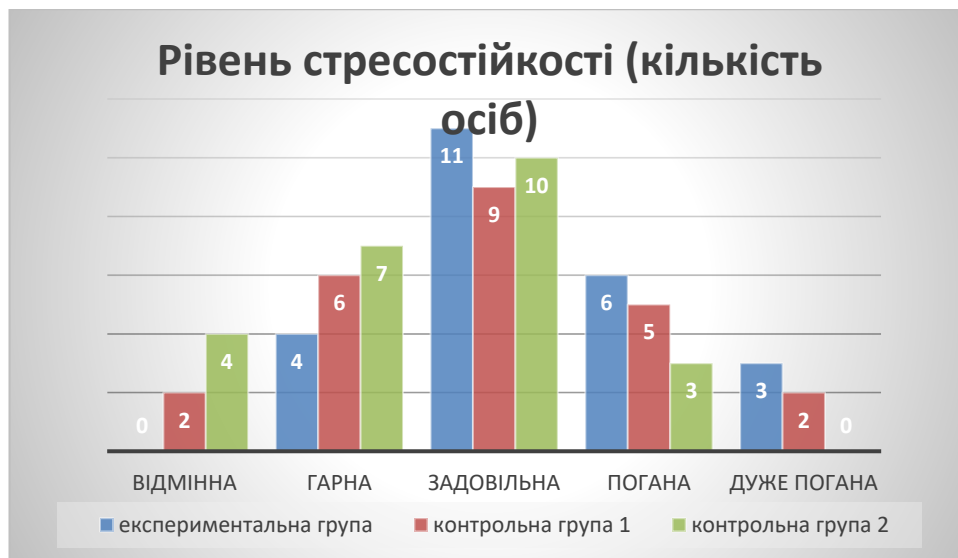
1. Гурьев М.Е. Сущность и структура эмоциональной сферы личности [Електронний ресурс] *Личность, семья и общество: вопросы педагогики и психологии*. 2014. №41. URL: <https://cyberleninka.ru/article/n/suschnost-i-struktura-emotsionalnoy-sfery-lichnosti>.
2. Райгородский Д.Я. Практическая психодиагностика. Методики и тесты. Учебное пособие. Самара: Издательский Дом «БАХРАХ-М», 2006. 672с.
3. Ратова Л.Г., Чазова И.Е. Стресс-индуцированная артериальная гипертония – клинические особенности и возможности лечения. *Системные гипертензии*. 2012. № 4. С. 50-53.

ПСИХОЛОГІЧНЕ БЛАГОПОЛУЧЧЯ: ТЕОРЕТИЧНІ ПІДХОДИ

Аксьонов Юрій Олександрович

здобувач вищої освіти другого (магістерського) рівня
Харківський національний педагогічний університет імені Г.С. Сковороди, Україна

Нестеренко Маргарита Олексіївна

кандидат психологічних наук, доцент
Харківський національний педагогічний університет імені Г.С. Сковороди, Україна

Проблема психологічного благополуччя особистості відноситься до фундаментальних проблем у психології. Специфіка його вивчення полягає в різноманітності наукових уявлень про психологічне благополуччя, його природу та складові. Як вказує В.Н. Каргіна, поняття «психологічне благополуччя» у науковій літературі ототожнюють з такими поняттями, як «психічне здоров'я», «норма», «позитивний стиль життя», «задоволений життям», «якість життя» та ін. [3, с. 63]. Звідси виникає необхідність аналізу підходів до дослідження психологічного благополуччя особистості. У цілому можна виокремити чотири основні групи підходів, які описані в працях вітчизняних дослідників [1, с. 26; 2].

У першій групі психологічне благополуччя розглядається у руслі двох напрямків: гедоністичного й евдемоністичного. До гедоністичного напрямку відносяться теорії, у яких благополуччя описується континуумом «задоволення/незадоволення», що визначається балансом позитивного або негативного афектів (Н. Бредберн, Е. Дінер [4]. Вважається, що «чим більше задоволення і чим менше негативного переживання у житті людини, тим вона буде благополучнішою та щасливішою [1, с. 27]. Дослідники евдемоністичної теорії А. Вотермена, А. Кроніка та ін. розглядають психологічне благополуччя як форму переживання повноти існування, що пов'язано з саморозвитком [7]. Осмислення життя, переоцінка цінностей, усвідомлення цілей стають можливими завдяки складним життєвим випробуванням і їх переживанням. Водночас гедоністичні теорії не відображають суті переживань, хоча й говорять про їх конструктивність для особистості, а у евдемоністичних теоріях не береться до уваги, що суб'єктивне почуття щастя, задоволеність життям не завжди залежать від саморозвитку особистості.

Друга група – це комплексний підхід до вивчення психологічного благополуччя [1; 2]. Засновниця даного підходу К. Ріфф з точки зору позитивного психологічного функціонування особистості виділила шість компонентів психологічного благополуччя: прийняття себе, позитивні стосунки з оточуючими, автономія, керування довкіллям, мета у житті, особистісне зростання (індивідуальне самовдосконалення [6]. Дані компоненти, на думку дослідниці, тотожні різним ідеям теорій гуманістичного напрямку А. Маслоу, К. Роджерс, К. Юнг, Ш.Бюлер, Е. Еріксон і ін. При цьому автори даної групи не дають відповідь на питання, чи завжди суб'єктивне почуття психологічного благополуччя буде відображатися в об'єктивних показниках позитивного функціонування особистості.

Представники третьої групи підходів пояснюють сутність психологічного благополуччя на підґрунті психофізіологічного збереження функцій. В теоріях Е.Дісі, Р. Рална, К. Фредерніна індивідуальні особливості переживання психологічного

благополуччя залежать від генетичних чинників. Також наголошують на зв'язку психологічного благополуччя з фізичним здоров'ям людини. Отже, дослідники даної групи пов'язують психологічне благополуччя насамперед із збереженням психофізіологічних функцій, проте, як вказує О.Гринів, фізичне здоров'я є тільки одним із чинником даного феномену [1; 5].

Представники четвертого підходу П. Фесенко, Т. Шевеленкова визначають психологічне благополуччя як складне цілісне переживання, яке залежить від системи внутрішньої оцінки самого себе. Тут акцент робиться на суб'єктивній оцінці особистістю себе і власного життя, а також різних аспектах позитивного її функціонування. Психологічне благополуччя представлено як конструкт, який відображає актуальні (особистісне зростання, мета в житті, позитивні взаємини з оточуючими) й ідеальні аспекти (самосприйняття, здатність встановлювати й підтримувати довірливі взаємини, наявні життєві цілі, вміння їх реалізовувати. Сильною стороною даної групи є системність у дослідженні психологічного благополуччя, урахування суб'єктивності, розвитку та реалізації особистості і ін. [за 1, с. 28-29].

Отже, існують чотири групи підходів до вивчення психологічного благополуччя особистості: 1) евдемоністичні та гедоністичні теорії; 2) вивчення психологічного благополуччя на підґрунті позитивного психологічного функціонування особистості; 3) психологічне благополуччя вивчається у зв'язку зі збереженням психофізіологічних функцій) 4) психологічне благополуччя вивчається як цілісне суб'єктивне переживання особистості.

Список використаних джерел:

1. Гринів О. Аналіз підходів до дослідження психологічного благополуччя особистості. Збірник наукових праць: філософія, соціологія, психологія. Івано-Франківськ: Вид-во ДВНЗ «Прикарпатський національний університет імені Василя Стефаника». 2014. Ви. 19. Ч.1. с. 25 – 33.
2. Дяченко В.А. Теоретичні підходи до розуміння психологічного благополуччя особистості [Електронний ресурс]. URD :http://archive.nbuv.gov.ua/portal/soc_gum/vchdpu/psy/2012_103_1/Dyachen.pdf.
3. Каргіна Н.В. Феномен психологічного благополуччя: особливості діагностики. Вісник ОНУ імені І.І. Мечникова. Психологія. 2015. Т.20 Вип.4(38). С.63-73.
4. Diener E., Emmons R., Larsen R. at al The Satisfaction with Life Scale. *The Journal of Personality Assessment*. 1985. № 49. P. 71–75.
5. . Deci E., M. Ryan. The general causality orientations scale: Self-determination in personality. *Journal of Research in Personality*. 1985. Vol. 19. P. 109–134.
6. Ryff C. The stryctyre ofpsychological well-being revisited. *Journal of Personaliti and Sociol Psychology*. 1995. Vol. 69. P. 719–727.
7. S. Waterman, S. J. Schwartz, B. L. Zamboangac at al. The Questionnaire for Eudaimonic Well-Being: Psychometric properties, demographic comparisons, and evidence of validity. *The Journal of Positive Psychology*. 2010. № 1. January. P. 41–61.

ПСИХОЛОГІЧНІ ЧИННИКИ ФОРМУВАННЯ ЗДОРОВОГО СПОСОБУ ЖИТТЯ МОЛОДІ

Ласка Аліна Сергіївна

здобувач вищої освіти факультету соціальної та мовної комунікації
Горлівський інститут іноземних мов, Україна

Науковий керівник: Грицук Оксана Вікторівна

канд. психол. наук, доцент кафедри психології
Горлівський інститут іноземних мов, Україна

Здоров'я людини завжди виступало соціально значимим елементом, що найбільш гостро визначає специфіку стану сучасного суспільства, про що свідчать результати численних соціологічних досліджень. Сьогодні відзначається прогресуюче погіршення здоров'я усіх груп населення, але саме здоров'я молоді, викликає особливе занепокоєння, що пов'язано зі значним зниженням чисельності цієї категорії населення, погіршенням їх соматичного, психічного і репродуктивного здоров'я.

Тоді як сучасний соціум на сьогодні пред'являє підвищені вимоги до людини в плані активності, реалізації своїх індивідуальних особливостей і особових якостей. Розвиток здатності до самовизначення і самореалізації особливо важливий для молоді, яка знаходиться в ситуації становлення ціннісної системи, адаптації до економічних і соціальних умов, вибору життєвої стратегії. А умовою і передумовою соціальної активності як раз і є здоров'я, яке значною мірою залежить від особистої відповідальності людини за його збереження і розвиток. Низький рівень здоров'я молоді і його негативна динаміка свідчать про необхідність пильної уваги до аналізу чинників, що визначають цілеспрямоване формування свідомості і поведінки молоді відповідно до вимог здоров'я [1].

Сучасні суспільні процеси різко змінили соціальне, матеріальне і політичне становище молоді. Останнім часом загострилося чимало молодіжних проблем, серед яких найголовніші: низький рівень життя, безробіття і значна економічна та соціальна залежність від батьків; шлюбно-сімейні; низька народжуваність – рівень народжуваності не забезпечує відтворення поколінь; матеріальна незабезпеченість, відсутність ресурсів для поліпшення житлових умов; поганий стан здоров'я і зростання рівня соціальних відхилень; втрата ідеалів, соціальної перспективи, життєвого оптимізму.

Молоде покоління залишилося без надійних соціальних орієнтирів. Руйнація традиційних форм соціалізації підвищила особисту відповідальність молоді за свою долю, поставивши її перед необхідністю вибору, виявила неготовність більшості з них включитися в нові суспільні відносини. Вибір життєвого шляху став визначатися не здібностями й інтересами молодої людини, а конкретними обставинами [1].

Широке поширення шкідливих звичок в молодіжному середовищі (паління сигарет, кальяну, мода на вейпінг, вживання пива і алкоголю, гіподинамія, надмірне вживання солодких напоїв, енергетоніків і т. д.), незнання молодими людьми методів самооздоровлення, самоконтролю, психологічної саморегуляції і підтримки свого здоров'я, зокрема методів самозберігаючої поведінки, і як наслідок недооцінка і неухвага до принципів здорового образу життя. Ціннісні установки студентства нині пов'язані, в основному, з досягненням високого матеріального благополуччя і

життєвого успіху, внаслідок чого витісняються такі значимі цінності як здоров'я і здоровий спосіб життя.

Сучасна структура причин захворюваності у величезному ступені визначається способом життя, його об'єктивними параметрами і суб'єктивним відношенням до життєдіяльності. Саме тому, сьогодні актуальним напрямом збереження і зміцнення здоров'я, профілактики різних захворювань серед студентської молоді являється дослідження правил здорового способу життя.

Міністерство молоді та спорту України оприлюднило репрезентативне соціологічне дослідження становища молоді в Україні на 2021 рік. Дослідження проведено холдингом «4SERVICE HOLDING» на замовлення міністерства. Опитування присвячено таким темам «Цінності молоді», «Ефективність молодіжної політики: оцінка молоддю», «Громадська та політична активність молоді», «Навчання, освіта, працевлаштування та зайнятість молоді», «Мобільність та міграційні настанови молоді», «Здоровий спосіб життя молоді» та «Інформаційні потреби молоді». Вибір особистих дороговказів сучасної молоді є сконструюваний з декілька просторів; перший простір, найважливіший, складається з бажань бути здоровими та добре почуватися (75,7%), мати матеріальний добробут (58,7%) та добрих та надійних друзів (45,8%). Дослідження показують, що в молоді все ж таки сформована певна система цінностей, яка відображає їх погляд на світ [2].

Ми можемо бачити, що однією із значимих цінностей сучасної молоді є здоров'я. А розуміння здоров'я як цінності передбачає усвідомлення необхідності виконання дій, спрямованих на збереження свого фізичного та психічного самопочуття та підтримки ЗСЖ.

Формування здорового способу життя - проблема комплексна. В даний час мова не може йти тільки про способи та методи зміцнення здоров'я, профілактики захворювань. Необхідне підвищення ролі особових якостей у свідомому та вольовому прийнятті принципів ЗОЖ, а турбота про здоров'я та його зміцнення повинні стати ціннісними мотивами поведінки. Мотивація до здорового способу життя – це система ціннісних орієнтацій, внутрішніх спонук до збереження, відновлення і зміцнення здоров'я, це бажання зберегти та покращити даний природою потенціал через дотримання норм здорового способу життя. Даний мотив формується тоді, коли у розпорядженні людини є потрібний набір цінностей, що відповідає соціально обумовленим її потребам. Він формується на основі потреби бути здоровим і є похідним від біологічної потреби самозбереження. Задоволення цієї потреби спрямовує людину на зміцнення здоров'я і є дієвою силою для оволодіння вміннями та навичками здорового способу життя [3].

Сучасні соціальні реалії вимагають якісного осмислення місця та ролі здоров'я у системі цінностей, аналізу ціннісних орієнтацій та життєвих практик студентської молоді як актора соціальних змін. Такий погляд на проблему відкриє можливості для глибшого осмислення найбільш значущих детермінант здорового способу життя, відмінностей та подібностей у повсякденній поведінці цієї соціальної групи.

Список використаних джерел:

1. Сторінка соціального педагога. Режим доступу: <https://sites.google.com/a/kubg.edu.ua/storinka-socialnogo-pedagoga/home/socialni-problemi-molodi-v-ukraieni>.
2. Міністерство молоді та спорту України. Офіційний вебпортал. Режим доступу: <https://mms.gov.ua/news/reprezentativne-sociologichne-doslidzhennya-stanovishcha-molodi-v-ukrayini-2021>.
2. Седашева С., Седашев Я. Психологічні аспекти здорового способу життя. Гуманізація навчально-виховного процесу. 2020, №. 1 (99). С. 351-358.

СЕКЦІЯ XXII. МЕДИЧНІ НАУКИ ТА ГРОМАДСЬКЕ ЗДОРОВ'Я

ДИФЕРЕНЦІЙОВАНИЙ ПІДХІД ДО ЛІКУВАННЯ НЕУСКЛАДНЕНОГО ГІПЕРТОНІЧНОГО КРИЗУ

Авдєєнко Олександра Ігорівна

студентка

Харківський національний медичний університет, Україна

Молотягін Дмитро Геннадійович

асистент, канд.мед.наук

кафедра внутрішньої медицини 2,

клінічної імунології та алергології ім. академіка Л.Т. Малої

Харківський національний медичний університет, Україна

Гіпертонічний криз - це гостре виражене підвищення артеріального тиску (АТ) (систоличний > 180 мм рт.ст. або діастолічний > 120 мм рт.ст.), що супроводжується загрозою або прогресуванням поразки органів-мішеней і вимагає негайного контрольованого зниження для попередження або обмеження ураження органів-мішеней. Основна риса кризи - це раптовий підйом АТ до індивідуально високих цифр. Яскравість клінічної симптоматики тісно пов'язана з темпом підвищення АТ. Діагноз гіпертонічного кризу можна встановити на підставі рівня та різкого підйому АТ та наявності у хворого клінічної симптоматики гіпертонічного кризу.

Для зниження артеріального тиску пацієнтів з кризом рекомендовано застосування як пероральних і сублінгвальних, так і внутрішньовенних форм гіпотензивних препаратів у залежності від ступеня підвищення тиску і клінічної симптоматики. Використовують препарати з відносно швидкою і короткою дією. При неускладненому гіпертонічному кризі тиск слід знижувати не більше ніж на 25% протягом 2 годин пероральними гіпотензивними препаратами. Досягнення цільового артеріального тиску здійснюється протягом 2-6 год, але не більше 24 год від початку терапії з наступним підбором постійної гіпотензивної терапії.

Мета дослідження. Вивчення клініко-гемодинамічної ефективності урапідилу та каптоприлу з метою диференційованого підходу до лікування неускладненого гіпертонічного кризу.

Матеріал та методи дослідження. У дослідження включено 132 хворих, з діагнозом неускладнений гіпертонічний криз. Всім хворим проводилося фізикальне обстеження, ЕКГ, ЕхоКГ, ультразвукове дослідження брахіоцефальних артерій, біохімічні аналізи, визначення мікроальбумінурії для унеможливлення гострого ураження органів і систем на тлі кризи.

Всі дослідження проведено протягом 10-15 хвилин після первинного звернення хворих, згідно з рекомендаціями Європейського товариства гіпертензії/Європейського товариства кардіологів (2018).

Отримані результати. Антигіпертензивна ефективність урапідилу і каптоприлу при неускладненому гіпертонічному кризі оцінювалася за динамікою середнього

артеріального тиску (СрАТ). Зниження СрАТ на 10% в перші 30 хвилин і на 20-25% протягом 120 хвилин вважалося позитивним антигіпертензивним ефектом. У групі урапідилу (n=104) СрАТ до лікування відповідав 3-му ступеню артеріальної гіпертензії (202,33±22,06/105,3±7,82 мм рт.ст.). Урапідил у середній дозі 44,6 мг достовірно знизив СрАТ на 27,27±4,7% до 120 хвилини. У групі каптоприлу (n=28) СрАТ також відповідав 3-му ступеню артеріальної гіпертензії (192,5±23,76/103,53±6,85 мм рт.ст.), при цьому систолічний тиск був достовірно нижчим систолічного СрАТ в групі урапідилу. Незважаючи на це, каптоприл у середній дозі 33,2 мг не показав достатнього зниження СрАТ, і виявилася міжгрупова достовірна різниця у ступені зниження: 16,94±5,25% у групі каптоприлу проти 27,27±4,7% у групі урапідилу, $p < 0,005$). Але каптоприл показав достатню антигіпертензивну ефективність у групі хворих (n=7) з 2-м ступенем артеріальної гіпертензії (172,71±8,08/101,85±1,8 мм рт.ст.), знизивши СрАТ на 21,19±3,03%.

Висновок. Диференційований підхід до усунення неускладненого гіпертонічного кризу урапідилом і каптоприлом показав високу клініко-гемодинамічну ефективність урапідилу у хворих з 3-м ступенем артеріальної гіпертензії. Ефективність каптоприлу обмежилася 3 ступенем, при цьому у хворих з 2 ступенем каптоприл показав достатній клініко-гемодинамічний ефект.

Список використаних джерел:

1. Adnot S., Andrivet P., Piquet J. et al. The effects of urapidil therapy on hemodynamics and gas exchange in exercising patients with chronic obstructive pulmonary disease and pulmonary hypertension // *Am. Rev. Respir. Dis.* 1988. №137(5). P. 1068–1074.
2. McKinnon M., O'Neill J. M. Hypertension In The Emergency Department: Treat Now, Later, Or Not At All // *Emergency Medicine Practice.* 2010. Jun. Vol. 12(6).
3. Dustan H.P., Schneckloth R.E., Corcoran A.C. et al. The effectiveness of long-term treatment of hypertension // *Circulation.* 1958. №18. P. 644–651.
4. Hirschl M.M., Seidler D., Müllner M. et al. Efficacy of different antihypertensive drugs in the emergency department // *J. Hum. Hypertens.* 1996. Vol. 10 (suppl. 3): P. 143–146.
5. Kaplan`s clinical hypertension. 9th ed. 2006. P. 311–324.
6. Varon J. Treatment of Acute Severe Hypertension Current and Newer Agents // *Drugs.* 2008. №68(3). P. 283–297.

ЛАЗЕРОТЕРАПІЯ ПРИ ЕРЕКТИЛЬНІЙ ДИСФУНКЦІЇ АКТУАЛЬНІСТЬ

Невструєв Володимир Петрович

Заступник директора університетської клініки

Київський національний університет імені Тараса Шевченка, Україна

Камінський Святослав Миколайович

Лікар- невропатолог, університетської клініки

Київський національний університет імені Тараса Шевченка, Україна

Цереброваскулярні порушення міцно утримують позицію лідера серед актуальних проблем ангіоневрології. Відзначається збільшення поширеності ранніх судинних захворювань головного мозку в осіб чоловічої статі у молодому віці, коли виявляється переважно синдром вегетативно-судинної дисфункції, на тлі якого досить швидко розвиваються початкові прояви недостатності кровопостачання головного мозку (ППНКГМ). Ця обставина визначає як медичне, так і велике соціальне значення проблеми, і диктує необхідність вивчення різних аспектів ранніх форм судинної патології мозку, у яких лікувальні і профілактичні заходи найефективніші. ППНКГМ, за даними епідеміологічних досліджень, становлять 60-75% всіх випадків цереброваскулярних захворювань та є серйозним фактором ризику гострих порушень мозкового кровообігу, що підтверджується тривалими дослідженнями. Зазначена патологія дуже часто супроводжується вегетативними та астено-невротичними розладами, на тлі яких у хворих виникають копулятивні порушення (зниження лібідо, порушення ерекції та еякуляції). Чоловіки молодого віку з порушенням ерекційної складової копулятивного циклу посідають основне місце у цій групі хворих. За даними В.В. Кришталія та С.Р. Григоряна [1], сексуальні розлади відзначаються у 70% хворих з неврологічними захворюваннями. Частота копулятивної дисфункції збільшується при наявності артеріальної гіпертензії, цукрового діабету. Наприклад, еректильна дисфункція може бути першим проявом серцево-судинного захворювання [2] і спостерігається у 40% хворих у віці 35-45 років [3, 4, 5, 6, 7]. Окремі дослідження сексуальної функції проводилися у хворих з гострими порушеннями мозкового кровообігу [8], внаслідок яких визначилася значущість напівкульової регуляції статевої функції. Пацієнти з великим ураженням домінантної півкулі, страждали порушеннями мови та паралічами протилежних кінцівок, але сексуальна функція не порушувалася, чи вона була наслідком слабкості соматичного здоров'я. Судинний процес у субдомінантній півкулі завжди супроводжувався еректильною дисфункцією. Встановлено, що порушення ерекційної складової копулятивного циклу у чоловіків із цереброваскулярною патологією часто поєднуються з порушеннями пенільної гемодинаміки [9]. За даними Г.С. Васильченко [10], копулятивні порушення у чоловіків при гострих судинних ураженнях головного мозку зумовлені залученням до процесу певних нейровегетативних та гуморальних механізмів. Зниження нейрогуморальної та психічної складових копулятивного циклу виявлено при вегетативно-судинних розладах у хворих на I стадії дисциркуляторної енцефалопатії [11]. Серед нейрофізіологічних механізмів ерекції виділяють периферичний (вегетативний і соматомоторний) і центральний (кора головного мозку -> медіальна преоптична область -> провідні шляхи спинного мозку) [12]. Наявна наукова інформація свідчить, що механізми та клінічні прояви цих

порушень вивчені недостатньо, а за початкових проявів цереброваскулярної патології вони практично не розкриті. У діагностиці ранніх форм судинної патології головного мозку необхідно враховувати, що будь-які зміни статевої функції, особливо значущі для особистості, можуть спричинити невротичні порушення [13, 14, 15, 16]. У шкалі ціннісної орієнтації у чоловіків молодого віку сексуальна активність має надвисоку оцінку. Разом із тим, клінічні форми невротичних розладів, що виникають у чоловіків при істинній або уявній сексуальній неспроможності, розглядаються лише в рамках «неврозу очікування невдачі» та не відображають преморбідні психо-сексуальні особливості хворих [17]. Тому тривалість розладів та неефективність лікування сексуальної дисфункції може стати одним із наслідків ускладненого клінічного перебігу цереброваскулярного захворювання.

ОСОБЛИВОСТІ

1. Копулятивні розлади у вигляді зниження ерекційної та еякуляторної складових копулятивного циклу спостерігаються у 1/3 молодих чоловіків з початковими проявами недостатності кровопостачання головного мозку, що зумовлено надсегментарною вегетативною дисфункцією. Вегетативні симптоми при цьому мають перманентно-пароксизмальний характер, симпатикотонічного спрямування, що виражається активацією центральної контури нервової регуляції, гіперсимпатикотонічною реактивністю (50%) у разі вихідної як ваго-, так і симпатикотонії. Ізольовані копулятивні розлади у 70% молодих чоловіків полягають в уявній імпотенції, а у 30% - у порушенні ерекційної та еякуляторної складових копулятивного циклу, але на тлі синдрому вегетативної дистонії при зниженні активності симпатичної ланки вегетативної нервової системи із нормальною вегетативною реактивністю.

2. Серед скарг чоловіків молодого віку із початковими проявами недостатності кровопостачання головного мозку домінують зниження короткочасної пам'яті (76%) та працездатності (56%), що нерідко супроводжується порушенням сну (48%). Копулятивні розлади помірного ступеня у більшості чоловіків розвиваються через 2,5-3 роки після дебюту цереброваскулярної недостатності. Рідше вони передують симптоматиці початкових проявів недостатності кровопостачання головного мозку, що пов'язано з пізнім початком статевого життя та невдачею першої зустрічі в анамнезі.

3. Показники церебральної гемодинаміки у чоловіків, як із ізольованими початковими проявами недостатності кровопостачання головного мозку, так і у поєднанні з копулятивними розладами, однотипні та відображають її зниження на фоні утруднення венозного відтоку. При копулятивних розладах у молодих чоловіків із початковими проявами недостатності кровопостачання головного мозку зменшується кровонаповнення простати. Менш значне зниження мозкового кровотоку та стабільні показники гемодинаміки простати мають хворі із ізольованими копулятивними розладами.

4. Провідними механізмами розвитку копулятивних розладів при початкових проявах недостатності кровопостачання головного мозку у чоловіків молодого віку є: вегетативна дисфункція симпатикотонічної спрямованості з підвищенням цереброваскулярного тону за рахунок переважання вазоконстрикції в артеріях дрібного та середнього калібру, зміною біоелектричної активності головного мозку з реєстрацією десинхронізованої електроенцефалограми, зниженням інтенсивності пульсового кровонаповнення передміхурової залози, що проявляється астено-невротичними розладами.

5. Алгоритм діагностичного обстеження молодих чоловіків з початковими проявами недостатності кровопостачання головного мозку, крім обліку таких симптомів, як головний біль, запаморочення, шум у голові, зниження пам'яті та працездатності, а також аналізу показників, що відображають зниження пульсового кровонаповнення мозку за даними реоенцефалографії, дезорганізований тип електроенцефалограми, астено-іпохондричні порушення повинен включати дослідження сексуальної функції з оцінкою копулятивних фаз і вегетативної регуляції.

6. Застосування лазеротерапії у комплексному лікуванні молодих чоловіків із початковими проявами недостатності кровопостачання головного мозку, до структури яких входить копулятивна дисфункція, сприяє відновленню церебральної та простатичної гемодинаміки з регресом клінічних проявів захворювання. Таким чином, проблема копулятивної патології актуальна, але в неврологічній науці та практиці вона недостатньо вивчена. Взаємозв'язки копулятивних розладів із клінічними проявами початкової форми цереброваскулярної недостатності, а також їх діагностика та корекція у чоловіків молодого віку потребують подальшого вивчення.

ПРАКТИЧНА ЦІННІСТЬ

1. Розроблено та запропоновано клініко-функціональні критерії копулятивних розладів при ППНКГМ, що дозволяє здійснювати своєчасну діагностику та адекватну терапію цих порушень.

2. Обґрунтовано необхідність дослідження сексуальної функції з оцінкою складових копулятивного циклу та вегетативної регуляції у комплексній діагностиці ППНКГМ.

3. Вказані особливості копулятивних розладів у чоловіків із початковими проявами недостатності кровопостачання головного мозку на відміну від хворих із псевдоімпотенцією.

4. Обґрунтовано застосування лазеротерапії при копулятивних розладах у клініці початкових проявів недостатності кровопостачання головного мозку молодих чоловіків.

НАУКОВА НОВИЗНА

1. Встановлено, що копулятивні розлади у клінічній картині ППНКГМ виявляються у 1/3 чоловіків молодого віку, причому у 28% випадків вони виникають до судинної мозкової недостатності.

2. Уточнено та доповнено механізми копулятивних розладів при ППНКГМ у чоловіків молодого віку, основою яких є надсегментарні вегетативні порушення, що виявляються синдромом вегетативної дисфункції з активацією центрального контуру нервової регуляції та гіперсимпатикотонічною реактивністю.

3. Представлено клініко-функціональну характеристику копулятивних розладів у чоловіків молодого віку з ППНКГМ, що включає зниження ерекtilьної та еякуляторної складових копулятивного циклу, вегетативні порушення симпатикотонічної спрямованості, підвищення цереброваскулярного тону, зниження інтенсивності пульсового кров'яного наповнення передміхурової залози, дезорганізований тип ЕЕГ.

4. Доведено позитивний вплив лазеротерапії на вираженість клініко-функціональних змін при копулятивних розладах та ППНКГМ у чоловіків молодого віку, що виражається у покращенні кровонаповнення головного мозку та передміхурової залози.

Список використаних джерел:

1. Курако Ю.П., Попова М.А. // Сосудистые заболевания нервной системы. М., 1986. - С.76-78.
2. Nikolowski W., Poldinger W., Spechter H.-J. Kohabitations — und Fertilitatsstorungen. Basel, Munchen, Paris, London, New York, Sydney: Karger, 1978. - 130 s.(S.87).
3. Araujo A de C, Afonso C.R., Schor D., Andrada-Serpa M.J. Spastic paraparesis of obscure origin. A case-control study of HTLV-I positive and negative patients from Rio de Janeiro, Brazil // J Neurol Sci. 1993. - Jun. -V. 116(2).-P. 165-169.
4. Cuellar De Leon A.J., Ruiz Garcia V., Campos Gonzalez J.C. et al. Erectile dysfunction in patients with hypertension // Med Clin (Bare). -2002. Oct 26. - V.l 19 (14). - P.521-526.
5. Griffin J.W., Goren E., Schaumburg H., Engel W.K., Loriaux L. Adrenomyeloneuropathy: a probable variant of adrenoleukodystrophy. I. Clinical and endocrinologic aspects // Neurology. 1977. - Dec. 27 (12). -P.l 107-1113.
6. Schapovalova S.A., Grigorieva V.N., Belova A.N. Psychological evaluation of quality of life in elderly cerebrovascular patients // Gerontologia. - 1998.-Suppl.l. Abstracts of the 1998 EBSSRS Symposium in Helsinki, Finland.-P.72 -73.
7. Zorngiotti A.W., Rossi G., Padula G., Macovsky R.D. Diagnosis and therapy of vasculogenic impotence // J. Urol. 1980. - V.123. - N5. -P.674-677.
8. Шеффер Д.Г., Голодец Р.Г. Гипоталамический синдром. БМЭ. - М., 1977. - Т.5. - С.519-522.
9. Мазо Е.Б., Дмитриев Д.Г., Гамидов С.И., Овчинников Р.И. Фармакотерапия эректильной дисфункции // Русский Медицинский Журнал. 2001. - Том 9. - №23. - С. 1077-1078.
10. Трошин В.Д., Шубина Л.П. Теоритические и методологические основы нейропрофилактики. — Новосибирск: Наука, 1988. 234 с.
11. Парменов-Трифиллов Б.И. Начальные проявления недостаточности мозгового кровообращения у лиц летного состава// Сосудистые заболевания нервной системы. М., 1980. - С.217-219.
12. Araujo A de C, Afonso C.R., Schor D., Andrada-Serpa M.J. Spastic paraparesis of obscure origin. A case-control study of HTLV-I positive and negative patients from Rio de Janeiro, Brazil // J Neurol Sci. 1993. - Jun. -V. 116(2).-P. 165-169.
13. Зенков J.I.P., Ронкин М.А. Функциональная диагностика нервных болезней. М.: Медицина, 1991. - 640 с.
14. Курако Ю.П., Попова М.А. // Сосудистые заболевания нервной системы. М., 1986. - С.76-78.
15. Кочетков А.В., Москвин С.В., Карнеев А.Н. Лазерная терапия в неврологии. – М.–Тверь: ООО «Издательство «Триада», 2012. – 162 с.
16. Трошин В.Д., Шубина Л.П. Теоритические и методологические основы нейропрофилактики. — Новосибирск: Наука, 1988. 234 с.
17. Агарков С.Т. Клиника невротических расстройств у мужчин при истинной и мнимой сексуальной несостоятельности: Дисс. канд. мед. наук. Харьков, 1984. - 167 с.

ЛІКУВАННЯ ХВОРОБИ ГІРШПРУНГА У ДІТЕЙ НА СУЧАСНОМУ ЕТАПІ

Булатова Катерина Анатоліївна

здобувач вищої освіти медичного факультету
Харківський національний медичний університет, Україна

Свірін Максим Геннадійович

здобувач вищої освіти медичного факультету
Харківський національний медичний університет, Україна

Науковий керівник: Лапшин Вячеслав Васильович

доц., канд.мед.наук, кафедра дитячої хірургії та дитячої анестезіології
Харківський національний медичний університет, Україна

Актуальність. Хвороба Гіршпрунга (ХГ) є досить частою патологією, яка зустрічається у дитячій хірургії. Проте, не дивлячись на те, що хвороба вважається достатньо вивченим захворюванням, лікарі досі мають певні проблеми з діагностикою та лікуванням патології. Незважаючи на різноманіття методів оперативного втручання, важко віддавати перевагу, якомусь одному з способів, так як, кожен з них має свої недоліки та переваги. В той же час, функціональні результати оперативного лікування, досить часто не задовольняють бажаного ефекту. Причинами цього є відсутність чітко визначених термінів проведення хірургічної корекції патології, а також вагання у виборі методу оперативного втручання.

Мета. Метою дослідження було проаналізувати клінічну картину, діагностику та актуальні методи лікування хвороби Гіршпрунга у дітей.

Матеріали та методи. Був проведений літературний огляд досліджень, які присвячені сучасним методам діагностики та лікування хвороби Гіршпрунга у дітей.

Результати. Хвороба Гіршпрунга (ХГ) – вроджена аномалія іннервації нижнього відділу кишківника, що призводить до часткової чи повної функціональної обструкції.

При ХГ у малюків можуть бути виявлені такі симптоми як: здуття живота, закрепи та блювання. У немовлят старшого віку та дітей: анорексія, відсутність фізіологічних позивів до дефекації, при пальцевому ректальному дослідженні виявляють порожню пряму кишку зі стільцем, що пальпується вище в ободовій кишці та стрімке проходження стільця після припинення дослідження. Немовлята також можуть відставати у зростанні; рідше може бути ентероколіт Гіршпрунга.

Діагностика:

- Грифографія з барієм (показує перехід у діаметрі між розширеною, нормально іннервованою товстою кишкою, яка розташована проксимальніше і звуженим дистальним сегментом (що не має нормальної іннервації))

- Ректальна біопсія (вказує на відсутність гангліозних клітин)

- Іноді використовують ректальну манометрію (може виявити порушення моторики, характерні для аномальної іннервації).

Лікуванням ХГ є відновлювальна операція, метою якої є приведення нормально іннервованого кишківника до ануса, зі збереженням анального сфінктера. У новонароджених, це зазвичай двоетапна процедура, яка починається з колостомії проксимально до агангліонарного сегмента для декомпресії товстої кишки. Потім,

коли новонароджений підросте до 2-го етапу процедури, проводять резекцію всієї агангліозної частини ободової кишки та операцію зведення. Проте, багато клінічних центрів, нині проводять одноетапну процедуру, за допомогою лапараскопу, в неонатальному періоді при ураженні короткого сегмента. Результати з використанням лапароскопічної техніки, аналогічні таким, які отримані при відкритому доступі. Переваги такого методу пов'язані з більш короткою госпіталізацією, раннім початком годівлі й менш вираженими больовими відчуттями.

Лікуванні особливих форм хвороби Гіршпрунга:

1. ХГ з тотальним ураженням товстої кишки: операція Дюамеля (пряма кишка залишається довшою), операція Кімура (характеризується формуванням високого анастомозу)

2. ХГ з ентероколітом: відновлення волеїї, антибіотикотерапія; у особливо важких випадках використовується колостомія для уникнення сепсису та перфорації кишківника.

3. Гнійно-запальні післяопераційні ускладнення: екстрене накладання колостоми. За наявності в анамнезі епізодів ентероколіту, підвищеного тону зовнішнього сфінктера, варто проводити регулярне бужування калу (в післяопераційному періоді), для зняття сфінктерного спазму проводяться внутрішньосфінктерні ін'єкції ботулінічного токсину.

Висновки: У ході дослідження були з'ясовані клінічні прояви, актуальні методи діагностики та лікування хвороби Гіршпрунга. Тож з представлених даних, ми можемо зробити висновок про те, що на сьогоднішній день є досить багато методів хірургічних методів лікування, які на ряду зі своєчасною діагностикою, можуть мати гарні результати у терапії ХГ.

ОСОБЛИВОСТІ ТРАВМ У БІГУНІВ

Скобенко Марія Володимирівна

здобувач вищої освіти медичного факультету
Харківський національний медичний університет, Україна

Хілкова Анастасія Дмитрівна

здобувач вищої освіти медичного факультету
Харківський національний медичний університет, Україна

Науковий керівник: Сушецька Аліна Сергіївна

Асистент кафедри спортивної, фізичної та реабілітаційної медицини,
фізичної терапії, ерготерапії
Харківський національний медичний університет, Україна

Вступ: Біг через загальнодоступність і легку реалізацію з малою витратністю є популярним видом фізичної активності. Даний вид спорту сприяє поліпшенню здоров'я і профілактиці розвитку патологічних станів. значно зменшує ризик розвитку ІХС, зокрема, чоловіки, які займалися інтенсивними фізичними вправами, частота розвитку ІХС виявилася значно меншою, ніж у чоловіків без фізичних вправ [1]. Так само біг зміцнює серцево-судинну систему, покращує психічне здоров'я, підвищується ефективність газообміну в легенях, збільшується ліполіз та гліколіз в організмі, а також збільшується загальна витривалість. Але, попри значну користь для організму, біг може шкодити, зокрема, індукувати розвиток бігових травм.

Мета : це дослідження було спрямоване на систематичний огляд опублікованих звітів про ризик розвитку бігових травм, про частоту їх виникнення.

Матеріали та методи: був проведений повний огляд літератури при використанні пошукового запиту, що включав в себе наступні ключові слова: «біг» «травматизація бігунів» «травми марафонців», «ризик травм» «частота розвитку опорно-рухових травм», «етіологія бігових травм». Для цього були використані пошукові системи PubMed, Google Scholar, в яких були знайдені статті з відповідними ключовими словами, був проведений аналіз наукової літератури.

Результати та їх обговорення:

Однією з найпоширеніших травм є порушення у роботі опорно-рухового апарату, дана травматизація виникає із частотою діапазоні від 19,4% до 79,3%, що зазначено у наступних дослідженнях [2],[3].

Травми коліна з'являються у бігунів із найвищою частотою (діапазон від 7,2% до 50,0%) [4].

Частота травмування гомілки, стопи, верхньої частини ноги були в діапазонах 9,0% до 32,2%, від 5,7% до 39,3%. і з 3,4% до 38,1% відповідно, найрідше відбувається травматизація гомілковостопний суглоб і стегно, частота в діапазоні 3,9% до 16,6% і від 3,3% до 11,5% відповідно [2], [3], [4].

Більшість бігунів отримують травми, що часто пов'язані з неправильною технікою бігу, підвищеним навантаженням на м'язи, що призводить до мікротравм.

Групою дослідників було виявлено, що жінки більш схильні до травм колін, ніж чоловіки [5].

Це може пояснюватись особливостями анатомії жіночого тіла, зокрема більшого кута чотиригодового м'яза (кут Q), який сприяє зменшенню кута згинання коліна при падінні на стопу, що значно збільшує навантаження на колінний суглоб.

Сильне фізичне навантаження при тренуваннях, яке знаходиться за межами фізичної витривалості сухожилля, а також велика кількість подразників, що чергуються, призводить до тендинопатій.

надмірне навантаження на литковий і камбаловидний м'яз призводить до тендинопатій ахіллового сухожилля. Травматизація сухожилля наколінника відбувається при важкій роботі чотириголового м'яза стегна, що призводить до перенапруги даного сухожилля, виникнення мікротравм і травм.

Часто одні групи м'язів слабші, потужність їх роботи знижена, їх функції переймають сусідні м'язи, беручи на себе подвійне навантаження, яке з часом призводить до травматизації.

Синдром здухвинно-більшегомількового тракту - одна з можливих причин болів коліна з латерального боку. Локалізована біль виникає при бігу не відразу, а на певному етапі, наприклад на 1.5-3 км. Здухвинно-великогомілковий тракт - широка міцна зовнішня фасція, яка йде зовнішньою поверхнею стегна. При слабких м'язах, що відводять, стегна, що обертають стегно, відбувається надмірне тертя даної фасції по кістковому виступу коліна, що індукує розвиток болю і місцевого запалення. Так як фасція відповідає за амортизацію коліна при ударі стопи, неправильна техніка і біомеханіка бігу так само індукують розвиток даного синдрому.

Висновки: Спираючись на вищезгадану інформацію, ми дійшли висновку, що біг однозначно має загальнозміцнюючу дію на організм, проте крім користі для здоров'я, біг також може шкодити, сприяючи виникненню травм. Щодо частоти виникнення, більшість бігових травм приходить на нижні кінцівки, зокрема на коліно. Примітно, що важливими етіологічними факторами травматизації є перевтома, значне фізичне навантаження, неправильна техніка і біомеханіка бігу, слабкі м'язи.

До висновку ми також хочемо додати, що крім цих факторів до причин травмування можна також віднести погане незбалансоване харчування, недостатній сон, погано підібране взуття і покриття для бігу, великі бігові об'єми, які спортсмен підвищує різко, відсутність розминки та комплексу спеціальних бігових вправ, погане відновлення і біг при початкових ознаках травматизації. Ми впевнені, що профілактика бігових травм сприятиме кращій прогресії спортсмена, а також збереженню та поліпшенню загального стану та здоров'я.

Список використаних джерел:

1. Morris JN, Pollard R, Everitt MG, Chave SPE. Vigorous exercise in leisure\time: protection against coronary heart disease. *Lancet*. 1980;2:1207-1210. [PubMed] [Google Scholar]
2. /9 2. Bennell K L, Malcolm S A, Thomas S A. *et al* The incidence and distribution of stress fractures in competitive track and field athletes. A twelve-month prospective study. *Am J Sports Med* 1996;24:211-217. [PubMed] [Google Scholar] [Ref list]
3. 12 3. Lun V, Meeuwisse W H, Stergiou P. *et al* Relation between running injury and static lower limb alignment in recreational runners. *Br J Sports Med* 2004;38:576-580. [PMC free article] [PubMed] [Google Scholar] [Ref list]
4. Bovens A M P, Janssen G M E, Vermeer H G W. *et al* Occurrence of running injuries in adults following a supervised training program. *Int J Sports Med* 1989;10:186-190. [PubMed] [Google Scholar] [Ref list]
5. Francis P, Whatman C, Sheerin K, Hume P, Johnson MI. The proportion of lower limb running injuries by gender, anatomical location and specific pathology: A systematic review. *J Sports Sci Med*. 2019;18:21-31. [PMC free article] [PubMed] [Google Scholar] [Ref list]

РОБОТИЗОВАНА ХИРУРГІЯ В СУЧАСНІЙ МЕДИЦИНІ

Скобенко Марія Володимирівна

здобувач вищої освіти медичного факультету
Харківський національний медичний університет, Україна

Попова Анастасія Олегівна

здобувач вищої освіти медичного факультету
Харківський національний медичний університет, Україна

Науковий керівник: Вадим Вікторович Лесний

кандидат медичних наук асистент кафедри хірургії № 2
Харківський національний медичний університет, Україна

Вступ: одним із значних прогресів у хірургії в цьому десятилітті стало впровадження роботизованої хірургії. Робототехніка в хірургії широко застосовується, але в деяких випадках є багато сумнівів щодо її клінічної користі та рентабельності. Хірургічна система Да Вінчі широко використовується в кардіохірургії, ортопедії, загальній хірургії, нейрохірургії урології.

Мета : метою наукової роботи ми визначили як огляд та систематизацію даних про сучасне використання роботизованих технологій у різних галузях хірургії, а також обговорення ефективності застосування роботизованих технологій порівняно з традиційною хірургією.

Матеріали та методи: був проведений повний огляд літератури при використанні пошукового запиту, що включав в себе слова «хірургія», «система Да Вінчі», «робототехніка в хірургії» , «хірургічні системи». Для цього були використані пошукові системи PubMed, Google Scholar .

Результати та їх обговорення:

Роботизована хірургія вперше набула популярності та актуальності при використанні системи da Vinci Surgical System (Intuitive Surgical, Inc) при радикальній простатектомії (РП).

Застосування роботизованої хірургії дозволяє зменшити або повністю прибрати обмеження стандартного лапароскопічного доступу дозволяє проводити точну диссекцію в обмеженому просторі. а також масштабність рухів. Крім того, інсуфляція вуглекислого газу під час процедури допомагає зменшити венозний випіт, що призводить до покращення візуалізації та зменшення крововтрати [1].

До переваг даної технології можна віднести зниження кількості постопераційних ускладнень, внутрішньолікарняних смертей, меншим перебуванням пацієнтів у стаціонарі [2].

За порівняльної економічної ефективності роботизованої хірургічної технології та традиційної хірургії ми відзначили великі грошові витрати у першому методі. У медичному журналі Нової Англії у 2010 р. було проведено аналіз, який показав, що використання робота додало 13% (3200 доларів США) до загальної середньої вартості процедури у 2007 р. [3]

Роботизована хірургія постійно розширюється при захворюваннях верхніх та нижніх сечовивідних шляхів в урології. Це особливо вірно щодо роботизованої простатектомії.

Рак передміхурової залози є другим за поширеністю вид онкологічного захворювання у чоловіків у світі з частотою виявлення 28 випадків на 100 000 чоловіків [4].

Для простатектомії також використовується роботизована технологія.

Переваги лапароскопічної простатектомії, про які повідомлялося в початкових експертних серіях, полягали в більш низькій середній крововтраті та швидкості переливання крові, зменшенні середньої тривалості перебування в стаціонарі та більш ранньому видаленні катетера Фолея порівняно з результатами відкритої серії простатектомії.

Хірургічна система Да Вінчі так само була застосована та схвалена у 2005 році в США [5]. Роботизована техніка застосовується при гістеректомії, міомектомії, оваріектомії, цистектомії яєчників, резекції ендометріозу та лімфаденектомії.

Найпоширенішим онкологічним захворюванням у гінекології у жінок є ендометріальна карцинома. Ряд літературних джерел стверджують, що роботизована хірургія краще відкритої хірургії і в багатьох аспектах еквівалентна лапароскопії [5].

Висновки: ми впевнені, що сучасне використання роботизованої хірургії значно підвищує ефективність та успішність хірургічних втручань. Роботизована техніка дозволяє збільшити спектр можливих маніпуляцій, спрощує хід операцій, що важливо для більш сприятливого результату хірургічного лікування а також для подальшого розвитку хірургії.

Список використаних джерел:

1. Smith JA Jr, Herrell SD. Robotic-assisted laparoscopic prostatectomy: do minimally invasive approaches offer significant advantages? *J Clin Oncol* 2005;23:8170-5. CrossRef
2. Yu HY, Hevelone ND, Lipsitz SR, Kowalczyk KJ, Hu JC. Use, costs and comparative effectiveness of robotic assisted, laparoscopic and open urological surgery. *J Urol* 2012;187:1392-8. CrossRef
3. Barbash GI, Glied SA. New technology and health care costs—the case of robot-assisted surgery. *N Engl J Med* 2010;363:701-4. CrossRef
4. Ferlay J, Shin HR, Bray F, Forman D, Mathers C, Parkin DM. GLOBOCAN 2008 v1.2: cancer incidence and mortality worldwide. IARC CancerBase No. 10. Lyon, France: IARC Press; 2010.
5. Gaia G, Holloway RW, Santoro L, Ahmad S, Di Silverio E, Spinillo A. Robotic-assisted hysterectomy for endometrial cancer compared with traditional laparoscopic and laparotomy approaches: a systematic review. *Obstet Gynecol* 2010;116:1422-31. CrossRef

СЕКЦІЯ ХХІІІ. ФІЗИЧНА КУЛЬТУРА, СПОРТ ТА ФІЗИЧНА ТЕРАПІЯ

НЕОБХІДНІСТЬ ФІЗИЧНОЇ ПІДГОТОВКИ КУРСАНТІВ В УМОВАХ ВОЄННОГО СТАНУ

Комар Андрій Олегович

курсант

Дніпропетровський державний Університет внутрішніх справ, Україна

Науковий керівник: Ковалюк Вікторія Олексіївна

старший викладача кафедри спеціальної фізичної підготовки

Дніпропетровський державний Університет внутрішніх справ, Україна

Діяльність підрозділів органів внутрішніх справ характеризується високими фізичними навантаженнями та психологічною напругою, особливо під час виконання службових обов'язків в екстремальних умовах та ситуаціях. Це зумовлює необхідність виховання морально-вольової, спеціальної, психологічної і відповідно фізичної підготовки у кожного курсанта як майбутнього працівника одного з підрозділів органів внутрішніх справ. Особливої актуальності питання фізичної підготовки набуває в період воєнного стану на території України, тому що саме правоохоронці несуть посилену відповідальність за безпеку українського суспільства.

Серед вітчизняних науковців, які займалися питаннями щодо удосконалення фізичної підготовки курсантів у навчальних закладах МВС України, можна виділити: С.М. Безпалого, С.І. Жеваго, М.І. Ануфрієва, О.А. Гаркавого, В.В. Бондаренка, А.М. Чуха, О.В. Хацаюка та інших дослідників [1, с. 177]. Питання необхідності фізичної підготовки курсантів в умовах воєнного стану, та методів забезпечення цієї підготовки є досить актуальним.

Показниками фізичної підготовленості курсантів освітніх установ МВС України в період особливого правового стану є зміст професійних рухових дій під час вирішення оперативно-службових завдань; умови, в яких протікає службова діяльність; характер та величина фізичних навантажень, що виникають у ході вирішення завдань.

Фізична підготовленість майбутнього офіцера поліції виступає базовою якістю, що проявляється у високому рівні професіоналізму, здібності до виконання оперативно-службових завдань і обов'язків по несенню протидії злочинності, забезпечення публічної безпеки та правопорядку в нашій державі [2, с.17].

Фізична підготовка курсантів поліції – інтегральний показник діяльності всіх органів та систем фахівця, які забезпечують підтримку високої працездатності тривалий час і сприяють успішному виконанню службових обов'язків при впливі негативних факторів. Така підготовка визначається тілесною розвиненістю, оптимальним функціональним станом організму, психологічною підготовленістю та необхідним рівнем розвитку рухової активності [3, с. 94].

Функціональний стан організму курсантів характеризується ступенем функціональної дієздатності всіх внутрішніх органів та систем, їх стійкістю до впливу несприятливих факторів службової діяльності, а також наявністю чи відсутністю будь-яких захворювань.

До основних фізичних якостей організму, які забезпечують рухову діяльність курсантів можна віднести: витривалість (здатність протистояти стомленню в процесі рухової активності), силу (здатність долати зовнішній опір або протидіяти йому за допомогою м'язових зусиль), швидкість (здатність вчиняти рухові дії у мінімальний час), спритність (здатність виконувати рухи координовано та точно).

Ми вважаємо, що метою вдосконалення професійної підготовки курсантів з предмету «фізична підготовка» в умовах воєнного стану є принципи теорії та практики спорту; принцип відображення мети як основи побудови тренувальної діяльності; принцип програмно-цільової організації тренувального процесу; принцип застосування сполучено-послідовної системи організації навантаження.

Фізична підготовленість курсантів щодо успішного виконання професійної діяльності забезпечується шляхом впливу цілого ряду факторів. До найбільш значимих можна віднести: спадковість; індивідуальні біологічні та психологічні особливості людини; режим повсякденної діяльності; вплив занять з бойової підготовки та навчань; процес фізичного самовдосконалення у вільне від навчання час тощо.

Головним фактором формування, підтримки та здійснення фізичної підготовленості курсантів що несуть службу в умовах активної фази російської агресії є спеціально спрямована фізична підготовка, що надає найбільш багатосторонній та глибокий вплив на організм [4, с. 281].

Фізична підготовка під час військового стану повинна бути цілеспрямованим та керованим процесом фізичного вдосконалення курсантів з урахуванням особливостей ситуацій які відбуваються в нашій країні. Фізичне вдосконалення курсантів полягає у поліпшенні, підтримці та відновленні їх фізичного стану внаслідок систематичного виконання фізичних вправ та впливу інших сприятливих умов. У процесі фізичного вдосконалення відбувається формування знань та умінь щодо фізичної та спортивної підготовки.

За відсутності фізичної підготовки та низького рівня її функціонування, фізична підготовленість курсантів до виконання службових завдань стає недосяжною, в результаті забезпечення безпеки громадянам України відбувається на невисокому рівні. Тому фізична підготовка є невід'ємною складовою професійної підготовки курсантів.

Для досягнення фізичної підготовленості курсантів до майбутньої службової діяльності працівників органів внутрішніх справ в умовах війни, навіть за наявності у них достатньо хорошого фізичного стану, потрібно здійснювати фізичну підготовку на основі напружених та систематичних занять. При короткочасній втраті (зниженні нижче допустимого рівня) вже раніше сформованих показників фізичної підготовленості курсантів, знадобиться певний час для їх відновлення [5, с. 40].

Таким чином, особливості розвитку засобів та способів ведення боротьби зі злочинністю в даний час і в найближчій перспективі вимагають, щоб більшість фахівців перебували в режимі постійної фізичної готовності до бойової діяльності. В той же час, практика показує, що в даний час фізична підготовленість фахівців більшості підрозділів органів внутрішніх справ для успішного виконання оперативно-службових завдань формуються без урахування цього важливого чинника. Тому всі параметри системи фізичної підготовки, що функціонують в даний

час, в ході повсякденної діяльності повинні максимально відповідати основним вимогам службової дійсності в умовах військового стану. На основі власного досвіду, можна стверджувати, що фізична підготовка в навчальних закладах з підготовки майбутніх працівників правоохоронних органів перебуває на достойному рівні, незважаючи на всі труднощі з якими стикаються курсанти і суспільство в цілому.

Список використаних джерел:

1. Моргунов О.А., Ярещенко О.А. Фізична підготовка курсантів закладів вищої освіти зі специфічними умовами навчання МВС України. Підготовка поліцейських в умовах реформування системи МВС України. Харків. 2020. С. 177-179.
2. Анісомов Д. Проблематика підвищення рівня фізичної підготовки курсантів ЗВО МВС України. *Дніпропетровський державний університет внутрішніх справ*. 2019. С. 15-18.
3. Римик В.Р., Вербовий В.П. Сутність професійно-прикладної фізичної підготовки майбутніх поліцейських. *Вісник прикарпатського університету*. Серія: Фізична культура. 2019. С. 93-103.
4. Бондаренко В. В. Вимоги до фізичної підготовленості кандидатів до вступу на службу в Національну поліцію України. *Вісник Чернігівського національного педагогічного університету імені Т. Г. Шевченка*. 2017. Вип. 147. Т. 2. С. 279–282.
5. Гнидюк О. Неперервна фізична підготовка офіцерів сектору безпеки і оборони як предмет наукових досліджень. *Національна академія державної Прикордонної служби України*. Серія: педагогічні науки. 2021. Вип.. 2. С. 37- 50.

ПРОБЛЕМАТИКА ЗАСТОСУВАННЯ СПЕЦІАЛЬНИХ ПРИЙОМІВ ЗАТРИМАННЯ

Остапенко Богдан Юрійович

здобувач вищої освіти Навчально-наукового інституту права та підготовки фахівців
для підрозділів Національної поліції

Дніпропетровський державний університет внутрішніх справ, Україна

Науковий керівник: Марков Роман Анатолійович

Викладач кафедри спеціальної фізичної підготовки

Дніпропетровський державний університет внутрішніх справ, Україна

Службова діяльність Національної поліції України передбачає застосування поліцейських заходів запобіжного та примусового впливу. Правові основи та порядок його застосування визначаються Законом про Національну поліцію України. Виконання службових обов'язків із застосуванням заходів поліцейського примусу переважно здійснюється в екстремальних умовах під впливом ряду несприятливих факторів, серед яких: часте перебування в епіцентрі конфліктних ситуацій, можливість збройних нападів, необхідність негайного прийняття рішення. застосувати певний поліцейський захід. Своєчасний перехід від запобіжних заходів до заходів впливу і навпаки. Така ситуація висуває підвищені вимоги до формування спеціальних рухових умінь і навичок працівників правоохоронних органів. Всі больові техніки дуже важкі і на межі травми. Будь-які спроби опору повинні бути рішуче придушені[1, С. 336].

Під час перебування під вартою неприпустиме нанесення правопорушнику неприпустимих тілесних ушкоджень. У виняткових випадках виправдано заподіяння тяжкої та середньої тяжкості шкоди здоров'ю[3, С.48]. По-перше, неможливо безпечно затримати правопорушників, якщо поведінка його становить особливу суспільну небезпеку або грубе порушення громадської безпеки та балансу сил. По-друге, якщо правопорушник чинить опір настільки енергійно чи непомітно, що це створює реальну загрозу життю чи здоров'ю працівника чи інших осіб[5, С. 338]. За умисне заподіяння шкоди здоров'ю передбачена кримінальна відповідальність, а при затриманні винного найкраще мати раптовий напад працівника. Предмети і відстань між ними, готовність правопорушника до опору, його одяг та речі. Від цього залежить правильний вибір прийому і успіх утримання. Затримання має починатися з підготовки до дії. Його мета — відвернути увагу злочинця, змусити його прийняти положення, що полегшує виконання обраного прийому, і тимчасово обмежити можливість опору[6, С. 74].

Відволікаючі фактори працюють лише тоді, коли вони несподівані та інтенсивні. Найскладніші арешти – вночі, агресивні натовпи, підозрювані чи розшукувані правоохоронців, люди, які можуть бути озброєними, та в інших ситуаціях, коли затримані можуть становити небезпеку для поліції чи інших. Для поліції затримання є найнебезпечнішою ситуацією у службовій діяльності. Підтримання нормального стану здоров'я людини передбачає виконання фізичних вправ. Систематичне використання простих прийомів самоконтролю необхідне для самоконтролю, в тому числі больових прийомів і засобів стримування, змін у власному здоров'ї та фізичному розвитку, що відбуваються під впливом фізичних вправ[8, С. 45].

Дані самоконтролю можуть допомогти проаналізувати зміни в самопочутті, фізичному функціональному статусі та переконатися, що методи тренувань вибрані

правильно. При складанні індивідуальної програми вправ необхідно визначити чотири ключові компоненти: тип вправ, періодичність виконання програми, тривалість (обсяг) кожного заняття та інтенсивність кожного заняття[9, С. 25]. Розглядаючи компоненти огляду, будемо виходити з того, що метою самоосвіти є підвищення загальної витривалості, оскільки робота в цьому напрямку покращує діяльність життєво важливих функціональних систем, таких як дихальна, серцево-судинна, опорно-руховий апарат. Це означає покращення загального стану здоров'я та працездатності[10, С. 183].

Тому рукопашний бій та фізична підготовка є важливим засобом фізичної підготовки поліцейських, який може комплексно вирішувати численні завдання психічного загартування та цілеспрямованого вдосконалення професійної майстерності, що згодом може допомогти при роботі з правопорушниками при їх затриманні. Належна фізична підготовленість поліцейських є необхідною умовою ефективного виконання службових обов'язків. Розвиток фізичної підготовленості та формування специфічних рухових навичок та формування навичок застосування поліцейських заходів передбачає використання комплексу методів і засобів фізичної підготовки.

Список використаних джерел:

1. Ануфрієв М. І., Бутов С. Є., Гіда О. Ф., Решко С. М. Основи спеціальної фізичної підготовки працівників органів внутрішніх справ : навч. посіб. Київ : Нац. акад. внутр. справ, 2003. 336 с.
2. Бикова Г.В., Білик В.В. Рівень фізичної підготовленості як чинник впливу на соціальний та професійний статус курсантів. // Матеріали ІІ науково-методичної конференції / 19–20 червня 2006 року. – Національний Авіаційний університет, Київ, 2006. – 34 с.
3. Бикова Г. В., Білик В. В. Фізична підготовка як складова професійної дієздатності майбутніх працівників оперативної служби. Юридична психологія та педагогіка. 2012. 48 с.
4. Бикова Г. В., Білик В. В., Поливода Г. А. Новітні технології комплексного контролю успішності фізичної підготовки курсантів вищих навчальних закладів МВС України. Збірник наукових статей міжвузівської науково-практичної конференції «Спеціальна фізична та вогнева підготовка – складова частина професійної підготовки співробітників органів внутрішніх справ України. Київ, 2002. Бюлетень НАВСУ № 6 2002 р.
5. Бикова Г. В., Закорко І. П., Білик В. В. Методичні засади використання фізичних вправ, спрямованих на підвищення стато динамічної стійкості у студентів. Наукові записки Національного Університету «Києво Могилянська Академія». Т.19, ч. 2. 2001. 338 с.
6. Білик В. В. Інформаційно-мотиваційні засади формування здорового способу життя у структурі підготовки майбутніх правоохоронців. Науковий журнал Національної академії внутрішніх справ. 2010, 74 с.
7. Білик В. В. Фізична підготовка як складова професійної дієздатності майбутніх працівників оперативної служби // Національна академія внутрішніх справ 2012. – 48 с.
8. Бондаренко В. Особливості програм первинної професійної підготовки працівників Національної поліції України. Молодіжний науковий вісник Волинського національного університету імені Лесі Українки. 2017. Вип. 25, 45 с. (Серія «Фізичне виховання і спорт»).
9. Бондаренко В. В. Теоретичні знання як складова підготовленості працівників міліції до ефективної діяльності в умовах протиборства із супротивником, озброєним холодною зброєю. Науковий часопис Національного педагогічного університету імені М. П. Драгоманова. 2014. Вип. 9 (50) 14, 25 с. (Серія № 15 «Науково-педагогічні проблеми фізичної культури (фізична культура і спорт)»).
10. Бондаренко В. В., Решко С. М. Фізичний стан курсантів Національної академії внутрішніх справ. Юридична психологія та педагогіка. 2015. № 2. 183 с.
11. Бондаренко В. В. Використання компетентнісного підходу під час професійного навчання майбутніх працівників патрульної поліції. Актуальні проблеми вищої професійної освіти: матеріали VI Міжнар. наук.-практ. конф. (Київ, 20 берез. 2018 р.). Київ, 2018. 30 с.

СУЧАСНА КВАЛІФІКАЦІЯ ДИТЯЧИХ ЦЕРЕБРАЛЬНИХ ПАРАЛІЧІВ

Кочмарук Ілля Анатолійович

магістрант факультету фізичного виховання і спорту
*Вінницький державний педагогічний університет
імені Михайла Коцюбинського, Україна*

Ломинога Сергій Іванович

старший викладач кафедри медико-біологічних
основ фізичного виховання і фізичної реабілітації
*Вінницький державний педагогічний університет
імені Михайла Коцюбинського, Україна*

На сьогодні різними авторами запропоновано понад 20 класифікацій даного захворювання. У Міжнародній класифікації (МКХ-10) передбачені основні клінічні варіанти ДЦП, які пов'язані з ураженням трьох рухових систем: пірамідної, екстрапірамідної, мозочкової:

- спастичний церебральний параліч (подвійна геміплегія);
- спастична диплегія (синдром Літтла);
- спастична геміплегія (дитяча геміплегія);
- дискінетичний церебральний параліч (гіперкінетичний, дистонічний, атетоїдний);
- атактичний церебральний параліч (атонічно-астатичний);
- інша форма дитячого церебрального параліча,
- змішані форми дитячого церебрального параліча,
- дитячий церебральний параліч неутрочнений [1].

В Україні широко використовується класифікація, запропонована А. Рокі та модифікована спочатку Д. С. Футером, а потім К. А. Семеновою. Згідно з цією класифікацією виділяють п'ять форм ДЦП: спастична диплегія, геміплегічна форма, подвійна геміплегія, гіперкінетична форма, атонічно-астатична форма.

Спастична диплегія - найбільш поширений різновид церебрального паралічу, відомий також під назвою «хвороба Літтла». Вражає обидві половини тіла, причому більшою мірою ноги, ніж руки. Для спастичної диплегії характерне раннє формування контрактур, деформацій хребта і суглобів. При цій формі, як правило, спостерігається тетраплегія (тетрапарез), проте переважає м'язова спастика в ногах. Найбільш поширені клінічні прояви - затримка психічного та мовленнєвого розвитку, наявність елементів псевдобульбарного синдрому, дизартрія тощо. Часто зустрічається патологія черепних нервів: косоокість, що сходиться, атрофія зорових нервів, порушення слуху, порушення мови у вигляді затримки її розвитку, зниження інтелекту [2].

Геміплегічна форма (спастична геміплегія, геміпарез) - характеризується односторонньою поразкою кінцівок. Рука зазвичай уражена більше, ніж нога. Клінічно характеризується розвитком спастичного геміпарезу (тип Верніке-Манна), затримкою психічного та мовленнєвого розвитку [3].

Подвійна геміплегія - одна з найбільш важких форм ДЦП. Клінічно діагностується спастична тетраплегія (тетрапарез), псевдобульбарний синдром, когнітивні розлади, мовленнєві порушення. Рухові розлади виражені рівною мірою в

руках і ногах, або руки уражені сильніше за ноги. Для подвійної геміплегії характерне раннє формування контрактур, деформацій тулуба й кінцівок. Майже у половині випадків подвійної геміплегії рухові розлади супроводжуються патологією черепних нервів: косоокістю, атрофією зорових нервів, порушеннями слуху, псевдобульбарними розладами [4].

Гіперкінетична форма. При цій формі переважно ушкоджуються структури екстрапірамідної системи та слухового аналізатора. У клінічній картині характерна наявність гіперкінезів: атетоз, хореоатетоз, торсійна дистонія, дизартрія, окорухові порушення, зниження слуху. Характеризується мимовільними рухами (гіперкінезами), підвищенням м'язового тону, разом з якими можуть бути паралічі й парези [3].

Атонічно-астатична форма характеризується низьким тонусом м'язів, атаксією та високими сухожильними та періостальними рефlekсами. Клінічно характеризується класичним симптомокомплексом (м'язова гіпотонія, атаксія) та різними симптомами мозочкової асинергії (дисметрія, інтенційний тремор, дизартрія) [6, 7].

До основних форм ДЦП додаються синдроми: симптоматична епілепсія, судорожний синдром, псевдобульбарний синдром, гіпертензивний синдром, діенцефальний синдром, синдром церебральної гіпотрофії, синдром нервово-рефлекторної збудливості, синдром порушення домовного та мовного розвитку; вони визначають ту або іншу спрямованість відновної терапії [7, 8].

Висновки. Отже, наразі існує велика різноманітність класифікацій дитячих церебральних паралічів, однак у більшості дітей відзначається змішаний характер захворювання з поєднанням різних рухових розладів. Таким чином, ураження ЦНС при ДЦП порушує роботу м'язових схем довільних рухів, що і визначає одну з основних труднощів формування рухових навичок.

Список використаних джерел:

1. Міжнародна класифікація функціонування, обмеження життєдіяльності і здоров'я: МКФ (2001). Всесвітня організація охорони здоров'я, Женева, 259 с.
2. Пономарьова Е. Е., Попадюха Ю. А. (2016) Комплексна методика психофізичної реабілітації дітей, хворих на ДЦП, з функціональною музичною терапією в усіх компонентах лікування. *Международный научный журнал*. № 9. С. 81-84.
3. Гузій О. В. (2002) Комплексна фізична реабілітація учнів 13-15 років з церебральним паралічем другої групи важкості захворювання : автореф. дис. на здобуття наук, ступеня канд. з фіз. виховання і спорту. Львів, 2002. 20 с.
4. Ткаченко Е. П., Ещенко Е. Ю. (2005) Медицинские аспекты физической и духовной реабилитации детей с церебральным параличом. *Педагогіка, психологія та медико-біологічні проблеми фізичного виховання і спорту*. №10. С. 185-188.
5. Константанів О. В. (2009) Етіологія дитячого церебрального параліча. *Збірник наукових праць Кам'янець-Подільського національного університету імені Івана Огієнка*. Вип. XII. С. 75-78.
6. Козьявкін В. И., Качмар О. О. (2003) Методы оценки эффективности медицинской реабилитации в системе интенсивной нейрофизиологической реабилитации. *Украинский медицинский вестник*. №3 (35). С. 61-66.
7. Gorter J. W., Rosenbaum P. S., Hanna S. E. (2004) Limb distribution, motor impairment, and functional classification of cerebral palsy. *Developmental Medicine and Child Neurology*. V.46. P.461-467.
8. Баннікова Р. О. (2007) Фізична реабілітація та соціальна адаптація осіб з дитячим церебральним паралічем на пізній резидуальній стадії. Актуальні проблеми навчання та виховання людей з особливими потребами. - № 4 (6). С. 280-289.

СЕКЦІЯ XXIV. ІСТОРІЯ, АРХЕОЛОГІЯ ТА КУЛЬТУРОЛОГІЯ

ЕТНОГРАФІЧНО-КУЛІНАРНІ ФЕСТИВАЛІ В УКРАЇНІ (XXI СТ.)

Акімова Ангеліна Дмитрівна

здобувачка вищої освіти II курсу

Навчально-наукового інституту права та інноваційної освіти

Дніпропетровський державний університет внутрішніх справ, Україна

Науковий керівник: Ядловська Ольга Степанівна

доцентка кафедри міжнародних відносин та соціально-гуманітарних дисциплін,

канд. іст. наук, доцентка

Дніпропетровський державний університет внутрішніх справ, Україна

Вступ. Упродовж останніх років почав активно розвиватися фестивальний рух в Україні, у багатьох регіонах нашої країни можливо знайти подібний захід. Розквіт фестивального руху, а також збереження у ньому національних традицій можна пов'язати зі здобуттям незалежності та становленням країни у цей період. Розвиток сучасного культурного простору України пов'язаний не лише з фестивалями, а й з соціокультурним проектуванням. Новий порядок культурного життя міста формується завдяки проведенню фестивалів, що демонструють його культурну значущість та впроваджують нову модель споживання мистецтва. Місто з багатим культурно-мистецьким життям не тільки приваблює публіку, а й розвиває мистецтво та підіймає його європейського рівня. Український розвиток фестивального руху тісно зв'язаний зі світовими культурними процесами. Соціокультурний феномен фестивалю, що зберігає фольклорні елементи щороку поширюється, поміж заходів, які повинні сприяти збереженню, захисту й поширенню об'єктів нематеріальної культурної спадщини, зокрема, фольклору та традиційної кухні значна увага приділяється саме фестивалям, що зберігають традиції. Фестиваль як форма культури дає можливість відчувати себе частиною реального світу, знайти свою роль та місце у ньому, що здійснюється людиною через масове, міжкультурне спілкування та стає одним із дієвих засобів, що забезпечують зв'язок між процесами інтеграції та диференціювання в суспільстві. Взагалі фестивалі сприяють всебічному розвитку позаінституціональної культури, тим самим розвивають демократичні засади самоорганізації громадянського суспільства загалом. Розвиток вуличних культур та фестивалів, які відбуваються як неодмінні їх складові, свідчить про те, що стріт-культура все більше поширюється в українських містах і завойовує її прихильників.

Мета роботи. Метою написання даної роботи є дослідження гастрономічних фестивалів у сучасному культурному просторі України.

Матеріали та методи. Найбільш значущими для дослідження стали такі підходи: системний, комплексний, феноменологічний, культурно-історичний, культурно-мистецький, а також загальнонаукові методи, використані для чіткого визначення ключових понять роботи, формування уявлення про гастрономічний фестиваль як частину сучасного культурного простору.

Результати та обговорення. Крім міжнародних та всеукраїнських, кожна область також проводить значну кількість саме регіональних фестивалів, що мають значущий вплив саме для цієї території, чи можуть бути присвячені певній події. Підґрунтям проведення фестивалів є збережені етнічні та релігійні традиції регіонів країни. Це підтверджують статистичні дані Міністерства культури та інформаційної політики України. Протягом останніх років було проведено понад 500 культурно-мистецьких заходів, міжнародними з них були 128, всеукраїнськими – 115 фестивалів [1].

Серед величезного різноманіття фестивалів, що проходять по всіх куточках нашої держави, одними з найпопулярніших та найліпше відвідуваних вважаються саме гастрономічні фестивалі. Також важливо зазначити, що гастрономічні фестивалі не обмежуються лише кулінарією, вони також можуть мати розважальну, культурну, екологічну чи спортивну спрямованість, підвищуючи цим інтерес до заходу. Через це у програмі фестивалю можна зустріти: різноманітні майстер-класи від експертів з кулінарії, виступи популярних артистів, музичних чи танцювальних колективів та також театральні постановки. Тобто, на сучасному етапі гастрономічні фестивалі стають яскравим соціально-культурним явищем, яке має неабиякий вплив на формування іміджу окремо кожного регіону та загалом країни.

В Україні вже досить давно проводять багато різних гастрономічних фестивалів, це зумовлено великою кількістю кулінарних традицій та самобутньої культури кожного регіону країни. Гастрономічний фестиваль є наймасовішою подією, яка є складовою комплексу заходів кулінарної спрямованості, до яких належить: дегустація, продаж, викладення та огляд напоїв, кулінарних страв. Гастрономічний фестиваль також забезпечує процес комунікації виробника зі споживачем за допомогою розважальної, дегустаційної та конкурсної програми. Насамперед, цей фестиваль є культурним заходом, що відрізняється активною участю гостей та створює унікальні враження для них [2].

Українська кухня є одною з найбагатших, найрізноманітніших та найцікавіших світових кухонь і саме цим набуває велику популярність далеко за своїми межами. Етнографічні дослідження з цієї теми зазначають, що більше 4 тисяч рецептів приготування страв з м'яса, яєць, овочів, риби та молочних продуктів налічує національна кухня нашої країни. Також, завжди присутніми є страви з борошна такі як: вареники, деруни, галушки, млинці, зрази та багато інших смаколиків. Саме завдяки такому багатому різноманіттю національних продуктів кількість унікальних автентичних гастрономічних фестивалів невинно збільшується. Кожен регіон України славиться своїми автентичними стравами. У Полтавській області пишаються галушками, Житомирщина – край дерунів, в столиці кожен повинен обов'язково покуштувати котлету по-київськи, а в Одесі – биточки з бичків. У Херсоні гостей почують баклажанами особливого приготування, у Кіровоградській області – кручениками та варениками, на Дніпропетровщині до столу подають форшмак і фірмову юшку [3].

В Україні щороку проходить понад 100 гастрономічних свят та фестивалів, найпопулярнішими з них є: «Свято сала», у Полтаві воно проводиться щороку у лютому, у Луцьку - у вересні проводять фестиваль «З любов'ю до сала», у Миргороді - восени влаштовують свято миргородської свині, також набирає популярності і «Фестиваль вареників», в останній день Масляної гірськолижний курорт «Буковель» проводить Всеукраїнський фестиваль вареників. Кожен учасник фестивалю може поласувати улюбленою стравою українців — варениками зі шкварками, цибулею,

картоплею, печінкою, вишнями, сливами та іншими начинками [4]. Як гастрономічна столиця, Львів багатий не тільки на різноманітні заклади, а й на цілий ряд тематичних заходів. Щоосені, наприклад, тут проводиться відразу кілька фестивалів з кавою та шоколадом: міське свято «На каву до Львова», в рамках фестивалю проводиться тур по львівських кав'ярнях, різноманітні майстер-класи та дискусії, виставка обладнання, кавовий ярмарок та навіть справжній чемпіонат для барист. Різні бренди влаштовують дегустації і презентації. Гостей всюди чекають апетитні частування. [5]. Популярним гастрофестивалем є «Вулична їжа» в Києві, де раз на місяць на вихідних на території арт-заводу Платформа в Києві проводиться фестиваль вуличної їжі. Особливість – різні теми. Це національна, середземноморська, східна, індійська, американська та інші кухні. Також проводяться фестивалі вина, сиру, крафтового пива. Постійний супровід – музична та розважальна програма, барахолка, розіграші, благодійні заходи [6].

Найвідомішими гастрономічними фестивалями є: гастрономічний фестиваль «Галицька дефіляда», який популяризує Тернопільщину, як центр галицької гастрономії та органічної їжі і має на меті зробити Тернопіль центром гастрономічного туризму України та повернути традицію спільного гуляння, ще одним із популярних фестивалів є гастрономічний «Фестиваль ріплянки», що в Закарпатській області. Традиційна закарпатська страва – ріплянка – споконвіку для верховинців була другим хлібом, свято ріплянки супроводжується народними гуляннями театралізованими діями і конкурсами. Набирає популярності і гастрономічний фестиваль «Борщ'їв» що в Тернопільській області. Саме борщ є витвором тисячолітнього українського кулінарного мистецтва. Недарма кажуть, що він не «вариться», а «творюється». Особливість борщу – в його неповторності. Це страва унікальна, скільки господинь – стільки й смаків. Борщ в Україні оточений справжнім культом і має багату історію [7].

Необхідно також зауважити, що 1 червня 2022 року Український борщ визнано ЮНЕСКО. На думку Е. Джапарової «ЮНЕСКО бере під свій захист не лише історико-культурні пам'ятки, природні об'єкти, документальну або підводну спадщину, а й «живу традицію» — нематеріальну спадщину, що включає і національні страви, знання про які, рецептуру та культуру їхнього приготування передають із покоління в покоління [8].

З вище викладеного можна зазначити, що завдяки функціям, які має гастрономічний фестиваль, він стає майданчиком для творчості, ідейного обміну та створення нових культурних цінностей. Такі процеси призводять до активізації крос-культурної комунікації та укріпленню міжкультурних контактів та зв'язків.

Висновки. Узагальнюючи вищесказане, ми дійшли висновку, що організація культурних заходів позитивно впливає безпосередньо на систему цінностей населення країни, цим самим покращуючи ставлення до своєї історії, звичаїв, нематеріальної спадщини та своєї ролі у культурному процесі та просторі. Гастрономічний фестиваль є найліпшим фактором розвитку національної культури, міжкультурних відносин та відкриття молодих талановитих кулінарів. Популярність фестивалів зумовлює розвиток мистецтва та культури, а також заохочує відвідання заходів різними прошарками населення. Отже, гастрономічний фестиваль у своїй традиції подібний до будь-якого іншого виду фестивалю, однак як і кожен інший підвид має свої особливості. Зважаючи на те, що ми можемо виділити різноманіття форм гастрономічних фестивалів, можна сказати, що вони мають достатньо широкі можливості для розвитку та привернення уваги відвідувачів.

Список використаних джерел:

1. Міністерство культури та інформаційної політики України. URL: <https://mkp.gov.ua/> (дата звернення: 07.11.2022).
2. Зубенко Д. В. *Розвиток фестивального руху в сучасній Україні. Вісник НТУУ «КПІ». Політологія. Соціологія. Право.* 2011. № 4 (12). С. 110–114.
3. Найсмачніші гастрономічні фестивалі Закарпаття. URL: <https://doba.ua/ukr/blog/nausmachnishi-gastronomichni-festivali-zakarpattya.html>.
4. В Україні щороку проходить понад 100 гастрономічних свят та фестивалів. URL: <http://ukrainka.org.ua/node/3049>.
5. Осінні гастрономічні фестивалі Львова. URL: <https://fest-tour.com.ua/osinni-gastronomichni-festyvali-lvova/>.
6. Найкращі гастрономічні фестивалі України. URL: https://ukr-prokat.com/blog/najkrashhi_gastronomichni_festivali_ukrajini.html.
7. Гастрономічні фестивалі України-2018: куди навідатися, чим поласувати? URL: https://ye.ua/gurman/34214_Gastronomichni_festivali_Ukrayini_2018_kudi_navidatisya_chim_polasuvati.html.
8. Борщ внесли до списку нематеріальної культурної спадщини ЮНЕСКО. URL: <https://www.slovoidilo.ua/2022/07/01/novyna/kultura/borshh-vnesly-spysku-nematerialnoyi-kulturnoyi-spadshhyny-yunesko>.

ПЕРЕДУМОВИ РОЗПАДУ СРСР (ЗА СПОГАДАМИ ОЧЕВИДЦІВ)

Соколова Наталія Дмитрівна

кандидат історичних наук, доцент

доцент кафедри соціально-гуманітарних дисциплін

Національний університет фізичного виховання і спорту України, Україна

Беззубова Катерина Володимирівна

студентка 1 курсу

Національний університет фізичного виховання і спорту України, Україна

На кінець квітня 2022 року в Україні зафіксували найнижчий за історію показник ностальгії людей за колишнім СРСР. Лише 11% українців сумують за розпадом Радянського Союзу і це переважно особи, яким виповнилось більше 50 років [2]. Російська агресія без сумніву вплинула на цей показник. Тим часом, як у Російській Федерації цей показник лише зростає. Так, в 2021 р. 63 % росіян сумували за радянською «батьківщиною».

Радянський Союз був найбільшою державою у світі, до складу якого входило 15 країн та проживало майже 290 мільйонів громадян різних етносів. Здавалося б, така могутня та сильна держава, яка постійно розвивається, а саме: будує нові заводи, підприємства, житлові комплекси, робочий план виконується у пришвидшеному темпі, велика кількість робочих місць та багато чого іншого. На перший погляд здавалось, що це ідеальна країна для життя. Влада непомітно зомбувала людей через свою ідеологію, номенклатуру, тоталітарний режим, гуманітарну інтелігенцію, пропаганду. Вагому роль в цьому процесі відіграла освіта. Педагогами проводилась правильна ідеологічна та виховна робота, а саме: виховання на прикладах жертвності та відданості комуністичним ідеалам жовтенят, піонерів та комсомольців.

Радянське керівництво особливу увагу приділяло студентам у їх вихованні через більшовицькі гасла. Молодь була продуктом для комуністичного будівництва, для яких головним принципом життя мав стати колективізм. Звідси і низка обмежень у житті студентства. Університети втратили свою свободу, навчання не викликало задоволення у молоді, тому багато хто кидав навчання. Через різні партійні та комсомольські організації молодих людей привчали до покірності. Їх позбавили права на свободу слова і думки, змушували детально вивчати комуністичну ідеологію, брати участь у суботниках, допомагати колгоспам та підприємствам у навчальний час.

Горбачовська «перебудова» віщувала позитивні зміни системи. Проте, партійне керівництво не мало чіткого уявлення, плану та кінцевої мети того, яких результатів вони хочуть досягнути. Це зумовило кризу влади, а згодом і невдачі в політиці «перебудови». Перебудова повинна була демократизувати суспільне життя за допомогою політичного плюралізму на чолі з КПРС та обмежити суверенітет союзних республік, щоб зберегти єдність держави. На фініші реформ мав утворитися демократичний соціалізм.

Під час переходу від тоталітарного до демократичного суспільства, утворилися умови для протиріч. Завдяки розвитку гласності та курсу на демократизацію, легалізувалась опозиція, яка давала змогу більшості людей не погодитись з ідеями та принципами Союзу. Тобто, демократія майже зруйнувала існування тоталітарного правління Радянського Союзу, але вона була потрібна для функціонування держави. Криза однопартійної системи стала неминучою.

Радянське суспільство почало ще більше демократизуватись, тому партійне керівництво почало відходити від попередньої риторики та повертатись до монополізації влади. М. Горбачов став президентом та надав собі додаткові повноваження. Після чого закриття політики гласності та відкритості, відродив цензуру на телебаченні, провів ротацию кадрів. Але це не допомогло змінити ситуацію. Ідеологія вже не виконувала мобілізуючої ролі, а лояльність до влади була підірвана потужними ударами: катастрофою на Чорнобильській АЕС, яку намагалися приховати, та непопулярною війною в Афганістані [1].

Перебудова мала оновити економіку шляхом переходу до ринкової зі збереженням централізованого планування. Але реформа призвела до розбалансування господарства. Все менше коштів надходило у бюджет, що призвело до дефіциту товарів, які і так вивозили для погашення валютного дефіциту. Полиці завжди були порожні. Деякі продукти ще можна було купити за купонами, як це робили раніше. Масло, молоко, хліб, м'ясо видавали за нормою в одні руки, що для великої родини було замало. Постачання товарів залежало також від статусу міста. Звичайно ж, у Москві продукти завозили регулярно, тим часом як у села могли навіть не везти. Така нерівність була не тільки за статусом, а ще й за розташуванням магазинів. Центральні гастрономи постачалися набагато краще, ніж районні. Громадяни СРСР жили в парадигмі виживання.

Важкі умови життя призвели до алкоголізації населення. Спиртні напої допомагали тримати народ в узді і пригнічувати волю окремих людей. Також, він створює відчуття короточасного щастя, що вбиває бажання щось змінювати в житті. Влада спожувала населення, алкоголь у першу чергу завозили в потенційно вибухонебезпечні регіони. У книгах та кіно алкоголіків показували, як звичайних телепнів, а не серйозною проблемою суспільного життя. Щоденне вживання алкогольних напоїв стало нормою для радянського суспільства.

Реформи не змінювали рівень економіки. Безглузді експерименти призвели до обезцінювання радянського карбованця. Міністри хотіли догодити лише партійному начальству, директори заводів дбали про план, а не про якість продукції, тим часом робочий міг впродовж дня вживати спиртні напої, оскільки зарплату і так отримує. Тотальна бідність і злидні. Люди не могли виїхати за кордон не пройшовши складну бюрократичну процедуру.

Як результат, позиції комуністичної партії під час виборів послаблюються. Під тиском місцевих еліт республіки почали оголошувати про відновлення державного суверенітету. В результаті втрати двох республік Балтики, керівництво компартії СРСР намагається перетворити союз на федерацію республік із автономією зі збереженням централізації правління. Цікаво те, що українська еліта була готова до нового статусу держави у складі оновленого СРСР. Але цей план провалився на фоні масових протестів у всіх містах та путчу 19-23 серпня 1991 р. За рік Радянський Союз припинив існування як суверенна держава.

Отже, нав'язування правильного ідеологічного виховання молоді, як і часткова лібералізація наприкінці 80-х рр. XX ст. не спромоглися зупинити процес розпаду Радянського союзу. Партійне керівництво не впоралося з економічною кризою та виявилось не в змозі задовольнити потреби окремих республік, що призвело до незалежності останніх та остаточного розпаду СРСР.

Список використаних джерел:

1. Криза неспроможності [Електронний ресурс]. URL: tyzhden.ua/Politics/23924
2. Лише 11% українців сумують за СРСР - це найнижчий показник в історії [Електронний ресурс]. URL: <https://acc.cv.ua/news/ukraine/lishe-11-ukrayinciv-sumuyut-za-srsr---ce-naynizhchiy-pokaznik-v-istoriyi-84483>.

УКРАЇНЬСКА ДІАСПОРА ТА ЇЇ РОЛЬ У НАЦІЄТВОРЕННІ

Козирьова (Кармелюк) Тетяна Вікторівна

студентка 1 курсу сп-і «Правознавство»

Міжнародний гуманітарний університет, м. Одеса, Україна

Науковий керівник: Уварова Тетяна Іванівна

професор кафедри мистецтвознавства та загальногуманітарних дисциплін

Міжнародний гуманітарний університет, м. Одеса, Україна

«Діаспора» – слово грецького походження, що означає «розсіювання», в загальному трактуванні як «перебування значної частини народу (етнічної спільноти) за межами країни його походження» [1, с.31].

Українська діаспора утворилася в результаті добровільного переселення, насильницького виселення, загрози геноциду, дії економічних і географічних чинників. Сьогодні «українська діаспора» є усталеним поняттям, яке тлумачиться як «усі, без винятку українці чи осіб українського походження, які розселені поза державними кордонами України» [1, с.33].

Українська еміграція – особливе явище в історії нашого народу. Еміграція українців до інших держав як давнє історичне явище – це і запорозькі козаки, їх перехід в інше підданство, найми на військову службу; поповнення рядів вигнанців після Полтавської битви 1709 р. у Бессарабії та Франції; масове переселення українців з мало розвинутого регіону Австро-Угорщини та відсталого аграрної провінції Росії та ін. Міграція через пошук роботи – так звана «трудова міграція», завдяки якій створювалася українська діаспора в Канаді, США, Бразилії, Аргентині та низці європейських країн.

У наступні історичні періоди, можна свідчити масову політичну міграцію. Цей період пов'язаний українською міграційною хвилею до Канади у роки Першої світової війни. Так звана «західна орієнтація еміграційної хвилі» в перші повоєнні роки – це розселення українців у Чехословаччині, Польщі, Німеччині та ін. Це були політичні емігранти зі Східної України та трудові емігранти із західноукраїнських земель. Формування цього прошарку української діаспори було результатом насильницького виселення і загрози геноциду. Возз'єднання українських земель, примусова колективізація, депортація та репресії на західноукраїнських землях, а пізніше і Друга світова війна призвели до наступної хвилі міграції українців. Окремо хочемо звернути увагу на трагізм формування діаспори українців через події 1944-1945 рр. військовополонені, масове вивезення українців на примусові роботи до Німеччини, табори для переміщених осіб. Але слід зазначити, що українцям за кордоном вдалось створити потужні культурно-мистецькі об'єднання, розвивати українську культуру та зберігати традиції своїх предків. Так наприклад розселення українців у сорока двох штатах Америки та активна діяльність діаспори за короткий термін мала значні здобутки – Український науковий інститут при Гарвардському університеті, Громадський Комітет сприяння українському мистецтву, спільні науково-мистецькі акції університетів та культурно-наукових центрів США та України.

Розселення українців в Канаді після Другої світової війни через незначний час також демонструвало активну діяльність громади – створення Ліги визволення України, участь української громади в громадсько-політичному житті та ін.. А також

Союз українців у Британії (СУБ), Об'єднання українців у Великобританії (ОУВ), Український центральний громадський комітет у Франції (УЦГКФ) та низка інших організацій і об'єднань розвитку і підтримки української культури [2, с.365].

Між двома світовими війнами українська література в еміграції зросла і змужніла. Вона поповнилась іменами таких діячів мистецтва як Олег Ольжич, Юрій Клен, Леонід Мосендз, Олена Те-ліга, Євген Маланюк, Оксана Лятуринська, Мирослав Ірчан, хореографи Василь Авраменко, Сергій Лифар, теоретики музики Федір Шешко і Василь Барвінський, композитори Нестор Нижанківський і Федір Якименко, Віра Березовська, Стефанія Туркевич, митець Олександр Архипенко, художниця Софія Левицька та багато інших.

Ще однією хвилею формування української діаспори стали 50-і – 80-і рр. ХХ ст. Політична стагнація, тоталітаризм та культурна уніфікація політичної ідеології Радянського союзу, до складу якої входила Україна, призвели до вимушеного переміщення українців за кордон. Мова йде в першу чергу про інтелігенцію, але не тільки. Кожна з груп громадян мала свої об'єктивні і суб'єктивні передумови міграції, які і запрограмували її історичну роль по відношенню до материкової батьківщини. А головне – створився неперервний ланцюг державотворення в часі: трудова еміграція – політична еміграція – інтелектуальна еміграція – незалежна Україна [3, с.171]. Таким чином українська діаспора виконувала по меншій мірі два рівновеликі завдання: творила передумови для незалежності України і творила інтелектуальний та духовно-культурний продукт світової цивілізації.

Окремої уваги заслуговує питання вимушеної міграції українців через Російську агресію. Війна в Україні застала багато сімей покинути Батьківщину. Українці по всьому світові об'єднуються, створюють потужні проекти боротьби та підтримки військових в Україні.

Отже, процес культуротворення, що триває в українській діаспорі, є ваговою складовою українського культурного простору. Його головною метою є духовна консолідація українців усього світу задля відстоювання, збереження та примноження національно-культурних традицій власного народу. Це свідчить про цілісність української культури, значний державотворчий потенціал української діаспори, її вагоме місце та роль у світовому співтоваристві.

Список використаних джерел:

1. Зарубіжні Українці /С.Ю. Лазебник (кер. авт. 3-35 кол.), Л.О.Лещенко, Ю.І.Макар та ін. – К.: Вид-во “Україна”, 1991. – 228 с.
2. Енциклопедія Українознавства. – Львів, 2000. – Т.8. – 2869 с.
3. Шаблій О. Україна. Людність //Г. Де Блій, Пітер Муллер, О.Шаблій. Географія. Світи, Регіони, Концепти. – Київ, 2004. – 171 с.

СЕКЦІЯ XXV. АРХІТЕКТУРА ТА БУДІВНИЦТВО

ГУРТОЖИТОК ЯК ЕЛЕМЕНТ ПРОСТОРОВОЇ ОРГАНІЗАЦІЇ ТЕРИТОРІЇ НАВЧАЛЬНОГО ЗАКЛАДУ

Дідиченко Наталія Миколаївна

Здобувач вищої освіти факультету Геоінформаційних систем
і управління територіями, кафедра землеустрою і кадастру.
Київський національний університет будівництва та архітектури, Україна

Науковий керівник: Плешкановська Алла Михайлівна

ORCID ID: 0000-0001-9370-3570

д-р.техн.наук, професор

Київський національний університет будівництва та архітектури, Україна

Вступ. За інформацією Державної служби статистики України, станом на початок 2019-2020 навчального року в Україні, без урахування тимчасово окупованої території АР Крим, м. Севастополя та частини тимчасово окупованих територій Донецької та Луганської області, налічувалося 687 закладів вищої освіти, в яких здобувало вищу освіту на різних рівнях 1266,1 тис. студентів [1].

Щорічно до 50% студентів [2] потребують місця в гуртожитку. У великих університетських центрах потреба в гуртожитках для студентів найбільша. Чимало студентів не отримують можливості поселитися у гуртожитку і змушені винаймати приватне житло за високими цінами. Саме тому, виділення земельних ділянок для будівництва й обслуговування будівель тимчасового проживання як складової закладу вищої освіти є надзвичайно актуальним.

Мета даної публікації – представити результати аналізу проблеми забезпеченості вищих навчальних закладів земельними ділянками для будівництва і обслуговування будівель тимчасового проживання – гуртожитків (цільове призначення – 03.02 для будівництва та обслуговування будівель закладів освіти, 02.04 для будівництва і обслуговування будівель тимчасового проживання).

Матеріали та методи. Дослідження виконано на прикладі мережі закладів вищої освіти міста Києва з використанням відкритих даних Земельного кадастру України [3]. В роботі були застосовані наступні методи – порівняльно-правовий, метод тлумачення правових норм, системно-структурний, статистичного аналізу, графоаналітичний.

Питанню функціонально-планувальної організації та структури території закладів вищої освіти приділено значну увагу в роботах численних вітчизняних та закордонних фахівців [4, 6, 7, 9]. Дане питання в своїх працях розглядали такі вчені як В.І. Єжова, Л.М. Ковальський, Г.Л. Ковальська, О.С. Слепцова, І.Г. Воробйова, О.М. Дячок, О.О. Начевої, В.Т. Шпаківської та ін. Розміщенню навчальних закладів в структурі міста та їх об'ємно-планувальній структурі приділяли увагу Р.В. Колозали, І.З. Кретьова, А.М. Плешкановська [5, 8, 10].

Результати дослідження.

1. *Нормативно-правове забезпечення розвитку мережі закладів вищої освіти (ЗВО)*

Питання забезпеченості студентів вищих навчальних закладів місцями в гуртожитках регулюються як законами України «Про освіту», «Про вищу освіту»,

Концепцією цільової соціальної програми відновлення та розбудови мережі гуртожитків для проживання здобувачів освіти закладів вищої освіти на 2022-2026 роки та ін., а також ДБН Б.2.2-12:2019 «Планування і забудова територій», ДБН В.2.2-3:2018 «Заклади освіти. Згідно чинного законодавства до складу мережі навчальних закладів вищої освіти входять:

1) *університети* – багатопрофільні ЗВО, які здійснюють підготовку фахівців з широкого спектра. Можуть бути – технічні, технологічні, економічні, медичні, сільськогосподарські та інші;

2) *академії* – ЗВО, які здійснюють підготовку в окремо визначеній галузі знань – медичні, педагогічні, художні, військові та ін.;

3) *інститути* – ЗВО або структурні підрозділи університету, академії, які здійснює підготовку фахівців з вищою освітою у певній галузі науки, виробництва, освіти, культури і мистецтва;

4) *коледжі* – самостійні ЗВО або структурні підрозділи університету, академії, інституту, які здійснює підготовку бакалавра або молодшого спеціаліста;

5) *технікум (училище)* – вищий навчальний заклад або структурний підрозділ університету, академії, інституту, який здійснює підготовку фахівців з вищою освітою за освітньо-професійними програмами молодшого спеціаліста.

Загальна кількість ЗВО досить нерівномірно розподілена за різними регіонами України найбільша їх кількість зосереджена в Київській обл.(див. Рис. 1).



Рис. 1. Розподіл вищих навчальних закладів по областях України.

Відповідно до п. 5.9. ДБН В.2.2-3:2018 на ділянках закладів освіти слід передбачати наступні функціональні зони: навчальну, навчально-виробничу, навчально-дослідну, фізкультурно-спортивну, відпочинку, господарську, житлову (за наявності гуртожитків).

Площі земельних ділянок навчальної зони залежно від профілю ЗВО і кількості студентів варіюють наступним чином (на 1000 студентів):

- для університетів приймається 5,5–7,5 га;
- технічних вишів – 6–8 га;
- сільськогосподарських – 7– 8 га
- медичних, юридичних тощо – 3–4 га.

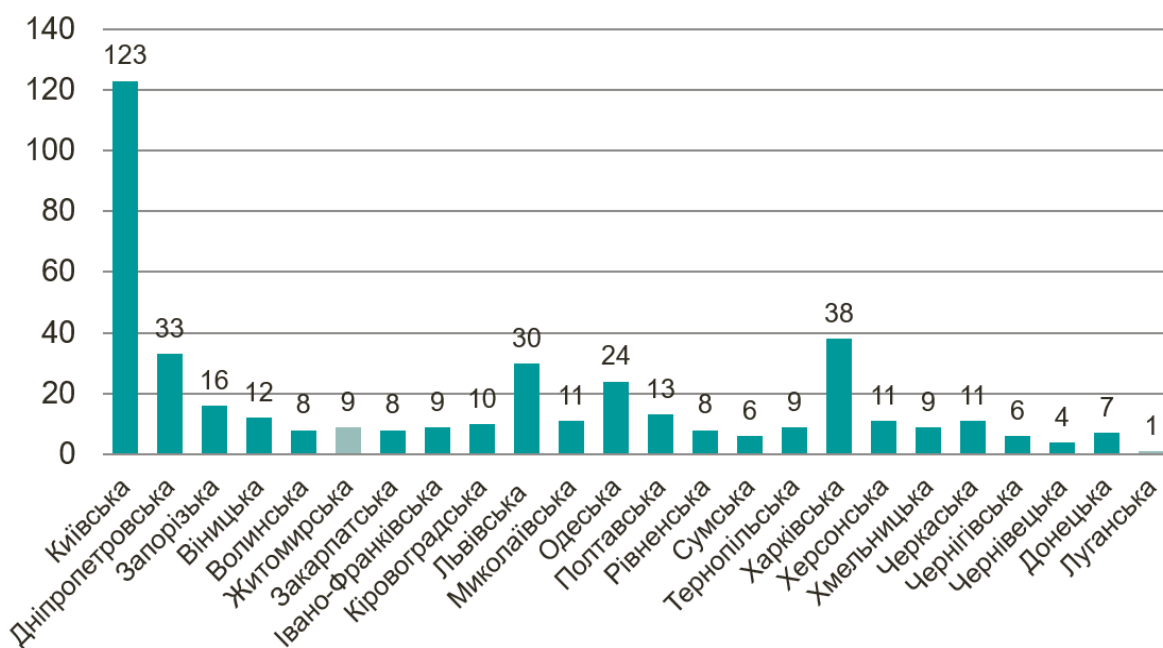
Співвідношення площ зон території вищого навчального закладу: спортивна – 15–25 %, навчально-дослідна – 30–40 %, паркова – 45–50 %, господарська – 5–10 %. Житлова зона може формуватися як в межах ЗВО, так і поза його межами.

2. Стан забезпеченості студентів тимчасовим житлом для проживання

Щорічно до 650 тис. студентів потребують місця в гуртожитку. На балансі закладів вищої освіти, що перебувають у підпорядкуванні Міністерства освіти і науки, знаходиться 1246 гуртожитків загальною площею 5248,1 тис. м² [2]. Наприклад, в Київському національному університеті будівництва та архітектури, де навчається біля 10,5 тис. студентів, налічується 8 гуртожитків загальною місткістю 3400 місць (забезпеченість – 32%).

Більшість із гуртожитків побудовані у 1960-70-х роках і не відповідають сучасним стандартам якості житла. До 90 % цієї категорії гуртожитків потребують капітального або поточного ремонту, близько 10 % – знаходяться в аварійному стані.

Згідно чинного законодавства ЗВО можуть бути різної форми власності. Так, в місті Києві серед 123 ЗВО:

- 53 заклади мають державну форму власності;
- 8 – комунальну власність; і
- 62 заклади знаходяться в приватній власності.

Заклад освіти в якості гуртожитку для тимчасового проживання студентів може використовувати спеціально збудовані або облаштовані для цього житлові будинки, орендовані житлові будинки.

Чимало студентів не отримують можливості поселитися у гуртожитку і змушені винаймати приватне житло за високими цінами. Так, якщо проаналізувати ціни на житло для студентів в районах, наближених для найбільш відомих ЗВО міста Києва, то можна побачити досить велику їх розбіжність залежно від району міста (див. Табл. 1)

Таблиця 1

Вартість оренди житла біля навчального закладу, м. Київ

Район міста Києва	Назва ЗВО	Вартість оренди, грн.	
		кімната	однокімнатна квартира
Центр, червоний корпус КНУ	<ul style="list-style-type: none"> ▪ Київський національний університет імені Т. Шевченка (КНУ) ▪ Національний університет харчових технологій (НУХТ) ▪ Національний педагогічний університет ім. М. Драгоманова (НПУ) 	4 800	13 300
Поділ	<ul style="list-style-type: none"> ▪ Національний університет «Києво-Могилянська академія» (НаУКМА) 	4 500	10 700
Ботанічний саж ім. акад. О. Фоміна	<ul style="list-style-type: none"> ▪ Київський національний університет імені Т. Шевченка (КНУ) ▪ Національний медичний університет імені О.О. Богомольця (НМУ) ▪ Київський національний економічний університет ім. Вадима Гетьмана (КНЕУ) 	3 600	11 050
Голосіїв	<ul style="list-style-type: none"> ▪ Київський національний університет імені Т. Шевченка (КНУ) ▪ Національний університет біоресурсів і природокористування (НУБП) 	3 550	12 100
Лук'янівка	<ul style="list-style-type: none"> ▪ Інститут міжнародних відносин (КІМО) 	4 650	10 400
Лісовий масив	<ul style="list-style-type: none"> ▪ Київський національний торгово-економічний університет (КНТЕУ) 	3 200	6 950

Дані станом 2019 р. сформовано згідно з [11].

В Києві в районі Шулявки та Політехнічного інституту, де сконцентровано багато університетів, зняти кімнату можна в середньому за 3 600 грн. Ціни стартують від 2 800 грн – стільки коштує кімната в 5 хвилих від метро «Політехнічний інститут». Однокімнатна квартира з таким самим розташуванням обійдеться в 6 800 грн. Поруч зі ст. м. «Шулявська» пропонують 1-кімнатні квартири від 6 500 грн, початкова ціна 2-кімнатні – на 1 500 грн. вище. Середня ж орендна плата за двокімнатні квартири в цьому районі – 13 200 грн.

Чисте повітря завдяки лісу, що поряд, та доступні ціни на житло роблять Лісовий масив Києва дуже привабливим місцем для навчання та проживання: кімнату тут здають від 1 550 грн., а за 4 800 грн. вже можна зняти 1-кімнатну в 15 хвилих від станції метро «Лісова». В середньому ж на Лісовому масиві однокімнатну квартиру можна зняти за 7 000 грн., за двокімнатну просять 8 700 грн.

Якщо ви навчаєтесь в Могилянці (НаУКМА) та мрієте бачити будівлю університету прямо з вікон, то ваше бажання навряд чи здійсниться, адже пропозицій на Подолі порівняно з іншими «університетськими» районами мало, а ціни «кусаються». Все ж зняти пристойне житло можна: кімната в 5 хвилих від станції «Тараса Шевченка» здається за 4 000 грн. Задоволення вийти з 1-кімнатної квартири та пройтись 15 хвилин пішки до Могилянки обійдеться в 7 000 грн. – у хвилині від згаданої станції. Середня ж орендна плата за однокімнатну квартиру на Подолі – 10 700 грн, 16 000 грн – за «двійку».

3. Принципові моделі взаєморозміщення об'єктів вищих навчальних закладів

Згідно ДБН Б.2.2-12:2019 «Планування і забудова територій» житлова зона ЗВО, в межах якої мають розміщуватись гуртожитки, повинна мати окремий вхід з боку вулиць та проїздів, ізолюватись від господарської зони. Допускається розміщувати гуртожитки на окремих земельних ділянках за умови транспортно-пішохідної доступності не більше 40 хв.

Проведений аналіз свідчить, що частина ЗВО, переважно військового профілю, мають гуртожитки для слухачів (казарми) в межах земельної ділянки ЗВО поруч з навчальними корпусами.

Більшість гуртожитків розташовуються на відстані від 100 м до 1500 м від ЗВО (див. рис. 2) або в 20-ти хвилинній пішохідній доступності. Але є гуртожитки, які розташовані на понад нормативній відстані – до 20 км в межах Києва або навіть поза межами Києва (наприклад, гуртожиток НаУКМА в смт. Ворзель на відстані 30 км від університету).

Відповідно до законодавства гуртожиток закладу освіти є частиною його цілісного майнового комплексу. Проте, якщо проаналізувати дані відкритої Кадастрової карти України [3], то можна пересвідчитись, що права власності на земельні ділянки, де розташовуються окремі елементи ЗВО – навчальні корпуси, гуртожитки та ін., не завжди співпадають (див. Рис. 2), не дивлячись на те, що ЗВО є єдиним суб'єктом господарювання. Земельні ділянки для розміщення будівель для тимчасового проживання студентів можуть бути як державної, так і комунальної і приватної власності.

Так, наприклад, для Київського національного університету будівництва і архітектури основна земельна ділянка, на якій розташовуються навчальні корпуси і частина гуртожитків, перебуває в комунальній власності, а земельна ділянка, на якій розташовані гуртожитки архітектурного факультету, – в комунальній власності (див. Рис. 2).

КИЇВСЬКИЙ НАЦІОНАЛЬНИЙ УНІВЕРСИТЕТ БУДІВНИЦТВА ТА АРХІТЕКТУРИ

м. Київ,
р-н Солом'янський,
вул. Волинська,
11/14; 9/21

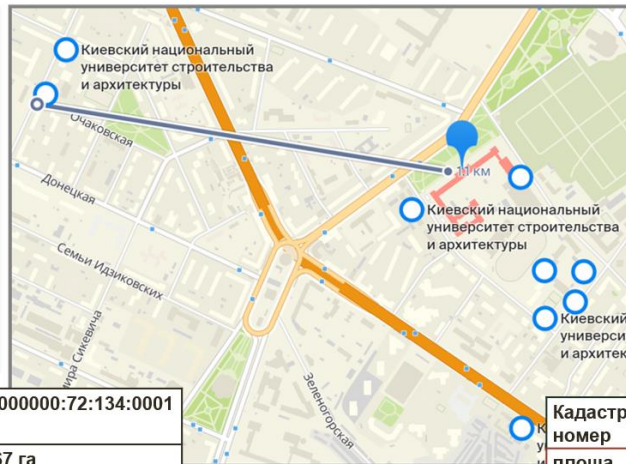

м. Київ, Солом'янський р-н,
пр-кт Повітрофлотський, 31

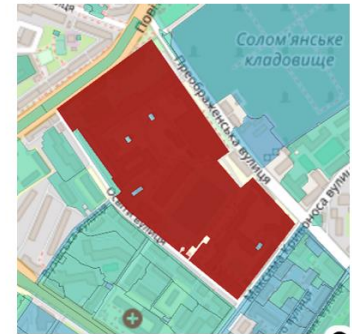

Кадастровий номер	8000000000:72:134:0001
площа	0.9467 га
власність	Державна власність
використання	для обслуговування гуртожитків
призначення	02.04 Для будівництва і обслуговування будівель тимчасового проживання
категорія	Землі житлової та громадської забудови

УМОВНІ ПОЗНАЧЕННЯ;

- основний корпус вищого навчального закладу
- гуртожиток
- відстань, м
- земельна ділянка

Кадастровий номер	8000000000:72:182:0001
площа	11.9003 га
власність	Комунальна власність
використання	для обслуговування навчальних, адміністративно-господарських будівель та гуртожитків
призначення	03.02 Для будівництва та обслуговування будівель закладів освіти
категорія	Землі житлової та громадської забудови

НАЦІОНАЛЬНИЙ ТЕХНІЧНИЙ УНІВЕРСИТЕТ УКРАЇНИ «КИЇВСЬКИЙ ПОЛІТЕХНІЧНИЙ ІНСТИТУТ» ІМ. І. СІКОРСЬКОГО

м. Київ,
немає даних

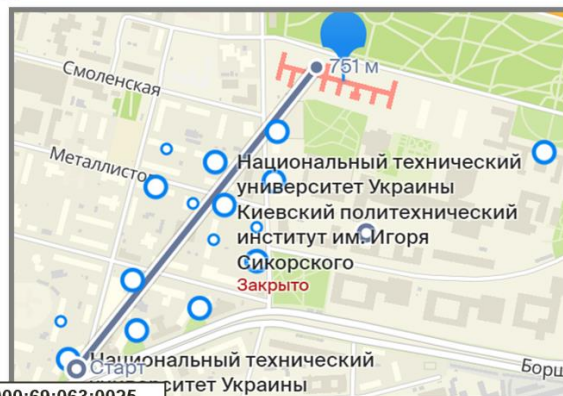

Київ, Солом'янський р-н, ділянка №1

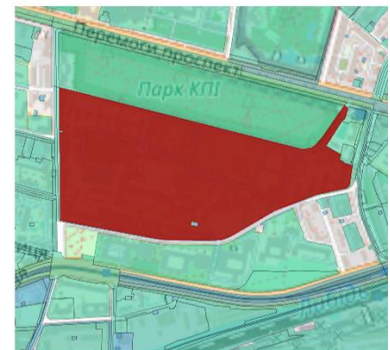

Кадастровий номер	8000000000:69:063:0025
площа	0.9737 га
власність	Не визначено
використання	Для експлуатації і обслуговування будівель тимчасового проживання
призначення	02.04 Для будівництва і обслуговування будівель тимчасового проживання
категорія	Землі житлової та громадської забудови

УМОВНІ ПОЗНАЧЕННЯ;

- основний корпус вищого навчального закладу
- гуртожиток
- відстань, м
- земельна ділянка

Кадастровий номер	8000000000:69:036:0004
площа	27.2102 га
власність	Державна власність
використання	для експлуатації та обслуговування навчально-наукових, адміністративних, господарських будівель і споруд та житлових будинків і гуртожитків
призначення	Житлової забудови і громадського призначення
категорія	Не визначено

Рис. 2. Аналіз правового статусу окремих елементів комплексу ЗВО Києва

Це може бути обумовлено тим, що будівлі гуртожитків, які розташовані на земельних ділянках з цільовим призначенням 02.04 для будівництва і

обслуговування будівель тимчасового проживання або 02.03 для будівництва і обслуговування багатоквартирного житлового будинку перебувають в оренді даного суб'єкта господарювання.

Висновки. Проведене дослідження дозволило зробити наступні висновки:

1. Існує істотна потреба в місцях тимчасового проживання – гуртожитках для студентів ЗВО (понад 50%)

2. Заклади вищої освіти представляють собою складний майновий комплекс, який включає різнопрофільні функціональні елементи, часто різного цільового призначення та з різної форми власності на земельні ділянки для їх розміщення і обслуговування.

3. Мережа ЗВО міста Києва має розвинений складний характер з суттєвою розбіжністю в показниках взаємної досяжності окремих елементів.

4. Існує нагальна потреба в формуванні нових земельних ділянок для будівництва та обслуговування будівель для тимчасового проживання як складових елементів ЗВО.

Список використаних джерел:

1. Заклади вищої освіти. Державна служба статистики України. Режим доступу: <https://www.ukrstat.gov.ua/>
2. Про схвалення Концепції цільової соціальної програми відновлення та розбудови мережі гуртожитків для проживання здобувачів освіти закладів вищої освіти на 2022-2026 роки. Режим доступу: <https://zakon.rada.gov.ua/laws/show/992-2021-%D1%80>
3. Відкриті дані Земельного кадастру України. Режим доступу: <https://kadastr.live/#15.04/50.46499/30.43595>
4. Ковальський Л.М., Ковальська Г.Л. (2011). *Архітектура вищих навчальних закладів. Університети 3-го тисячоліття*. К. Основа, 256 с.
5. Плешкановська А.М. 2005. Функціонально-планувальна оптимізація використання міських територій. К.: Інститут урбаністики. 190.
6. Ковальська Г.Л., Сококлова Ю.В. (2014). Функціонально-планувальна структура територій закладів освіти. *Scientific Journal «ScienceRise»*, 3/1 (3). 7-10.
7. Кащенко Т.О., Осіпова А.Ю. (2018). Особливості функціонально-планувальної організації університетських гуртожитків. *Архітектурний вісник*. КНУБА, 16, 494 -501.
8. Pleshkanovska A. 2020. University as the Core of the Functional Planning Organization of an Innovative City. *Un derwater Technologies. Industrial and civil engineering* № 10. 74-83. <https://doi.org/10.32347/uwt2020.10.1902>
9. Фильваров Г.И. (2012). Проблемы планирования городского развития в контексте мировых урбанистических процессов. *Досвід та перспективи розвитку міст України*, 23. 26-38.
10. Плешкановська А. М. (2013). *Методологія комплексної реконструкції міста* : автореф. дис. ... докт. техн. наук : 05.23.20. Київ, 2013. 40.
11. Прощавай, гуртожиток: скільки коштує зняти житло біля університету? Режим доступу: <https://blog.olx.ua/20998/proshhavaj-gurtozhitok-skilki-koshtuye-znyati-zhitlo-bilya-universitetu/>
12. Плешкановская А.М. (2011). Реконструктивная деятельность как условие устойчивого развития крупного города. *Досвід та перспективи розвитку міст України*, 20. 44-54.

СЕКЦІЯ XXVI. КУЛЬТУРА ТА МИСТЕЦТВО

ЗАСТОСУВАННЯ МЕТОДІВ ТВОРЧОГО ПОШУКУ ЗДОБУВАЧАМИ ОСВІТИ БІЛОЦЕРКІВСЬКОГО ФАХОВОГО КОЛЕДЖУ СЕРВІСУ ТА ДИЗАЙНУ НА ЗАНЯТЯХ СПЕЦДИСЦИПЛІН

Шмегельська Юлія Василівна

ORCID ID: 0000-0001-6136-0905

кандидат мистецтвознавства, ст. викл. факультету кіно і телебачення
Київський національний університет культури і мистецтв, Україна

голова циклової комісії напрямку «Перукарське мистецтво»
Білоцерківський фаховий коледж сервісу та дизайну, Україна

Смайлова Еніса Адамівна

здобувач фахової передвищої освіти

Білоцерківський фаховий коледж сервісу та дизайну, Україна

Пошук нових ідей та форм при художньому проектуванні зачісок різного призначення є досить складним конструктивним процесом. Використовуючи певні методи творчого пошуку, здобувачі освіти мають змогу розвинути творчу уяву, знайти оригінальні шляхи вирішення завдань. У загальному розумінні метод – це систематизована сукупність кроків, які потрібно здійснити, щоб виконати певне завдання чи досягти мети.

Для одержання нових ідей здобувачі освіти Білоцерківського фахового коледжу сервісу та дизайну на дисциплінах Спецкомпозиція та Художнє моделювання зачіски ознайомилися з основними методами творчого пошуку, що запроваджували на практичних заняттях, при моделюванні зачісок для курсових та дипломних проєктів.

При дослідженні методу аналогії було встановлено, що цей метод передбачає застосування аналогічних положень. Він прослідковується у різних галузях людської діяльності, природних формах, почуттях. Джерелами для аналогії можуть бути: витвори архітектури, інженерні споруди, предмети побуту та декоративно-прикладного мистецтва, явища природи, рослинні форми тощо, наприклад, форма калюжі на асфальті, блиск криги, фактура грязюки на дорозі, краплі дощу на склі, морозні візерунки на вікні тощо. Все це дає поштовх для появи нових образів, але за умови постійного професійного тренування, розвитку мислення дизайнера у певному напрямі, що вимагає опрацювання творів художньої літератури, перегляду кінофільмів і театральних постановок, а також дослідження традиційних для дизайнера зачісок творчих джерел: історичної, національної, класичної зачісок, ретро-моди тощо.

Метод аналогії вимагає високого загальнокультурного рівня розвитку людини, вміння помічати різноманітність оточуючого світу [2, 31]. Наприклад, при формоутворенні колекції зачісок під назвою «Хайами» (рідкісна краса) здобувачами

освіти Білоцерківського фахового коледжу сервісу та дизайну у 2022 р., на захисті дипломних проєктів була застосована аналогія з історичними східними зачісками, які розкривають основні форми побудови (рис. 1). Цей метод є найбільш дієвим при створенні видовищних, історичних чи авангардних зачісок і цілісних образів.



Рис. 1. Колекція зачісок «Хайами»

За допомогою методу нових комбінацій розробляються форми нових моделей зачісок, з використанням традиційних елементів або деталей, але поєднаних так, як ніхто раніше їх не поєднував, із застосуванням комбінацій, які на перший погляд здаються неможливими. Це можуть бути принципи нового з'єднання окремих деталей зачіски, пропорційних відношень, поєднання різних стилів в одній зачісці [2, 32]. Наприклад, додавання екзотичних чи авангардних елементів у молодіжні зачіски дає можливість отримати неординарні зачіски для представників молодіжних субкультур.

Метод неології – це метод відштовхування від чужих ідей, кращого досвіду українських і зарубіжних митців, який слугує першоджерелом для подальшого перетворення в нові ідеї. Дизайнер у професійній літературі, на виставках, показах знаходить прийоми оригінальної переробки прототипу. У процесі проектування перспективних моделей зачісок дизайнери використовують цей метод для отримання інформації про модні тенденції з метою їх подальшого втілення у зачіски. Такий метод є одним із визначальних не лише при створенні окремих моделей перспективних зачісок, а й розробці нових напрямів моди у перукарському мистецтві [2, 32]. Метод неології найчастіше застосовують здобувачі освіти та молоді дизайнери зачісок, розробляючи моделі для участі в показах, конкурсах та фестивалях професійного спрямування. Даний метод також був застосований здобувачами освіти Білоцерківського фахового коледжу сервісу та дизайну у 2022 р., на захисті дипломних проєктів (рис. 2).

Особливістю методу візуалізації є те, що це не просто новітній «доважок» до вербальних форм репрезентації світу, реальності, не модний культурний «тренд», а базовий модус існування сучасної культури, загальний принцип структурування їх форм [1, 90]. Люди пізнають навколишній світ завдяки органам чуття, але переважну частину цієї інформації сприймають саме органами зору [3, 78]. Зорові образи матеріалізуються як у роботах художників і модельєрів, так і дизайнерів зачісок. У мистецтві створення зачісок метод візуалізації стає істотним чинником конструювання нових форм та силуетів.



Рис. 2. Колекція зачісок «Український вінок»

Ще одним вагомим методом при створенні форми зачіски є метод випадкових комбінацій, що ґрунтується не на конкретному задумі дизайнера, а орієнтується на «підказки» ззовні. Несподіване рішення виникає в процесі роботи з волоссям, коли дизайнер ніби «грається» волоссям. Особливість цього методу в тому, що художник робить ставку на випадок, який стає джерелом ідеї. Деякі талановиті дизайнери зачісок вважають, що головне – розпочати щось робити з волоссям, а потім натхнення «приведе» до оригінальних рішень і народження нової форми зачіски [2, 32]. Саме такі нові форми зачісок були розроблені здобувачами освіти Білоцерківського фахового коледжу сервісу та дизайну та продемонстровані глядачам на театральній сцені коледжу (рис. 3).



Рис. 3. Театральні образи

Отже, застосування дизайнером зачісок цих методів дає змогу розкрити бачення та розуміння форми зачісок, створювати нові моделі популярних, повсякденних, святкових та перспективних зачісок. Також це дозволяє розглянути сучасні напрями створення іміджу разом із моделюванням зачіски, що демонструє креативність

здобувачів освіти Білоцерківського фахового коледжу сервісу та дизайну в створенні індивідуального образу.

Список використаних джерел:

1. Колодий В. В. Визуальность и её влияние на социальное познание: философско-методическое обоснование // Вестник Томского государственного университета. Философия. Социология. Политология. 2011. №2(14). С. 90–96.
2. Лубянська С. П. Дизайн зачіски : навч. посіб. для проф. тех. навч. закл. Київ : Кондор, 2010. 216 с.
3. Снісар Н. О. Візуальне сприйняття як невід’ємна частина процесу образного мислення та творчості студентів-дизайнерів // Вісник ХДАДМ. 2011. №2. С. 78–79.

ОСОБЛИВОСТІ ВИКОНАННЯ НАЦІОНАЛЬНОГО ТАНЦЮ ДІНВАН

Чжан Чжиюань

здобувач кафедри хореографії
другого (магістерського) рівня освіти

Харківський національний педагогічний університет імені Г.С. Сковороди, Україна

Науковий керівник: Тіщенко Олена Миколаївна

ORCID ID: 0000-0003-3860-4240

кандидат педагогічних наук,
викладач кафедри хореографії

Харківський національний педагогічний університет імені Г.С. Сковороди, Україна

***Анотація:** У новий історичний період національний народний танець має адаптуватися до суспільного розвитку та зростаючих естетичних потреб народу. Для того, щоб постійно створювати високий культурний характер, високу концепцію та високий рівень етнічних народних танцювальних творів із різноманітними формами, видатними стилями та особливостями, а також із характерним китайським національним духом, багатим життєвим колоритом, сильними характеристиками часу та сучасної свідомості, це необхідно всебічно вивчити, розкопати і успадкувати прекрасне національне народне танцювальне мистецтво. Натхнення, справді змусить стародавній китайський народний танець йти в ногу з часом, а народний танець нової ери матиме вічну життєву силу.*

Народні танці сформувалися після 16 ст. Монголи — кочовий народ на півночі Китаю, який займався тваринництвом і мисливством. Через тривалий час проживання в географічному середовищі та кліматичних умовах лук, вони поклонялися горам, річкам і тотему орла з давніх часів, таким чином сформувавши характеристики монгольських танців, які є енергійними, тонкими, розтягнутими та героїчними.

Монгольська музика, танець та інші видимистецтва дуже самобутні. Оскільки монгольський народ здебільшого живе у величезних монгольських преріях, відкрите зовнішнє середовище, проживання також має важливий вплив на місцевих жителів. Такий вплив особливо очевидний у хореографії монгольського народу. Монгольський танець має свій унікальний національний характеристики, він має надзвичайно високі вимоги до рухів тіла, і з цієї причини з монгольського танцю також можна побачити його унікальну красу та хиткість і героїчність його рухів. Як ми всі знаємо, у рухах тіла монгольського танцю багато плечових ритмів, кроків верхової їзди та подвійних помахів, і походження таких рухів безпосередньо пов'язане з тривалим життям монгольського народу на невеликій території. Їх щоденні розваги в основному засновані на таких видах спорту, як природні бої та боротьба, і вони використовують велику рогату худобу та коней для подорожей. Місцеві жителі інтегрують свої щоденні рухи в танець, а потім поєднують їх із музикою.

Одним із найбільш репрезентативних танців у монгольському танці основному є - танець з чашкою «Top Bowl Dance». Існує багато видів танцю з чашкою. Дотримуватись також певних відмінності у виконанні танцю з чашкою в різних регіонах, але стиль танцю залишається дуже уніфікованим.

Top Bowl Dance — це традиційний народний танець з чашкою, який передав монгольський народ Ордосу від династії Юань. Форма нова, рух красивий, темпераментний, елегантний, стиль унікальний, і він має сильні національні риси. Він займає важливе місце в історії розвитку монгольського народного танцю. Під час фестивалів і святкових бенкетів люди беруть винні чаші на столі й танцюють, щоб висловити свою радість, коли вони наповнені вином і їжею.

Ордоські монголи, які добре вміють співати і танцювати, ставлять на голову на весільних бенкетах і урочистих зборах чайну чашку або чашу у формі масляної лампи чи чаші, а чаші наповнюють водою або молочним вином; кожна рука тримає по дві чаші з вином або купа бамбукових паличок танцює під звуки співу та музики. Кожна рука тримає дві чашки та видає різні звуки, такі як швидкий, повільний, розбитий, тремтячий тощо. Руки, які танцюють під музику, відбивають різні ритми чашками. Рухи включають в себе руки навколо восьми символів по горизонталі та погойдування верхньої частини тіла ліворуч і праворуч за допомогою лівого та правого символів (арабські символи); руки б'ють по чашці вгору, вниз, ліворуч і праворуч у формі хреста, і тіло рухається вгору та вниз за допомогою рук; потрясіть чашку в напрямку другої або восьмої години сцени, тіло піднімається та опускається за бажанням, обличчя та лінія зору знаходяться в протилежному напрямку до рук, і в будь-якому випадку сторона чашки витягнута, вухо з якого боку підійде, щоб слухати звук чашки; одна рука над головою, а інша рука перед тілом по колу зсередини назовні; руки повільно витягуються ззаду в сторони, діапазон рухів у стегнах невеликий, центр знаходиться в правій частині тіла, одна рука йде до маківки. Вона більше за талією, і це називається ритмом повороту вправо і вліво. Рухи нижньої частини тіла включають стояння обома ногами на колінах і різні танцювальні кроки, наприклад кругові кроки. Голова може бути на чаші або лампі. Танець гідний і простий, чарівність стійка і велична, а твердість і м'якість поєднані.

У процесі навчання та виконання танцю необхідно точно оволодіти особливостями танцю, і тільки так можна посилити ефект виконання танцю. Танець з чашкою, як правило, жіночий сольний танець у стилі класичного танцю. Танцюристи тримають на голові порцелянові чаші та подвійні чашки. Під музичний супровід, відповідно до ритму ударів чашок, їхні руки безперервно розгинаються та згинаються, а тіла рухаються вперед або назад, що має на меті показати які гідні і скромні, м'які і тверді по темпераменту характеру монгольські жінки. Під час виконання танцю жіночі кроки стабільні та потужні, рухи різноманітні, рухи тіла розроблені легше, а руки, верхні та нижні кінцівки активно взаємодіють. Під час виконання рухи дизайну в основному базуються на рухи плечима, зап'ястками та руками. У процесі виконання слід приділяти увагу координації рухів для відображення жіночої краси.

Для танців з чашею немає фіксованої кількості рухів. Після освоєння основних рухів і правил «м'яких рук», «похитування плечей» і «ламаних кроків», характерних для монгольського танцю, щоб виразити елегантний і тонкий стиль танцю, танцюристи імпровізують на місці. Майстерність, мудрість і багаті, гнучкі та мінливі характеристики народний танець. Танець чашки, популярний серед жителів Ліги Син'ань, простий і простий, і в ньому немає строгих регулярних рухів.

Одним словом, танець з монгольськими національними особливостями, танець з чашкою «Top Bowl Dance», під час виконання танцюристи повинні точно розуміти характер цього виду танцю, звертати увагу на координацію між рухами і баланс, щоб забезпечити належне виконання та покращити ефект танцювальних виступів.

Висновки. Постійний розвиток та інновації народних танців невіддільні від розвитку суспільства. З розвитком суспільства деякі танці, які були на межі втрати, були врятовані, а деякі танці, які поступово були забуті, також були виведені на світ. етап. Спираючись на переваги національних культурних ресурсів для розвитку та інновацій, національна культура процвітає, і вона забезпечила демонстраційну роль для розвитку національної індустрії культури. Під захистом і на основі повного успадкування, розкопок і розвитку чудового етнічного народного мистецтва, образотворче мистецтво, яке було відшліфовано кілька разів, відображає багату та різноманітну етнічну культуру, народну культуру, місцеву культуру, регіональну культуру та місцеву культуру. культурні характеристики відображають переваги багатих національних культурних ресурсів та її величезний потенціал розвитку та широкі яскраві перспективи.

Список використаних джерел:

1. Луо Сюн'ян. Курс культури китайського народного танцю. *Шанхайське музичне видавництво*.
2. Ло Бінъ. Інформація про танці «Стиль національного народного танцю». *Етнічне мистецтво*. 2005.
3. Ши Юдзу. Погляд на процвітання та збентеження сучасної китайської танцювальної культури. *Етнічне мистецтво*. 2005. Вип. 4.

НАУКОВЕ ВИДАННЯ

МАТЕРІАЛИ ІІ МІЖНАРОДНОЇ
НАУКОВОЇ КОНФЕРЕНЦІЇ

**«РОЗВИТОК НАУКОВОЇ ДУМКИ
ПОСТІНДУСТРІАЛЬНОГО
СУСПІЛЬСТВА: СУЧАСНИЙ ДИСКУРС»**

18 листопада 2022 року ♦ Львів, Україна

Українською та англійською мовами

*Всі матеріали пройшли оглядове рецензування
Організаційний комітет не завжди поділяє позицію авторів
За точність викладеного матеріалу відповідальність несуть автори*

Підписано до друку 18.11.2022. Формат 60×84/16.
Папір офсетний. Гарнітура Cambria. Цифровий друк.
Умовно-друк. арк. 20,69. Замовлення № 349. Тираж: 50 примірників.
Віддруковано з готового оригінал-макету.

Контактна інформація організаційного комітету:

Міжнародний центр наукових досліджень
21037, Україна, м. Вінниця, вул. Зодчих, 40, офіс 103
Телефони: +38 098 1948380; +38 098 1526044
E-mail: mcnd@ukrlogos.in.ua

Видавець: Громадська організація «Європейська наукова платформа».
21037, Україна, м. Вінниця, вул. Зодчих, 18, офіс 81. E-mail: info@ukrlogos.in.ua
Свідоцтво суб'єкта видавничої справи: ДК № 7172 від 21.10.2020.