

**НАЦІОНАЛЬНИЙ УНІВЕРСИТЕТ БІОРЕСУРСІВ І
ПРИРОДОКОРИСТУВАННЯ УКРАЇНИ**

**Каталог освітніх програм
підготовки бакалаврів на 2018-2019 навчальний рік**

Том 3

Київ - 2018

УДК 378.091.214(072)

Рекомендовано до друку вченою радою
Національного університету біоресурсів і природокористування України
(протокол № 10 від 30 травня 2018 р.)

**Каталог освітніх програм
підготовки бакалаврів на 2018-2019 навчальний рік**

Укладачі: Кваша Сергій Миколайович
Зазимко Оксана Володимирівна
Кліх Лариса Володимирівна
Лобова Оксана Володимирівна,
Шишкова Лілія Сергіївна

Матеріали каталогу підготовлено за участі директорів ННІ, деканів факультетів, їх заступників та членів проектних груп, зазначених в освітньо-професійних програмах.

ЗМІСТ

ВСТУП	4
ОСНОВНІ ТЕРМІНИ ТА ЇХ ВИЗНАЧЕННЯ	5
Спеціальність 051 Економіка	11
Освітня програма «Економіка підприємства»	11
Освітня програма «Економічна кібернетика»	46
Освітня програма «Цифрова економіка»	84
Спеціальність 071 Облік і оподаткування	115
Освітня програма «Облік і аудит»	
Спеціальність 072 Фінанси, банківська справа та страхування	148
Освітня програма «Фінанси, банківська справа та страхування»	
Спеціальність 073 Менеджмент	173
Освітня програма «Менеджмент»	
Спеціальність 075 Маркетинг	221
Освітня програма «Маркетинг»	
Спеціальність 076 Підприємництво, торгівля та біржова діяльність	255
Освітня програма «Підприємництво, торгівля та біржова діяльність»	
Спеціальність 081 Право	272
Освітня програма «Право»	
Спеціальність 193 Геодезія та землеустрій	296
Освітня програма «Геодезія та землеустрій»	
Спеціальність 242 Туризм	331
Освітня програма «Екологічний туризм»	

Вступ

Освітні програми на сьогодні є системою освітніх компонентів на відповідному рівні вищої освіти в межах спеціальності, що визначають вимоги до рівня освіти осіб, які можуть розпочати навчання за такими програмами, перелік навчальних дисциплін і логічну послідовність їх вивчення, кількість кредитів ЄКТС, необхідних для їх виконання, а також очікувані результати навчання (компетентності), якими повинен оволодіти здобувач відповідного ступеня вищої освіти.

В Національному університеті біоресурсів і природокористування України освітні програми для першого бакалаврського рівня розроблені відповідно до вимог Закону України «Про освіту» від 05.09.2017 № 2145-VIII (стаття 44. Акредитація освітньої програми), Закону України «Про вищу освіту» (стаття 10. Стандарти вищої освіти, стаття 25. Акредитація освітньої програми), постанови Кабінету Міністрів України від 30.12.2015 р. № 1187 «Про затвердження Ліцензійних умов провадження освітньої діяльності закладів освіти» зі змінами, внесеними постановою КМУ від 10.05.2018 № 347, програми розвитку НУБіП України на 2015-2020 роки «Голосіївська ініціатива – 2020» та положення «Про освітні програми у НУБіП України», затвердженого вченою радою університету (протокол № 10, від 28.02.2018 р.).

Освітні програми розроблено проектними групами, створеними за кожною освітньою програмою, що очолюються керівником проектної групи. Склад проектних груп затверджено наказом ректора університету.

Вченою радою університету (протокол від 30.05.2018 року № 10) затверджено 39 освітньо-професійних програм підготовки бакалаврів, за якими розпочнеться навчання студентів у 2018-2019 навчальному році.

ОСНОВНІ ТЕРМІНИ ТА ЇХ ВИЗНАЧЕННЯ (ТЕЗАУРУС)

У програмі терміни вживаються в такому значенні:

1) автономність і відповідальність – здатність самостійно виконувати завдання, розв'язувати задачі і проблеми та відповідати за результати своєї діяльності;

2) акредитація освітньої програми – оцінювання освітньої програми та/або освітньої діяльності вищого навчального закладу за цією програмою на предмет відповідності стандарту вищої освіти; спроможності виконати вимоги стандарту та досягти заявлених у програмі результатів навчання; досягнення заявлених у програмі результатів навчання;

3) атестація – це встановлення відповідності засвоєних здобувачами вищої освіти рівня та обсягу знань, умінь, інших компетентностей вимогам стандартів вищої освіти;

4) вища освіта – сукупність систематизованих знань, умінь і практичних навичок, способів мислення, професійних, світоглядних і громадянських якостей, морально-етичних цінностей, інших компетентностей, здобутих у закладі вищої освіти у відповідній галузі знань за певною кваліфікацією на рівнях вищої освіти, що за складністю є вищими, ніж рівень повної загальної середньої освіти;

5) заклад вищої освіти – окремий вид установи, яка є юридичною особою приватного або публічного права, діє згідно з виданою ліцензією на провадження освітньої діяльності на певних рівнях вищої освіти, проводить наукову, науково-технічну, інноваційну та/або методичну діяльність, забезпечує організацію освітнього процесу і здобуття особами вищої освіти, післядипломної освіти з урахуванням їхніх покликань, інтересів і здібностей;

6) галузь знань – основна предметна область освіти і науки, що включає групу споріднених спеціальностей, за якими здійснюється професійна підготовка;

7) дисциплінарні компетентності – деталізовані програмі компетентності як результат декомпозиції компетентностей фахівця спеціальності (спеціалізації) певного рівня вищої освіти;

8) європейська кредитна трансферно-накопичувальна система (ЄКТС) – система трансферу і накопичення кредитів, що використовується в європейському просторі вищої освіти з метою надання, визнання,

підтвердження кваліфікацій та освітніх компонентів і сприяє академічній мобільності здобувачів вищої освіти; система ґрунтується на визначенні навчального навантаження здобувача вищої освіти, необхідного для досягнення визначених результатів навчання, та обліковується в кредитах ЄКТС;

9) засоби діагностики – документи, що затверджені в установленому порядку, та призначені для встановлення ступеню досягнення запланованого рівня сформованості компетентностей студента при контрольних заходах;

10) здобувачі вищої освіти – особи, які навчаються у вищому навчальному закладі на певному рівні вищої освіти з метою здобуття відповідного ступеня і кваліфікації;

11) змістовий модуль – сукупність умінь, знань, цінностей, які забезпечують реалізацію певної компетентності;

12) знання – осмислена та засвоєна суб'єктом наукова інформація, що є

основою його усвідомленої, цілеспрямованої діяльності; знання поділяються на емпіричні (фактологічні) і теоретичні (концептуальні, методологічні);

13) інтегральна компетентність – узагальнений опис кваліфікаційного

рівня, який виражає основні компетентні характеристики рівня щодо навчання та/або професійної діяльності;

14) інтегрована оцінка – результат оцінювання конкретизованих завдань різних рівнів з урахуванням коефіцієнта пріоритетності (запланованого рівня сформованості компетентностей);

15) інформаційне забезпечення навчальної дисципліни – засоби навчання, у яких системно викладено основи знань з певної дисципліни на рівні сучасних досягнень науки і культури, опора для самоосвіти і самонавчання (підручники; навчальні посібники, навчально-наочні посібники, навчально-методичні посібники, хрестоматії, словники, енциклопедії, довідники тощо);

16) кваліфікаційний рівень – структурна одиниця національної рамки кваліфікацій, що визначається певною сукупністю компетентностей, які є типовими для кваліфікацій даного рівня;

17) кваліфікація – офіційний результат оцінювання і визнання, який

отримано, коли уповноважений компетентний орган установив, що особа досягла компетентностей (результатів навчання) за заданими стандартами;

18) компетентність/компетентності (за НРК) – здатність особи до виконання певного виду діяльності, що виражається через знання, розуміння, уміння, цінності, інші особисті якості;

19) комунікація – взаємозв'язок суб'єктів з метою передавання інформації, узгодження дій, спільної діяльності;

20) кредит європейської кредитної трансферно-накопичувальної системи (далі – кредит ЄКТС) – одиниця вимірювання обсягу навчального навантаження здобувача вищої освіти, необхідного для досягнення визначених (очікуваних) результатів навчання; обсяг одного кредиту ЄКТС становить 30 годин. Навантаження одного навчального року за денною формою навчання становить, як правило, 60 кредитів ЄКТС;

21) випускна бакалаврська робота – це кваліфікаційна робота, що має на меті виконання виробничих завдань, спрямованих на організацію технологічного процесу (технічну підготовку, забезпечення функціонування, контроль) та управління (планування, облік, аналіз, регулювання) організацією та власне технологічним процесом; програми дипломних робіт зазвичай регламентовано певними професійними функціями й завданнями згідно з освітніми стандартами відповідних рівнів підготовки;

22) курсова робота – індивідуальне завдання, виконання якого спрямовано на організацію технологічного процесу (наприклад, технічну підготовку, забезпечення функціонування, контроль) та управління ним (планування, облік, аналіз, регулювання);

23) методичне забезпечення навчальної дисципліни – рекомендації до супроводження навчальної діяльності студента за всіма видами навчальних занять, що містить, у тому числі інформацію щодо засобів та процедури контрольних заходів, їх форми та змісту, методів розв'язання вправ, джерел інформації;

24) модульний контроль – оцінювання ступеню досягнення студентом запланованого рівня сформованості компетентностей за видами навчальних занять;

25) навчальний елемент – мінімальна навчальна інформація самостійного смислового значення (поняття, явища, відношення, алгоритми);

26) об'єкт діагностики – компетентності, опанування яких забезпечуються навчальною дисципліною;

27) об'єкт діяльності – процеси, явища, технології або (та) матеріальні об'єкти на які спрямована діяльність фахівця (суб'єкта діяльності); незалежно від фізичної природи об'єкт діяльності має певний період (цикл) існування, який передбачає етапи: проектування (розроблення), протягом якого вирішуються питання щодо забезпечення певних його якостей та властивостей; створення (виробництва, впровадження); експлуатації, протягом якої об'єкт використовується за призначенням; відновлення (ремонт, удосконалення), яке пов'язане з відновленням властивостей якості, підвищенням ефективності тощо; утилізації та ліквідації;

28) освітній процес – це інтелектуальна, творча діяльність у сфері вищої освіти і науки, що провадиться у закладі вищої освіти (науковій установі) через систему науково-методичних і педагогічних заходів та спрямована на передачу, засвоєння, примноження і використання знань, умінь та інших компетентностей у осіб, які навчаються, а також на формування гармонійно розвиненої особистості;

29) освітня (освітньо-професійна чи освітньо-наукова) програма – система освітніх компонентів на відповідному рівні вищої освіти в межах спеціальності, що визначає вимоги до рівня освіти осіб, які можуть розпочати навчання за цією програмою, перелік навчальних дисциплін і логічну послідовність їх вивчення, кількість кредитів ЄКТС, необхідних для виконання цієї програми, а також очікувані результати навчання (компетентності), якими повинен оволодіти здобувач відповідного ступеня вищої освіти;

30) освітня діяльність – діяльність вищих навчальних закладів, що провадиться з метою забезпечення здобуття вищої, післядипломної освіти і задоволення інших освітніх потреб здобувачів вищої освіти та інших осіб;

31) підсумковий контроль – комплексне оцінювання запланованого рівня сформованості дисциплінарних компетентностей;

32) поточний контроль – оцінювання засвоєння студентом навчального матеріалу під час проведення аудиторного навчального заняття (опитування студентів на лекціях, перевірка та прийом звітів з виконання лабораторних робіт, тестування тощо);

33) програма дисципліни – нормативний документ, що визначає зміст навчальної дисципліни відповідно до освітньої програми,

розробляється кафедрою, яка закріплена наказом ректора для викладання дисципліни;

34) результати навчання (Закон України «Про вищу освіту») – сукупність знань, умінь, навичок, інших компетентностей, набутих особою у процесі навчання за певною освітньо-професійною, освітньо-науковою програмою, які можна ідентифікувати, кількісно оцінити та виміряти;

35) результати навчання (Національна рамка кваліфікацій) – компетентності (знання, розуміння, уміння, цінності, інші особисті якості), які набуває та/або здатна продемонструвати особа після завершення навчання;

36) рівень сформованості дисциплінарної компетентності – частка правильних відповідей або виконаних суттєвих операцій від загальної кількості запитань або суттєвих операцій еталону рішень;

37) робоча програма дисципліни – нормативний документ, що розроблений на основі програми дисципліни відповідно до річного навчального плану (містить розподіл загального часу на засвоєння окремих навчальних елементів і модулів за видами навчальних занять та формами навчання);

38) самостійна робота – діяльність студента з вивчення навчальних елементів та змістових модулів, опанування запланованих компетентностей, виконання індивідуальних завдань, підготовки до контрольних заходів;

39) спеціалізація – складова спеціальності, що визначається закладом вищої освіти та передбачає профільну спеціалізовану освітньо-професійну чи освітньо-наукову програму підготовки здобувачів вищої та післядипломної освіти;

40) спеціальність – складова галузі знань, за якою здійснюється професійна підготовка;

41) стандарт вищої освіти – це сукупність вимог до змісту та результатів освітньої діяльності вищих навчальних закладів і наукових установ за кожним рівнем вищої освіти в межах кожної спеціальності;

42) стандарт освітньої діяльності – це сукупність мінімальних вимог до кадрового, навчально-методичного, матеріально-технічного та інформаційного забезпечення освітнього процесу вищого навчального закладу й наукової установи;

43) уміння – здатність застосовувати знання для виконання завдань та розв'язання задач і проблем; уміння поділяються на когнітивні

(інтелектуальнотворчі) та практичні (на основі майстерності з використанням методів, матеріалів, інструкцій та інструментів);

44) якість вищої освіти – рівень здобутих особою знань, умінь, навичок, інших компетентностей, що відображає її компетентність відповідно до стандартів вищої освіти.



МІНІСТЕРСТВО ОСВІТИ І НАУКИ УКРАЇНИ
НАЦІОНАЛЬНИЙ УНІВЕРСИТЕТ БІОРЕСУРСІВ
І ПРИРОДОКОРИСТУВАННЯ УКРАЇНИ

ЗАТВЕРДЖЕНО

Протокол № 10 від "30" травня 2018 р.
засідання вченої ради НУБІП України

Освітньо-професійна програма вводиться
в дію з 1 вересня 2018 р.

ОСВІТНЬО-ПРОФЕСІЙНА ПРОГРАМА ВИЩОЇ ОСВІТИ

«Економіка підприємства»

Першого бакалаврського рівня вищої освіти

за спеціальністю 051 «Економіка»

галузі знань 05 «Соціальні та поведінкові науки»

Кваліфікація: Бакалавр з економіки підприємства

Київ – 2018

ПЕРЕДМОВА

Освітньо-професійна програма (ОПП) «Економіка підприємства» для підготовки здобувачів вищої освіти першого (бакалаврського) рівня за спеціальністю 051 «Економіка» містить обсяг кредитів ЄКТС, необхідний для здобуття відповідного ступеня вищої освіти; перелік компетентностей випускника; нормативний зміст підготовки здобувачів вищої освіти, сформульований у термінах результатів навчання; форми атестації здобувачів вищої освіти; вимоги до наявності системи внутрішнього забезпечення якості вищої освіти.

Розроблено проектною групою у складі:

- 1. Рогач Світлана Михайлівна**, гарант освітньо-професійної програми «Економіка підприємства», доктор економічних наук, професор, завідувач кафедри економіки підприємства ім. проф. І.Н.Романенка.
- 2. Єрмаков Олександр Юхимович**, доктор економічних наук, професор, завідувач кафедри економіки праці та соціального розвитку.
- 3. Гуцул Тетяна Анатоліївна**, кандидат економічних наук, доцент кафедри економіки підприємства ім. проф. І.Н.Романенка.
- 4. Коновал Іван Андрійович**, кандидат економічних наук, доцент кафедри підприємництва та організації агробізнесу.

Рецензії-відгуки зовнішніх стейкхолдерів (за наявності):

- 1. Козенко Владислав Володимирович**, кандидат економічних наук, керівник Департаменту закупівель ПАТ «Вімм-Білль-Данн» Україна

Освітньо-професійна програма підготовки фахівців «Економіка підприємства» першого (бакалаврського) рівня вищої освіти за спеціальністю 051 «Економіка підприємства» розроблена відповідно до Закону України «Про вищу освіту» від 01.07.2014 р., Постанов Кабінету Міністрів України від 23.11.2011 р. «Про затвердження Національної рамки кваліфікацій» від 30.12.2015 р. № 1187, «Про затвердження Ліцензійних умов провадження освітньої діяльності закладів освіти» від 30.12.2015 р., методичних рекомендацій «Розроблення освітніх програм. Методичні рекомендації» (2014 р.), проекту стандарту вищої освіти.

**1. Профіль освітньо-професійної програми «Економіка підприємства»
зі спеціальності 051 «Економіка»**

1 - Загальна інформація	
Повна назва вищого навчального закладу та структурного підрозділу	Національний університет біоресурсів і природокористування України Економічний факультет
Ступінь вищої освіти та назва кваліфікації мовою оригіналу	Бакалавр. Бакалавр з економіки підприємства
Офіційна назва освітньо-професійної програми	Економіка підприємства
Тип диплому та обсяг освітньої програми	Диплом бакалавра, одиничний ступінь, 240 кредитів ЄКТС, термін навчання 4 роки. Обсяг освітньої програми бакалавра: <ul style="list-style-type: none"> • на базі повної загальної середньої освіти: 240 кредитів ЄКТС; • на базі молодшого спеціаліста (молодшого бакалавра) - 120-180 кредитів ЄКТС. Мінімум 50% обсягу освітньої програми має бути спрямовано на забезпечення загальних та спеціальних (фахових) компетентностей за спеціальністю, визначених Стандартом вищої освіти.
Наявність акредитації	Акредитація спеціальності «Економіка підприємства» освітнього ступеня «Бакалавр» проведена у 2015 році (наказ МОН молоді і спорту України від 06.02.2015 р. №133л, сертифікат про акредитацію Серія НД №1173320. Термін дії сертифіката до 1 липня 2025 року.
Цикл/рівень	НРК України – 7 рівень, FQ -EHEA - перший цикл, EQF-LLL – 6 рівень
Передумови	Умови вступу визначаються «Правилами прийому до Національного університету біоресурсів і природокористування України», затвердженими Вченою радою. Наявність повної загальної середньої освіти, за результатами ЗНО. На базі молодшого спеціаліста (молодшого бакалавра).
Мова(и) викладання	Українська, англійська
Термін дії освітньої програми	Термін дії освітньо-професійної програми «Економіка підприємства» до 1 липня 2025 року.
Інтернет-адреса постійного розміщення опису освітньої програми	https://nubip.edu.ua/node/46601
2 - Мета освітньо-професійної програми	
Метою освітньо-професійної програми _____ є надання економічної освіти в галузі економіки підприємства із широким доступом до працевлаштування і подальшого навчання. Формування у майбутнього фахівця здатності динамічно поєднувати знання, уміння, комунікативні навички і спроможності з автономною діяльністю та	

<p>відповідальністю під час вирішення завдань та проблемних питань у галузі економіки підприємства та підприємництва, впровадження інноваційних технологій у професійну діяльність. Передбачити різні можливості щодо подальшої зайнятості студентів, їх кар'єри та можливостей професійного зростання.</p>	
<p>3 - Характеристика освітньої програми</p>	
<p>Предметна область (галузь знань, спеціальність, спеціалізація (за наявності))</p>	<p>Освітньо-професійна програма «Економіка підприємства» Галузь знань 05 «Соціальні та поведінкові науки» Спеціальність 051 «Економіка» <i>Об'єктами вивчення є:</i> загальні закони та тенденції розвитку економічних систем, мотивація та поведінка суб'єктів ринку, соціально-економічні процеси, їх моделювання та регулювання. <i>Цілі навчання:</i> підготовка фахівців, які володіють сучасним економічним мисленням, теоретичними знаннями і практичними навичками, необхідними для розв'язання завдань предметної області діяльності. <i>Теоретичний зміст предметної області:</i> поняття, категорії, концепції, принципи соціально-поведінкових та економічних наук. <i>Методи, методика, технології та інструменти:</i> загальнонаукові методи пізнання, математичні, статистичні та якісні методи економічного аналізу, економіко-математичне моделювання, інформаційно-комунікаційні технології, методи дослідницької діяльності та презентації результатів. <i>Інструменти:</i> сучасне інформаційно-комунікаційне обладнання, інформаційні системи та програмні продукти, що застосовуються в економічній діяльності. <i>Ключові слова:</i> економіка, підприємство, підприємництво, ефективність, капітал, виробничі ресурси, інвестиційні ресурси, інноваційні ресурси.</p>
<p>Орієнтація освітньої програми</p>	<p>Освітньо-професійна</p>
<p>Основний фокус освітньої програми та спеціалізації</p>	<p>Спеціальна в галузі 05 «Соціальні та поведінкові науки», спеціальності 051 «Економіка» Акцент робиться на здобутті знань з економіки підприємства, який передбачає визначену зайнятість та можливість подальшої освіти, кар'єрного самовизначення та кар'єрного зростання.</p>
<p>Особливості програми</p>	<p>Щорічно 25 осіб (1 академічна група) проходить навчання англійською мовою. Сьомий семестр навчального року є семестром міжнародної мобільності. Освоєння програми вимагає обов'язковою умовою проходження навчальної та виробничої практики на підприємствах різних форм власності.</p>
<p>4 - Придатність випускників до працевлаштування та подальшого навчання</p>	
<p>Придатність до працевлаштування</p>	<p>Згідно з чинною редакцією Національного класифікатора України: Класифікатор професій (ДК 003:2010) випускник з</p>

	<p>професійною кваліфікацією «Бакалавр з економіки підприємства» може працювати у державних та приватних бізнес-структурах (на різних посадах організаційно - управлінського та фінансово-економічного профілю); виконувати трудові обов'язки на державній службі (розробка та експертиза ключових документів у сфері соціально-економічної політики загальнодержавного, регіонального та місцевого рівнів); практикувати освітню та наукову діяльність у вищих навчальних закладах і дослідницьких центрах (здійснюючи складні економічні дослідження і наукові проекти, розробляючи соціально-економічні прогнози, займаючись викладанням навчальних курсів). Можливість самостійного створення робочого місця через бізнес-школу. Можливість реалізувати отримані знання, працюючи у: виробничих та торгівельних підприємствах (на посадах економіст, головний економіст, бухгалтер-економіст, економіст-фінансист, менеджер з планування, менеджер зі стратегічного розвитку тощо, в перспективі - топ-менеджери, керівники відділів і секторів, директори); вітчизняних та міжнародних холдингових компаніях (департаменти планування, стратегічного та інноваційного розвитку; відділи бюджетування та продажу); консалтингових і інвестиційних компаніях; банківських установах (корпоративне кредитування); органах державної влади; власному бізнесі.</p>
<p>Подальше навчання</p>	<p>Бакалавр із спеціальності «Економіка підприємства» має право продовжити навчання на другому (магістерському) рівні за економічним напрямом знань (що узгоджується з отриманим дипломом бакалавра) або суміжною – магістерською (освітньо-науковою/ освітньо-професійною) програмами вищої освіти.</p>
<p>5 - Викладання та оцінювання</p>	
<p>Викладання та навчання</p>	<p>Студенто-центроване навчання, технологія проблемного і диференційованого навчання, технологія інтенсифікації та індивідуалізації навчання, технологія програмованого навчання, інформаційна технологія, технологія розвивального навчання, кредитно-трансферна система організації навчання, електронне навчання в системі Elearn, самонавчання, навчання на основі досліджень. Викладання проводиться у вигляді: лекції, мультимедійної лекції, інтерактивної лекції, семінарів, практичних занять, лабораторних робіт, самостійного навчання на основі підручників та конспектів, консультації з викладачами. Акцент робиться на особистісному саморозвитку, груповій роботі, умінні презентувати результати роботи, що сприяє формуванню розуміння потреби й готовності до продовження самоосвіти протягом життя.</p>
<p>Оцінювання</p>	<p>Види контролю: поточний, тематичний, періодичний, підсумковий, самоконтроль. Екзамени, заліки та диференційовані заліки проводяться відповідно до вимог "Положення про екзамени та заліки в</p>

	<p>Національному університеті біоресурсів і природокористування України" (2015 р).</p> <p>У НУБіП України використовується рейтингова форма контролю після закінчення логічно завершеної частини лекційних та практичних занять (модуля) з певної дисципліни. Її результати враховуються під час виставлення підсумкової оцінки.</p> <p>Рейтингове оцінювання знань студентів не скасовує традиційну систему оцінювання, а існує поряд із нею. Воно робить систему оцінювання більш гнучкою, об'єктивною і сприяє систематичній та активній самостійній роботі студентів протягом усього періоду навчання, забезпечує здорову конкуренцію між студентами у навчанні, сприяє виявленню і розвитку творчих здібностей студентів.</p> <p>Рейтинг студента із засвоєння навчальної дисципліни складається з рейтингу з навчальної роботи – 70 балів та рейтингу з атестації – 30 балів. Таким чином, на оцінювання засвоєння змістових модулів, на які поділяється навчальний матеріал дисципліни, передбачається 70 балів. Рейтингові оцінки із змістових модулів, як і рейтинг з атестації, теж обчислюються за 100-бальною шкалою.</p> <p>Письмові екзамени із співбесідою та захисту білетів, здача звітів та захист практичних робіт, рефератів в якості самостійної роботи, проведення дискусій, семінарів та модулів. Державний комплексний екзамен із професійно-орієнтованих дисциплін.</p>
6 – Програмні компетентності	
Інтегральна компетентність	Здатність аналітично мислити, вирішувати складні спеціалізовані завдання та розв'язувати практичні проблеми у сфері економіки, що передбачає застосування теорій та методів економічної науки.
Загальні компетентності (ЗК)	<p>ЗК1.Здатність учитися та володіння дослідницькими навичками.</p> <p>ЗК2.Здатність до абстрактного мислення, аналізу та синтезу</p> <p>ЗК3.Здатність до критики й самокритики, системного мислення.</p> <p>ЗК4.Здатність до письмової й усної комунікації державною мовою та володіння іноземною для отримання необхідної професійної інформації.</p> <p>ЗК5.Володіння базовими знаннями з інформатики та сучасних інформаційних технологій у галузі економіки, навички із застосування програмних засобів, роботи в комп'ютерних мережах, створення баз даних і використання інтернет-ресурсів.</p> <p>ЗК6.Базові уявлення про основи філософії, етичні цінності, право, розуміння причинно-наслідкових зв'язків розвитку суспільства й уміння їх використовувати у професійній і соціальній діяльності.</p> <p>ЗК7.Креативність, адаптивність, комунікабельність і толерантність.</p> <p>ЗК8. Наполегливість у досягненні мети та здатність</p>

	<p>оцінювати якість виконуваної роботи. ЗК9.Розуміння необхідності дотримання норм здорового способу життя, екологічна грамотність. ЗК10.Здатність приймати обґрунтовані рішення.</p>
<p>Фахові компетентності спеціальності (ФК)</p>	<p>ФК1.Здатність виявляти закономірності функціонування сучасної економіки на мікро- та макрорівні. ФК2.Здатність використовувати нормативні та правові акти, що регламентують професійну діяльність. ФК3.Розуміння основних особливостей провідних наукових шкіл та напрямів економічної науки. ФК4.Здатність описувати економічні та соціальні процеси і явища на основі теоретичних та прикладних моделей, аналізувати і змістовно інтерпретувати отримані результати. ФК5.Розуміння основних особливостей сучасної світової та національної економіки, інституційної структури, напрямів соціальної, економічної та зовнішньоекономічної політики держави. ФК6.Здатність застосовувати економіко-математичні методи та моделі для вирішення економічних задач. ФК7.Здатність застосовувати комп'ютерні технології обробки даних для вирішення економічних завдань, здійснення аналізу інформації та підготовки аналітичних звітів. ФК8.Здатність аналізувати та розв'язувати завдання у сфері регулювання економічних та соціально-трудова відносин. ФК9.Здатність прогнозувати на основі стандартних теоретичних та економетричних моделей соціально-економічні процеси. ФК10.Навички використання сучасних джерел економічної, соціальної, управлінської, облікової інформації для складання службових документів та аналітичних звітів. ФК11.Здатність використовувати аналітичний та методичний інструментарій для обґрунтування економічних рішень. ФК12.Здатність самостійно виявляти проблеми економічного характеру при аналізі конкретних ситуацій, пропонувати способи їх вирішення. ФК13.Здатність визначати сегментацію ринку праці, структуру попиту та пропозиції, зайнятості та безробіття. ФК14.Здатність проводити аналіз функціонування та розвитку суб'єктів господарювання, стану функціональних підсистем підприємств, організацій та установ.</p>

	<p>ФК15.Здатність поглиблено аналізувати проблеми і явища в одній або декількох професійних сферах у межах спеціальності.</p>
<p>7 - Програмні результати навчання</p>	
	<ol style="list-style-type: none"> 1.Знати та використовувати економічну термінологію, пояснювати базові концепції мікро- та макроекономіки. 2.Демонструвати стійке розуміння принципів економічної науки, особливостей функціонування економічних систем. 3.Використовувати аналітичний та методичний інструментарій для розуміння логіки прийняття господарчих рішень різними економічними агентами (індивідуумами, домогосподарствами, підприємствами та органами державної влади). 4.Використовувати професійну аргументацію для донесення інформації, ідей, проблем та способів їх вирішення до фахівців і нефахівців у сфері економічної діяльності. 5.Пояснювати моделі соціально-економічних явищ з погляду фундаментальних принципів і знань на основі розуміння основних напрямів розвитку економічної науки. 6.Застосовувати відповідні економіко-математичні методи та моделі для вирішення економічних задач. 7.Усвідомлювати основні особливості сучасної світової та національної економіки, інституційної структури, напрямів соціальної, економічної та зовнішньоекономічної політики держави. 8.Визначати попит та пропозицію на ринку праці, аналізувати структуру зайнятості та безробіття. 9.Проводити аналіз функціонування та розвитку суб'єктів господарювання, визначати функціональні сфери, розраховувати відповідні показники які характеризують результативність їх діяльності. 10.Вміти аналізувати процеси державного та ринкового регулювання соціально-економічних і трудових відносин. 11.Застосовувати набуті теоретичні знання для розв'язання практичних завдань та змістовно інтерпретувати отримані результати. 12.Ідентифікувати джерела та розуміти методологію визначення і методи отримання соціально-економічних, статистичних даних, збирати та аналізувати необхідну інформацію, розраховувати економічні, екологічні та соціальні показники. 13.Вміти працювати як самостійно, так і в команді. 14.Виконувати дослідження за встановленим замовленням. 15.Розуміти та планувати можливості особистого професійного розвитку. 16.Демонструвати базові навички креативного та критичного мислення у дослідженнях та професійному спілкуванні. 17.Розуміти та самостійно формувати зміст, структуру і висновки наукових та аналітичних текстів з економіки.

	<p>18. Виконувати міждисциплінарний аналіз соціально-економічних явищ і проблем в одній або декількох професійних сферах.</p> <p>19. Використовувати нормативні та правові акти, що регламентують професійну діяльність.</p> <p>20. Використовувати інформаційні та комунікаційні технології для вирішення соціально-економічних завдань, підготовки та представлення аналітичних звітів.</p> <p>21. Оволодіти навичками усної та письмової професійної комунікації англійською мовою.</p> <p>22. Демонструвати вміння абстрактно мислити, застосовувати аналіз та синтез для виявлення ключових характеристик економічних систем різного рівня, а також особливостей поведінки їх суб'єктів.</p> <p>23. Демонструвати гнучкість та адаптивність у нових ситуаціях, у роботі із новими об'єктами, та у невизначених умовах.</p> <p>24. Набути навички самостійної роботи, виявляти ініціативу та підприємливість, бути критичним і самокритичним.</p> <p>25. Демонструвати здатність діяти соціально відповідально та свідомо на основі етичних мотивів, поваги до різноманіття думок, індивідуальних та міжкультурних відмінностей людей.</p>
<p>8 – Ресурсне забезпечення реалізації освітньо-професійної програми</p>	
<p>Кадрове забезпечення</p>	<p>Всього науково-педагогічних працівників – 138 у т.ч.</p> <ul style="list-style-type: none"> - академіки, члени-кореспонденти НАН України та НААН України – 2 - академіки громадських академій – 3 - доктори наук – 12 - кандидати наук – 104 - без наукового ступеня – 17
<p>Матеріально-технічне забезпечення</p>	<p>Навчально-лабораторна база структурних підрозділів економічного факультету дозволяє організувати та проводити заняття з усіх навчальних дисциплін на задовільному рівні.</p> <p>Для проведення лекційних занять використовуються мультимедійні проектори, навчальні лабораторії обладнані необхідними приладами та інструментами: 73 комп'ютери Intel Core2 Duo, 50 комп'ютерів Intel Dual Core, 30 комп'ютерів Intel Celeron 430.</p> <p>Для забезпечення навчального процесу використовуються такі пакети прикладних програм (в т.ч. ліцензовані): Windows XP PRO Rus P3, Office 2007 Profesional, Opera, FireFox, Google Chrome, KAV 6.0, Adobe Acrobat Reeder, Total Commander, Picasa 3, WinRAR, MS Project, Visual C++, Java, MathCAD, MathLab, Kompas, AutoCAD, Statistika, Workbench</p>
<p>Інформаційне та навчально-методичне забезпечення</p>	<p>Офіційний веб-сайт https://nubip.ua містить інформацію про освітні програми, навчальну, наукову і виховну діяльність, структурні підрозділи, правила прийому, контакти.</p> <p>Всі зареєстровані в університеті користувачі мають необмежений доступ до мережі Інтернет.</p>

	<p>Матеріали навчально-методичного забезпечення освітньо-наукової програми викладені на освітньому порталі «Навчальна робота»: https://nubip.edu.ua/node/12654.</p> <p>Бібліотечний фонд багатогалузевий, нараховує понад один мільйон примірників вітчизняної та зарубіжної літератури, у т.ч. рідкісних видань, спец. видів науково-технічної літератури і документів (з 1984 р.), авторефератів дисертацій (з 1950 р.), дисертацій (з 1946 р.), більше 500 назв журналів та більше 50 назв газет. Фонд комплектується матеріалами з сільського та лісового господарства, економіки, техніки та суміжних наук.</p> <p>Бібліотечне обслуговування читачів проводиться на 8 абонементів, у 7 читальних залах на 527 місць, з яких 4 – галузеві, 1 універсальний та 1 спеціалізований читальний зал для професорсько-викладацького складу, аспірантів та магістрів – Reference Room; МБА; каталоги, в т.ч. електронний (понад 180000 одиниць записів); бібліографічні картотеки в тому числі персоналії (з 1954 р.); фонд довідкових і бібліографічних видань Така розгалужена система бібліотеки дає можливість щорічно обслуговувати всіма структурними підрозділами понад 40000 користувачів у рік, у т.ч. 14000 студентів. Книговидача становить більше мільйона примірників у рік. Читальний зал забезпечений бездротовим доступом до мережі Інтернет. Всі ресурси бібліотеки доступні через сайт університету: https://nubip.ua.</p> <p>З 1 січня 2017 р. в НУБіП України відкрито доступ до однієї із найбільших наукометричних баз даних Web of Science. Web of Science дозволяє організувати пошук за ключовими словами, за окремим автором і за організацією (університетом), підключаючи при цьому потужний апарат аналізу знайдених результатів.</p> <p>З листопада 2017 року в НУБіП України відкрито доступ до наукометричної та універсальної реферативної бази даних SCOPUS видавництва Elsevier. Доступ здійснюється з локальної мережі університету за посиланням https://www.scopus.com.</p> <p>База даних SCOPUS індексує близько 22000 назв різних видань (серед яких 55 українських) від більш ніж 5000 видавництв.</p> <p>SCOPUS надає своїм користувачам можливість отримати результати тематичного пошуку з однієї платформи зі зручним інтерфейсом, відслідкувати свій рейтинг в SCOPUS (цитовання власних публікацій; індекс Гірша) та інше.</p>
9 - Академічна мобільність	
Національна кредитна мобільність	На основі двосторонніх договорів між НУБіП України та закладами вищої освіти України.
Міжнародна кредитна мобільність	У 2017 році укладено 3 нові угоди про співробітництво у рамках Програми «Еразмус+»: «Кредитна мобільність» за результатами конкурсу 2016-2021 років університет уклав Міжінституційні угоди на реалізацію академічної

	<p>мобільності із 20 європейськими університетами: Латвійський сільськогосподарський університет; Університетом екології та менеджменту в Варшаві, Польща; Варшавський університет наук про життя, Польща; Університетом Александра Стульгінскіса, Литва; Університет Агрисуп, Діжон, Франція; Університетом Фоджа, Італія; Університет Дікле, Туреччина; Технічний університет Зволен, Словаччина; Вроцлавський університет наук про життя, Польща; Вища школа сільського господарства м Лілль, Франція; Університет короля Міхаїла 1, Тімішоара, Румунія; Університет прикладних наук Хохенхайм, Німеччина; Норвезький університет наук про життя. Норвегія; Шведський університет сільськогосподарських наук, UPSALA; Університет Ллейда, Іспанія; Університет прикладних наук Вайєнштефан-Гріздорф, Німеччина; Загребський університет, Хорватія; Неапольський Університет Федеріка 2, Італія; Університетом м. Тарту, Естонія; Словацьким аграрним університетом, м. Нітра.</p> <p>1. Угода про співробітництво та організацію взаємовідносин із Варшавським університетом наук про життя, м. Варшава(Польща);</p> <p>2. Угода про співробітництво та організацію взаємовідносин зі Словацьким аграрним університетом, м. Нітра (Словаччина);</p> <p>3. Угода про співробітництво та організацію взаємовідносин з УПН Ангальт(Німеччина).</p> <p>У 2016-2017 навчальному році у відповідності до програми Erasmus+ п'ять студентів приступили до навчання: Опанасенко Т.В.– Університет Хохенхайм, Німеччина; Роговська А. І, 2 курс ОС «Бакалавр» – Університет Фоджа, Італія; Білошапка А. - Університет Фоджа, Італія; Паранюк У. - Варшавський університет наук про життя, Польща; Бойко А.В.- Варшавський університет наук про життя.</p> <p>У 2016-2017 навчальному році студенти навчалися в УПН Ангальт (Німеччина) у відповідності до угоди про співробітництво: Усатий М.І., Рябокiнь А., Наконечна Н.</p> <p>У 2016-2017 навчальному році у Варшавському університеті наук про життя згідно програми про співробітництво навчалися такі студенти: Мачула Д., Єлісов Р., Дудка І.</p> <p>У 2017-2018 навчальному році у відповідності до програми Erasmus+ один студент проходить стажування: Маршалок М.М., 3 курс ОС «Бакалавр» – Університет Фоджа, Італія.</p> <p>У 2017-2018 навчальному році у Чеському університеті наук про життя згідно угоди про співробітництво продовжує навчання: Пельо І.Б., студентка 1 року навчання ОС «Магістр».</p> <p>У 2017-2018 навчальному році студент продовжується в УПН Ангальт (Німеччина) у відповідності до угоди про співробітництво: Усатий М.І.</p>
Навчання іноземних	Навчання іноземних здобувачів вищої освіти проводиться

здобувачів вищої освіти	<p>на загальних умовах з додатковою мовною підготовкою.</p> <p>На економічний факультет на навчання у 2016-2017 навчальному році навчалися 12 студентів з Туркменістану на ОС «Бакалавр»: Ачілова Назіра Ташпулатівна; Оразмурадова Бахар Аннагельдіївна; Метдаєва Наргул Нурбердіївна; Ширмамедов Реджепмурад Мяликулійович; Миратгулієв Ресул Нурмухаммедович; Дурдієва Гозель Атаджатівна; Оразгулієва Мая Борисівна; Ширмамедова Гелялек Анна Мухаммедовна; Хандурдієва Мяхрі Аннадуриєвна; Атаєва Махрі; Йолдашева Мая; Бердієв Арслан.</p> <p>Також у 2016-2017 н.р. залучено одного студента із Лівії на ОС «Магістр»: Масуд Абдулхамід Тахер.</p> <p>Продовжує навчання в 2017-2018 навчальному році один аспірант в аспірантурі із Йорданії: Мохаммад Ахмад Садек Алнаїмат.</p> <p>Згідно програми мобільності студентів Erasmus+ між НУБіП України та Університетом Фоджа (м. Фоджа, Італія) в 2016-2017 навчальному році у весняному семестрі навчалась студентка Університету Фоджа Ізабелла Доронцо.</p>
-------------------------	---

2. Перелік компонент освітньо-професійної програми «Економіка підприємства» та їх логічна послідовність

2.1. Перелік компонент ОПП

Код н/д	Компоненти освітньо-професійної програми (навчальні дисципліни, курсові проекти (роботи), практики, кваліфікаційна робота)	Кількість кредитів	Форма підсумкового контролю
1	2	3	4
Обов'язкові компоненти ОПП			
OK1.	Політична економія	5	екзамен
OK2.	Мікроекономіка	4	екзамен
OK3.	Макроекономіка	4	екзамен
OK4.	Економічна історія	5	екзамен
OK5.	Математика для економістів	7	екзамен
OK6.	Теорія ймовірності та математична статистика	5	екзамен
OK7.	Інформатика	4	екзамен
OK8.	Економетрика	4	екзамен
OK9.	Оптимізаційні методи і моделі	4	екзамен
OK10.	Потенціал і розвиток підприємства	5	екзамен
OK11.	Стратегія підприємства	5	екзамен
OK12.	Планування і контроль на підприємстві	5	екзамен
OK13.	Організація виробництва	5	екзамен
OK14.	Проектний аналіз	5	екзамен
OK15.	Обґрунтування господарських рішень і оцінювання ризиків	4	екзамен
OK16.	Статистика	5	екзамен

OK17.	Гроші і кредит	4	екзамен
OK18.	Фінанси	4	екзамен
OK19.	Бухгалтерський облік	7	екзамен
OK20.	Економіка підприємства	10	екзамен
OK21.	Економіка праці й соціально-трудо­ві відносини	5	екзамен
OK22.	Менеджмент	4	екзамен
OK23.	Маркетинг	4	екзамен
OK24.	Міжнародна економіка	4	екзамен
OK25.	Управління витратами	4	екзамен
OK26.	Університетська освіта та соціальні комунікації	2	екзамен
Загальний обсяг обов'язкових компонентів		124	
Вибіркові компоненти ОПП			
<i>Вибірковий блок 1 (за вибором університету)</i>			
ВБ 1.1.	Історія української державності	4	екзамен
ВБ 1.2.	Філософія	5	екзамен
ВБ 1.3.	Іноземна мова	9	екзамен/залік
ВБ 1.4.	Фізичне виховання	4	залік
ВБ 1.5.	Безпека праці і життєдіяльності	4	екзамен
ВБ 1.6.	Технологія виробництва продукції рослинництва	5	екзамен
ВБ 1.7.	Технологія виробництва продукції тваринництва	5	екзамен
Всього		36	
<i>Вибірковий блок 2 (за вибором студента)</i>			
ВБ 2.1.	Логіка	4	екзамен
ВБ 2.2.	Соціологія	4	екзамен
ВБ 2.3.	Релігієзнавство	4	екзамен
ВБ 2.4.	Культурно-просвітницька підготовка	4	екзамен
ВБ 2.5.	Правознавство	4	екзамен
ВБ 2.6.	Основи риторики	4	екзамен
ВБ 2.7.	Психологія та педагогіка	4	екзамен
ВБ 2.8.	Іноземна мова	4	екзамен
ВБ 2.9.	Бази даних і СУБД	4	екзамен
ВБ 2.10.	Інформаційні системи і технології	4	екзамен
ВБ 2.11.	АРМ бухгалтера	4	екзамен
ВБ 2.12.	Податкова система	4	екзамен
ВБ 2.13.	Оподаткування фізичних і юридичних осіб	4	екзамен
ВБ 2.14.	Страховання	4	екзамен
ВБ 2.15.	Страхові послуги	4	екзамен
ВБ 2.16.	Основи біржової діяльності	4	екзамен
ВБ	Біржовий фондовий ринок	4	екзамен

2.17.			
ВБ 2.18.	Інфраструктура товарного ринку	4	екзамен
ВБ 2.19.	Товарознавство біржових товарів	4	екзамен
ВБ 2.20.	Торгові стратегії підприємств	4	екзамен
ВБ 2.21.	Фінанси підприємств	4	екзамен
ВБ 2.22.	Інвестування	4	екзамен
ВБ 2.23.	Міжнародні фінанси	4	екзамен
ВБ 2.24.	Аудит	4	екзамен
ВБ 2.25.	Звітність підприємств	4	екзамен
ВБ 2.26.	Облік в галузях національного господарства	4	екзамен
ВБ 2.27.	Управлінський облік	4	екзамен
ВБ 2.28.	Економіка аграрних підприємств	4	екзамен
ВБ 2.29.	Економіка природокористування	4	екзамен
ВБ 2.30.	Економіка та організація інноваційної діяльності	4	екзамен
ВБ 2.31.	Основи аграрного консалтингу	4	екзамен
ВБ 2.32.	Економіка світового сільського господарства	4	екзамен
ВБ 2.33.	Аграрний менеджмент	4	екзамен
ВБ 2.34.	Економіка сільських громад	4	екзамен
ВБ 2.35.	Основи наукових досліджень в економіці	4	екзамен
ВБ 2.36.	Нормування і оплата праці	4	екзамен
ВБ 2.37.	Соціологія праці	4	екзамен
ВБ 2.38.	Організація і оплата праці	4	екзамен
ВБ 2.39.	Людський розвиток	4	екзамен
ВБ 2.40.	Теорія організації	4	екзамен
ВБ 2.41.	Організація агробізнесу	4	екзамен
ВБ 2.42.	Економічний аналіз	4	екзамен
ВБ	Фінансовий аналіз	4	екзамен

2.43.			
ВБ 2.44.	Регіональна економіка	4	екзамен
ВБ 2.45.	Національна економіка	4	екзамен
Інші види навчання			
Військова підготовка		29	
Навчальна практика		6	
Виробнича практика		4	
Підготовка бакалаврської роботи		2	
Державна атестація		2	
Загальний обсяг вибірових компонент:			60
ЗАГАЛЬНИЙ ОБСЯГ ОСВІТНЬО-ПРОФЕСІЙНОЇ ПРОГРАМИ (без військової підготовки)			240

2.2. Структурно-логічна схема

Структурно-логічна схема підготовки бакалаврів освітньо-професійної програми «ЕКОНОМІКА ПІДПРИЄМСТВА»

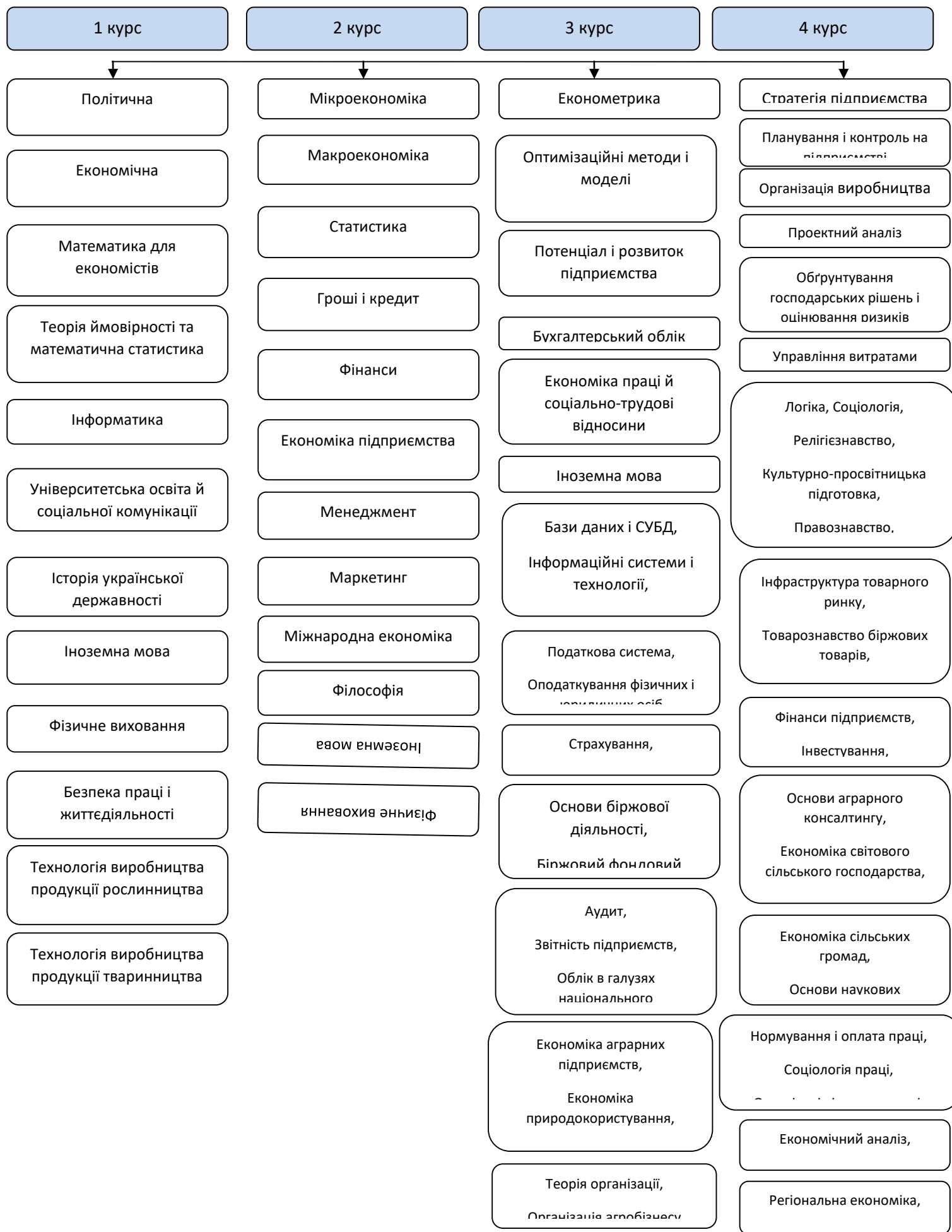

Обов'язкові компоненти ОПП «Економіка підприємства»

Політична економія. Набуття належних навичок раціональної економічної поведінки, виходячи з концептуальних основ ринкової економіки, розуміння особливостей функціонування сучасних ринків та утворення цін на послуги праці, капіталу, природних ресурсів відповідно до типу ринкової структури; набуття навичок аналізу агрегованих показників, визначення чинників і наслідків макроекономічного розвитку господарських систем, а також можливостей держави коригувати цей розвиток відповідно до цілей та пріоритетів економічної політики.

Мікроекономіка. Формування ринково орієнтованого економічного світогляду, знань і навичок стосовно з'ясування механізмів встановлення та відновлення рівноваги мікросистем та підвищення ефективності діяльності суб'єктів господарювання. Для досягнення мети поставлені такі основні завдання: засвоєння мотивів, основних закономірностей та методологічних принципів поведінки економічних суб'єктів у ринкових умовах на мікрорівні; оволодіння універсальним інструментарієм для самостійного аналізу та обґрунтування прийняття оптимальних господарських рішень за умов обмеженості засобів і наявності альтернативних можливостей.

Макроекономіка. Основними завданнями курсу є вивчення таких проблем, як: методи вимірювання динаміки рівнів національного виробництва; умови формування і наслідки порушення макроекономічної рівноваги; вплив інфляції на безробіття та економічний розвиток; методи державного бюджетно-податкового регулювання; інструменти державної грошово-кредитної політики;

Історія економіки та економічної думки. Формування системи знань про основні етапи формування і напрями розвитку господарства та економічних учень, передумови та закономірності еволюції світового господарства, економічної науки, економічні концепції головних шкіл і напрямів економічної думки.

Математика для економістів. Оволодіння основами математичного апарату, необхідного для розв'язання теоретичних і практичних економічних задач; вміння самостійно знаходити, вивчати і застосовувати наукову літературу та інші інформаційні джерела і ресурси з вищої математики; напрацювання навичок з математичного дослідження прикладних задач, а саме вміння перевести конкретну економічну задачу на математичну мову з наступною побудовою її математичної моделі.

Теорія ймовірності та математична статистика. Формування базових знань і практичних навичок з основ імовірісно-статистичного апарату, основних методів кількісного вимірювання випадковості дії факторів, що впливають на будь-які процеси, засад математичної статистики, яка використовується під час планування, організації та управління виробництвом, оцінювання якості продукції, системного аналізу економічних структур та технологічних процесів, застосування

математичних методів в економіці. Програма передбачає вивчення двох змістових модулів - теорія ймовірностей та математична статистика.

Інформатика. Вивчення теоретичних основ інформатики і набуття навичок використання прикладних систем обробки економічних даних; систем програмування для ПК; комп'ютерних мереж під час дослідження соціально-економічних систем та розв'язування завдань фахового спрямування. Передбачає вивчення чотирьох змістовних модулів: архітектура сучасного комп'ютера, сучасні програмні засоби обробки текстової інформації, робота з із табличним редактором MS Excel та сучасні програмні засоби обробки графічної інформації

Економетрика. Набуття студентами знань, щодо кількісного оцінювання взаємозв'язків економічних показників для різних масивів економічної інформації, вдаючись до тестування останньої стосовно відповідності її певним передумовам. Завданнями навчальної дисципліни, що мають бути вирішеними у процесі її вивчення, є: допомога студенту опанувати методи побудови та реалізації економетричних моделей за допомогою персонального комп'ютера; здобути знання про застосування економетричних моделей в економічних дослідженнях; набуття студентами навичок узагальнення результатів статистичного аналізу та розробки відповідних управлінських рішень.

Оптимізаційні методи і моделі. Учбова дисципліна направлена на опанування методів розв'язання задач оптимізації фінансового та аграрного менеджменту. Предмет вивчення – економічні та організаційно-управлінські системи. Знання необхідні студентам для написання бакалаврських і магістерських робіт, а також проведення наукових досліджень.

Потенціал і розвиток підприємства. Оволодіння новітніми засобами ефективного формування потенціалу підприємства, забезпечення його конкурентоспроможності; знаннями і практичними навичками оціночної діяльності як складової управління розвитком потенціалу підприємства.

Стратегія підприємства. Освоєння інструментарію, розроблення стратегій підприємства і вибору стратегічних альтернатив; розвиток навичок стратегічного мислення та практичного застосування методологічного апарату дисципліни; оволодіння методом кейс аналізу, навичками аналітичного обґрунтування розв'язання стратегічних проблем.

Планування і контроль на підприємстві. Опанування форм, методів і процесу планування і контролю; вивчення структури і технології розроблення типових планів щодо економічного і соціального розвитку підприємства, складу показників і методики їх розрахунку, оптимізації виробничої програми

Організація виробництва. Вивчення теоретичних засад із раціональної організації виробництва в аграрних формуваннях; набуття практичних навичок щодо раціональної організації виробництва та використання методів підвищення ефективності функціонування підприємства.

Проектний аналіз. Вивчення основних концепцій, понять, методів і

підходів, які використовуються у світовій практиці при аналізі проектних рішень; набуття навичок використання інструментарію проектного аналізу, оволодіння процедурами аналізу, порівняння та обґрунтування вибору проектів, оцінювання проектів щодо маркетингової технології, екологічної, соціальної та інституціональної життєздатності, фінансової та економічної привабливості.

Обґрунтування господарських рішень і оцінювання ризиків. Засвоєння основних принципів обґрунтування різних видів господарських рішень, методичних підходів до аналізу ризику та управління ним; оволодіння навичками самостійного здійснення аналізу, ідентифікації та оцінювання ризику з використанням комп'ютерної техніки та програмно-математичних комплексів.

Статистика. Опанування професійних знань і практичних навичок з методики і форм, видів і способів проведення статистичного спостереження сільськогосподарського виробництва, розробки та аналізу статистичних даних, сприяння формуванню економічного мислення адаптованого до вимог ринкової економіки.

Гроші та кредит. Вивчення економічних відносин, пов'язаних з оборотом грошей, в тому числі і як засобу обігу та використанням кредитних відносин в сучасній економіці.

Фінанси. Понятійний апарат категорії фінансів для використання в практичній діяльності; відомості про фінанси, фінансову систему держави та її роль у функціонуванні народного господарства; застосування набутих знань у практичній діяльності, приймати обґрунтовані рішення та вирішувати поставлені завдання.

Бухгалтерський облік. Вивчення методів і раціональної організації та ведення бухгалтерського обліку на підприємствах на підставі використання прогресивних форм і національних стандартів; набуття навичок опрацювання і використання облікової інформації в управлінні.

Економіка підприємства. Економічний механізм функціонування підприємства, формування та використання його ресурсного потенціалу з метою оптимізації економічних результатів діяльності.

Економіка праці і соціально-трудова відносини. Організація, нормування та оплата праці, зокрема в сільському господарстві. Розглядаються питання зайнятості й соціального захисту населення, міжнародний досвід регулювання соціально-трудова відносин тощо.

Менеджмент. Підготовка майбутніх фахівців, здатних упорядкувати організаційну структуру та сформувати систему менеджменту на підприємстві (в організації), підтримувати їх стійкість і дієздатність, забезпечувати динамічний розвиток та конкурентоспроможність підприємства, чому передують теоретична підготовка студентів з питань управління і менеджменту аграрної сфери.

Маркетинг. Знання в сфері аграрного маркетингу; маркетингових досліджень ринків сільськогосподарської продукції та продовольства; прогнозування кон'юнктури ринку; управління асортиментом продукції

підприємств АПК та їх якість; ціноутворення; системи розподілення та збуту сільськогосподарської та продовольчої продукції; просування продуктів харчування на внутрішньому та зарубіжному ринках; а також отримання знань в галузі планування аграрного маркетингу, управління та контролю агромаркетингової діяльності.

Міжнародна економіка. Формування у студентів цілісної уяви про специфіку міжнародної діяльності; засвоєння студентами категоріального апарата, що використовується при здійсненні міжнародної торгівлі; формування системи знань про теоретичні засади аналізу міжнародного середовища та оцінювання його привабливості для здійснення зовнішньоекономічної діяльності.

Управління витратами. Класифікація і структура витрат, їх характеристика; суть вітчизняних та зарубіжних систем і методів обліку витрат на виробництво та зміст оцінки їх впливу на управління витратами; методику управління окремих видів витрат як продуктивного, так і непродуктивного характеру; методику калькулювання планової собівартості продукції, робіт і послуг, складання кошторисів непрямих витрат; нові підходи до управління виробництвом, в тому числі сучасні технології в галузі виробничого та операційного менеджменту.

Університетська освіта та соціальні комунікації. Метою викладання даної навчальної дисципліни є узагальнити: бачення студентами вищої освіти як підсистеми освітнього простору та соціокультурного середовища, оволодіння знаннями, уміннями й навичками, необхідними для розуміння її системоформуючого потенціалу; знання основних засад, принципів, досвіду та перспектив Болонського процесу. Завданнями вивчення даної дисципліни є: знання та розуміння студентами місця і ролі вищої освіти у структурі освітньої системи, оволодіння досвідом аналізу теоретичних основ функціонування сучасного простору вищої освіти; основних тенденцій, чинників та форм; формування адекватного розуміння інтеграційних процесів у освіті, основних засад, результатів та перспектив Болонського процесу.

Вибіркові компоненти ОПП1

Вибірковий блок 1 (дисципліни за вибором університету)

Іноземна мова. Комплексне навчання мовної діяльності (читання, аудіювання, мовлення). Оволодіння навичками спілкування та перекладу.

Історія Української державності. Вивчення об'єктивних законів розбудови, української держави. Прийняття Конституції України Аналіз загальних проблем переходу України до соціальної ринкової економіки та інтеграції у світове співтовариство.

Філософія. Система філософських знань з основних розділів філософії, що розвивають тип свідомості, який базується на конструктивно-критичних підходах до ідеалів гуманізму.

Технологія виробництва продукції рослинництва. Наукові основи рослинництва. Сучасні агротехнології. Технологічні карти вирощування сільськогосподарських культур. Поняття про програмоване вирощування врожаїв.

Технологія виробництва продукції тваринництва. Сучасний стан тваринницької галузі. Кормова база. Вплив нормованої годівлі, племінної справи, способів утримання тварин на рівень їх продуктивності. Виробництво молока, м'яса, яєць, вовни тощо.

Вибірковий блок 2 (дисципліни за вибором студентів)

Логіка. Формування навичок правильного логічного мислення для прийняття вірних рішень в майбутній професіональній діяльності, для участі в дискусіях та діловому спілкуванні, для обробки інформації, для логічного та коректного обґрунтування доводів та переконання опонентів; ознайомленні студентів і методичній допомозі в оволодінні певною сукупністю знань про засоби інтелектуальної діяльності, її форми і закони, розумінні та засвоєнні особливостей форм і законів мислення; забезпеченні логіко-методологічного рівня досліджень при підготовці фахівців.

Соціологія. Формування поведінки людини в процесі трудової активності та місце в цьому процесі системи мотивації та засобів соціального контролю. Роль трудового колективу та малої групи в досягненні мети виробництва.

Релігієзнавство. Це комплексна галузь гуманітарного пізнання, що вивчає закономірності виникнення, історію розвитку та загальні характеристики релігійних уявлень. Досліджує суспільно-історичну природу релігії, механізм її соціальних зв'язків з духовною, політичною та економічною системами суспільства. Вивчення дисципліни дає можливість студентам замінити стихійне ставлення до релігії свідомим, сприяє формуванню світогляду та володінню досягненнями світової та вітчизняної культури і виваженому ставленню до різних релігійних переконань.

Культурно-просвітницька підготовка. Культура та духовний розвиток особистості та суспільства. Особливості збагачення духовного світу, культурного розвитку нації.

Основи риторики. Предмет риторики, основний зміст понять і всіх розділів класичної риторики. Сучасні науки: неориторика, стилістика, поетика, прагматика, теорія комунікація тощо.

Психологія та педагогіка. Формування системи знань про психіку особистості як найвищу цінність суспільства; усвідомлення сутності механізмів психічних процесів, станів, якостей особистості як підвалин її формування в процесі виховання, навчання та освіти. Засвоєння основних термінів та понять психології й педагогіки на рівні їх відтворення і тлумачення; здобуття навичок та елементарних умінь застосувати їх у практичній діяльності для підвищення конкурентоспроможності фахівця у соціально-психологічній сфері. Психіка людини, закономірності формування

особистості в процесі виховання, навчання й освіти.

Іноземна мова. Комплексне навчання мовної діяльності (читання, аудіювання, мовлення). Оволодіння навичками спілкування та перекладу.

Бази даних і СУБД. Завдання курсу: оволодіти основними поняттями інформації, бази даних, вимог, які до них висувуються, принципи їх побудови та склад; освоєння СУБД "Access"; набуття практичних навичок по використанню СУБД "Access" для розв'язання економічних задач.

Інформаційні системи і технології в обліку та аудиті. Вивчення основ облікової інформатики, складу облікових задач, особливостей їх розв'язування в умовах використання різних технологій оброблення економічної інформації; набуття вмінь виконувати постановку типових бухгалтерських задач; розробляти алгоритми їх розв'язання з використанням систем управління базами даних і пакетів прикладних програм.

Податкова система. Вивчення теоретичних та організаційних основ оподаткування, методики розрахунків і порядку сплати податків і обов'язкових платежів юридичних і фізичних осіб.

Страховання. Набуття студентами стійких знань з теорії та практики управління страховою компанією; надання страхових послуг; оцінювання ризиків; урегулювання страхових претензій.

Страхові послуги. Сутність, принципи і роль страхових послуг. Класифікація страхування, страхові ризики та їх оцінки. Страховий ринок і його характеристика, страхова організація, державне регулювання страхової діяльності. Особове страхування. Страхування майна підприємств та фізичних осіб

Основи біржової діяльності. Формування знань з організації біржової діяльності; набуття практичних навичок з: організації торгівлі на біржі товарами, цінними паперами, валютою; організації взаємовідносин з брокерськими конторами; використання біржової інформації для організації вискоєфективного виробництва та збуту сільськогосподарської продукції.

Біржовий фондовий ринок. Організація і функціонування біржового фінансового ринку. Специфіка оформлення, реєстрації та гарантування виконання угод на біржових фінансових ринках. Організаційні засади діяльності фондових і валютних бірж, технології ф'ючерсної торгівлі. Стратегії хеджування та спекуляції на світових фондових та валютних біржах.

Інфраструктура товарного ринку. Усвідомлення сутності та функцій інфраструктури ринку; оволодіння знаннями щодо організації та планування діяльності підприємств на ринку; вивчення системи показників інфраструктури товарного ринку та методів їх формування; набуття вмінь самостійно виконувати техніко-економічні розрахунки, пов'язані з аналізом та обґрунтуванням ефективного функціонування і розвитку інфраструктури товарного ринку.

Фінанси підприємств. З'ясування сутності фінансових ресурсів підприємств, методів і джерел їхнього формування, організації фінансової діяльності підприємств; здобуття навичок здійснення розрахунків грошових

надходжень, прибутку, його розподілу, впливу оподаткування на використання прибутку; визначення потреби в оборотних коштах, джерелах фінансування відтворення основних виробничих засобів, їх ефективного використання; оволодіння методами оцінки фінансового стану, санації підприємств.

Інвестування. Методологічні основи інвестування. Форми, об'єкти та напрямки інвестування. Інвестиційні ризики. Фінансове забезпечення інвестування. Складання бюджету інвестиційного проекту та управління інвестиційним процесом.

Міжнародні фінанси. Система міжнародних фінансів, еволюція світової валютної системи, світовий фінансовий ринок і його структура, валютні ринки та валютні операції, міжнародний ринок банківських кредитів, особливості функціонування євrorинку.

Аудит. Особливості застосування елементів організації, реєстрів синтетичного та аналітичного обліків. Облік коштів, розрахунків, матеріальних запасів, основних засобів, нематеріальних активів, оплати праці, систем, варіантів витрат на виробництво, визначення собівартості продукції. Функції аудиту: перевірка правильності складання балансу та облік прибутків і збитків, аналіз стану обліку, відповідність його вимогам закону; дотримання рівності прав акціонерів при розподілі дивідендів і голосуванні.

Облік в галузях національного господарства. Основи побудови бухгалтерського обліку в галузях національного господарства. Облік доходів, видатків і розрахункових операцій. Облік необоротних та оборотних активів, власного капіталу.

Звітність підприємств. Загальні вимоги до звітності. Баланс підприємства. Звіт про фінансові результати. Звіт про рух грошових коштів. Звіт про власний капітал. виправлення помилок і зміни у фінансових звітах. Зведена і консолідована звітність. Фінансовий звіт суб'єкта малого підприємництва. Податкова звітність. Статистична і спеціальна звітність.

Управлінський облік. Вивчення принципів і методів управлінського обліку, його місця і ролі в управлінні діяльністю підприємства; набуття вмінь застосовувати відповідні методи і прийоми в процесі обліку витрат і калькулювання з метою прийняття ефективних управлінських рішень.

Економіка аграрних підприємств. Економічні основи ефективного використання земельних ресурсів; формування ресурсного потенціалу сільського господарства і обґрунтування раціонального поєднання його складових елементів; розміщення сільського господарства; інтенсифікація сільськогосподарського виробництва на основі використання інновацій; забезпечення необхідних умов для здійснення розширеного відтворення і нагромадження в сільському господарстві;

Економіка природокористування. Взаємодія екологічних і економічних факторів, підтримання належної якості навколишнього середовища, ресурсозбереження. Показники, що характеризують екологічну, економічну і соціальну ефективність природоохоронних заходів,

зміни психологічних умов і соціально-гігієнічного стану

Основи аграрного консалтингу. Характеристика систем та моделей дорадчої служби в світі та Україні, їх характеристика та місце у аграрній економіці держави, розглянуто завдання, методи дорадчої діяльності, її психологічні та етичні аспекти, особливості застосування, сучасні інформаційні технології та організацію консультування з урахуванням міжнародного досвіду

Економіка сільських громад. Сформуванню майбутнього спеціаліста, здатного оцінити економічну, соціальну, демографічну та екологічну ситуацію в будь-якому регіоні, районі, селі в умовах формування соціально орієнтованої ринкової економіки, навчити визначати пріоритетні напрями та обґрунтовувати ефективні важелі і механізми вирішення проблем подолання депресивності сільських районів, диверсифікації їх економічної бази та створення соціально привабливих і екологічно безпечних умов життя для сільського населення; надати навички аналізувати причинно-наслідкові зв'язки розвитку сільського сектора та вплив зовнішніх і внутрішніх чинників;

Основи наукових досліджень в економіці. Наука і наукове дослідження. Методологія економічного дослідження. Загальні методи наукових досліджень. Спеціальні методи економічних досліджень. Основи організації наукових досліджень в економіці.

Нормування і оплата праці. У межах дисципліни "Нормування і оплата праці" викладаються теоретичні, методичні та прикладні питання, пов'язані з нормуванням та організацією оплати праці в процесі діяльності сучасних підприємств. Головною метою навчальної дисципліни є формування у майбутніх спеціалістів розуміння концептуальних основ нормування праці в сучасних умовах, використання сучасних форм та систем оплати праці в діяльності підприємств. Предметом вивчення є загальні закономірності та особливості нормування та оплати праці персоналу організацій. Основною метою викладання дисципліни є формування комплексу теоретичних знань і вмінь щодо розробки та здійснення раціональної організації праці персоналу, нормування та оплати праці, які б забезпечували високу ефективність роботи персоналу.

Соціологія праці. Суть, зміст, характер і функції праці. Формування поведінки людини в процесі трудової активності. Роль трудового колективу та малої групи в досягненні мети виробництва. Оптимізація соціально-психологічного клімату в колективах.

Організація і оплата праці. Загальні закономірності та особливості організації та оплати праці персоналу. Встановлення умов (норм) оплати праці, встановлення трудових обов'язків працівника, визначення системи обліку при оплаті індивідуальних і колективних результатів праці; порядок внесення змін в організацію оплати праці.

Теорія організації. Забезпечення студентів знаннями про теорію та практику функціонування організацій у мінливих умовах сучасного ринкового соціально-економічного середовища, про регулювання процесів, які в них відбуваються у взаємозв'язку із зовнішнім середовищем тощо; вивчення

основних організаційних теорій; вивчення теоретико-методологічних засад створення й функціонування організацій; засвоєння основних методичних підходів аналізу внутрішнього й зовнішнього середовища організацій; набуття вмінь побудови організаційних структур організацій різних типів; набуття навичок трансформації, створення іміджу й культури організацій.

Організація агробізнесу. Підприємництво і бізнес в аграрній сфері: суть, завдання, переваги. Характеристика підприємницьких структур. Складання бізнес-планів.

Економічний аналіз. Формування знань щодо методів системного оцінювання діяльності сільськогосподарських підприємств, виявлення внутрішніх резервів раціонального використання матеріальних, трудових і фінансових ресурсів.

Фінансовий аналіз. Формування у студентів сучасного економічного мислення та системи спеціальних знань в галузі теорії та методології фінансового аналізу, чіткого уявлення про зміст фінансово-господарської діяльності в умовах ринкової економіки, причинно-наслідкові взаємозв'язки економічних явищ та фінансових процесів, структуру інформаційного забезпечення менеджменту; набуття навичок обґрунтування управлінських рішень з розв'язання фінансових ситуацій; оволодіння навичками організації та проведення фінансового аналізу.

Регіональна економіка. Формування знань щодо теоретичних і практичних засад територіальної організації продуктивних сил України, сучасного стану та напрямків регіонального розвитку економіки.

Національна економіка. Теоретичні та організаційні основи регулювання національної економіки. Прогнозування, програмування і макроекономічне планування у системі регулювання національної економіки. Методи державного регулювання економіки.

**МІНІСТЕРСТВО ОСВІТИ І НАУКИ УКРАЇНИ
НАЦІОНАЛЬНИЙ УНІВЕРСИТЕТ БІОРЕСУРСІВ І ПРИРОДОКОРИСТУВАННЯ УКРАЇНИ**

Факультет Економічний

**НАВЧАЛЬНИЙ ПЛАН
підготовки фахівців 2018 року вступу**

Рівень вищої освіти (ОС)

Галузь знань

науки

Спеціальність

Освітньо-професійна програма

Форма навчання

Термін навчання (обсяг кредитів ЄКТС)

На основі

Ступінь вищої освіти

Кваліфікація

Перший (бакалаврський)

05 Соціальні та поведінкові

051 Економіка

Економіка підприємства

денна

4 роки

Повної загальної середньої освіти

«Бакалавр»

бакалавр з економіки

II. ПЛАН НАВЧАЛЬНОГО ПРОЦЕСУ																					
№ п/п	Назва навчальної дисципліни	Кредитів (1 ЄСТС 30 год)		Форми контролю знань за семестрами			Аудиторні заняття			Самостійна робота	Практична підготовка		Розподіл тижневих годин за курсами та семестрами								
				Екзамен	Залік	Курсова робота	Всього	у тому числі			Навчальна практика	Виробнича практика	I курс	II курс		III курс		IV курс			
								лекції	лабораторні				практичні	Семестри							
														1с.	2с.	3с.	4с.	5с.	6с.	7с.	8с.
														Кількість тижнів у семестрі							
15	15	15	15	15	15	15	15	14													
1. ОБОВ'ЯЗКОВІ НАВЧАЛЬНІ ДИСЦИПЛІНИ																					
1	Політична економія	5	150	Е			75	30		45	75				5						
2	Мікроекономіка	4	120	Е			60	30		30	60				4						
3	Макроекономіка	4	120	Е			60	30		30	60				4						
4	Економічна історія	5	150	Е			60	30		30	90			4							
5	Математика для економістів	7	210	Е	3		150	60		90	60			5	5						
6	Теорія ймовірності та математична статистика	5	150	Е			75	30		45	75			5							
7	Інформатика	4	120	Е			75	15		60	45	1		5							
8	Економетрика	4	120	Е			45	15		30	75				3						
9	Оптимізаційні методи і моделі	4	120	Е		К	60	30		30	60						4				
10	Потенціал і розвиток підприємства	5	150	Е			60	30		30	90						4				
11	Стратегія підприємства	5	150	Е			48	24		24	102							4			
12	Планування і контроль на підприємстві	5	150	Е		К	36	12		24	114							3			
13	Організація виробництва	5	150	Е			60	30		30	90							4			
14	Проектний аналіз	5	150	Е			48	24		24	102							4			
15	Обґрунтування господарських рішень і оцінювання ризиків	4	120	Е			45	30		15	75							3			
16	Статистика	5	150	Е	3	К	120	60		60	30				4	4					
17	Гроші і кредит	4	120	Е			60	30		30	60				4						
18	Фінанси	4	120	Е			60	30		30	60				4						
19	Бухгалтерський облік	7	210	Е	3		120	60		60	90					4	4				
20	Економіка підприємства	10	300	Е	3	К	120	60		60	180		1		4	4					
21	Економіка праці й соціально-трудова відносини	5	150	Е	3	К	120	60		60	30	1				4	4				
22	Менеджмент	4	120	Е			60	30		30	60					4					
23	Маркетинг	4	120	Е			60	30		30	60					4					

24	Міжнародна економіка	4	120	E			60	30		30	60					4					
25	Управління витратами	4	120	E			45	30		15	75										3
26	Університетська освіта та соціальні комунікації	2	60			3	30	15		15	30	1		2							
Всього		124	3720	0	0	0	1726	863	0	863	1964	3	1	16	15	20	24	11	16	10	11
2. ВИБІРКОВІ НАВЧАЛЬНІ ДИСЦИПЛІНИ																					
2.1. Дисципліни за вибором університету																					
1	Історія української державності	4	120	E			45	30		15	75			3							
2	Філософія	5	150	E			60	30		30	90				4						
3	Іноземна мова	9	270	E		3	180			180	90			2	2	2	2	2	2		
4	Фізичне виховання	4	120			3	120			120	0			2	2	2	2				
5	Безпека праці і життєдіяльності	4	120	E			60	30		30	60				4						
6	Технологія виробництва продукції рослинництва	5	150	E			105	60		45	45	1		7							
7	Технологія виробництва продукції тваринництва	5	150	E			105	60		45	45	1		7							
Всього		36	1080	0	0	0	675	210	0	465	405	2	0	14	15	8	4	2	2	0	0
2.2. Дисципліни за вибором студента																					
1	Логіка	4	120	E			38	24		12	82										3
	Соціологія																				
	Релігієзнавство																				
	Культурно-просвітницька підготовка																				
	Правознавство																				
	Основи риторики																				
	Психологія та педагогіка																				
Іноземна мова																					
2	Бази даних і СУБД	4	120	E			30	15		15	90										2
	Інформаційні системи і технології																				
	АРМ бухгалтера																				
3	Податкова система	4	120	E			45	30		15	75										3
	Оподаткування фізичних і юридичних осіб																				
4	Страховання	4	120	E			60	15		30	60										3
	Страхові послуги																				
5	Основи біржової діяльності	4	120	E			45	15		30	75										3
	Біржовий фондовий ринок																				
6	Інфраструктура товарного ринку	4	120	E			48	24		24	72										4
	Товарознавство біржових товарів																				

Всього годин навчальних занять (без військової підготовки)	240	7200	0	0	1	3156	1547	0	1594	3639	6	1	30	30	28	28	26	26	24	24
--	-----	------	---	---	---	------	------	---	------	------	---	---	----	----	----	----	----	----	----	----

III. СТРУКТУРА НАВЧАЛЬНОГО ПЛАНУ

Навчальні дисципліни	Години	Кредити	%
1. Обов'язкові навчальні дисципліни	3720	124	52
2. Вибіркові навчальні дисципліни	2880	96	40
2.1. Дисципліни за вибором університету	1080	36	15
2.2. Дисципліни за вибором студента	1800	60	25
3. Інші види навчання	600	20	8
Разом за ОКР	7200	240	100

IV. ЗВЕДЕНІ ДАНІ ПРО БЮДЖЕТ ЧАСУ, ТИЖНІ

Рік навчання	Теоретичне навчання	Екзаменаційна сесія	Практична підготовка	Підготовка бакалаврської роботи	Державна атестація	Канікули	Всього
1	30	5	5			12	52
2	30	5	4			13	52
3	30	5	2			9	46
4	28	4	6	2	2	5	47
Разом за ОС	118	19	17	2	2	39	197

V. ПРАКТИЧНА ПІДГОТОВКА

№	Вид практики	Семестр	Години	Кредити	Кількість тижнів
1	Навчальна практика з дисципліни Інформатика	4		1	2
2	Навчальна практика з технології виробництва продукції тваринництва	2		0,5	1
3	Навчальна практика з технології виробництва продукції рослинництва	2		0,5	1
4	Навчальна практика з землеробства та ґрунтознавства	2		0,5	1
5	Навчальна практика з університетської освіти та соціальних комунікацій	4		0,5	1
6	Навчальна практика з технології зберігання, переробки та стандартизації с.-г. продукції	4		1	2
7	Навчальна практика з економіки праці соціально-трудолив відносин	2		1	2
8	Навч. практика з економіки (було СУБД)	4		1	2
4	Виробнича практика з Економіки підприємств			4	6

VI. КУРСОВІ РОБОТИ І ПРОЕКТИ

№	Назва дисципліни	Години	Кредити	Курсова робота	Курсовий проект
1	Економічний аналіз		1	X	
2	Економіка праці й соціально-трудолив відносини		1	X	
3	Економіка підприємства		1	X	
4	Статистика		1	X	
5	Планування і контроль на підприємстві		1	X	
6	Оптимізаційні методи і моделі		1	X	

VII. ДЕРЖАВНА АТЕСТАЦІЯ

№	Складова атестації	Години	Кредити	Кількість тижнів
1	Комплексний екзамен	60	2	2
2	Захист бакалаврської роботи	60	2	2



МІНІСТЕРСТВО ОСВІТИ І НАУКИ УКРАЇНИ
НАЦІОНАЛЬНИЙ УНІВЕРСИТЕТ БІОРЕСУРСІВ
І ПРИРОДОКОРИСТУВАННЯ УКРАЇНИ

ЗАТВЕРДЖЕНО

Протокол № 10 від "30" травня 2018 р.
засідання вченої ради НУБіП України

Освітньо-професійна програма вводиться
в дію з 1 вересня 2018 р.

ОСВІТНЬО-ПРОФЕСІЙНА ПРОГРАМА
ЕКОНОМІЧНА КІБЕРНЕТИКА

Першого бакалаврського рівня вищої освіти

за спеціальністю 051 «ЕКОНОМІКА»

галузі знань 05 «СОЦІАЛЬНІ ТА ПОВЕДІНКОВІ НАУКИ»

Кваліфікація: БАКАЛАВР ЕКОНОМІКИ

I. Преамбула

Освітньо-професійна програма (ОПП) для підготовки здобувачів вищої освіти першого (бакалаврського) рівня за спеціальністю «ЕКОНОМІКА» містить обсяг кредитів ЄКТС, необхідний для здобуття відповідного ступеня вищої освіти; перелік компетентностей випускника; нормативний зміст підготовки здобувачів вищої освіти, сформульований у термінах результатів навчання; форми атестації здобувачів вищої освіти; вимоги до наявності системи внутрішнього забезпечення якості вищої освіти.

Розроблено проектною групою у складі:
гарант освітньої програми:

– Клименко Наталія Анатоліївна, к.е.н., доцент кафедри економічної кібернетики;

проектна група:

– Скрипник Андрій Васильович, д.е.н., професор, завідувач кафедри економічної кібернетики;

– Швиденко Михайло Зіновійович, к.е.н., доцент, заслужений професор НУБіП України, завідувач кафедри інформаційних систем;

– Негрей Марина Володимирівна, к.е.н., доцент кафедри економічної кібернетики.

Освітньо-професійна програма підготовки фахівців першого (бакалаврського) рівня вищої освіти за спеціальністю 051 «Економіка» розроблена відповідно до Закону України «Про вищу освіту» від 01.07.2014 р., Постанов Кабінету Міністрів України від 23.11.2011 р. «Про затвердження Національної рамки кваліфікацій» від 30.12.2015 р. № 1187, «Про затвердження Ліцензійних умов провадження освітньої діяльності закладів освіти» від 30.12.2015 р., методичних рекомендацій «Розроблення освітніх програм. Методичні рекомендації», проекту стандарту вищої освіти.

1. Профіль освітньої-професійної програми «Економічна кібернетика» зі спеціальності 051 «Економіка»

1 - Загальна інформація	
Повна назва закладу вищої освіти та структурного підрозділу	Національний університет біоресурсів і природокористування України Факультет інформаційних технологій
Ступінь вищої освіти та назва кваліфікації мовою оригіналу	Бакалавр. Бакалавр економіки
Офіційна назва освітньої програми	Економічна кібернетика
Тип диплому та обсяг освітньої програми	Диплом бакалавра, одиничний 240 кредитів ЄКТС, термін навчання 4 роки
Наявність акредитації	Акредитується вперше Акредитація спеціальності 051 «Економіка» галузі знань «Соціальні та поведінкові науки» освітнього ступеня «Бакалавр» сертифікат про акредитацію Серія НД №1193039 від 6 вересня 2017 р. Термін дії сертифіката до 1 липня 2025 року.
Цикл/рівень	Перший (бакалаврський) рівень FQ-EHEA – перший цикл, EQF LLL – 6 рівень, НРК – 7 рівень / Бакалавр
Передумови	Умови вступу визначаються «Правилами прийому до Національного університету біоресурсів і природокористування України», затвердженими Вченою радою.
Мова(и) викладання	Українська, англійська
Термін дії освітньої програми	Термін дії освітньо-професійної програми «Економічна кібернетика» до 1 липня 2023 року.
Інтернет-адреса постійного розміщення опису освітньої програми	https://nubip.edu.ua/node/46601
2 - Мета освітньо-професійної програми	
	Метою освітньо-професійної програми є формування у майбутнього фахівця здатності динамічно поєднувати знання, уміння, комунікативні навички і фахові спроможності під час вирішення завдань та проблемних питань у сфері економіки, що забезпечується на основі досконалого володіння основними методами та методиками економіко-математичного моделювання, прогнозування соціально-економічних процесів та з використання інформаційних систем та технологій в управлінні
3 - Характеристика освітньо-професійної програми	
Предметна	Галузь знань 05-Соціальні і поведінкові науки

область (галузь знань, спеціальність, спеціалізація (за наявності))	Спеціальність 051- Економіка
Орієнтація освітньої програми	Освітньо-професійна
Основний фокус освітньої програми та спеціалізації	Спеціальна в галузі 05 «Соціальні і поведінкові науки», спеціальності 051 «Економіка» Ключові слова: економічна кібернетика, економіка, математичне моделювання, економетрика, прогнозування, ризик, ефективність, зростання, програмування, прибуток
Особливості програми	Щорічно 15 осіб (підгрупа академічної групи) проходить навчання англійською мовою. Освоєння програми вимагає обов'язковою умовою проходження навчальної практики в навчальних та науково-дослідних лабораторіях факультету
4 - Придатність випускників до працевлаштування та подальшого навчання	
Придатність до працевлаштування	Згідно з чинною редакцією Національного класифікатора України: Класифікатор професій (ДК 003:2010) та International Standard Classification of Occupations 2008 (ISCO-08) випускники з кваліфікацією «Бакалавр економіки» за освітньою програмою «Економічна кібернетика» можуть працювати на посадах: керівника малого підприємства, керівника аналітичного центру з обробки економічної, фінансової та облікової інформації, керівника відділу інформаційних технологій, адміністратора комп'ютерної мережі, адміністратора задач і систем, адміністратора бази даних, аналітика з комп'ютерних систем і тощо
Подальше навчання	Бакалавр із спеціальності «Економіка» має право продовжити навчання для отримання ОС «Магістр» із спеціальності «Економіка» або інших спеціальностей, відповідно до чинних правил прийому ЗВО.
5 - Викладання та оцінювання	
Викладання та навчання	Студенто-центроване навчання, технологія проблемно-орієнтованого та проектного навчання, технологія самонавчання з використанням відкритих інформаційних ресурсів та навчальних, технологія програмованого навчання, технологія розвивального навчання, кредитно-трансферна система організації навчання, електронне навчання з використанням навчальної платформи Moodle. Викладання проводиться у вигляді: лекції, мультимедійної лекції, інтерактивної лекції, семінарів, практичних занять, лабораторних робіт, самостійного навчання, консультації з викладачами.
Оцінювання	Види контролю: поточний, тематичний, періодичний, підсумковий, самоконтроль. Письмові екзамени із співбесідою, задача звітів та захист лабораторних/практичних/курсівих робіт, рефератів в якості самостійної роботи, проведення дискусій, семінарів, круглих столів та модулів. Екзамени, заліки та диференційовані заліки провдяться відповідно до вимог "Положення про екзамени та заліки в Національному університеті біоресурсів і природокористування України"

	<p>У НУБіП України використовується рейтингова форма контролю після закінчення логічно завершеної частини лекційних та практичних занять (модуля) з певної дисципліни. Її результати враховуються під час виставлення підсумкової оцінки.</p> <p>Рейтингове оцінювання знань студентів не скасовує традиційну систему оцінювання, а існує поряд із нею. Воно робить систему оцінювання більш гнучкою, об'єктивною і сприяє систематичній та активній самостійній роботі студентів протягом усього періоду навчання, забезпечує здорову конкуренцію між студентами у навчанні, сприяє виявленню і розвитку творчих здібностей студентів.</p> <p>Рейтинг студента із засвоєння навчальної дисципліни складається з рейтингу з навчальної роботи – 70 балів та рейтингу з підсумкової атестації – 30 балів. Таким чином, на оцінювання засвоєння змістових модулів, на які поділяється навчальний матеріал дисципліни, передбачається 70 балів. Рейтингові оцінки із змістових модулів, як і рейтинг з дисципліни, теж обчислюються за 100-бальною шкалою.</p>
6 – Програмні компетентності	
Інтегральна компетентність	Здатність визначати та розв'язувати складні економічні задачі і проблеми, приймати відповідні аналітичні та управлінські рішення у сфері економіки або у процесі навчання, що передбачає проведення досліджень та/або здійснення інновацій в умовах невизначеності.
Загальні компетентності (ЗК)	<p>ЗК1.Здатність критично мислити та генерувати нові ідеї.</p> <p>ЗК2.Здатність до абстрактного мислення, аналізу, синтезу та встановлення взаємозв'язків між явищами та процесами.</p> <p>ЗК3.Здатність проявляти лідерські навички, мотивувати людей, працювати у команді.</p> <p>ЗК4.Здатність вести освітню та професійну комунікацію.</p> <p>ЗК5.Здатність до інноваційної діяльності.</p> <p>ЗК6.Здатність розробляти проекти та управляти ними.</p> <p>ЗК7.Здатність свідомо та соціально-відповідально діяти на основі етичних міркувань і принципів академічної доброчесності.</p> <p>ЗК8.Здатність проводити дослідження та презентувати результати;</p>
Фахові компетентності спеціальності (ФК)	<ol style="list-style-type: none"> 1. Здатність виявляти закономірності функціонування сучасної економіки на мікро- та макрорівні. 2. Здатність використовувати нормативні та правові акти, що регламентують професійну діяльність. 3. Розуміння основних особливостей провідних наукових шкіл та напрямів економічної науки. 4. Здатність описувати економічні та соціальні процеси і явища на основі теоретичних та прикладних моделей, аналізувати і змістовно інтерпретувати отримані результати. 5. Розуміння основних особливостей сучасної світової та національної економіки, інституційної структури, напрямів соціальної, економічної та зовнішньоекономічної політики держави. 6. Здатність застосовувати економіко-математичні методи та моделі для вирішення економічних задач.

	<ol style="list-style-type: none"> 7. Здатність застосовувати комп'ютерні технології обробки даних для вирішення економічних завдань, здійснення аналізу інформації та підготовки аналітичних звітів. 8. Здатність аналізувати та розв'язувати завдання у сфері регулювання економічних та соціально-трудова відносин. 9. Здатність прогнозувати на основі стандартних теоретичних та економетричних моделей соціально-економічні процеси. 10. Навички використання сучасних джерел економічної, соціальної, управлінської, облікової інформації для складання службових документів та аналітичних звітів. 11. Здатність використовувати аналітичний та методичний інструментарій для обґрунтування економічних рішень. 12. Здатність самостійно виявляти проблеми економічного характеру при аналізі конкретних ситуацій, пропонувати способи їх вирішення. 13. Здатність визначати сегментацію ринку праці, структуру попиту та пропозиції, зайнятості та безробіття. 14. Здатність проводити аналіз функціонування та розвитку суб'єктів господарювання, стану функціональних підсистем підприємств. 15. Здатність поглиблено аналізувати проблеми і явища в одній або декількох професійних сферах у межах спеціальності. 16. Здатність здійснювати побудову моделей складних задач прийняття рішень. 17. Здатність розробляти стратегії розвитку економічних систем різного призначення та рівня ієрархії 18. Здатність обґрунтовувати рішення щодо управління підприємством (установою, окремим підрозділом) в умовах невизначеності та конфлікту, розробляти програми оздоровлення підприємства.
--	---

7 - Програмні результати навчання

	<ol style="list-style-type: none"> 1. Знати та використовувати економічну термінологію, пояснювати базові концепції мікро- та макроекономіки. 2. Демонструвати стійке розуміння принципів економічної науки, особливостей функціонування економічних систем. 3. Використовувати аналітичний та методичний інструментарій для розуміння логіки прийняття господарчих рішень різними економічними агентами (індивідуумами, домогосподарствами, підприємствами та органами державної влади). 4. Використовувати професійну аргументацію для донесення інформації, ідей, проблем та способів їх вирішення до фахівців і нефахівців у сфері економічної діяльності. 5. Пояснювати моделі соціально-економічних явищ з погляду фундаментальних принципів і знань на основі розуміння основних напрямів розвитку економічної науки. 6. Застосовувати відповідні економіко-математичні методи та моделі для вирішення економічних задач. 7. Проводити аналіз функціонування та розвитку суб'єктів господарювання, визначати функціональні сфери, розраховувати відповідні показники які характеризують
--	---

	<p>результативність їх діяльності.</p> <ol style="list-style-type: none"> 8. Вміти аналізувати процеси державного та ринкового регулювання соціально-економічних і трудових відносин 9. Спроможність розробляти та впроваджувати оптимальні рішення щодо управління розвитком суб'єктів економічної діяльності мікро та макрорівнів на основі використання сучасного економіко-математичного інструментарію. 10. Вміти працювати як самостійно, так і в команді. 11. Розуміти та планувати можливості особистого професійного розвитку. 12. Демонструвати базові навички креативного та критичного мислення у дослідженнях та професійному спілкуванні. 13. Розуміти та самостійно формувати зміст, структуру і висновки наукових та аналітичних текстів з економіки. 14. Виконувати міждисциплінарний аналіз соціально-економічних явищ і проблем в одній або декількох професійних сферах. 15. Використовувати нормативні та правові акти, що регламентують професійну діяльність. 16. Володіти іноземною мовою, використовувати інформаційні та комунікаційні технології для вирішення соціально-економічних завдань, підготовки та представлення аналітичних звітів. 17. Демонструвати вміння абстрактно мислити застосовувати аналіз та синтез для виявлення ключових характеристик економічних систем різного рівня, а також особливостей поведінки їх суб'єктів. 18. Демонструвати гнучкість та адаптивність у нових ситуаціях, у роботі із новими об'єктами, та у невизначених умовах. 19. Демонструвати здатність діяти соціально відповідально та свідомо на основі етичних мотивів, поваги до різноманіття думок, індивідуальних та міжкультурних відмінностей людей. 20. Розробляти та впроваджувати оптимальні рішення щодо управління розвитком суб'єктів економічної діяльності мікро та макрорівнів на основі використання сучасного економіко-математичного інструментарію
8 – Ресурсне забезпечення реалізації програми	
Кадрове забезпечення	<p>Всього науково-педагогічних працівників – 62 у т.ч.</p> <ul style="list-style-type: none"> - академіки, члени-кореспонденти НАН України та НААН України – 1 - академіки громадських академій – 2 - доктори наук, професори – 12 - кандидати наук, доценти – 26 - кандидати наук, асистенти – 4 - асистенти без наукового ступеня – 22

<p>Матеріально-технічне забезпечення</p>	<p>Матеріально-технічна база факультету інформаційних технологій відповідає сучасним вимогам для забезпечення навчального процесу і виконання службових обов'язків співробітниками структурних підрозділів факультету. Вся техніка знаходиться в працездатному стані, середній вік ЕОМ, що експлуатуються, становить 6 років. У навчальному процесі функціонують лабораторії: проектування цифрових пристроїв (розгорнуто стенди Trigger та Logic), моделювання та прогнозування, академія Cisco (серверне та мережеве обладнання), технологій програмування (ліцензійне ПЗ для завдань програмування), лабораторія Microsoft Imagine Academy (онлайн курси та сертифікація за лайками Майкрософт), Веб-технологій (розробка веб-орієнтованих систем), інформаційних управляючих систем (програмне забезпечення для проектування та розробки інформаційних систем), комп'ютерного моніторингу довкілля (мікрокомп'ютери, датчики, мікросхеми та плати для виготовлення спец комп'ютерів), лекційні аудиторії обладнані мультимедійними проекторами, екранами, IP-камерами для системи відео спостереження.</p> <p>У підрозділах факультету функціонує 236 робочих місця, обладнаних персональними комп'ютерами, у тому числі 203 у комп'ютерних класах, 4 фізичних сервери та 2 сервери типу «Лезо» (Blade), які обслуговують 30 віртуальних серверів, у тому числі понад 12 – загальноуніверситетського призначення.</p>
<p>Інформаційне та навчально-методичне забезпечення</p>	<p>Офіційний веб-сайт https://nubip.edu.ua містить інформацію про освітні програми, навчальну, наукову і виховну діяльність, структурні підрозділи, правила прийому, контакти.</p> <p>Всі зареєстровані в університеті користувачі мають необмежений доступ до мережі Інтернет.</p> <p>Бібліотечний фонд багатогалузевий, нараховує понад один мільйон примірників вітчизняної та зарубіжної літератури, у т.ч. рідкісних видань, спец. видів науково-технічної літератури і документів (з 1984 р.), авторефератів дисертацій (з 1950 р.), дисертацій (з 1946 р.), більше 500 назв журналів та більше 50 назв газет. Фонд комплектується матеріалами з сільського та лісового господарства, економіки, техніки та суміжних наук.</p> <p>Бібліотечне обслуговування читачів проводиться на 8 абонементів, у 7 читальних залах на 527 місць, з яких 4 – галузеві, 1 універсальний та 1 спеціалізований читальний зал для професорсько-викладацького складу, аспірантів та магістрів – Reference Room; МБА; каталоги, в т.ч. електронний (понад 180000 одиниць записів); бібліографічні картотеки в тому числі персоналії (з 1954 р.); фонд довідкових і бібліографічних видань Така розгалужена система бібліотеки дає можливість щорічно обслуговувати всіма структурними підрозділами понад 40000 користувачів у рік, у т.ч. 14000 студентів. Книговидача становить більше мільйона примірників у рік.</p> <p>Читальний зал забезпечений бездротовим доступом до мережі Інтернет. Всі ресурси бібліотеки доступні через сайт університету: https://library.nubip.edu.ua.</p> <p>З 1 січня 2017 р. в НУБіП України відкрито доступ до однієї із найбільших наукометричних баз даних Web of Science.</p> <p>З листопада 2017 року в НУБіП України відкрито доступ до наукометричної та універсальної реферативної бази даних SCOPUS видавництва Elsevier. Доступ здійснюється з локальної мережі університету за посиланням https://www.scopus.com.</p>

	<p>Центр дистанційних технологій навчання проводить підтримку викладачів університету по створенню електронних навчальних курсів на базі LMS Moodle, на якій працює навчально-інформаційний портал https://elearn.nubip.edu.ua.</p> <p>Для забезпечення освітньої програми створено електронні курси до усіх навчальних дисциплін. Кожний електронний навчальний курс містить лекційні матеріали у форматі презентацій, повнотекстових матеріалів, електронних посібників, посилань на он-лайн курси академій Microsoft та Cisco; завдання та методичні рекомендації до виконання лабораторних і проектних робіт з посиланнями на платформи і сервіси для практичної роботи (Azure, CodePlex, Programmr тощо); завдання для контролю та самоконтролю студентів, модульні та атестаційні завдання.</p>
9 - Академічна мобільність	
Національна кредитна мобільність	<p>На основі двосторонніх договорів між НУБіП України та закладами вищої освіти України.</p>
Міжнародна кредитна мобільність	<p>У 2017 році укладено 3 нові угоди про співробітництво у рамках Програми «Еразмус+»: «Кредитна мобільність» за результатами конкурсу 2016-2021 років університет уклав Міжінституційні угоди на реалізацію академічної мобільності із 20 європейськими університетами: Латвійський сільськогосподарський університет; Університетом екології та менеджменту в Варшаві, Польща; Варшавський університет наук про життя, Польща; Університетом Александра Стульгінскіса, Литва; Університет Агрисуп ,Діжон, Франція; Університетом Фоджа, Італія; Університет Дікле, Туреччина; Технічний університет Зволен, Словаччина; Вроцлавський університет наук про життя, Польща; Вища школа сільського господарства м Лілль, Франція; Університет короля Міхаїла 1, Тімішоара, Румунія; Університет прикладних наук Хохенхайм, Німеччина; Норвезький університет наук про життя. Норвегія; Шведський університет сільськогосподарських наук, UPSALA; Університет Ллейда, Іспанія; Університет прикладних наук Вайєнштефан-Тріздорф, Німеччина; Загребський університет, Хорватія; Неапольський Університет Федеріка 2, Італія; Університетом м.Тарту, Естонія; Словацьким аграрним університетом, м.Нітра.</p> <p>1. Угода про співробітництво та організацію взаємовідносин з Університетом аграрних наук м. Клуж Напока (Румунія) - №75 від 29.06.2017 р.</p> <p>2. Угода про співробітництво та організацію взаємовідносин з Інститутом зоології Словацької Академії Наук - №38 від 11.04.2017р.</p> <p>3. Угода про співробітництво та організацію взаємовідносин з Університетом ветеринарної медицини та фармації в Кошице Словацької республіки (2013 р.)</p> <p>4. Угода про співробітництво та організацію взаємовідносин з Вроцлавським природничим університетом (Польща) - №334 від 6.11.2013 р.</p>

	<p>5. Угода про співробітництво та організацію взаємовідносин з Самарською ДСГА – від 25.09.2013 р.</p> <p>У 2017 році запроваджено програму подвійних дипломів з Поморською академією в м. Слупськ (Польща) для студентів факультету інформаційних технологій.</p> <p>Запроваджено співпрацю щодо обміну студентами спеціальності комп'ютерних наук з Технічним Університетом Юлдіз (м. Стамбул, Туреччина) та Університетом Акденіз (м. Анталія, Туреччина).</p> <p>У відповідності до програми Mevlana четверо студентів 4 курсу ОС "Бакалавр" відібрані на навчання в Університет Акденіз (м. Анталія, Туреччина) у 2018-2019 навчальному році: Анна Гавриленко, Олександр Волохов, Дар'я Хомич та Богдан Настенко.</p> <p>У 2017-2018 н.р. студенти факультету у відповідності до програми Erasmus+ навчалися у Варшавському університеті наук про життя, Польща (Глазунов А.); в Університеті Фоджа, Італія (Плиська Л.). У 2018-2019 навчальному році двоє студентів 1 року навчання ОС "Магістр" Юрій Нам'ясенко та Максим Колісник подали документи на навчання в Варшавський університет наук про життя, м. Варшава, Польща.</p>
Навчання іноземних здобувачів вищої освіти	<p>Навчання іноземних здобувачів вищої освіти проводиться на загальних умовах з додатковою мовною підготовкою.</p> <p>На факультеті інформаційних технологій на навчання залучено 7 студентів іноземців (5 студентів з Туркменії, та 2 з Росії) на спеціальність "Комп'ютерні науки".</p>

2. Перелік компонент освітньо-професійної програми «Економічна кібернетика» спеціальності «Економіка» та їх логічна послідовність

2.1. Перелік компонент ОПП

Код н/д	Компоненти освітньої програми (навчальні дисципліни, курсові проекти (роботи), практики, кваліфікаційна робота)	Кількість кредитів	Форма підсумкового контролю
1	2	3	4
Обов'язкові компоненти ОПП			
ОК1.	Сучасна економічна теорія	8	екзамен
ОК2.	Макроекономіка	4	екзамен
ОК3.	Мікроекономіка	4	екзамен
ОК4.	Вища математика	8	екзамен
ОК5.	Теорія ймовірностей і математична статистика	6	екзамен
ОК6.	Оптимізаційні методи та моделі	5	екзамен
ОК7.	Інформатика	6	екзамен
ОК8.	Економетрика	5	екзамен
ОК9.	Економіка підприємства	4	екзамен
ОК10.	Менеджмент	4	екзамен
ОК11.	Маркетинг	4	екзамен
ОК12.	Фінанси	4	екзамен
ОК13.	Гроші і кредит	4	екзамен
ОК14.	Бухгалтерський облік	4	екзамен
ОК15.	Економіка сільськогосподарського виробництва	4	екзамен

OK16.	Міжнародна економіка	4	екзамен
OK17.	Організація виробництва	4	екзамен
OK18.	Статистика	4	екзамен
OK19.	Економічна кібернетика	4	екзамен
OK20.	Дослідження операцій	8	екзамен
OK21.	Моделювання економіки	5	екзамен
OK22.	Прогнозування соціально-економічних процесів	5	екзамен
OK23.	Системи прийняття рішень	4	екзамен
OK24.	Технологія проектування та адміністрування БД і СД	6	екзамен
OK25.	Інформаційні системи і технології в управлінні	6	екзамен
OK26.	Управління проектами інформатизації	4	екзамен
Загальний обсяг обов'язкових компонентів		146	
Вибіркові компоненти ОПП			
Вибірковий блок 1 (за вибором університету)			
ВБ 1.1.	Філософія	4	екзамен
ВБ 1.2.	Історія української державності	4	екзамен
ВБ 1.3.	Діловий протокол та етика спілкування	4	екзамен
ВБ 1.4.	Фізичне виховання	4	залік
ВБ 1.5.	Іноземна мова	8	екзамен
ВБ 1.6.	Сучасні інформаційні комунікації	4	екзамен
ВБ 1.7.	Технологія виробництва продукції рослинництва	4	екзамен
ВБ 1.8.	Правова культура особистості	4	екзамен
ВБ 1.9.	Технологія виробництва продукції тваринництва	4	екзамен
Вибірковий блок 2 (за вибором студента)			
Кластер «Бізнес-аналітика»			
ВБ 2.1.	Технологія створення програмних продуктів	8	екзамен
ВБ 2.2.	Цифрова економіка	4	екзамен
ВБ 2.3.	Веб-програмування	8	екзамен
ВБ 2.4.	Системний аналіз і проектування ІС	4	екзамен
ВБ 2.5.	Ризикологія	4	екзамен
ВБ 2.6.	Математичні моделі аграрного сектору	4	екзамен
ВБ 2.7.	Інструментальні засоби IBM SPSS	4	екзамен
ВБ 2.8.	Вибіркова 1 (Аналітика з R)	4	екзамен
ВБ 2.9.	Вибіркова 2(Прикладна економетрика)	4	екзамен
ВБ 2.10.	Вибіркова 3 (Імітаційне моделювання)	4	екзамен
ВБ 2.11.	Вибіркова 4 (Ризики аграрного бізнесу)	4	екзамен
Кластер «Моделювання бізнес-процесів»			
ВБ 2.1.	Технологія створення програмних продуктів	8	екзамен
ВБ 2.2.	Цифрова економіка	4	екзамен
ВБ 2.3.	Веб-програмування	8	екзамен
ВБ 2.4.	Системний аналіз і проектування ІС	4	екзамен
ВБ 2.5.	Ризикологія	4	екзамен
ВБ 2.6.	Математичні моделі аграрного сектору	4	екзамен
ВБ 2.7.	Інструментальні засоби IBM SPSS	4	екзамен
ВБ 2.8.	Вибіркова 1 (Моделювання з R)	4	екзамен
ВБ 2.9.	Вибіркова 2(Математична економіка)	4	екзамен
ВБ 2.10.	Вибіркова 3 (Моделювання інвестиційних процесів)	4	екзамен
ВБ 2.11.	Вибіркова 4 (Адаптивні методи прогнозування)	4	екзамен

2.11.			
Інші види навчання			
Навчальна практика		18	
Підготовка і захист бакалаврської роботи		6	
Загальний обсяг вибірових компонент:			94
ЗАГАЛЬНИЙ ОБСЯГ ОСВІТНЬО-ПРОФЕСІЙНОЇ ПРОГРАМИ			240

2.2. Структурно-логічна схема

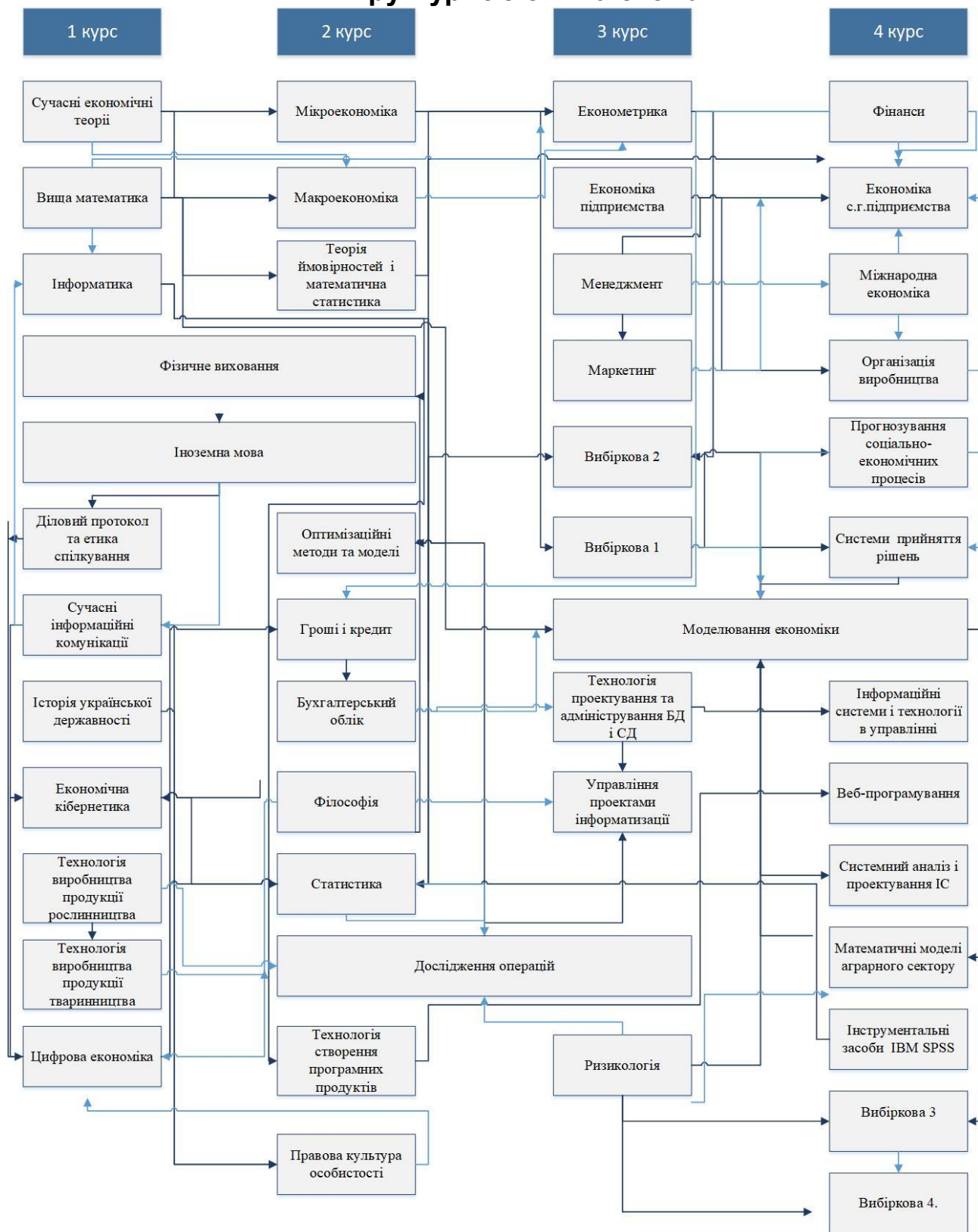

Обов'язкові компоненти ОПП

Сучасна економічна теорія Потреби та споживчі блага. Суспільне виробництво та ресурси Економічні відносини власності. Економічні системи. Товарне виробництво – основа ринкової економіки. Гроші у функціонуванні ринку. Економічний механізм ринку Рівні види ринків та ринкова інфраструктура. Формування доходів у ринковій економіці. Підприємство в системі ринкових відносин. Підприємництво. Домогосподарство у функціонуванні ринкової економіки. Управління підприємством. Менеджмент. Маркетингова діяльність. Національна економіка як ціле. Макроекономічна рівновага. Макроекономічна нестабільність.

Макроекономіка. Теоретичні основи макроекономіки, макроекономіка як наука. Методика розрахунку основних макроекономічних показників. Макроекономічна нестабільність, безробіття та інфляція. Сукупний попит і сукупне пропонування. Споживання, заощадження та інвестиції, сукупні видатки і ВВП; Економічні функції держави: держава в системі макроекономічного регулювання. Фіскальна політика. Грошовий ринок і монетарна політика. Ринок праці та соціальна політика. Відкрита модель макроекономічного кругообороту та економічне зростання.

Мікроекономіка. Методологічні принципи мікроекономічного аналізу економічної поведінки суб'єктів ринку. Універсальні інструменти прийняття раціональних господарських рішень. Закономірності функціонування мікросистем індивідів, домашніх господарств, підприємств, організацій. Характеристика та аналіз основних типів ринкових структур – досконалої конкуренції, чистої монополії, монополістичної конкуренції, олігополії. Вплив загальної ринкової рівноваги на ефективність розміщення ресурсів в економіці, причини обмеженої недостатності ринкового регулювання, критерії добробуту, необхідності втручання в економіку.

Вища математика. Множини та функції: операції з множинами; відображення множин; обмеженість, точні межі числової множини; принцип Кантора вкладених сегментів; еквівалентні множини; зчислені та незчисленні множини. Теорія границь: границя послідовності; границя функції; часткова, верхня та нижня границі функції. Неперервність функції: локальні властивості неперервних функцій; властивості неперервних функцій на відрізьку. Диференційне числення функцій однієї змінної: похідні та диференціали довільного порядку, властивості диференційованих функцій; формула Тейлора; дослідження на екстремум і побудова графіків функцій. Невизначений інтеграл: первісна і невизначений інтеграл, їх властивості; заміна змінної та інтегрування частинами; табличні інтеграли; методи інтегрування: раціональних функцій

Теорія ймовірностей і математична статистика. Основні поняття.

Класифікація випадкових подій. Ймовірність випадкової події. Класичне, статистичне та геометричне визначення ймовірності. Практично достовірна та практично неможлива подія. Числові характеристики випадкової величини: математичне сподівання, дисперсія, середнє квадратичне відхилення, моменти, асиметрія, ексцес, мода, медіана. Закони розподілу ймовірностей нормальний, показників, рівномірний, Пуассона. Коефіцієнт кореляції. Нерівність Чебишева. Групування інформації. Принцип визначення та перевірка нульової гіпотези. Критерії узгодження для перевірки гіпотез.

Оптимізаційні методи та моделі. Концептуальні аспекти математичного моделювання економіки. Оптимізаційні економіко-математичні моделі. Задача лінійного програмування та методи її розв'язування. Теорія двоїстості. Цілочислове програмування. Спеціальні задачі лінійного програмування. Моделі нелінійного програмування. Кількісне оцінювання ризику. Математичні методи розв'язку задач лінійного програмування, сфера їх застосування, переваги та недоліки. Основні математичні методи розв'язку задач нелінійного програмування переваги та недоліки; математичний апарат побудови економетричних моделей.

Інформатика. Предмет, методи і завдання дисципліни, теоретичні основи інформатики, системне забезпечення інформаційних процесів, програмні засоби роботи зі структурованими документами, мережні технології, застосування Internet в економіці, Основи Web-дизайну, організація комп'ютерної безпеки та захисту інформації, програмні засоби роботи з базами та сховищами даних, основи офісного програмування, експертні і навчальні системи, перспективи розвитку інформаційних технологій.

Економетрика. Принципи побудови економетричних моделей. Моделі множинної регресії. Узагальнені економетричні моделі. Економетричні моделі динаміки. Математичний апарат побудови економетричних моделей. Методика побудови економетричних моделей. Методика розрахунку параметрів моделей на персональних ЕОМ з використанням пакетів прикладних програм.

Економіка підприємства. Види підприємств, їх організаційно-правові форми. Теорії та моделі підприємств і основи підприємництва. Зовнішнє середовище господарюванню підприємства. Персонал підприємства, продуктивність праці. Оплата праці персоналу: основні форми та системи. Техніко-технологічна база виробництва та виробнича потужність підприємства. Основний та оборотний капітал: оцінка та показники ефективності використання основних фондів та шляхи їх відтворення, склад та показники оборотності оборотних коштів. Інтелектуальний капітал та його характеристики. Інвестиції: поняття, склад, структура, розробка інвестиційних проектів. Прогнозування та планування діяльності підприємства. Обґрунтування виробничої програми підприємства. Фінансово-економічні результати та ефективність

діяльності. Системи забезпечення конкурентоспроможності продукції.

Менеджмент. Організація як об'єкт управління, сутність та особливості діяльності менеджерів, розвиток поглядів на менеджмент. Принципи та методи управління. Внутрішнє і зовнішнє середовище організації: Комунікації у менеджменті та процес прийняття управлінських рішень. Планування діяльності організації: Проектування організаційної структури. Мотивація роботи працівників організації, система і процес контролю в організації. Формування та розвиток колективу, керівництво та лідерство. Ефективність системи управління організацією.

Маркетинг. Сутність маркетингу та його сучасна концепція. Система і характеристика сучасного маркетингу. Маркетингові дослідження. Маркетингова товарна політика. Планування нових товарів. Маркетингова цінова політика. Методи маркетингового ціноутворення. Маркетингова політика комунікацій. Комплекс маркетингових комунікацій. Маркетингова політика розподілу. Управління каналами розподілу. Організація і контроль маркетингової діяльності підприємства.

Фінанси. Предмет фінансової науки. Фінансові категорії. Генезис і еволюція фінансів. Фінансове право і фінансова політика. Податки і податкова система. Бюджет. Бюджетна система. Страхування. Страховий ринок. Фінансовий ринок. Фінанси суб'єктів господарювання. Міжнародні фінанси. Фінансовий менеджмент.

Гроші і кредит. Сутність та функції грошей; Грошовий обіг і грошові потоки; Грошовий ринок; Грошові системи; Інфляція та грошові реформи; Валютний ринок і валютні системи; . Механізм формування пропозиції грошей та грошово-кредитна політика; Роль грошей у ринковій економіці; Теорія грошей; Сутність і функції кредиту; Форми, види і роль кредиту; Теоретичні засади процента; Фінансове посередництво грошового ринку; Теоретичні засади діяльності комерційних банків; Центральні банки в системі монетарного та банківського управління; Міжнародні фінансово-кредитні установи та їх співробітництво з Україною.

Бухгалтерський облік. Загальна характеристика бухгалтерського обліку, його предмет і метод. Бухгалтерський баланс. Рахунки бухгалтерського обліку і подвійний запис. Оцінювання і калькуляція. Документація, інвентаризація, техніка і форми бухгалтерського обліку. Облік необоротних активів. Облік запасів. Облік грошових коштів та дебіторської заборгованості. Облік фінансових інвестицій. Облік власного капіталу. Облік зобов'язань. Облік праці, її оплати та соціального страхування персоналу. Облік витрат діяльності підприємства. Облік доходів і фінансових результатів. Фінансова звітність.

Економіка сільськогосподарського виробництва Види підприємств, їх організаційно-правові форми. Теорії та моделі підприємств і основи підприємництва. Зовнішнє середовище господарюванню підприємства. Персонал підприємства, продуктивність праці. Оплата праці персоналу: основні форми та системи. Техніко-технологічна база виробництва та виробнича потужність підприємства.

Основний та оборотний капітал: оцінка та показники ефективності використання основних фондів та шляхи їх відтворення, склад та показники оборотності оборотних коштів. Інтелектуальний капітал та його характеристики. Інвестиції: поняття, склад, структура, розробка інвестиційних проектів. Прогнозування та планування діяльності підприємства. Обґрунтування виробничої програми підприємства. Фінансово-економічні результати та ефективність діяльності. Системи забезпечення конкурентоспроможності продукції.

Міжнародна економіка. Міжнародна економічна система: суб'єкти та об'єкти міжнародної економіки. Міжнародна економічна діяльність: теорії міжнародної торгівлі та міжнародної економічної діяльності. Світовий ринок товарів послуг: види, сучасні тенденції, ціноутворення у міжнародній торгівлі. Світовий фінансовий ринок: фінансові ресурси, види. Світовий ринок праці та міжнародна трудова міграція. Світова валютна система: суть, структура, етапи становлення, особливості валютного ринку. Глобалізація економічного розвитку: сутність, ознаки, наслідки, суперечливість, роль міжнародних організацій у вирішенні глобальних світових проблем. Інтеграція України в світову економіку.

Організація виробництва. Теоретичні основи організації виробництва. Аналіз агропроцесів. Техніко-економічні показники раціональної організації виробничих систем. Вибір і обґрунтування виробничої структури підприємства. Спеціалізація виробництва. Організаційні, технічні та економічні складові організації виробництва.

Статистика. методологічні засади статистики; статистичне спостереження; зведення і групування статистичних даних; узагальнюючі статистичні показники; аналіз рядів розподілу; аналіз концентрації; диференціації та подібності розподілів; вибірковий метод; статистичні методи вимірювання взаємозв'язків; аналіз інтенсивності динаміки; аналіз тенденцій розвитку та коливань; індексний метод; подання статистичних даних: таблиці, графіки, карти.

Економічна кібернетика. Загальні положення кібернетики. Введення в прикладну математику. Введення в теорію інформації. Теорія систем. Управління виробничими системами. Методи економічної кібернетики.

Дослідження операцій. Сутність етапів дослідження операцій, принципи та прийоми математичного моделювання операцій, принципи підбору математичного і програмного забезпечення для практичної реалізації задач. Моделі масового обслуговування. Моделі управління запасами. Моделі поведінки людей. Моделі управління ризиками.

Моделювання економіки. Методологія та методика моделювання. Математичні моделі реальних економічних систем. Концептуальні засади моделювання економіки. Алгоритмічні моделі в економіці. Виробничі функції. Рейтингове оцінювання в економіці. Моделі поведінки виробників, споживачів. Модель міжгалузевих балансу. Макроекономічні моделі

Прогнозування соціально-економічних процесів. Теоретичні основи прогнозування соціально-економічних систем та алгоритми основних методів прогнозування сучасних трансформаційних процесів. Математичне моделювання як метод прогнозування. Екстраполяційне прогнозування. Адаптивні методи прогнозування. Експертне прогнозування.

Системи прийняття рішень. Основні положення теорії прийняття рішень. Процес прийняття і реалізації управлінських рішень. Експертні методи і системи прийняття рішень. Методи і системи прийняття рішень в умовах визначеності. Методи і системи прийняття рішень в умовах ризику. Застосування теорії корисності до прийняття рішень. Методи і системи прийняття рішень в умовах конфлікту.

Технологія проектування та адміністрування БД і СД. Реляційна модель даних, яка вміщує реляційну алгебру та реляційне обчислення. Класичний підхід до проектування баз даних на підставі принципів нормалізації. Провідні риси підходів до семантичного моделювання баз даних, питання планування, розробки, впровадження та супроводження баз даних, введення до структурованої мови запитів SQL, типи даних, які застосовуються в SQL, засоби визначення об'єктів бази даних, маніпулювання даними, засоби вибірки даних. Засоби розробки баз даних та додатків до баз в інтегрованих середовищах розробки Access. Особливості розробки баз даних для MySQL Розглядаються принципи роботи експертних систем, нейронних мереж, принципи формування баз знань.

Інформаційні системи і технології в управлінні. Сутність інформаційних систем та їх значення в управлінні сучасними організаціями. Сучасний стан і тенденції розвитку інформаційних технологій. Методологія розроблення інформаційних систем, визначення їх якості та ефективності. Основні засади управління інформаційними ресурсами та технологіями. Формування інформаційної структури на підприємстві. Використання інтегрованих автоматизованих інформаційних систем у бізнесі. Визначення основних характеристик експертних систем. Використання технологій штучного інтелекту в управлінні організаціями. Використання Інтернету в управлінській діяльності керівних кадрів. Застосування електронної комерції у практичній діяльності організації.

Управління проектами інформатизації. Теоретичні основи управління проектами. Класифікація і оточення проектів. Життєвий цикл проекту. Використання стандартів життєвих циклів інформаційних систем. Структура проекту. Управління процесом виконання проекту. Організація проектно-орієнтованої діяльності. Планування в УП. Контроль в управлінні проектами. Управління виконанням проектів. Управління предметною сферою проектів. Управління часом у проекті. Управління вартістю проекту. Управління якістю в проекті. Інтегровані функції управління проектами. Автоматизація функцій управління проектами.

2. Вибіркові компоненти ОПП

Вибірковий блок 1 (дисципліни за вибором університету)

Філософія. В курсі викладається система знань із таких розділів філософії як онтологія, гносеологія (теорія пізнання), соціальна філософія, історичні типи філософії, що розкривають сутність відношення “людина – світ” в його найосновніших проявах. Курс відзначається світоглядною орієнтацією, яка дозволяє синтезувати набуті знання з фахових та гуманітарних дисциплін у цілісне світосприймання – теоретичне підґрунтя університетського рівня підготовки фахівців.

Історія української державності. Змістом навчальної дисципліни «Історія української державності» є вивчення основних етапів становлення та розвитку державності на українських землях, самобутнього державотворчого шляху української нації. Розбудова самостійної держави потребує висококваліфікованих, патріотично налаштованих, соціально зорієнтованих фахівців, здатних продовжити кращі традиції українства. Відповіддю на ці обставини і є вивчення даної дисципліни у вищих навчальних закладах, що дозволить опанувати теоретичний курс, творчо застосовувати набуті знання на практиці та самостійно осмислювати закономірності державотворчого процесу, орієнтуватись у суспільно-політичному житті, відчувати свою причетність до тисячолітньої державотворчої традиції українського народу.

Діловий протокол та етика спілкування Метою вивчення дисципліни є підвищення рівня загальномовної підготовки, комунікативної компетентності студентів, практичне оволодіння основами стилістики української мови, що забезпечить професійне спілкування на належному мовному рівні. Також розглянуто моральні й психологічні засади культури ділового спілкування та його техніку. Розкрито поняття етики, моралі, спілкування, моральної та психологічної культури ділового спілкування. Проаналізовано етико-психологічні проблеми ділового спілкування в нашому суспільстві з урахуванням науково-практичних висновків як вітчизняних, так і зарубіжних етиків та психологів, зокрема представників гуманістичної етики і гуманістичної психології. Висвітлено шляхи підвищення моральної та психологічної культури спілкування.

Фізичне виховання. Мета викладання дисципліни полягає у формуванні фізичної культури молодого фахівця і здатності реалізувати її в соціально- професійній підготовці та в сім'ї. Завданням вивчення дисципліни є зміцнення здоров'я студентів та розвиток фізичних здібностей, які відповідають професійній діяльності майбутнього фахівця.

Іноземна мова (англійська, німецька, французька, іспанська). Вивчення дисципліни розвиває у студентів комунікативну компетенцію, а саме використання навичок, умінь та знань з іноземної мови у процесі ділового спілкування з представниками інших країн з різноманітних питань, пов'язаних із бізнесом і ринком праці в галузі сільського

господарства, підготовки до участі у міжнародних конференціях, проектах та дискусіях, а також проведення презентацій, письмового обміну діловою інформацією (офіційні та неофіційні листи, резюме різні види науково-дослідних статей і звітів), сприяючи, таким чином, різнобічному розвитку особистості студента та його соціалізації в іншомовному суспільстві.

Сучасні інформаційні комунікації Методологія досліджень соціальних комунікацій. Теорія та історія соціальних комунікацій. Пприкладні соціально-комунікаційні технології. Суспільні комунікації в менеджменті

Технологія виробництва продукції рослинництва. Стан та основні напрями розвитку рослинництва в Україні; значення і біологічні особливості польових культур, видів і сортів сільськогосподарських рослин, їх використання, поширення та потенціал урожайності і продуктивності; сучасні технології вирощування високих, екологічно-чистих урожаїв сільськогосподарських культур у різних ґрунтово-кліматичних зонах України; шляхи і способи покращання якості сільськогосподарської продукції; заходи щодо недопущення втрат урожаю під час збирання, транспортування та зберігання; способи скорочення затрат праці на вирощування врожаю

Правова культура особистості. Основи теорії держави і права. Основи конституційного права. Основи правосуддя та правоохоронної діяльності в Україні. Основи адміністративного, фінансового та кримінального права. Основи цивільного, сімейного, господарського, трудового, екологічного, аграрного, природо-ресурсного та земельного права.

Технологія виробництва продукції тваринництва. Науково-теоретичні основи технологічних процесів та оцінка продукції тварин. Ефективне здійснення селекційного процесу в бажаному напрямі та організація біологічно обґрунтованої і економічно доцільної технології виробництва, переробки і зберігання продукції тварин. Система практичних методів контролю цілісних комплексних процесів, на основі яких здійснюється технологія виробництва, переробки і зберігання продукції тварин. Принципи організації технологічних потоків переробки сировини. Виготовлення м'ясної, рибної та молочної продукції, яєць різноцільового призначення.

Вибірковий блок 2 (дисципліни за вибором студентів)

Кластер «Бізнес-аналітика»

Технологія створення програмних продуктів. Базові концепції сучасного програмування. Лінійне, структурне, процедурне і модульне програмування. Основи об'єктно-орієнтованого модулювання, проектування і програмування. Обробка складних структур даних, робота

з файлами. Проектування графічного інтерфейсу користувача. Основні етапи життєвого циклу програмного продукту.

Цифрова економіка Поняття цифрової економіки. Основні цілі цифрового розвитку. Прискорений сценарій цифрового розвитку. Цифровізація як основа створення кіберфізичного простору та проведення цифрової трансформації економіки. Принципи цифровізації. Напрями цифрового розвитку. Розвиток цифрових компетенцій. Впровадження концепції цифрових робочих місць. Цифровізація реального сектору економіки. Індустрія 4.0. Реалізація проектів цифрових трансформацій. Кібербезпека та громадська безпека. Цифровізація освіти. Електронне урядування та електронна демократія. Гармонізація з європейськими та світовими науковими ініціативами. Індустрія 4.0. Реалізація проектів цифрових трансформацій. Кібербезпека та громадська безпека. Цифровізація освіти. Електронне урядування та електронна демократія. Гармонізація з європейськими та світовими науковими ініціативами.

WEB-програмування. Основні конструкції мови, прийоми розмітки й зв'язок з іншими інструментами розробки WEB-сторінок. Застосування каскадних таблиць стилів CSS в HTML . Опис синтаксису CSS, варіанти розміщення опису CSS у тілі документа й за його межами, Атрибути CSS для блокових і рядкових елементів розмітки. Методи позиціювання елементів розмітки за допомогою CSS. Основи програмування на JavaScript . Логіка розробки JavaScript-кода й основні принципи його використання на сторінках World Wide Web Мова програмування PHP. Технологія клієнт-сервер, як основна сфера додатка мови PHP.

Системний аналіз і проектування ІС. Інформаційні технології та системи: загальна характеристика. Системний аналіз. Структурно-функціональний аналіз ІС. Специфікація функціональних вимог до ІС. Моделювання потоків даних. Об'єктно-орієнтований аналіз. Стандарти проектування ІС та оформлення проектної документації. Інструментальні засоби проектування ІС. Модель даних. Стандарт UML: статичні та динамічні діаграми.

Ризикологія. Кількісні методи оцінки ризику. Функція особистої корисності. Кількісні характеристики оцінки ступеню ризику. Ігрові методи прийняття рішень в умовах невизначеності. Розв'язування конфліктних ситуацій за допомогою ігрових методів. Фундаментальні співвідношення ризику та прибутковості. Фундаментальні співвідношення ризику та прибутковості окремих інструментів фінансового ринку.

Математичні моделі аграрного сектору. Предмет, зміст, завдання та структура курсу. Класифікація моделей Особливості моделювання технологічних процесів у тваринництві. Особливості побудови моделей технологічних процесів рослинництва. Теорія і практика застосування економіко-математичного аналізу в плануванні сільськогосподарського виробництва та оцінки його ефективності в умовах ринкових відносин. Сільськогосподарське підприємство як об'єкт моделювання.

Інструментальні засоби IBM SPSS. Загальний огляд статистичних пакетів. Управління даними в IBM SPSS. Графічні можливості пакета, створення діаграм. Формування описових статистик та частотний аналіз. Таблиці спряженості і критерій χ^2 -квадрат. Порівняння середніх залежних та незалежних вибірок та непараметричні тести в SPSS. Однофакторний та багатофакторний дисперсійний аналіз. Проведення факторного та дискримінантного аналізу в програмному пакеті. Аналіз надійності економічних даних та логістична регресія. Логлінійний аналіз таблиць спряженості.

Аналітика з R. Вступ до R. Інструменти аналізу даних. Основи програмування в R. Типи даних в R. Зчитування і запис даних в R. Робота з бібліотеками та пакетами в R. Дескриптивний аналіз. Статистичний аналіз в R: середнє значення, медіана, мода, квантилі, дисперсія та середньоквадратичне відхилення, варіація. Графічне представлення даних в R. Лінійна регресія. Регресійний аналіз в R. Логістична регресія.

Прикладна економетрика. Базисні принципи побудови економетричних моделей. Економетричні моделі аграрного виробництва. Просторові одночасні моделі. Оцінка еластичності окремих входів виробничого процесу. Динамічні моделі для окремої ферми. Мультиколінеарність в аналізі аграрного бізнесу. Аналіз часових рядів на прикладі цінової динаміки світового ринку. Економетричні моделі попиту та пропозиції. Панельна регресія. Прогноз за допомогою ARIMA*ARIMAS.

Імітаційне моделювання. Імітаційне моделювання як експериментальний метод дослідження складних систем на ЕОМ. Основні етапи побудови імітаційної моделі. Застосування методу Монте-Карло. Машинна імітація випадкових подій та дискретних випадкових величин. Планування експериментів по імітаційному моделюванню. Багатофакторний кореляційно-регресійний аналіз. Імітаційна модель керування запасами. Імітаційна модель дискретного виробничого процесу. Реалізація імітаційної моделі засобами пакета моделювання дискретних систем GPSS World та AnyLogic. Досягнення та перспективні шляхи розвитку імітаційного моделювання аграрних виробничих систем.

Ризики аграрного бізнесу. Інструментарій аналізу, методи кількісної оцінки та моделювання ризиків аграрного сектору. Основи управління ризиками в діяльності сучасного аграрного бізнесу. Концептуальні підходи до управління ризиками та їх мінімізації – диверсифікація, страхування, хеджування, здобуття додаткової інформації. Стратегії ризик-менеджменту фермерських господарств. Розробка політики мінімізації аграрних ризиків.

Кластер «Моделювання бізнес-процесів»

Технологія створення програмних продуктів. Базові концепції сучасного програмування. Лінійне, структурне, процедурне і модульне програмування. Основи об'єктно-орієнтованого моделювання,

проектування і програмування. Обробка складних структур даних, робота з файлами. Проектування графічного інтерфейсу користувача. Основні етапи життєвого циклу програмного продукту.

Цифрова економіка Поняття цифрової економіки. Основні цілі цифрового розвитку. Прискорений сценарій цифрового розвитку. Цифровізація як основа створення кіберфізичного простору та проведення цифрової трансформації економіки. Принципи цифровізації. Напрями цифрового розвитку. Розвиток цифрових компетенцій. Впровадження концепції цифрових робочих місць. Цифровізація реального сектору економіки. Індустрія 4.0. Реалізація проектів цифрових трансформацій. Кібербезпека та громадська безпека. Цифровізація освіти. Електронне урядування та електронна демократія. Гармонізація з європейськими та світовими науковими ініціативами.

WEB-програмування. Основні конструкції мови, прийоми розмітки й зв'язок з іншими інструментами розробки WEB-сторінок. Застосування каскадних таблиць стилів CSS в HTML . Опис синтаксису CSS, варіанти розміщення опису CSS у тілі документа й за його межами, Атрибути CSS для блокових і рядкових елементів розмітки. Методи позиціювання елементів розмітки за допомогою CSS. Основи програмування на JavaScript . Логіка розробки JavaScript-кода й основні принципи його використання на сторінках World Wide Web Мова програмування PHP. Технологія клієнт-сервер, як основна сфера додатка мови PHP.

Системний аналіз і проектування ІС. Інформаційні технології та системи: загальна характеристика. Системний аналіз. Структурно-функціональний аналіз ІС. Специфікація функціональних вимог до ІС. Моделювання потоків даних. Об'єктно-орієнтований аналіз. Стандарти проектування ІС та оформлення проектної документації. Інструментальні засоби проектування ІС. Модель даних. Стандарт UML: статичні та динамічні діаграми.

Ризикологія. Кількісні методи оцінки ризику. Функція особистої корисності. Кількісні характеристики оцінки ступеню ризику. Ігрові методи прийняття рішень в умовах невизначеності. Розв'язування конфліктних ситуацій за допомогою ігрових методів. Фундаментальні співвідношення ризику та прибутковості. Фундаментальні співвідношення ризику та прибутковості окремих інструментів фінансового ринку.

Інструментальні засоби IBM SPSS. Загальний огляд статистичних пакетів. Управління даними в IBM SPSS. Графічні можливості пакета, створення діаграм. Формування описових статистик та частотний аналіз. Таблиці спряженості і критерій хі-квадрат. Порівняння середніх залежних та незалежних вибірок та непараметричні тести в SPSS. Однофакторний та багатфакторний дисперсійний аналіз. Проведення факторного та дискримінантного аналізу в програмному пакеті. Аналіз надійності економічних даних та логістична регресія. Логлінійний аналіз таблиць спряженості.

Моделювання з R. Основні компоненти середовища R. Опис мови

R. Об'єкти, пакети, функції, пристрої. Типи даних мови R. Часові ряди. Організація обчислень: функції, відгалуження, цикли. Векторизовані обчислення в R з використанням apply-функцій. Базові графічні можливості R. Описова статистика і закони розподілу. Підбір закону і параметрів розподілу в R. Перевірка на нормальність розподілу. Класичні статистичні моделі. Дисперсійний аналіз. Узагальнені моделі регресії. Моделювання структурних рівнянь.

Математична економіка. Економічний зміст часткових похідних. Задачі оптимізації при наявності та відсутності обмежень. Метод множників Лагранжа та його економічна інтерпретація. Умова Куна-Такера. Неокласична теорія фірми. Порівняльна статистика фірми. Недосконала конкуренція (монополія, моносонія). Теорія рівноваги. Економіка добробуту. Поняття соціального оптимуму.

Адаптивні моделі в економіці Поняття адаптації в економіці. Принципи адаптивного моделювання. Класифікація адаптивних моделей. Кібернетична концепція дослідження. Адаптивний коефіцієнт кореляції. Авторегресійні методи аналізу основної тенденції розвитку в рядах динаміки. Метод аналізу автокореляції.

Класифікація адаптивних моделей. Етапи створення прогнозної адаптивної моделі. Методи автоматичного контролю короткострокового прогнозування. Метод Чоу. Модель Чоу. Вибір критерію оцінки прогнозу. Порівняльний аналіз моделей Чоу та експоненційного середнього. Принцип адаптації Трігга. Метод контролю за адекватністю моделі (метод Трігга). Модель Трігга –Ліча. Модель Холта–Уінтера. Метод Тамара. Метод адаптивної фільтрації.

Моделювання інвестиційних процесів. Поняття інновації. Інновації та інвестиції. Інновації та ризики. Фундаментальне співвідношення між прибутковістю та ризиком у контексті інновацій. Критерії прийняття інноваційних рішень в умовах ризику. Толерантність до ризику та прийняття інноваційних рішень. Оцінки відносної ефективності інновацій.

3. Форма атестації здобувачів вищої освіти

Атестація випускників освітньої програми «Економічна кібернетика» спеціальності 051- «Економіка» проводиться у формі комплексного державного екзамену за фахом та захисту випускної бакалаврської роботи та завершується видачею документу встановленого зразка про присудження йому ступеня бакалавра із присвоєнням кваліфікації: Бакалавр економіки. Атестація здійснюється відкрито і публічно.

4. Матриця відповідності програмних компетентностей компонентам освітньо-професійної програми «Економічна кібернетика »

	OK1	OK2	OK3	OK4	OK5	OK6	OK7	OK8	OK9	OK10	OK11	OK12	OK13	OK14	OK15	OK16	OK17	OK18	OK19	OK20	OK21	OK22	OK23	OK24	OK25	OK26
ЗК1	+					+													+		+					
ЗК2					+			+											+			+				
ЗК3		+	+									+	+			+	+	+								
ЗК4	+			+	+		+		+	+	+				+						+	+	+	+	+	+
ЗК5					+	+			+					+					+				+		+	+
ЗК6	+																	+	+				+	+	+	+
ЗК7				+	+	+												+								
ЗК8				+	+	+	+								+				+	+	+	+			+	
ФК1		+	+						+	+	+				+	+	+							+		
ФК2	+									+																+
ФК3	+	+	+													+	+							+	+	+
ФК4					+	+											+	+	+	+	+	+	+	+	+	+
ФК5	+	+	+						+					+	+	+										
ФК6					+	+															+	+				
ФК7							+						+												+	+
ФК8		+	+							+	+	+						+	+				+			
ФК9					+			+											+		+		+			
ФК10		+	+															+								
ФК11																			+	+	+	+	+	+	+	+
ФК12		+	+					+												+	+	+	+		+	+
ФК13	+	+	+						+	+	+	+	+	+	+	+	+									
ФК14	+					+														+	+	+				
ФК15						+	+	+						+					+	+	+	+			+	
ФК16						+		+											+	+	+	+				
ФК17	+															+				+	+	+	+	+	+	+
ФК18						+	+		+											+	+	+	+	+	+	+

МІНІСТЕРСТВО ОСВІТИ І НАУКИ УКРАЇНИ
НАЦІОНАЛЬНИЙ УНІВЕРСИТЕТ БІОРЕСУРСІВ І ПРИРОДОКОРИСТУВАННЯ УКРАЇНИ

НАВЧАЛЬНИЙ ПЛАН
підготовки фахівців 2018 року вступу

Рівень вищої освіти (ОС)	<u>Перший (бакалаврський)</u>
Галузь знань	<u>05 «Соціальні і поведінкові науки»</u>
Спеціальність	<u>051 «Економіка»</u>
Освітня програма	<u>Економічна кібернетика</u>
Орієнтація освітньої програми	<u>Освітньо-професійна</u>
Форма навчання	<u>Денна</u>
Термін навчання (обсяг ЄКТС)	<u>4 роки, 240 кредитів</u>
На основі	<u>Повної загальної середньої освіти</u>
Ступінь вищої освіти	<u>«Бакалавр»</u>
Кваліфікація	<u>Бакалавр економіки</u>

II. ПЛАН НАВЧАЛЬНОГО ПРОЦЕСУ

№ п.п.	Назва навчальної дисципліни	Загальний обсяг		Форми контролю знань (за семестрами)			Аудиторні заняття				Самостійна робота	Практична підготовка		Розподіл тижневих годин за курсами та семестрами							
							Всього	у тому числі						I курс	II курс	III курс	IV курс				
		лекції	лабораторні	практичні	Семестри																
					1	2		3	4	5		6	7	8							
		Кількість тижнів у семестрі																			
		Годин	(1 ЄКТС 30 год.) Кредитів	Екзамен	Залік	Курсова робота						Навчальна практика	Виробнича практика	15	15	15	15	15	15	15	12
1	2	3	4	5	6	7	8	9	10	11	12	13	14	15	16	17	18	19	20	21	22
1. ОБОВ'ЯЗКОВІ НАВЧАЛЬНІ ДИСЦИПЛІНИ																					
1.1. Обов'язкові навчальні дисципліни за спеціальністю "Економіка"																					
1	Сучасна економічна теорія	240	8	1,2			120	60		60	120			4	4						
2	Макроекономіка	120	4	4			60	30		30	60						3				
3	Мікроекономіка	120	4	3		3	60	30		30	60					4					
4	Вища математика	240	8	2	1		180	90		90	60			6	6						
5	Теорія ймовірностей і математична статистика	180	6	4	3		120	60		60	60					4	4				
6	Оптимізаційні методи та моделі	150	5	3			60	30	30		90	90				4					
7	Інформатика	180	6	2	1		105	45	60		75	60		4	3						
8	Економетрика	150	5	4		5	60	30	30		90							4			
9	Економіка підприємства	120	4	6			60	30		30	60								4		
10	Менеджмент	120	4	5			45	15		30	75							3			

Вибіркова 1 (Моделювання з R)	120	4		5		60	30	30		60							4			
Вибіркова 2 (Математична економіка)	120	4		6		60	30	30		60								4		
Вибіркова 3 (Моделювання інвестиційних процесів)	120	4		7		45	15	30		75										
Вибіркова 4 (Адаптивні методи прогнозування)	120	4		8		36	12	24		84										
Дипломне проектування	120	4																		
Державна атестація	60	2																		
Всього за блоком	1740	58				645	273	372	0	915	150	0	0	3	4	4	8	7		
РАЗОМ вибіркові навчальні дисципліни	2820	94				1155	423	582	150	1485	330	0	16	14	12	11	8	7	9	10
3. ІНШІ ВИДИ НАВЧАННЯ																				
Військова підготовка	870	29		8		436			436	434										
Практична підготовка	540	18																		
Підготовка і захист бакалаврської роботи	180	6																		
Всього годин навчальних занять (без військової підготовки)	7200	240				3033	1287	1080	666	3447	540	0	30	30	28	28	26	26	24	24

III. СТРУКТУРА НАВЧАЛЬНОГО ПЛАНУ

Навчальні дисципліни	Години	Кредити	%
1. Обов'язкові навчальні дисципліни	4380	146	60,8
2. Вибіркові навчальні дисципліни	2820	94	39,2
2.1. Дисципліни за вибором університету	1080	36	15,0
2.2. Дисципліни за вибором студентів	1740	58	24,2
Інші види навчання (обов'язкова частина)	720	24	10,0
Разом за ОС	7200	240	100,0

IV. ЗВЕДЕНІ ДАНІ ПРО БЮДЖЕТ ЧАСУ, ТИЖНІ

Рік навчання	Теоретичне навчання	Екзаменаційна сесія	Практична підготовка	Підготовка бакалаврської роботи	Державна атестація	Канікули	Всього
1	30	5	6			11	52
2	30	5	6			11	52
3	30	5	6			11	52
4	27	5	0	4	2	5	43
Разом за ОС	117	20	18	4	2	38	199

V. ПРАКТИЧНА ПІДГОТОВКА

№	Вид практики	Семестр	Години	Кредити	Кількість тижнів
1	Технологія виробництва продукції тваринництва	2	30	1	1
2	Технологія виробництва продукції рослинництва	2	30	1	1
3	Суспільні комунікації	2	60	2	2
4	Інформатика	2	60	2	2
6	Комп'ютерне програмування	4	120	4	4
7	Веб-програмування	6	30	1	1
8	Суспільні комунікації	4	60	2	2

9	Технології проектування та адміністрування БД та СП	6	60	2	2
10	Оптимізаційні методи та моделі	6	90	3	3

VI.КУРСОВІ РОБОТИ І ПРОЕКТИ

№	Назва дисципліни	Години	Кредити	Курсов а робота	Курсов ий проект	Се мес тр
1	Мікроекономіка	30	1	кр		3
2	Дослідження операцій	30	1	кр		4
3	Економетрика	30	1		кп	5
4	Технологія проектування та адміністрування Бд і СД	30	1		кп	6
5	Моделювання економіки	30	1		кп	7

VII.ДЕРЖАВНА АТЕСТАЦІЯ

№	Складова атестації	Години	Кредити	Кількість тижнів
1	Комплексний державний екзамен за фахом	60	2	2
2	Підготовка та захист бакалаврської роботи	60	2	4



МІНІСТЕРСТВО ОСВІТИ І НАУКИ УКРАЇНИ
НАЦІОНАЛЬНИЙ УНІВЕРСИТЕТ БІОРЕСУРСІВ
І ПРИРОДОКОРИСТУВАННЯ УКРАЇНИ

ЗАТВЕРДЖЕНО

Протокол № 10 від "30" травня 2018 р.
засідання вченої ради НУБіП України

Освітньо-професійна програма вводиться
в дію з 1 вересня 2018 р.

ОСВІТНЬО-ПРОФЕСІЙНА ПРОГРАМА
ЦИФРОВА ЕКОНОМІКА

Першого бакалаврського рівня вищої освіти

за спеціальністю 051 «ЕКОНОМІКА»

галузі знань 05 «СОЦІАЛЬНІ ТА ПОВЕДІНКОВІ НАУКИ»

Кваліфікація: БАКАЛАВР ЕКОНОМІКИ

I. Преамбула

Освітньо-професійна програма (ОПП) «Цифрова економіка» для підготовки здобувачів вищої освіти першого (бакалаврського) рівня за спеціальністю «ЕКОНОМІКА» містить обсяг кредитів ЄКТС, необхідний для здобуття відповідного ступеня вищої освіти; перелік компетентностей випускника; нормативний зміст підготовки здобувачів вищої освіти, сформульований у термінах результатів навчання; форми атестації здобувачів вищої освіти; вимоги до наявності системи внутрішнього забезпечення якості вищої освіти.

Розроблено проектною групою у складі:

гарант освітньої програми:

– Швиденко Михайло Зіновійович, к.е.н., доцент, заслужений професор НУБіП України, завідувач кафедри інформаційних систем;

проектна група:

– Скрипник Андрій Васильович, д.е.н., професор, завідувач кафедри економічної кібернетики;

– Клименко Наталія Анатоліївна, к.е.н., доцент кафедри економічної кібернетики;

– Негрей Марина Володимирівна, к.е.н., доцент кафедри економічної кібернетики.

Освітньо-професійна програма «Цифрова економіки» підготовки фахівців першого (бакалаврського) рівня вищої освіти за спеціальністю 051 «Економіка» розроблена відповідно до Закону України «Про вищу освіту» від 01.07.2014 р., Постанов Кабінету Міністрів України від 23.11.2011 р. «Про затвердження Національної рамки кваліфікацій» від 30.12.2015 р. № 1187, «Про затвердження Ліцензійних умов провадження освітньої діяльності закладів освіти» від 30.12.2015 р., методичних рекомендацій «Розроблення освітніх програм. Методичні рекомендації», проекту стандарту вищої освіти.

3. Профіль освітньої-професійної програми «Цифрова економіка» зі спеціальності 051 «Економіка»

1 - Загальна інформація	
Повна назва закладу вищої освіти та структурного підрозділу	Національний університет біоресурсів і природокористування України Факультет інформаційних технологій
Ступінь вищої освіти та назва кваліфікації мовою оригіналу	Бакалавр. Бакалавр економіки
Офіційна назва освітньої програми	Цифрова економіка
Тип диплому та обсяг освітньої програми	Диплом бакалавра, одиничний 240 кредитів ЄКТС, термін навчання 4 роки
Наявність акредитації	Акредитується вперше. Акредитація спеціальності «Економіка» освітнього ступеня «Бакалавр» проведена у 2015 році (наказ МОН молоді і спорту України від 06.02.2015р. №133л, сертифікат про акредитацію Серія НД №1193039 від 6 вересня 2017 р. Термін дії сертифіката до 1 липня 2025 року.
Цикл/рівень	Перший (бакалаврський) рівень FQ-EHEA – перший цикл, EQF LLL – 6 рівень, НРК – 7 рівень / Бакалавр
Передумови	Умови вступу визначаються «Правилами прийому до Національного університету біоресурсів і природокористування України», затвердженими Вченою радою.
Мова(и) викладання	Українська
Термін дії освітньої програми	Термін дії освітньої програми «Цифрова економіка» до 1 липня 2023 року.
Інтернет-адреса постійного розміщення опису освітньої програми	https://nubip.edu.ua/node/46601
2 - Мета освітньо-професійної програми	
	Метою освітньо-професійної програми є формування висококваліфікованого фахівця, здатного вирішувати складні та нестандартні задачі і проблеми в галузі цифрової економіки. Програма розроблена відповідно до місії та стратегії університету, спрямована на здобуття студентами поглиблених теоретичних знань і практичних навичок в галузі цифрових інформаційних технологій, комп'ютерного моделювання та прогнозування соціально-економічних процесів, що дасть їм можливість застосовувати сучасні математичні методи, моделі і інформаційні технології у цифровій трансформації економіки

3 - Характеристика освітньої програми	
Предметна область (галузь знань, спеціальність, спеціалізація (за наявності))	Галузь знань 05-Соціальні і поведінкові науки Спеціальність 051- Економіка
Орієнтація освітньої програми	Освітньо-професійна
Основний фокус освітньої програми та спеціалізації	Спеціальна в галузі 05 «Соціальні і поведінкові науки», спеціальності 051 «Економіка» Ключові слова: цифрова економіка, економіка, цифрові комунікації, математичне моделювання, економетрика, прогнозування, цифрова інфраструктура, цифрова безпека, цифрова трансформація, програмування, інтернет речей
Особливості програми	Акцентом програми є набуття поглиблених цифрових навичок та компетенцій фахівцями для здійснення прискореного розвитку цифрової економіки
4 - Придатність випускників до працевлаштування та подальшого навчання	
Придатність до працевлаштування	Згідно з чинною редакцією Національного класифікатора України: Класифікатор професій (ДК 003:2010) та International Standard Classification of Occupations 2008 (ISCO-08) випускники з кваліфікацією «Бакалавр економіки» за освітньою програмою «Цифрова економіка» можуть працювати на посадах: керівника аналітичного центру з обробки економічної, фінансової та облікової інформації, керівника відділу інформаційних технологій, адміністратора комп'ютерної мережі, адміністратора задач і систем, адміністратора баз даних, аналітика з комп'ютерних систем тощо
Подальше навчання	Бакалавр із спеціальності «Економіка» має право продовжити навчання для отримання ОС «Магістр» із спеціальності «Економіка» або інших спеціальностей, відповідно до чинних правил прийому ЗВО.
5 - Викладання та оцінювання	
Викладання та навчання	Студенто-центроване навчання, технологія проблемно-орієнтованого та проектного навчання, технологія самонавчання з використанням відкритих інформаційних ресурсів та навчальних, технологія програмованого навчання, технологія розвивального навчання, кредитно-трансферна система організації навчання, електронне навчання з використанням навчальної платформи Moodle. Викладання проводиться у вигляді: лекції, мультимедійної лекції, інтерактивної лекції, семінарів, практичних занять, лабораторних робіт, самостійного навчання, консультації з викладачами.
Оцінювання	Види контролю: поточний, тематичний, періодичний, підсумковий, самоконтроль. Письмові екзамени із співбесідою, здача звітів та захист лабораторних/практичних/курсівих робіт, рефератів в якості самостійної роботи, проведення дискусій, семінарів, круглих столів та модулів.

	<p>Екзамени, заліки та диференційовані заліки проводяться відповідно до вимог "Положення про екзамени та заліки в Національному університеті біоресурсів і природокористування України".</p> <p>У НУБіП України використовується рейтингова форма контролю після закінчення логічно завершеної частини лекційних та практичних занять (модуля) з певної дисципліни. Її результати враховуються під час виставлення підсумкової оцінки.</p> <p>Рейтингове оцінювання знань студентів не скасовує традиційну систему оцінювання, а існує поряд із нею. Воно робить систему оцінювання більш гнучкою, об'єктивною і сприяє систематичній та активній самостійній роботі студентів протягом усього періоду навчання, забезпечує здорову конкуренцію між студентами у навчанні, сприяє виявленню і розвитку творчих здібностей студентів.</p> <p>Рейтинг студента із засвоєння навчальної дисципліни складається з рейтингу з навчальної роботи – 70 балів та рейтингу з підсумкової атестації – 30 балів. Таким чином, на оцінювання засвоєння змістових модулів, на які поділяється навчальний матеріал дисципліни, передбачається 70 балів. Рейтингові оцінки із змістових модулів, як і рейтинг з дисципліни, теж обчислюються за 100-бальною шкалою.</p>
6 – Програмні компетентності	
Інтегральна компетентність	Здатність визначати та розв'язувати складні економічні задачі і проблеми, приймати відповідні аналітичні рішення в галузі цифрової економіки або в процесі навчання, що передбачає застосування економіко-математичних методів, моделей та сучасних інформаційних технологій в умовах невизначеності.
Загальні компетентності (ЗК)	<p>ЗК1. Здатність критично мислити, приймати обґрунтовані рішення і генерувати нові ідеї</p> <p>ЗК2. Здатність абстрактного мислення, аналізу, синтезу та встановлення взаємозв'язків між явищами та процесами.</p> <p>ЗК3. Здатність свідомо та соціально-відповідально діяти на основі етичних міркувань.</p> <p>ЗК4. Здатність проведення досліджень та презентувати результати.</p> <p>ЗК5. Здатність розробляти проекти та управляти ними.</p> <p>ЗК6. Здатність працювати в команді.</p> <p>ЗК7. Здатність виявляти ініціативу та підприємливість.</p>
Фахові компетентності спеціальності (ФК)	<p>ФК1. Здатність застосовувати науковий, аналітичний, методичний інструментарій для управління цифровою трансформацією економіки.</p> <p>ФК2. Уміння використовувати сучасні засоби, інтелектуальні методи та цифрові технології з обробки й аналізу просторових даних.</p> <p>ФК3. Здатність збирати, аналізувати та обробляти статистичні дані, науково-аналітичні матеріали, які необхідні для вирішення комплексних економічних проблем.</p> <p>ФК4. Здатність використовувати сучасні цифрові технології та математико-статистичні методи і моделі для дослідження економічних та соціальних процесів.</p> <p>ФК5. Здатність формулювати професійні задачі в сфері цифрової</p>

	<p>економіки, вибирати належні напрями і відповідні методи для їх розв'язання, беручи до уваги наявні ресурси.</p> <p>ФК6.Здатність обґрунтовувати управлінські рішення щодо ефективного розвитку цифрової інфраструктури.</p> <p>ФК7.Здатність оцінювати можливі ризики, соціально-економічні наслідки управлінських рішень в умовах цифрової трансформації економіки.</p> <p>ФК8.Здатність застосовувати науковий підхід до формування та обґрунтування ефективних стратегій прискореного розвитку цифрової економіки.</p> <p>ФК9.Здатність до розробки сценаріїв та проектування смарт-систем з використанням спеціалізованих програмних продуктів.</p> <p>ФК10. Здатність планувати та розвивати проекти в галузі цифрової економіки, здійснювати інформаційну, методичну, матеріальну, фінансову та кадрову підтримку.</p> <p>ФК11. Здатність розробки моделей та застосування методів аналізу та структурування економічних подій та явищ з точки зору знань сучасних теоретичних, організаційних та методологічних основ з цифрової економіки.</p> <p>ФК12. Уміння застосовувати засоби і методи цифрової безпеки, захисту виробничої інформації і персональних даних та прав користувачів цифрових технологій у кіберпросторі.</p> <p>ФК13. Здатність розробки проектів створення повністю децентралізовані систем з високоефективними механізми захисту цілісності та доступності інформації із застосуванням технології розподілених реєстрів (блокчейн).</p> <p>ФК14. Здатність використовувати сервіси електронного урядування, систем електронних відкритих державних даних для забезпечення електронної взаємодії суб'єктів господарювання з державними інформаційними ресурсами та системами.</p> <p>ФК15.Здатність застосовувати технології штучного інтелекту для вирішення проблем інтелектуалізації соціально-економічних систем.</p>
7 - Програмні результати навчання	
	<p>21.Знання основних принципів, напрямів і механізмів цифрової трансформації економіки і суспільства та здатність пояснювати її об'єктивну необхідність.</p> <p>22.Знання можливостей сучасних інформаційно-комунікаційних технологій при використанні їх в управлінні та адмініструванні.</p> <p>23.Уміння розробки алгоритмів, програмування в різних середовищах, у тому числі веб, застосовувати цифрові технології обробки даних для вирішення управлінських задач.</p> <p>24.Уміння виявляти бізнес-задачі, встановлювати стратегічні цілі, прогнозувати розвиток економічних процесів, явищ та механізмів та розробляти бізнес-плани і моделі бізнес-процесів та моделі управління об'єктами (організаційні, функціональні, інформаційні).</p> <p>25.Уміння системно аналізувати економічні об'єкти та процеси на основі створеної моделі, інтерпретувати отримані результати та на основі висновків робити</p>

	<p>обґрунтовані управлінські рішення на всіх рівнях ієрархії і розуміти їх наслідки.</p> <p>26.Здатність створення та оцінки моделей економічних процесів з використанням універсальних програмних засобів та аналітичних платформ, що використовуються для аналізу даних.</p> <p>27.Спроможність використовувати сучасні засоби обробки даних на основі використання геоінформаційних технологій.</p> <p>28.Уміння розробляти проекти інформаційних систем з використанням структурної, функціональної та об'єктно-орієнтованої методології.</p> <p>29.Спроможність розробляти та впроваджувати оптимальні рішення щодо управління розвитком суб'єктів економічної діяльності мікро та макrorівнів на основі використання сучасного економіко-математичного інструментарію та цифрових технологій.</p> <p>30. Знання класифікацій, ієрархій та систем інформаційних ресурсів та сервісів.</p> <p>31.Здатність знаходити оптимальні рішення щодо розвитку, створення та впровадження інформаційних систем та інших аспектів цифровізації.</p> <p>32.Уміння використовувати сучасні глобальні комунікації, хмарні сервіси та цифрові технології мобільних пристроїв.</p> <p>33.Знання засобів і методів цифрової безпеки для захисту виробничої інформації і персональних даних у кіберпросторі.</p> <p>34.Уміння проектувати, моделювати та створювати бази даних та знань з використанням структурованої мови запитів SQL та будувати на їх основі інформаційні системи.</p> <p>35.Володіти іноземною мовою для підвищення ефективності професійної діяльності та міжнародної комунікації.</p> <p>36.Застосовувати сучасні інформаційно-комунікаційні технології в процесі підготовки, прийняття та впровадження управлінських рішень.</p> <p>37.Проводити оцінку використання інформаційних ресурсів та сервісів та здійснювати аналіз рівня готовності органів державної влади та місцевого самоврядування до впровадження новітніх інформаційно-комунікаційних технологій</p>
8 – Ресурсне забезпечення реалізації програми	
Кадрове забезпечення	<p>Всього науково-педагогічних працівників – 62 у т.ч.</p> <ul style="list-style-type: none"> - академіки, члени-кореспонденти НАН України та НААН України – 1 - академіки громадських академій – 2 - доктори наук, професори – 12 - кандидати наук, доценти – 26 - кандидати наук, асистенти – 4 - асистенти без наукового ступеня – 22

<p>Матеріально-технічне забезпечення</p>	<p>Матеріально-технічна база факультету інформаційних технологій відповідає сучасним вимогам для забезпечення навчального процесу і виконання службових обов'язків співробітниками структурних підрозділів факультету. Вся техніка знаходиться в працездатному стані, середній вік ЕОМ, що експлуатуються, становить 6 років. У навчальному процесі функціонують лабораторії: проектування цифрових пристроїв (розгорнуто стенди Trigger та Logic), моделювання та прогнозування, академія Cisco (серверне та мережеве обладнання), технологій програмування (ліцензійне ПЗ для завдань програмування), лабораторія Microsoft Imagine Academy (онлайн курси та сертифікація за лайками Майкрософт), Веб-технологій (розробка веб-орієнтованих систем), інформаційних управляючих систем (програмне забезпечення для проектування та розробки інформаційних систем), комп'ютерного моніторингу довкілля (мікрокомп'ютери, датчики, мікросхеми та плати для виготовлення спец комп'ютерів), лекційні аудиторії обладнані мультимедійними проекторами, екранами, ІР-камерами для системи відео спостереження.</p> <p>У підрозділах факультету функціонує 236 робочих місця, обладнаних персональними комп'ютерами, у тому числі 203 у комп'ютерних класах, 4 фізичних сервери та 2 сервери типу «Лезо» (Blade), які обслуговують 30 віртуальних серверів, у тому числі понад 12 – загальноуніверситетського призначення.</p>
<p>Інформаційне та навчально-методичне забезпечення</p>	<p>Офіційний веб-сайт https://nubip.edu.ua містить інформацію про освітні програми, навчальну, наукову і виховну діяльність, структурні підрозділи, правила прийому, контакти.</p> <p>Всі зареєстровані в університеті користувачі мають необмежений доступ до мережі Інтернет.</p> <p>Бібліотечний фонд багатогалузевий, нараховує понад один мільйон примірників вітчизняної та зарубіжної літератури, у т.ч. рідкісних видань, спец. видів науково-технічної літератури і документів (з 1984 р.), авторефератів дисертацій (з 1950 р.), дисертацій (з 1946 р.), більше 500 назв журналів та більше 50 назв газет. Фонд комплектується матеріалами з сільського та лісового господарства, економіки, техніки та суміжних наук.</p> <p>Бібліотечне обслуговування читачів проводиться на 8 абонементів, у 7 читальних залах на 527 місць, з яких 4 – галузеві, 1 універсальний та 1 спеціалізований читальний зал для професорсько-викладацького складу, аспірантів та магістрів – Reference Room; МБА; каталоги, в т.ч. електронний (понад 180000 одиниць записів); бібліографічні картотеки в тому числі персоналії (з 1954 р.); фонд довідкових і бібліографічних видань</p> <p>Така розгалужена система бібліотеки дає можливість щорічно обслуговувати всіма структурними підрозділами понад 40000 користувачів у рік, у т.ч. 14000 студентів. Книговидача становить більше мільйона примірників у рік.</p> <p>Читальний зал забезпечений бездротовим доступом до мережі Інтернет. Всі ресурси бібліотеки доступні через сайт університету: https://library.nubip.edu.ua.</p> <p>З 1 січня 2017 р. в НУБіП України відкрито доступ до однієї із найбільших наукометричних баз даних Web of Science.</p>

	<p>3 листопада 2017 року в НУБіП України відкрито доступ до наукометричної та універсальної реферативної бази даних SCOPUS видавництва Elsevier. Доступ здійснюється з локальної мережі університету за посиланням https://www.scopus.com.</p> <p>Центр дистанційних технологій навчання проводить підтримку викладачів університету по створенню електронних навчальних курсів на базі LMS Moodle, на якій працює навчально-інформаційний портал https://elearn.nubip.edu.ua.</p> <p>Для забезпечення освітньої програми створено електронні курси до усіх навчальних дисциплін. Кожний електронний навчальний курс містить лекційні матеріали у форматі презентацій, повнотекстових матеріалів, електронних посібників, посилань на он-лайн курси академій Microsoft та Cisco; завдання та методичні рекомендації до виконання лабораторних і проектних робіт з посиланнями на платформи і сервіси для практичної роботи (Azure, CodePlex, Programmr тощо); завдання для контролю та самоконтролю студентів, модульні та атестаційні завдання.</p>
<p>9 - Академічна мобільність</p>	
<p>Національна кредитна мобільність</p>	<p>На основі двосторонніх договорів між НУБіП України та закладами вищої освіти України.</p>
<p>Міжнародна кредитна мобільність</p>	<p>У 2017 році укладено 3 нові угоди про співробітництво у рамках Програми «Еразмус+»: «Кредитна мобільність» за результатами конкурсу 2016-2021 років університет уклав Міжінституційні угоди на реалізацію академічної мобільності із 20 європейськими університетами: Латвійський сільськогосподарський університет; Університетом екології та менеджменту в Варшаві, Польща; Варшавський університет наук про життя, Польща; Університетом Александра Стульгінскіса, Литва; Університет Агрісуп ,Діжон, Франція; Університетом Фоджа, Італія; Університет Дікле, Туреччина; Технічний університет Зволлен, Словаччина; Вроцлавський університет наук про життя, Польща; Вища школа сільського господарства м Лілль, Франція; Університет короля Міхаїла 1, Тімішоара, Румунія; Університет прикладних наук Хохенхайм, Німеччина; Норвезький університет наук про життя. Норвегія; Шведський університет сільськогосподарських наук, UPSALA; Університет Ллейда, Іспанія; Університет прикладних наук Вайєнштефан-Тріздорф, Німеччина; Загребський університет, Хорватія; Неапольський Університет Федеріка 2, Італія; Університетом м.Тарту, Естонія; Словацьким аграрним університетом, м.Нітра.</p> <p>1. Угода про співробітництво та організацію взаємовідносин з Університетом аграрних наук м. Клуж Напока (Румунія) - №75 від 29.06.2017 р.</p> <p>2. Угода про співробітництво та організацію взаємовідносин з Інститутом зоології Словацької Академії Наук - №38 від 11.04.2017р.</p> <p>3. Угода про співробітництво та організацію взаємовідносин з Університетом ветеринарної медицини та фармації в Кошице</p>

	<p>Словацької республіки (2013 р.)</p> <p>4. Угода про співробітництво та організацію взаємовідносин з Вроцлавським природничим університетом (Польща) – №334 від 6.11.2013 р.</p> <p>5. Угода про співробітництво та організацію взаємовідносин з Самарською ДСГА – від 25.09.2013 р.</p> <p>У 2017 році запроваджено програму подвійних дипломів з Поморською академією в м. Слупськ (Польща) для студентів факультету інформаційних технологій.</p> <p>Запроваджено співпрацю щодо обміну студентами спеціальності комп'ютерних наук з Технічним Університетом Юлдіз (м. Стамбул, Туреччина) та Університетом Акденіз (м. Анталія, Туреччина).</p> <p>У відповідності до програми Mevlana четверо студентів 4 курсу ОС “Бакалавр” відібрані на навчання в Університет Акденіз (м. Анталія, Туреччина) у 2018-2019 навчальному році: Анна Гавриленко, Олександр Волохов, Дар'я Хомич та Богдан Настенко.</p> <p>У 2017-2018 н.р. студенти факультету у відповідності до програми Erasmus+ навчалися у Варшавському університеті наук про життя, Польща (Глазунов А.); в Університеті Фоджа, Італія (Плиска Л.). У 2018-2019 навчальному році двоє студентів 1 року навчання ОС “Магістр” Юрій Нам'ясенко та Максим Колісник подали документи на навчання в Варшавський університет наук про життя, м. Варшава, Польща.</p>
Навчання іноземних здобувачів вищої освіти	<p>Навчання іноземних здобувачів вищої освіти проводиться на загальних умовах з додатковою мовною підготовкою.</p> <p>На факультеті інформаційних технологій на навчання залучено 7 студентів іноземців (5 студентів з Туркменії, та 2 з Росії) на спеціальність “Комп'ютерні науки”.</p>

4. Перелік компонент освітньо-професійної програми та їх логічна послідовність

2.1. Перелік компонент ОПП

Код н/д	Компоненти освітньої програми (навчальні дисципліни, курсові проекти (роботи), практики, кваліфікаційна робота)	Кількість кредитів	Форма підсумкового контролю
1	2	3	4
Обов'язкові компоненти ОПП			
ОК1.	Сучасна економічна теорія	8	екзамен
ОК2.	Макроекономіка	4	екзамен
ОК3.	Мікроекономіка	4	екзамен
ОК4.	Вища математика	8	екзамен
ОК5.	Теорія ймовірностей	6	екзамен
ОК6.	Математична і прикладна статистика	5	екзамен
ОК7.	Оптимізаційні методи та моделі	6	екзамен
ОК8.	Інформатика	5	екзамен
ОК9.	Економетрика	4	екзамен
ОК10.	Менеджмент	4	екзамен
ОК11.	Маркетинг	4	екзамен
ОК12.	Фінанси	4	екзамен
ОК13.	Бухгалтерський облік	4	екзамен

OK14.	Вступ до фаху (цифрова економіка)	4	екзамен
OK15.	Цифрові комунікації	4	екзамен
OK16.	Моделювання економіки	4	екзамен
OK17.	Економетрика 2	4	екзамен
OK18.	Технології хмарних обчислень	4	екзамен
OK19.	Технологія проектування та адміністрування БД і СД	4	екзамен
OK20.	Психологія успіху у ринковій економіці	8	екзамен
OK21.	Інформаційні системи	5	екзамен
OK22.	Цифрова інфраструктура	5	екзамен
OK23.	Обробка та аналіз просторових даних	4	екзамен
OK24.	Інтернет речей	6	екзамен
OK25.	Управління ІТ-проектами	6	екзамен
Загальний обсяг обов'язкових компонентів		144	
Вибіркові компоненти ОПП			
<i>Вибірковий блок 1 (за вибором університету)</i>			
ВБ 1.1.	Філософія	4	екзамен
ВБ 1.2.	Історія української державності	3	екзамен
ВБ 1.3.	Етнокulturологія	3	екзамен
ВБ 1.4.	Українська мова (за професійним спрямуванням)	4	екзамен
ВБ 1.5.	Фізичне виховання	8	залік
ВБ 1.6.	Безпека праці і життєдіяльності	4	екзамен
ВБ 1.7.	Іноземна мова	8	екзамен
ВБ 1.8.	Правова культура особистості	3	екзамен
<i>Вибірковий блок 2 (за вибором студента)</i>			
ВБ 2.1.	Алгоритмізація і програмування	3	екзамен
ВБ 2.2.	Технологія створення програмних продуктів	3	екзамен
ВБ 2.3.	Веб-програмування	6	екзамен
ВБ 2.4.	Електронна комерція	3	екзамен
ВБ 2.5.	Системний аналіз і проектування ІС	4	екзамен
ВБ 2.6.	Ризикологія	4	екзамен
ВБ 2.7.	Економічний та фінансовий аналіз	4	екзамен
ВБ 2.8.	Аналітика з R	4	екзамен
ВБ 2.9.	Технології штучного інтелекту	4	екзамен
ВБ 2.10.	Дослідження операцій	4	екзамен
ВБ 2.11.	Системи прийняття рішень	4	екзамен
ВБ 2.12.	Ділова етика та переговори	4	екзамен
ВБ 2.13.	Цифрова безпека	4	екзамен
ВБ 2.14.	Технологія блокчейн	4	екзамен
ВБ 2.15.	Цифрові технології публічного управління	4	екзамен
Інші види навчання			
Навчальна практика		18	
Підготовка і захист бакалаврської роботи		6	
Загальний обсяг вибірових компонент:		96	
ЗАГАЛЬНИЙ ОБСЯГ ОСВІТНЬО-ПРОФЕСІЙНОЇ ПРОГРАМИ		240	

Обов'язкові компоненти ОПП

Сучасна економічна теорія. Потреби та споживчі блага. Суспільне виробництво та ресурси Економічні відносини власності. Економічні системи. Товарне виробництво – основа ринкової економіки. Гроші у функціонуванні ринку. Економічний механізм ринку Рівні види ринків та ринкова інфраструктура. Формування доходів у ринковій економіці. Підприємство в системі ринкових відносин. Підприємництво. Домогосподарство у функціонуванні ринкової економіки. Управління підприємством. Менеджмент. Маркетингова діяльність. Національна економіка як ціле. Макроекономічна рівновага. Макроекономічна нестабільність.

Макроекономіка. Теоретичні основи макроекономіки, макроекономіка як наука. Методика розрахунку основних макроекономічних показників. Макроекономічна нестабільність, безробіття та інфляція. Сукупний попит і сукупне пропонування. Споживання, заощадження та інвестиції, сукупні видатки і ВВП; Економічні функції держави: держава в системі макроекономічного регулювання. Фіскальна політика. Грошовий ринок і монетарна політика. Ринок праці та соціальна політика. Відкрита модель макроекономічного кругообороту та економічне зростання.

Мікроекономіка. Методологічні принципи мікроекономічного аналізу економічної поведінки суб'єктів ринку. Універсальні інструменти прийняття раціональних господарських рішень. Закономірності функціонування мікросистем індивідів, домашніх господарств, підприємств, організацій. Характеристика та аналіз основних типів ринкових структур – досконалої конкуренції, чистої монополії, монополістичної конкуренції, олігополії. Вплив загальної ринкової рівноваги на ефективність розміщення ресурсів в економіці, причини обмеженої недостатності ринкового регулювання, критерії добробуту, необхідності втручання в економіку.

Вища математика. Множини та функції: операції з множинами; відображення множин; обмеженість, точні межі числової множини; принцип Кантора вкладених сегментів; еквівалентні множини; зчислені та незчисленні множини. Теорія границь: границя послідовності; границя функції; часткова, верхня та нижня границі функції. Неперервність функції: локальні властивості неперервних функцій; властивості неперервних функцій на відрізку. Диференційне числення функцій однієї змінної: похідні та диференціали довільного порядку, властивості диференційованих функцій; формула Тейлора; дослідження на екстремум і побудова графіків функцій. Невизначений інтеграл: первісна і невизначений інтеграл, їх властивості; заміна змінної та інтегрування частинами; табличні інтеграли; методи інтегрування: раціональних функцій

Теорія ймовірностей. Основні поняття. Класифікація випадкових подій. Ймовірність випадкової події. Класичне, статистичне та геометричне визначення ймовірності. Практично достовірна та практично неможлива подія. Числові характеристики випадкової величини: математичне сподівання, дисперсія, середнє квадратичне відхилення, моменти,

асиметрія, ексцес, мода, медіана. Закони розподілу ймовірностей нормальний, показників, рівномірний, Пуассона. Коефіцієнт кореляції. Нерівність Чебишева. Групування інформації. Принцип визначення та перевірка нульової гіпотези. Критерії узгодження для перевірки гіпотез.

Математична і прикладна статистика

Методологічні засади статистики; статистичне спостереження; зведення і групування статистичних даних; узагальнюючі статистичні показники; аналіз рядів розподілу; аналіз концентрації; диференціації та подібності розподілів; вибірковий метод; статистичні методи вимірювання взаємозв'язків; аналіз інтенсивності динаміки; аналіз тенденцій розвитку та коливань; індексний метод; подання статистичних даних: таблиці, графіки, карти.

Оптимізаційні методи та моделі. Концептуальні аспекти математичного моделювання економіки. Оптимізаційні економіко-математичні моделі. Задача лінійного програмування та методи її розв'язування. Теорія двоїстості. Цілочислове програмування. Спеціальні задачі лінійного програмування. Моделі нелінійного програмування. Кількісне оцінювання ризику. Математичні методи розв'язку задач лінійного програмування, сфера їх застосування, переваги та недоліки. Основні математичні методи розв'язку задач нелінійного програмування переваги та недоліки; математичний апарат побудови економетричних моделей.

Інформатика. Предмет, методи і завдання дисципліни, теоретичні основи інформатики, системне забезпечення інформаційних процесів, програмні засоби роботи зі структурованими документами, мережні технології, застосування Internet в економіці, Основи Web-дизайну, організація комп'ютерної безпеки та захисту інформації, програмні засоби роботи з базами та сховищами даних, основи офісного програмування, експертні і навчальні системи, перспективи розвитку інформаційних технологій.

Економетрика. Принципи побудови економетричних моделей. Моделі множинної регресії. Узагальнені економетричні моделі. Економетричні моделі динаміки. Математичний апарат побудови економетричних моделей. Методика побудови економетричних моделей. Методика розрахунку параметрів моделей на персональних ЕОМ з використанням пакетів прикладних програм.

Менеджмент. Організація як об'єкт управління, сутність та особливості діяльності менеджерів, розвиток поглядів на менеджмент. Принципи та методи управління. Внутрішнє і зовнішнє середовище організації: Комунікації у менеджменті та процес прийняття управлінських рішень. Планування діяльності організації: Проектування організаційної структури. Мотивація роботи працівників організації, система і процес контролю в організації. Формування та розвиток колективу, керівництво та лідерство. Ефективність системи управління організацією.

Маркетинг. Сутність маркетингу та його сучасна концепція. Система і характеристика сучасного маркетингу. Маркетингові дослідження. Маркетингова товарна політика. Планування нових товарів. Маркетингова цінова політика. Методи маркетингового ціноутворення. Маркетингова політика комунікацій. Комплекс маркетингових комунікацій. Маркетингова політика розподілу. Управління каналами розподілу. Організація і контроль маркетингової діяльності підприємства.

Фінанси. Предмет фінансової науки. Фінансові категорії. Генезис і еволюція фінансів. Фінансове право і фінансова політика. Податки і податкова система. Бюджет. Бюджетна система. Страхування. Страховий ринок. Фінансовий ринок. Фінанси суб'єктів господарювання. Міжнародні фінанси. Фінансовий менеджмент.

Бухгалтерський облік. Загальна характеристика бухгалтерського обліку, його предмет і метод. Бухгалтерський баланс. Рахунки бухгалтерського обліку і подвійний запис. Оцінювання і калькуляція. Документація, інвентаризація, техніка і форми бухгалтерського обліку. Облік необоротних активів. Облік запасів. Облік грошових коштів та дебіторської заборгованості. Облік фінансових інвестицій. Облік власного капіталу. Облік зобов'язань. Облік праці, її оплати та соціального страхування персоналу. Облік витрат діяльності підприємства. Облік доходів і фінансових результатів. Фінансова звітність.

Вступ до фаху (цифрова економіка). Поняття цифрової економіки. Основні цілі цифрового розвитку. Прискорений сценарій цифрового розвитку. Цифровізація як основа створення кіберфізичного простору та проведення цифрової трансформації економіки. Принципи цифровізації. Напрями цифрового розвитку. Розвиток цифрових компетенцій. Впровадження концепції цифрових робочих місць. Цифровізація реального сектору економіки. Індустрія 4.0. Реалізація проектів цифрових трансформацій. Кібербезпека та громадська безпека. Цифровізація освіти. Електронне урядування та електронна демократія. Гармонізація з європейськими та світовими науковими ініціативами.

Цифрові комунікації. Поняття про цифрові комунікації та основні їх види, хмарні сервіси та їх використання у сучасному інформаційному просторі, інструменти для комунікації, колаборації та кооперації, взаємодія у соціальних мережах, створення текстового та графічного контенту, цифровий етикет та оптимізацію процесів взаємодії. Методологія досліджень соціальних комунікацій. Теорія та історія соціальних комунікацій. Прикладні соціально-комунікаційні технології. Суспільні комунікації в менеджменті.

Моделювання економіки. Методологія та методика моделювання. Математичні моделі реальних економічних систем. Концептуальні засади моделювання економіки. Алгоритмічні моделі в економіці. Виробничі функції. Рейтингове оцінювання в економіці. Моделі поведінки виробників, споживачів. Модель міжгалузевого балансу. Макроекономічні моделі

Економетрика 2. Базисні принципи побудови економетричних моделей. Економетричні моделі аграрного виробництва. Просторові одночасні моделі. Оцінка еластичності окремих входів виробничого процесу. Динамічні моделі для окремої ферми. Мультиколінеарність в аналізі аграрного бізнесу. Аналіз часових рядів на прикладі цінової динаміки світового ринку. Економетричні моделі попиту та пропозиції. Панельна регресія. Прогноз за допомогою ARIMA*ARIMAS.

Технології хмарних обчислень. Суть та визначення хмарних обчислень. Характеристики хмарних обчислень. Класифікація моделей обслуговування у хмарі. Моделі хмарного розміщення. Системи віртуалізації. Мережева взаємодія систем віртуалізації. Сховища даних у хмарі. Розгортання хмарних середовищ та реалізація різних типів обслуговування і збереження даних. Високодоступні (High Availability) хмарні сервіси. Керування хмарою та розподіл ролей для користувачів хмари.

Технологія проектування та адміністрування БД і СД. Реляційна модель даних, яка вміщує реляційну алгебру та реляційне обчислення. Класичний підхід до проектування баз даних на підставі принципів нормалізації. Провідні риси підходів до семантичного моделювання баз даних, питання планування, розробки, впровадження та супроводження баз даних, введення до структурованої мови запитів SQL ,типи даних, які застосовуються в SQL, засоби визначення об'єктів бази даних, маніпулювання даними, засоби вибірки даних. Засоби розробки баз даних та додатків до баз в інтегрованих середовищах розробки Access. Особливості розробки баз даних для MySQL Розглядаються принципи роботи експертних систем, нейронних мереж, принципи формування баз знань.

Психологія успіху у ринковій економіці. Моделі взаємовідносин держави та особистості. Рівень довіри у суспільстві та економічний розвиток (пастка бідності, психологія конфліктів). Ризики не реалізації здібностей. Психологія самоосвіти. Сучасна теорія контрактів. Запобігання ризику та темпи економічного розвитку. Психологічні і економічні складові корумпованості суспільства.

Інформаційні системи. Сутність інформаційних систем та їх значення в управлінні сучасними організаціями. Сучасний стан і тенденції розвитку інформаційних технологій. Методологія розроблення інформаційних систем, визначення їх якості та ефективності. Основні засади управління інформаційними ресурсами та технологіями. Формування інформаційної структури на підприємстві. Використання інтегрованих автоматизованих інформаційних систем у бізнесі. Визначення основних характеристик експертних систем. Використання технологій штучного інтелекту в управлінні організаціями.

Цифрова інфраструктура. Сутність цифрової інфраструктури. Сучасний стан і тенденції розвитку цифрової інфраструктури. Апаратні компоненти для побудови цифрової інфраструктури. Програмні компоненти

цифрової інфраструктури. Безпека цифрової інфраструктури. Технології блокчейн у цифровій інфраструктурі.

Обробка та аналіз просторових даних. Основні принципи збору й обробки просторових даних. Основні етапи попередньої та тематичної обробки просторових даних. Базові та сучасні методи обробки часових рядів просторових даних. Застосування сучасних математико-статистичних та інтелектуальних методів аналізу даних. Створення аналітичних матеріалів (звітів, презентацій, та ін. інфографічних матеріалів) для прийняття управлінських рішень.

Інтернет речей. Огляд основних можливостей IoT систем. Реалізація невеликих проектів на базі мікроконтролерів Arduino та MIPS. Проектування систем «smart city» на базі Raspberry Pi3.

Управління IT-проектами Теоретичні основи управління проектами. Класифікація і оточення проектів. Життєвий цикл проекту. Використання стандартів життєвих циклів інформаційних систем. Структура проекту. Управління процесом виконання проекту. Організація проектно-орієнтованої діяльності. Планування в УП. Контроль в управлінні проектами. Управління виконанням проектів. Управління предметною сферою проектів. Управління часом у проекті. Управління вартістю проекту. Управління якістю в проекті. Інтегровані функції управління проектами. Автоматизація функцій управління проектами.

2. Вибіркові компоненти ОПП

Вибірковий блок 1 (дисципліни за вибором університету)

Філософія. В курсі викладається система знань із таких розділів філософії як онтологія, гносеологія (теорія пізнання), соціальна філософія, історичні типи філософії, що розкривають сутність відношення “людина – світ” в його найосновніших проявах. Курс відзначається світоглядною орієнтацією, яка дозволяє синтезувати набуті знання з фахових та гуманітарних дисциплін у цілісне світосприймання – теоретичне підґрунтя університетського рівня підготовки фахівців.

Історія української державності Змістом навчальної дисципліни «Історія української державності» є вивчення основних етапів становлення та розвитку державності на українських землях, самобутнього державотворчого шляху української нації. Розбудова самостійної держави потребує висококваліфікованих, патріотично налаштованих, соціально зорієнтованих фахівців, здатних продовжити кращі традиції українства. Відповіддю на ці обставини і є вивчення даної дисципліни у вищих навчальних закладах, що дозволить опанувати теоретичний курс, творчо застосовувати набуті знання на практиці та самостійно осмислювати закономірності державотворчого процесу, орієнтуватись у суспільно-політичному житті, відчути свою причетність до тисячолітньої державотворчої традиції українського народу.

Етнокультурологія. Зміст дисципліни «Етнокультурологія» зумовлене необхідністю всебічного розвитку стратегічних напрямів української державності, досягнення, місце та роль української культури в контексті зарубіжної культури. У дисципліні подано змістову інформацію про походження українців, їхню духовну культуру, господарство, побут, родину. Здійснення економічних, соціальних, політичних реформ вимагає відповідного рівня загальнолюдської та національної культури. Лише через свідомість окремої особистості, через її високі морально-етичні та патріотичні почуття можливі справжні зміни в українському суспільстві.

Українська мова (за професійним спрямуванням) Метою вивчення дисципліни є підвищення рівня загальномовної підготовки, комунікативної компетентності студентів, практичне оволодіння основами стилістики української мови, що забезпечить професійне спілкування на належному мовному рівні. Дисципліна покликана узагальнити й систематизувати знання з української мови, сформувані уміння і навички для оптимальної мовної поведінки в професійній сфері.

Фізичне виховання Мета викладання дисципліни полягає у формуванні фізичної культури молодого фахівця і здатності реалізувати її в соціально-професійній підготовці та в сім'ї. Завданням вивчення дисципліни є зміцнення здоров'я студентів та розвиток фізичних здібностей, які відповідають професійній діяльності майбутнього фахівця.

Іноземна мова(англійська, німецька, французька, іспанська). Вивчення дисципліни розвиває у студентів комунікативну компетенцію, а саме використання навичок, умінь та знань з іноземної мови у процесі ділового спілкування з представниками інших країн з різноманітних питань, пов'язаних із бізнесом і ринком праці в галузі сільського господарства, підготовки до участі у міжнародних конференціях, проектах та дискусіях, а також проведення презентацій, письмового обміну діловою інформацією (офіційні та неофіційні листи, резюме різні види науково-дослідних статей і звітів), сприяючи, таким чином, різнобічному розвитку особистості студента та його соціалізації в іншомовному суспільстві.

Безпека праці і життєдіяльності. Життя людини і здоров'я в умовах впливу негативних факторів середовища роботи та мешкання. Правова та нормативна база для захисту здоров'я та життя людини. Застосування індивідуальних і колективних засобів захисту здоров'я і життя людини.

Правова культура особистості. Основи теорії держави і права. Основи конституційного права. Основи правосуддя та правоохоронної діяльності в Україні. Основи адміністративного, фінансового та кримінального права. Основи цивільного, сімейного, господарського, трудового, екологічного, аграрного, природо-ресурсного та земельного права.

Вибірковий блок 2 (дисципліни за вибором студентів)

Алгоритмізація і програмування. Алгоритм та основні поняття алгоритмізації; властивості алгоритмів; способи представлення алгоритмів. Лінійні алгоритми. Алгоритми із розгалуженням. Алгоритми з повторенням. Елементи алгебри логіки. типові алгоритмічні структури Класифікація мов програмування; середовище програмування та його основні елементи. Основи програмування мовою C++, рекурсія, низхідне та висхідне програмування, організація даних та алгоритми їх оброблення, файлові та динамічні структури даних.

Технологія створення програмних продуктів. Базові концепції сучасного програмування. Лінійне, структурне, процедурне і модульне програмування. Основи об'єктно-орієнтованого модулювання, проектування і програмування. Обробка складних структур даних, робота з файлами. Проектування графічного інтерфейсу користувача. Основні етапи життєвого циклу програмного продукту.

WEB-програмування. Основні конструкції мови, прийоми розмітки й зв'язок з іншими інструментами розробки WEB-сторінок. Застосування каскадних таблиць стилів CSS в HTML . Опис синтаксису CSS, варіанти розміщення опису CSS у тілі документа й за його межами, Атрибути CSS для блокових і рядкових елементів розмітки. Методи позиціювання елементів розмітки за допомогою CSS. Основи програмування на JavaScript Логіка розробки JavaScript-кода й основні принципи його використання на сторінках World Wide Web Мова програмування PHP. Технологія клієнт-сервер, як основна сфера додатка мови PHP.

Електронна комерція. Роль електронної комерції в цифровій економіці. Суть електронної комерції та її особливості. Моделі електронної комерції. Маркетплейси. Безпека та захист інформації в електронній комерції. Шифрування інформації. Протоколи і стандарти безпеки віртуальних платежів. Платіжні системи в Інтернет. Електронні гроші. Криптовалюта. Фінансові системи в Інтернет. Інтернет-банкінг. Ринок банківських послуг в Інтернет. Інтернет-трейдинг. Інтернет-страхування. Способи та інструменти Інтернет-реклами. Інтернет-маркетинг.

Системний аналіз і проектування ІС. Інформаційні технології та системи: загальна характеристика. Системний аналіз. Структурно-функціональний аналіз ІС. Специфікація функціональних вимог до ІС. Моделювання потоків даних. Об'єктно-орієнтований аналіз. Стандарти проектування ІС та оформлення проектної документації. Інструментальні засоби проектування ІС. Модель даних. Стандарт UML: статичні та динамічні діаграми.

Ризикологія. Кількісні методи оцінки ризику. Функція особистої корисності. Кількісні характеристики оцінки ступеню ризику. Ігрові методи прийняття рішень в умовах невизначеності. Розв'язування конфліктних ситуацій за допомогою ігрових методів. Фундаментальні співвідношення

ризиків та прибутковості. Фундаментальні співвідношення ризику та прибутковості окремих інструментів фінансового ринку.

Економічний та фінансовий аналіз. Предмет та види економічного аналізу. Метод і методика економічного аналізу. Інформаційна база економічного аналізу. Способи і прийоми економічного аналізу. Аналіз організаційно-технічного рівня виробництва. Аналіз основних виробничих фондів, матеріальних ресурсів підприємства та використання виробничих потужностей. Аналіз витрат на виробництво та реалізацію продукції, робіт, послуг. Аналіз собівартості продукції. Аналіз прибутку та рентабельності. Аналіз фінансового стану та фінансової діяльності підприємства.

Аналітика з R. Вступ до R. Інструменти аналізу даних. Основи програмування в R. Типи даних в R. Зчитування і запис даних в R. Робота з бібліотеками та пакетами в R. Дескриптивний аналіз. Статистичний аналіз в R: середнє значення, медіана, мода, квантілі, дисперсія та середньоквадратичне відхилення, варіація. Графічне представлення даних в R. Лінійна регресія. Регресійний аналіз в R. Логістична регресія.

Технології штучного інтелекту. Сучасні інтелектуальні технології. Алгоритми прийняття оптимальних рішень за допомогою відповідних евристик Системи переробки візуальної інформації. Представлення знань в інтелектуальних системах. Автоматизовані системи розпізнавання образів. Експертні системи. Нечітка логіка та штучні нейронні мережі. Генетичні алгоритми. Еволюційні інтелектуальні системи. Застосування інтелектуальних систем для вирішення задач різного типу.

Дослідження операцій. Сутність етапів дослідження операцій, принципи та прийоми математичного моделювання операцій, принципи підбору математичного і програмного забезпечення для практичної реалізації задач. Моделі масового обслуговування. Моделі управління запасами. Моделі поведінки людей. Моделі управління ризиками.

Системи прийняття рішень. Основні положення теорії прийняття рішень. Процес прийняття і реалізації управлінських рішень. Експертні методи і системи прийняття рішень. Методи і системи прийняття рішень в умовах визначеності. Методи і системи прийняття рішень в умовах ризику. Застосування теорії корисності до прийняття рішень. Методи і системи прийняття рішень в умовах конфлікту.

Ділова етика та переговори. Етичні проблеми управління та ділового спілкування. Моральні основи ділового спілкування. Організація ділового спілкування. Теорія і практика техніки ділового спілкування. Форми колективного обговорення проблем. Етичні та психологічні вимоги до публічних виступів. Етика ведення переговорів.

Цифрова безпека. В дисципліні розглядаються основи безпеки в комп'ютерних мережах. Розгортання мережевої інфраструктури на підприємстві та налагодження її роботи здатності. Основи кібернетичної та цифрової грамотності у працівників.

Технологія блокчейн. Визначення та основні поняття технології блокчейн. Переваги та недоліки блокчейну. Основні принципи роботи

блокчейн. Опис блоків, їх формування та закриття. Механізми, що забезпечують дієздатність і надійність блокчейна. Алгоритми Proof of Work або PoW(виконаної роботи) і Proof of Stake або PoS(підтвердження частки). Програмні платформи реалізації технології блокчейн. Платформа Ethereum. Смарт контракти. Области застосування блокчейну та конкретні проекти його реалізації. Застосування технології блокчейн в Україні.

Цифрові технології публічного управління. Визначення електронного урядування. Рівні реалізації електронного урядування. Електронна демократія. Концепція розвитку електронної демократії в Україні. Інформаційні сервіси в управлінні та адмініструванні. Механізм запровадження петицій до президента, Кабінету міністрів України та Верховної Ради України. Портал адміністративних послуг. Система тендерних закупівель Prozorro. Офіційний портал публічних фінансів України. Портал відкритих даних. Проект "Відкритий бюджет". Інформаційні сервіси громадських організацій.

3. Форма атестації здобувачів вищої освіти

Атестація випускників освітньої програми «Цифрова економіка» спеціальності 051- «Економіка» проводиться у формі комплексного державного екзамену за фахом та захисту випускної бакалаврської роботи та завершується видачею документу встановленого зразка про присудження йому ступеня бакалавра із присвоєнням кваліфікації: Бакалавр економіки. Атестація здійснюється відкрито і публічно.

4. Матриця відповідності програмних компетентностей компонентам освітньо-професійної програми «Цифрова економіка»

	OK1	OK2	OK3	OK4	OK5	OK6	OK7	OK8	OK9	OK10	OK11	OK12	OK13	OK14	OK15	OK16	OK17	OK18	OK19	OK20	OK21	OK22	OK23	OK24	OK25	
ЗК1	*													*		*				*						
ЗК2		*		*	*		*	*	*							*	*				*					*
ЗК3	*													*						*	*					
ЗК4		*				*	*			*	*	*				*	*						*			*
ЗК5			*													*		*	*	*	*	*		*	*	
ЗК6										*										*	*					*
ЗК7		*								*	*	*	*							*						
ФК1														*							*	*		*		
ФК2							*	*	*								*						*			
ФК3					*		*	*	*							*	*									
ФК4		*			*	*	*	*	*						*	*	*	*				*				
ФК5	*													*	*	*						*				
ФК6										*					*							*				
ФК7		*								*																
ФК8														*												
ФК9															*			*						*		
ФК10										*	*	*	*								*	*				*
ФК11		*	*				*	*						*		*										
ФК12															*							*				
ФК13														*				*			*					
ФК14																		*			*					
ФК15																		*			*					
ФК16																		*			*					
ФК17																		*			*					
ФК18																		*			*					
ФК19																		*			*					
ФК20																		*			*					
ФК21																		*			*					
ФК22																		*			*					
ФК23																		*			*					
ФК24																		*			*					
ФК25																		*			*					

Продовження таблиці

	ВБ1.1	ВБ1.2	ВБ1.3	ВБ1.4	ВБ1.5	ВБ1.6	ВБ1.7	ВБ1.8	ВБ2.1	ВБ2.2	ВБ2.3	ВБ2.4	ВБ2.5	ВБ2.6	ВБ2.7	ВБ2.8	ВБ2.9	ВБ2.10	ВБ2.11	ВБ2.12	ВБ2.13	ВБ2.14	ВБ2.15	
ЗК1	*					*		*						*					*		*	*	*	
ЗК2	*								*	*	*		*			*	*							*
ЗК3	*		*	*				*													*			*
ЗК4		*												*			*	*	*					*
ЗК5							*			*	*	*									*	*	*	*
ЗК6					*	*						*	*						*			*	*	*
ЗК7												*		*										*
ФК1									*							*								
ФК2																	*							
ФК3												*				*								
ФК4									*	*										*				
ФК5									*	*	*					*				*				
ФК6																			*					*
ФК7														*										*
ФК8																*								
ФК9									*	*	*	*												
ФК10									*	*	*	*												
ФК11									*	*	*	*				*								
ФК12									*	*	*	*								*	*			
ФК13									*	*	*	*										*		
ФК14									*	*	*	*												*
ФК15									*	*	*	*					*							

5. Матриця забезпечення програмних результатів навчання (ПР) відповідними компонентами освітньо- професійної програми «Цифрова економіка»

	ОК1	ОК2	ОК3	ОК4	ОК5	ОК6	ОК7	ОК8	ОК9	ОК10	ОК11	ОК12	ОК13	ОК14	ОК15	ОК16	ОК17	ОК18	ОК19	ОК20	ОК21	ОК22	ОК23	ОК24	ОК25	
ПР1	*	*						*						*	*	*		*				*		*	*	
ПР2								*							*			*				*				
ПР3				*	*			*													*					
ПР4			*							*	*	*	*								*					
ПР5			*							*						*										
ПР6		*	*				*	*								*						*				
ПР7								*	*								*							*		
ПР8								*	*									*				*			*	
ПР9	*	*	*			*		*	*	*	*				*		*	*				*				
ПР10									*						*		*					*				
ПР11							*														*				*	
ПР12															*	*		*				*		*		
ПР13															*							*	*			
ПР14				*				*			*										*					*
ПР15		*	*				*	*	*							*	*					*	*			*
ПР16		*	*				*	*	*						*		*	*				*	*			*
ПР17								*							*		*	*				*	*			*

Продовження таблиці

	ВБ1.1	ВБ1.2	ВБ1.3	ВБ1.4	ВБ1.5	ВБ1.6	ВБ1.7	ВБ1.8	ВБ2.1	ВБ2.2	ВБ2.3	ВБ2.4	ВБ2.5	ВБ2.6	ВБ2.7	ВБ2.8	ВБ2.9	ВБ2.10	ВБ2.11	ВБ2.12	ВБ2.13	ВБ2.14	ВБ2.15
ПР1	*											*				*	*		*		*	*	*
ПР2																	*		*			*	*
ПР3									*	*	*		*					*					
ПР4												*	*		*	*				*			
ПР5	*												*						*				*
ПР6									*	*	*				*	*							
ПР7									*	*	*												
ПР8										*						*			*				
ПР9									*	*			*		*	*							
ПР10		*	*	*		*		*															
ПР11									*	*	*	*	*										
ПР12																	*				*		*
ПР13										*	*		*								*		*
ПР14										*	*	*											
ПР15						*																	
ПР16										*	*	*		*								*	*
ПР17										*	*										*	*	*

МІНІСТЕРСТВО ОСВІТИ І НАУКИ УКРАЇНИ
НАЦІОНАЛЬНИЙ УНІВЕРСИТЕТ БІОРЕСУРСІВ І ПРИРОДОКОРИСТУВАННЯ УКРАЇНИ

НАВЧАЛЬНИЙ ПЛАН
підготовки фахівців 2018 року вступу

Рівень вищої освіти (ОС)	<u>Перший (бакалаврський)</u>
Галузь знань	<u>05 «Соціальні і поведінкові науки»</u>
Спеціальність	<u>051 «Економіка»</u>
Освітня програма	<u>Цифрова економіка</u>
Орієнтація освітньої програми	<u>Освітньо-професійна</u>
Форма навчання	<u>денна</u>
Термін навчання (обсяг ЄКТС)	<u>4 роки, 240 кредитів</u>
На основі	<u>Повної загальної середньої освіти</u>
Ступінь вищої освіти	<u>«Бакалавр»</u>
Кваліфікація	<u>Бакалавр економіки</u>

ГРАФІК НАВЧАЛЬНОГО ПРОЦЕСУ
підготовки фахівців першого (бакалаврського) рівня вищої освіти 2018 року вступу
спеціальності 051 “Економіка”
Освітньо-професійна програма «Цифрова економіка»

Курс	2018 р.																2019 р.																																				
	Вересень				Жовтень					Листопад				Грудень			Січень				Лютий			Березень				Квітень			Травень			Червень			Липень			Серпень													
	3	10	17	24	1	8	15	22	29	5	12	19	26	3	10	17	24	31 XII	7	14	21	28	4	11	18	25	4	11	18	25	1	8	15	22	29 IV	6	13	20	27	3	10	17	24	1	8	15	22	29 VII	5	12	19	26	
8	15	22	29	6	13	20	27	3 XI	10	17	24	1 XII	8	15	22	29	5	12	19	26	2 II	9	16	23	2 III	9	16	23	30	6	13	20	27	4	11	18	25	1 VI	8	15	22	29	6	13	20	27	3	10	17	24	31		
1	2	3	4	5	6	7	8	9	10	11	12	13	14	15	16	17	18	19	20	21	22	23	24	25	26	27	28	29	30	31	32	33	34	35	36	37	38	39	40	41	42	43	44	45	46	47	48	49	50	51	52		
I																		:	:	=	=	=	=	=														:	:	:	0	0	0	0	0	0	0	=	=	=	=	=	=

Умовні позначення:

	Теоретичне навчання	:	Екзаменаційна сесія	=	Канікули	O	Навчальна практика	X	Виробнича практика	II	Дипломне проектування	//	Державна атестація	3	Захист матеріалів практики
--	---------------------	---	---------------------	---	----------	---	--------------------	---	--------------------	----	-----------------------	----	--------------------	---	----------------------------

II. ПЛАН НАВЧАЛЬНОГО ПРОЦЕСУ

№ п.п.	Назва навчальної дисципліни	Загальний обсяг		Форми контролю знань (за семестрами)			Аудиторні заняття			Самостійна робота	Практична підготовка		Розподіл тижневих годин за курсами та семестрами									
							Всього	у тому числі					I курс	II курс	III курс	IV курс						
		лекції	лабораторні	практичні	Семестри																	
					1	2		3	4		5	6	7	8								
		Кількість тижнів у семестрі																				
		Годин	(1 ЄКТС 30 год.) Кредитів	Екзамен	Залік	Курсова робота					Навчальна практика	Виробнича практика	15	15	15	15	15	15	15	15	12	
1	2	3	4	5	6	7	8	9	10	11	12	13	14	15	16	17	18	19	20	21	22	
1. ОБОВ'ЯЗКОВІ НАВЧАЛЬНІ ДИСЦИПЛІНИ																						
1.1. Обовязкові навчальні дисципліни за спеціальністю "Економіка"																						
1.	Сучасна економічна теорія	120	4	1			60	30		30	60			4								
2.	Макроекономіка	120	4	4			45	15		30	75					3						
3.	Мікроекономіка	150	5	3		3	60	30		30	90					4						
4.	Вища математика	240	8	2			180	90		90	60			6	6							
5.	Теорія ймовірностей	150	5	3			60	30		30	90					4						
6.	Математична і прикладна статистика	180	6	4		4	120	30		90	60					8						
7.	Оптимізаційні методи та моделі	150	5	3			60	30	30		90					4						
8.	Інформатика	180	6	2			120	60	60		60			4	4							
9.	Економетрика	120	4	4			45	15	30		75							3				
10.	Менеджмент	120	4	5			45	15		30	75							3				
11.	Маркетинг	120	4	5			45	15		30	75							3				
12.	Фінанси	120	4	7			45	15		30	75										3	
13.	Бухгалтерський облік	120	4	4			45	15		30	75					3						
14.	Вступ до фаху (цифрова економіка)	120	4	3			45	15	30		75					3						

5.	Системний аналіз і проектування ІС	120	4	8		8	36	12	24		84								3		
6.	Ризикологія	120	4	5			45	15	30		75					3					
7.	Економічний та фінансовий аналіз	120	4	8			36	12	24		84								3		
8.	Аналіз даних з R)	120	4	6			60	30	30		60						4				
9.	Актурна математика	120	4	8			48	24	24		72								4		
10	Дослідження операцій	120	4	4			45	15	30		75			3							
11	Системи прийняття рішень	120	4	8			48	24	24		72								4		
12	Ділова етика та переговори	120	4	6			60	30	30		60						4				
13	Інформаційна безпека	120	4	7			60	30	30		60							4			
14	Основи технології блокчейн	120	4	7			60	30	30		60							4			
15	Цифрові технології публічного управління	120	4	8			36	12	24		84								3		
	Всього за вибором студентів	1770	59	96	0		780	336	444	0	990	0	0	0	0	4	7	3	1	11	20
	РАЗОМ вибіркові навчальні дисципліни	2880	96	112	0		1395	516	624	255	1485	0	0	13	8	13	14	7	1	11	20
3. ІНШІ ВИДИ НАВЧАННЯ																					
	Військова підготовка	870	29		8		436			436	434										
	Практична підготовка	540	18																		
	Підготовка і захист бакалаврської роботи	180	6																		
	Всього годин навчальних занять (без військової підготовки)	7200	240				3033	1287	1080	666	3447	540	0	30	30	28	28	26	2	6	24

III. СТРУКТУРА НАВЧАЛЬНОГО ПЛАНУ

Навчальні дисципліни	Години	Кредити	%
1. Обов'язкові навчальні дисципліни	4320	144	60
2. Вибіркові навчальні дисципліни	2880	96	40
2.1. Дисципліни за вибором університету	1110	37	15,4
2.2. Дисципліни за вибором студентів	1770	59	24,6
Інші види навчання (обов'язкова частина)	720	24	10,0
Разом за ОС	7200	240	100,0

IV. ЗВЕДЕНІ ДАНІ ПРО БЮДЖЕТ ЧАСУ, ТИЖНІ

Рік навчання	Теоретичне навчання	Екзаменаційна сесія	Практична підготовка	Підготовка бакалаврської роботи	Державна атестація	Канікули	Всього
1	30	5	6			11	52
2	30	5	6			11	52
3	30	5	6			11	52
4	27	5	0	4	2	5	43
Разом за ОС	117	20	18	4	2	38	199

V. ПРАКТИЧНА ПІДГОТОВКА

№	Вид практики	Семестр	Години	Кредити	Кількість тижнів
1	Технологія виробництва продукції тваринництва	2	30	1	1
2	Технологія виробництва продукції рослинництва	2	30	1	1
3	Суспільні комунікації	2	60	2	2
4	Інформатика	2	60	2	2
6	Технологія створення програмних продуктів	4	120	4	4
7	Веб-програмування	6	30	1	1
8	Суспільні комунікації	4	60	2	2
9	Технології проектування та адміністрування БД та СП	6	60	2	2
10	Моделювання економіки	6	90	3	3

VI.КУРСОВІ РОБОТИ І ПРОЕКТИ

№	Назва дисципліни	Години	Кредити	Курсов а робота	Курсов ий проект	Семес тр
1	Мікроекономіка	30	1	кр		3
2	Дослідження операцій	30	1	кр		4
3	Економетрика	30	1		кп	5
4	Технологія проектування та адміністрування Бд і СД	30	1		кп	6
5	Моделювання економіки	30	1		кп	7

VII.ДЕРЖАВНА АТЕСТАЦІЯ

№	Складова атестації	Години	Кредити	Кількість тижнів
1	Комплексний державний екзамен за фахом	60	2	2
2	Підготовка та захист бакалаврської роботи	60	2	4



МІНІСТЕРСТВО ОСВІТИ І НАУКИ УКРАЇНИ
НАЦІОНАЛЬНИЙ УНІВЕРСИТЕТ БІОРЕСУРСІВ
І ПРИРОДОКОРИСТУВАННЯ УКРАЇНИ

ЗАТВЕРДЖЕНО

Протокол № 10 від "30" травня 2018 р.
засідання вченої ради НУБіП України

Освітньо-професійна програма вводиться
в дію з 1 вересня 2018 р.

ОСВІТНЬО-ПРОФЕСІЙНА ПРОГРАМА

«Облік і аудит»

першого бакалаврського рівня вищої освіти

за спеціальністю 071 «Облік і оподаткування»

галузі знань 07 «Управління та адміністрування»

Кваліфікація: бакалавр обліку і оподаткування

Київ – 2018

ПЕРЕДМОВА

Освітньо-професійна програма (ОПП) для підготовки здобувачів вищої освіти першого (бакалаврського) рівня за спеціальністю «Облік і оподаткування» містить обсяг кредитів ЄКТС, необхідний для здобуття відповідного ступеня вищої освіти; перелік компетентностей випускника; нормативний зміст підготовки здобувачів вищої освіти, сформульований у термінах результатів навчання; форми атестації здобувачів вищої освіти; вимоги до наявності системи внутрішнього забезпечення якості вищої освіти.

Розроблено проектною групою у складі:

- 1. Лазаришина Інна Дмитрівна**, д.е.н., Відмінник освіти України, професор кафедри обліку та оподаткування, гарант освітньої програми.
- 2. Калюга Євгенія Василівна**, д.е.н., заслужений економіст України, завідувач кафедри обліку та оподаткування.
- 3. Савчук Василь Кирилович**, д.е.н., заслужений працівник освіти України, заслужений професор НУБіП України, завідувач кафедри статистики та економічного аналізу.
- 4. Кузик Наталія Петрівна**, к.е.н., доцент кафедри обліку та оподаткування;

Освітньо-професійна програма підготовки фахівців першого (бакалаврського) рівня вищої освіти за спеціальністю 071 «Облік і оподаткування» розроблена відповідно до Закону України «Про вищу освіту» від 01.07.2014 р., Постанов Кабінету Міністрів України від 23.11.2011 р. «Про затвердження Національної рамки кваліфікацій» від 30.12.2015 р. № 1187, «Про затвердження Ліцензійних умов провадження освітньої діяльності закладів освіти» від 30.12.2015 р., Методичних рекомендацій «Розроблення освітніх програм. Методичні рекомендації» (2014 р.), проекту стандарту вищої освіти.

4. Профіль освітньо-професійної програми «Облік і аудит» зі спеціальності 071 «Облік і оподаткування»

1 - Загальна інформація

Повна назва вищого навчального закладу та структурного підрозділу	Національний університет біоресурсів і природокористування України Економічний факультет
Ступінь вищої освіти та назва кваліфікації мовою оригіналу	Бакалавр. Бакалавр обліку і оподаткування
Офіційна назва освітньої програми	Освітньо-професійна програма підготовки здобувачів вищої освіти першого бакалаврського рівня вищої освіти «Облік і оподаткування» за спеціальністю 071 «Облік і оподаткування» галузі знань 07 «Управління та адміністрування»
Тип диплому та обсяг освітньої програми	Диплом бакалавра, одиничний, 240 кредитів ECTS, термін навчання 4 роки
Наявність акредитації	Акредитація первинна. Акредитація спеціальності «Облік і оподаткування» освітнього ступеня «Бакалавр» проведена у 2015 році (наказ МОН молоді і спорту України від 06.02.2015 р. №133 л сертифікат про акредитацію. Серія НД-II №1173323 Термін дії сертифіката до 1 липня 2025 року.
Цикл/рівень	Перший бакалаврський рівень НРК України – 7 рівень, FQ-EHEA – перший цикл, EQF-LLL – 6 рівень
Передумови	Умови вступу визначаються «Правилами прийому до Національного університету біоресурсів і природокористування України», затвердженими Вченою радою Наявність базової вищої освіти. Підготовка фахівців з обліку і оподаткування проводиться за денною і заочною формами навчання
Мова(и) викладання	Українська
Термін дії освітньої програми	Термін дії освітньо-професійної програми «Облік і оподаткування» до 1 липня 2025 року.
Інтернет-адреса постійного розміщення опису освітньої програми	https://nubip.edu.ua/node/46601
2 - Мета освітньо-професійної програми	
Підготовка бакалаврів за спеціальністю 071 «Облік і оподаткування», здатних розв'язувати складні спеціалізовані завдання та практичні проблеми у сфері обліку, аудиту та оподаткування в процесі професійної діяльності, що передбачає застосування теорій та методів економічної науки і характеризується комплексністю й невизначеністю умов.	
3 - Характеристика освітньо-професійної програми	
Предметна область (галузь знань,	Галузь знань 07 «Управління та адміністрування» Спеціальність 071 «Облік і оподаткування»

спеціальність, спеціалізація (за наявності))	<p>Об'єктом вивчення є теоретичні, методичні, організаційні та практичні засади обліку, оподаткування, контролю, аудиту та аналізу діяльності суб'єктів господарювання.</p> <p>Цілі навчання: підготовка фахівців, здатних розв'язувати складні спеціалізовані завдання та прикладні проблеми у сфері обліку, аналізу, контролю, аудиту та оподаткування.</p> <p>Теоретичний зміст предметної області ґрунтується на поняттях, категоріях, теоріях і концепціях обліку, аналізу, контролю, аудиту та оподаткування для задоволення інформаційних запитів користувачів обліково-контрольно-аналітичної інформації.</p> <p>Методи, методики та технології: загальнонаукові та спеціальні методи і процедури організації та ведення обліку, аналізу, контролю, аудиту та оподаткування.</p> <p>Інструменти та обладнання: сучасні інформаційні системи і технології, стандарти та спеціальні галузеві програми, технології та методичний інструментарій обліку, аналізу, контролю, аудиту та оподаткування, інформаційно-аналітичні програмні продукти та Інтернет-ресурси.</p>
Орієнтація освітньої програми	<p>Освітньо-професійна програма.</p>
Основний фокус освітньої програми та спеціалізації	<p>Освітньо-професійна програма підготовки бакалавра. Освітньо-професійна програма базується на положеннях та результатах сучасних наукових досліджень з обліку, аналізу, контролю, аудиту та оподаткування, а також орієнтує на актуальні блоки, у рамках яких можлива подальша професійна та наукова кар'єра.</p> <p>Загальний обсяг даної програми 240,0 кредитів ЄКТС.</p> <p>Ключові слова: бухгалтерський облік, фінансовий облік, управлінський облік, облік і звітність в оподаткуванні, аудит, аналіз господарської діяльності, оподаткування.</p>
Особливості програми	<p>Інтегрована підготовка бакалаврів, що поєднує чітку практичну спрямованість навчання щодо бухгалтерського обліку, фінансового та управлінського обліку, обліку у банках та у бюджетних установах, обліку і звітності в оподаткуванні, аналізу господарської діяльності, аудиту, інформаційних систем і технологій в аналізі та аудиті, звітності суб'єктів господарювання України різних форм власності та організаційно-правових форм на основі знань з економіки підприємств, менеджменту, маркетингу, фінансів, фінансів підприємств, статистики, регіональної та міжнародної економіки, а також на основі знань з дисциплін гуманітарної та природничо-наукової й загальноекономічної підготовки.</p>
4 - Придатність випускників до працевлаштування та подальшого навчання	
Придатність до працевлаштування	<p>Випускник освітнього ступеню «бакалавр» за спеціальністю 071 «Облік і оподаткування» здатний виконувати професійні види робіт та обіймати посади фахівців, посадові обов'язки яких вимагають володіння компетентностями у сфері обліку, аналізу, аудиту та оподаткування відповідно до Державного класифікатора професій ДК 003:2010: бухгалтери, касири-експерти, асистенти бухгалтера-експерта (3433); помічники</p>

	керівників підприємств, установ та організацій (3436.1), помічники керівників виробничих та інших основних підрозділів (3436.2), помічники керівників малих підприємств без апарату управління (3436.3); інспектори податкової служби (3442); фахівці з фінансово-економічної безпеки (3411); інспектори з інвентаризації, інспектори-ревізори, ревізори (3439), технік з обліку (3119)
Подальше навчання	Бакалавр обліку і оподаткування має право продовжити навчання за другим (магістерським) рівнем освіти
5 - Викладання та оцінювання	
Викладання та навчання	Студенто-центроване навчання, технологія проблемного і диференційованого навчання, технологія інтенсифікації та індивідуалізації навчання, технологія програмованого навчання, інформаційна технологія, технологія розвивального навчання, кредитно-трансферна система організації навчання, електронне навчання в системі ELEARN, самонавчання, навчання на основі досліджень. Викладання проводиться у вигляді: лекції, мультимедійної лекції, інтерактивної лекції, семінарів, практичних занять, лабораторних робіт, самостійного навчання з використанням підручників, посібників та конспектів, консультації з викладачами, підготовка кваліфікаційної роботи бакалавра.
Оцінювання	<p>Види контролю: поточний, тематичний, періодичний, підсумковий, самоконтроль.</p> <p>Екзамени, заліки та диференційовані заліки проводяться відповідно до вимог "Положення про екзамени та заліки у Національному університеті біоресурсів і природокористування України" (2018 р).</p> <p>У НУБіП України використовується рейтингова форма контролю після закінчення логічно завершеної частини лекційних та практичних занять (модуля) з певної дисципліни. Її результати враховуються під час виставлення підсумкової оцінки.</p> <p>Рейтингове оцінювання знань студентів не скасовує традиційну систему оцінювання, а існує поряд із нею. Воно робить систему оцінювання більш гнучкою, об'єктивною і сприяє систематичній та активній самостійній роботі студентів протягом усього періоду навчання, забезпечує здорову конкуренцію між студентами у навчанні, сприяє виявленню і розвитку творчих здібностей студентів.</p> <p>Оцінювання навчальних досягнень здійснюється за 100-бальною (рейтинговою) шкалою ЕКТС (ECTS), національною 4-х бальною шкалою («відмінно», «добре», «задовільно», «незадовільно») і вербальною («зараховано», «не зараховано») системами.</p> <p>. Підсумкова атестація: захист магістерської роботи</p>
6 – Програмні компетентності	
Інтегральна компетентність	Здатність розв'язувати складні спеціалізовані завдання та практичні проблеми у сфері обліку, аудиту, аналізу та оподаткування в процесі професійної діяльності, що

	<p>передбачає застосування теорій та методів економічної науки і характеризується комплексністю й невизначеністю умов.</p>
<p>Загальні компетентності (ЗК)</p>	<p>ЗК 1. Здатність вчитися та бути готовим до засвоєння та застосування набутих знань.</p> <p>ЗК 2. Здатність до аналізу та синтезу як інструментарію виявлення проблем та прийняття рішень для їх розв'язання на основі логічних аргументів та перевірених фактів.</p> <p>ЗК 3. Здатність працювати самостійно та в команді з урахуванням вимог професійної дисципліни, планування та управління часом.</p> <p>ЗК 4. Цінування та повага різноманітності та мультикультурності.</p> <p>ЗК 5. Здатність діяти на основі етичних міркувань (мотивів).</p> <p>ЗК 6. Здатність бути критичним та самокритичним.</p> <p>ЗК 7. Здатність до гнучкого мислення та компетентного застосування набутих знань в професійній діяльності.</p> <p>ЗК 8. Здатність спілкуватися державною та іноземними мовами як усно, так і письмово.</p> <p>ЗК 9. Навички використання сучасних інформаційних та комунікаційних технологій.</p> <p>ЗК 10. Навички здійснення безпечної діяльності, прагнення до збереження навколишнього середовища.</p> <p>ЗК 11. Здатність презентувати результати проведених досліджень.</p>
<p>Спеціальні (фахові) компетентності(ФК)</p>	<p>ФК 1. Здатність досліджувати тенденції розвитку економіки за допомогою інструментарію макро- та мікроекономічного аналізу, робити узагальнення стосовно оцінки прояву окремих явищ, які властиві сучасним процесам в економіці.</p> <p>ФК 2. Здатність формувати обліково-аналітичну інформацію для ефективного управління діяльністю підприємства.</p> <p>ФК 3. Здатність використовувати математичний інструментарій для дослідження економічних процесів, розв'язання прикладних економічних та оптимізаційних завдань в сфері обліку, аудиту та оподаткування.</p> <p>ФК 4. Здатність до відображення відомостей про господарські операції суб'єктів господарювання в фінансовому та управлінському обліку, їх систематизації, узагальнення у звітності та інтерпретації для задоволення інформаційних потреб осіб, що приймають рішення.</p> <p>ФК 5. Здатність застосування знань права та податкового законодавства в практичній діяльності суб'єктів господарювання.</p> <p>ФК 6. Здатність проводити аналіз господарської діяльності підприємства та фінансовий аналіз з метою прийняття управлінських рішень.</p> <p>ФК 7. Здатність здійснення облікових процедур із застосуванням спеціалізованих інформаційних систем і комп'ютерних технологій.</p>

	<p>ФК 8. Здатність застосовувати та формувати інформаційну підтримку управління підприємством з використанням сучасного технічного та методичного інструментарію.</p> <p>ФК 9. Здатність застосовувати основні методики проведення аудиту й надання аудиторських послуг.</p> <p>ФК 10. Здатність здійснювати контроль господарської діяльності як функції управління підприємством з метою забезпечення його ефективного функціонування, оцінки результатів роботи, виконання планів, визначення порушень прийнятих норм і стандартів, підвищення відповідальності.</p> <p>ФК 11. Здатність здійснювати контроль дотримання нормативних актів з методології бухгалтерського обліку та системи оподаткування, збереження і ефективного використання ресурсів.</p>
Результати навчання	Бакалавр обліку і оподаткування
Програмні результати навчання	<p>ПРН 1. Демонструвати базові знання та розуміння економічних категорій, законів, причинно-наслідкових та функціональних зв'язків, які існують між процесами та явищами на різних рівнях економічних систем.</p> <p>ПРН 2. Знати місце і значення облікової, аналітичної, контрольної, податкової та статистичної систем в інформаційному забезпеченні користувачів обліково-аналітичної інформації у вирішенні проблем в сфері соціальної, економічної і екологічної відповідальності підприємств, установ, організацій.</p> <p>ПРН 3. Усвідомлювати сутність об'єктів обліку, аналізу, контролю, аудиту, оподаткування та розуміти їх роль і місце в господарській діяльності.</p> <p>ПРН 4. Формувати й аналізувати фінансову, управлінську, податкову і статистичну звітність підприємств, установ, організацій та інтерпретувати отриману інформацію для прийняття управлінських рішень.</p> <p>ПРН 5. Володіти методичним інструментарієм обліку, аналізу, контролю, аудиту та оподаткування господарської діяльності підприємств.</p> <p>ПРН 6. Демонструвати розуміння особливостей практики здійснення обліку, аналізу, контролю, аудиту та оподаткування діяльності підприємств, установ та організацій різних форм власності, організаційно-правових форм господарювання та видів економічної діяльності.</p> <p>ПРН 7. Знати механізм функціонування бюджетної і податкової систем України та враховувати її особливості з метою організації обліку та формування звітності на підприємствах.</p> <p>ПРН 8. Обґрунтовувати ефективність прийняття рішення з використанням обліково-аналітичної інформації та розуміти організаційно-економічний механізм управління підприємством.</p> <p>ПРН 9. Використовувати теоретичні, організаційні та методичні засади аудиту.</p>

	<p>ПРН 10. Визначати напрями підвищення ефективності формування фінансових ресурсів, їх розподілу та контролю використання на рівні держави та підприємств різних організаційно-правових форм власності.</p> <p>ПРН 11. Застосовувати спеціалізовані інформаційні системи і комп'ютерні технології для обліку, аналізу, аудиту та оподаткування.</p> <p>ПРН 12. Усвідомлювати особливості функціонування підприємств у сучасних умовах господарювання та демонструвати розуміння його ринкового позиціонування.</p> <p>ПРН 13. Володіти базовими знаннями фундаментальних розділів математики в обсязі, необхідному для застосування економіко-математичних методів у обраній професії.</p> <p>ПРН 14. Демонструвати навички володіння загальнонауковими та спеціальними методами дослідження економічних явищ і процесів на підприємстві.</p> <p>ПРН 15. Володіти та застосовувати знання іноземної мови для формування ділових паперів і спілкування у професійній діяльності.</p> <p>ПРН 16. Вміти працювати як самостійно, так і в команді. Проявляти самостійність і відповідальність у роботі, професійну повагу до етичних принципів, демонструвати повагу до індивідуального та культурного різноманіття.</p> <p>ПРН 17. Аналізувати розвиток системи і моделей бухгалтерського обліку на національному та міжнародному рівнях з урахуванням професійного світогляду.</p>
8 – Ресурсне забезпечення реалізації програми	
Кадрове забезпечення	<p>Підготовка здобувачів вищої освіти здійснюється науково-педагогічними працівниками, які задіяні у підготовці здобувачів вищої освіти за даною освітньо-професійною програмою, є штатними співробітниками НУБіП України, мають наукові ступені та вчені звання, а також підтверджений високий рівень наукової та професійної активності у кількості 50 осіб, з яких професорів, докторів наук – 5 осіб, доцентів, кандидатів наук – 45 осіб. Випусковою кафедрою є кафедра обліку та оподаткування.</p>
Матеріально-технічне забезпечення	<p>Навчально-лабораторна база структурних підрозділів економічного факультету дозволяє організувати та проводити заняття з усіх навчальних дисциплін на достатньому рівні. Забезпеченість навчальними приміщеннями, комп'ютерними робочими місцями, мультимедійним обладнанням відповідає потребі. Наявна вся необхідна соціально-побутова інфраструктура, кількість місць у гуртожитках відповідає вимогам та потребі. Для проведення досліджень існує навчально-наукова лабораторія «Інформаційні технології в</p>

	<p>бухгалтерському обліку» кафедри обліку та оподаткування.</p>
<p>Інформаційне та навчально-методичне забезпечення</p>	<p>Офіційний веб-сайт https://nubip.ua містить інформацію про освітні програми, навчальну, наукову і виховну діяльність, структурні підрозділи, правила прийому, контакти.</p> <p>Всі зареєстровані в університеті користувачі мають необмежений доступ до мережі Інтернет.</p> <p>Бібліотечний фонд багатогалузевий, нараховує понад один мільйон примірників вітчизняної та зарубіжної літератури, у т.ч. рідкісних видань, спец. видів науково-технічної літератури і документів (з 1984 р.), авторефератів дисертацій (з 1950 р.), дисертацій (з 1946 р.), більше 500 назв журналів та більше 50 назв газет. Фонд комплектується матеріалами з економіки, техніки та суміжних наук.</p> <p>Бібліотечне обслуговування читачів проводиться на 8 абонементів, у 7 читальних залах на 527 місць, з яких 4 – галузеві, 1 універсальний та 1 спеціалізований читальний зал для професорсько-викладацького складу, аспірантів та магістрів – Reference Room; МБА; каталоги, в т.ч. електронний (понад 180000 одиниць записів); бібліографічні картотеки в тому числі персоналії (з 1954 р.); фонд довідкових і бібліографічних видань Така розгалужена система бібліотеки дає можливість щорічно обслуговувати всіма структурними підрозділами понад 40000 користувачів у рік, у т.ч. 14000 студентів. Книговидача становить більше мільйона примірників у рік. Читальний зал забезпечений бездротовим доступом до мережі Інтернет. Всі ресурси бібліотеки доступні через сайт університету: https://nubip.ua.</p> <p>З 1 січня 2017 р. в НУБіП України відкрито доступ до однієї із найбільших наукометричних баз даних Web of Science. Web of Science дозволяє організовувати пошук за ключовими словами, за окремим автором і за організацією (університетом), підключаючи при цьому потужний апарат аналізу знайдених результатів.</p> <p>З листопада 2017 року в НУБіП України відкрито доступ до наукометричної та універсальної реферативної бази даних SCOPUS видавництва Elsevier. Доступ здійснюється з локальної мережі університету за посиланням https://www.scopus.com.</p> <p>База даних SCOPUS індексує близько 22000 назв різних видань (серед яких 55 українських) від більш ніж 5000 видавництв.</p> <p>SCOPUS надає своїм користувачам можливість отримати результати тематичного пошуку з однієї платформи зі зручним інтерфейсом, відслідкувати свій рейтинг в SCOPUS (цитовання власних публікацій; індекс Гірша) та інше.</p> <p>Усі компоненти даної освітньої програми забезпечені навчально-методичними виданнями та розробками кафедр, що здійснюють підготовку здобувачів вищої освіти</p>

	за спеціальністю 071 «Облік і оподаткування» освітнього ступеня «Бакалавр», є у вільному доступі у якості ресурсів бібліотеки НУБіП України.
Національна кредитна мобільність	На основі двосторонніх договорів між НУБіП України та закладами вищої освіти України.
Міжнародна кредитна мобільність	<p>У 2017 році укладено 3 нові угоди про співробітництво у рамках Програми «Еразмус+»: «Кредитна мобільність» за результатами конкурсу 2016-2021 років університет уклав Міжінституційні угоди на реалізацію академічної мобільності із 20 європейськими університетами: Латвійським сільськогосподарським університетом; Університетом екології та менеджменту в Варшаві, Польща; Варшавським університетом наук про життя, Польща; Університетом Александра Стульгінскіса, Литва; Університетом Агрисуп, Діжон, Франція; Університетом Фоджа, Італія; Університетом Дікле, Туреччина; Технічним університетом Зволєн, Словаччина; Вроцлавським університетом наук про життя, Польща; Вища школа сільського господарства м Лілль, Франція; Університет короля Міхаїла 1, Тімішоара, Румунія; Університетом прикладних наук Хохенхайм, Німеччина; Норвезьким університетом наук про життя, Норвегія; Шведським університетом сільськогосподарських наук, UPSALA; Університет Ллейда, Іспанія; Університетом прикладних наук Вайєнштефан-Гріздорф, Німеччина; Загребським університетом, Хорватія; Неапольським Університетом Федеріка 2, Італія; Університетом м. Тарту, Естонія; Словацьким аграрним університетом, м. Нітра.</p> <p>1. Угода про співробітництво та організацію взаємовідносин з Університетом аграрних наук м. Клуж Напока (Румунія) - №75 від 29.06.2017 р.</p> <p>2. Угода про співробітництво та організацію взаємовідносин з Інститутом зоології Словацької Академії Наук - №38 від 11.04.2017 р.</p> <p>3. Угода про співробітництво та організацію взаємовідносин з Університетом ветеринарної медицини та фармації в Кошице Словацької республіки (2013 р.)</p> <p>4. Угода про співробітництво та організацію взаємовідносин з Вроцлавським природничим університетом (Польща) - №334 від 6.11.2013 р.</p> <p>5. Угода про співробітництво та організацію взаємовідносин з Самарською ДСГА – від 25.09.2013 р. Угода про співробітництво та організацію взаємовідносин з Самарською ДСГА – від 25.09.2013 р.</p>
Навчання іноземних здобувачів вищої освіти	Навчання іноземних здобувачів вищої освіти проводиться на загальних умовах з додатковою мовною підготовкою. За освітнім ступенем «Бакалавр» навчалися троє студентів-іноземців (Ачілова Назіра, Метдаєва Наргул, Оразмурадова Бахар), випуск -2018 р.

5. Перелік компонент освітньо-професійної програми «Облік і аудит» та їх логічна послідовність

2.1. Перелік компонент ОПП

Код н/д	Компоненти освітньо-професійної програми (навчальні дисципліни, курсові проекти (роботи), практики, кваліфікаційна робота)	Кількість кредитів	Форма підсумкового контролю
1	2	3	4
Обов'язкові компоненти ОПП			
ОК1.	Політична економія	5	Екзамен
ОК2.	Мікроекономіка	4	Екзамен
ОК3.	Макроекономіка	4	Екзамен
ОК4.	Економічна історія	4	Екзамен
ОК5.	Математика для економістів	7	Залік, екзамен
ОК6.	Теорія ймовірності та математична статистика	5	Екзамен
ОК7.	Податкова система	4	Екзамен
ОК8.	Економіко-математичне моделювання	4	Екзамен
ОК9.	Економетрика	4	Екзамен
ОК10.	Інформатика	5	Екзамен
ОК11.	Економіка підприємства	4	Екзамен
ОК12.	Менеджмент	4	Екзамен
ОК13.	Маркетинг	4	Екзамен
ОК14.	Гроші і кредит	4	Екзамен
ОК15.	Фінанси	4	Екзамен
ОК16.	Теорія бухгалтерського обліку	8	Залік, екзамен
ОК17.	Економіка праці і соціально-трудова відносини	4	Екзамен
ОК18.	Міжнародна економіка	4	Екзамен
ОК19.	Статистика	6	Залік, екзамен
ОК20.	Аналіз господарської діяльності	4	Екзамен
ОК21.	Фінансовий облік	8	Залік, екзамен, курсова робота
ОК22.	Управлінський облік	4	Екзамен, курсова робота
ОК23.	Звітність підприємств	4	Екзамен
ОК24.	Облік у банках	4	Екзамен
ОК25.	Облік в установах державного сектору	4	Екзамен
ОК26.	Облік і звітність в оподаткуванні	4	Екзамен
ОК27.	Аудит	4	Екзамен, курсова робота
ОК28.	Організація і планування виробництва в аграрних формуваннях	4	Екзамен
ОК29.	Господарське законодавство	4	Екзамен
ОК30.	Університетська освіта та соціальні комунікації	2	Залік
Загальний обсяг обов'язкових компонентів			134

Вибіркові компоненти ОПП			
<i>Вибірковий блок 1 (за вибором університету)</i>			
ВБ 1.1.	Історія української державності	4	Екзамен
ВБ 1.2.	Філософія	5	Екзамен
ВБ 1.3.	Іноземна мова	9	Залік, екзамен
ВБ 1.4.	Безпека праці і життєдіяльності	4	Екзамен
ВБ 1.5.	Фізичне виховання	4	Залік
ВБ 1.6.	Технологія виробництва продукції рослинництва	5	Екзамен
ВБ 1.7.	Технологія виробництва продукції тваринництва	5	Екзамен
<i>Вибірковий блок 2 (за вибором здобувачів вищої освіти)</i>			
ВБ 2.1.	Політологія Соціологія Релігієзнавство Логіка Основи риторики Етика та естетика Психологія та педагогіка Соціологія праці	4	Екзамен
ВБ 2.2.	Основи біржової діяльності Ціна і ціноутворення	5	Екзамен
ВБ 2.3.	Організація агробізнесу Управління витратами	4	Екзамен
ВБ 2.4.	Бухгалтерський облік в прикладних програмних рішеннях Комп'ютерний облік в державному секторі економіки	4	Екзамен
ВБ 2.5.	Економіка сільського господарства Економіка природокористування Страховання Міжнародне оподаткування	4	Екзамен
ВБ 2.6.	Іпотечне кредитування Банківська система Фінансовий ринок	4	Екзамен
ВБ 2.7.	Фінанси підприємств Інвестування	4	Екзамен
ВБ 2.8.	Бухгалтерський облік в галузях національного господарства Облік у зарубіжних країнах	4	Екзамен
ВБ 2.9.	Проектний аналіз Методи і моделі в аналізі і аудиті	5	Екзамен
ВБ 2.10.	Основи методології наукових економічних досліджень Соціальна відповідальність	4	Екзамен

ВБ 2.11.	Регіональна економіка Національна економіка	5	Екзамен
Загальний обсяг вибірових компонент:		83	
3. Інші види навантаження			
ОК 31.	Навчальна практика	6	диференційований залік
ОК 32.	Виробнича практика	10	диференційований залік
ОК 33.	Підготовка і захист бакалаврської роботи	5	Захист роботи
ОК 34.	Державна атестація	2	
ЗАГАЛЬНИЙ ОБСЯГ ОСВІТНЬО-ПРОФЕСІЙНОЇ ПРОГРАМИ		240	

Таблиця 1. Структурно-логічна схема вивчення компонент освітньо-професійної програми «Облік і аудит» першого (бакалаврського) рівня вищої освіти за спеціальністю 071 «Облік і оподаткування» галузі знань 07 «Управління та адміністрування»

1 курс 1 семестр	1 курс 2 семестр	2 курс 3 семестр	2 курс 4 семестр
Код та назви компонент	Код та назви компонент	Код та назви компонент	Код та назви компонент
OK4. Економічна історія OK5. Математика для економістів OK10. Інформатика OK30. Університетська освіта та соціальні комунікації ВБ 1.1. Історія української державності ВБ 1.3. Іноземна мова ВБ 1.5. Фізичне виховання ВБ 1.6. Технологія виробництва продукції рослинництва	OK1. Політична економія OK5. Математика для економістів OK6. Теорія ймовірності та математична статистика ВБ 1.3. Іноземна мова ВБ 1.4. Безпека праці і життєдіяльності ВБ 1.5. Фізичне виховання ВБ 1.7. Технологія виробництва продукції тваринництва	OK2. Мікроекономіка OK14. Гроші і кредит OK16. Теорія бухгалтерського обліку OK18. Міжнародна економіка OK19. Статистика ВБ 1.2. Філософія ВБ 1.3. Іноземна мова ВБ 1.5. Фізичне виховання	OK3. Макроекономіка OK12. Менеджмент OK13. Маркетинг OK15. Фінанси OK16. Теорія бухгалтерського обліку OK19. Статистика ВБ 1.3. Іноземна мова ВБ 1.5. Фізичне виховання
x	OK 31. Навчальна практика	x	OK 31. Навчальна практика

3 курс 5 семестр	3 курс 6 семестр	4 курс 7 семестр	4 курс 8 семестр
Код та назви компонент	Код та назви компонент	Код та назви компонент	Код та назви компонент
<p>OK7.Податкова система OK9.Економетрика OK11.Економіка підприємства OK17.Економіка праці і соціально-трудоі відносини OK21.Фінансовий облік ВБ 1.3. Іноземна мова ВБ 2.1. Політологія (Релігієзнавство, Логіка, Основи риторики, Соціологія , Етика та естетика; Психологія та педагогіка; Соціологія праці) ВБ 2.2. Основи біржової діяльності (Ціна і ціноутворення)</p>	<p>OK8. Економіко-математичне моделювання OK20. Аналіз господарської діяльності OK21. Фінансовий облік OK25. Облік в установах державного сектору ВБ 1.3. Іноземна мова ВБ 2.3. Організація агробізнесу, Управління витратами ВБ 2.4. Бухгалтерський облік в прикладних програмних рішеннях (Комп'ютерний облік в державному секторі економіки) ВБ 2.5. Економіка сільського господарства (Економіка природокористування, Страхування, Міжнародне оподаткування)</p>	<p>OK22. Управлінський облік OK27. Аудит OK28. Організація і планування виробництва в аграрних формуваннях OK29. Господарське законодавство ВБ 2.6 Іпотечне кредитування (Банківська система Фінансовий ринок) ВБ 2.7. Фінанси підприємств (Інвестування) ВБ 2.8. Бухгалтерський облік в галузях національного господарства (Облік у зарубіжних країнах)</p>	<p>OK23. Звітність підприємств OK24. Облік у банках OK26. Облік і звітність в оподаткуванні ВБ 2.9. Проектний аналіз (Методи і моделі в аналізі і аудиті) ВБ 2.10. Основи методології наукових економічних досліджень Соціальна відповідальність) ВБ 2.11. Регіональна економіка (Національна економіка)</p>
х	OK 32. Виробнича практика з фінансового обліку	OK 32. Виробнича практика з	OK 33. Підготовка і захист бакалаврської роботи OK 34. Державна атестація

Обов'язкові компоненти ОПП

ОК1. Політична економія. Товарне виробництво і підприємство. Суспільне відтворення та економічне зростання. Основні суспільні форми виробництва та їх еволюція. Всесвітнє господарство і світовий ринок.

ОК2. Мікроекономіка. Сучасні елементи мікроекономічного середовища та їх діяльності в умовах соціальної орієнтованої ринкової економіки. Прийоми і способи прийняття економічних рішень на мікроекономічному рівні з метою виживання підприємств у сучасних економічних умовах функціонування ринкових відносин.

ОК3. Макроекономіка. Макроекономічні процеси в умовах побудови і розвитку ринкової економіки України. Система визначення, шляхи вирішення завдань щодо їх досягнення. Встановлення взаємовідносин і визначення порядку, взаємовідносин між об'єктами і суб'єктами макроскопічного середовища. Вирішення макроекономічних завдань.

ОК4. Економічна історія. Господарство та економічна думка суспільств періоду первісної доби та початку ХІХ ст. Світове господарство та основні напрями економічної думки ХІХ - ХХ ст.

ОК5. Математика для економістів. Елементи лінійної та векторної алгебри, аналітичної геометрії. Математичний аналіз: функція, межа, неперервність функції, похідна, основні правила диференційного рівняння, функції однієї змінної та дослідження її методами диференціальної числової функції декількох змінних.

ОК6. Теорія ймовірності та математична статистика. Події, ймовірність, повторення дослідів, закони розподілу ймовірностей, числові характеристики випадкових величин, системи і функції випадкових величин, граничні теореми теорії ймовірностей, ймовірності моделі економічних задач.

ОК7. Податкова система. Вивчення теоретичних та організаційних основ оподаткування, методики розрахунків і порядку сплати податків і обов'язкових платежів юридичних і фізичних осіб.

ОК8. Економіко-математичне моделювання. Створення моделей економічних систем за допомогою різних економіко-математичних моделей та розв'язання оптимізаційних задач з метою прогнозування побудови і управління сучасними сільськогосподарськими підприємствами. Методи нелінійного програмування, розв'язання транспортної задачі, вирішення актуальних економічних задач сільськогосподарського виробництва.

ОК9. Економетрика. Методи оцінки параметрів залежностей (побудова моделей), які характеризують кількісні взаємозв'язки між економічними величинами. Використання економетричних моделей в економічних дослідженнях та при обґрунтуванні управлінських рішень.

ОК10. Інформатика. Системне забезпечення інформаційних процесів. Мережні технології. Застосування Інтернету в економіці. Організація комп'ютерної безпеки та захисту інформації. Основи ВЕБ-

дизайну. Програмні засоби роботи зі структурованими документами. Програмні засоби роботи з базами та сховищами даних. Основи офісного програмування. Службові програми. Призначення та застосування програм архівування інформації. Основи захисту комп'ютера від шкідливого програмного забезпечення.

ОК11. Економіка підприємства. Економічний механізм функціонування підприємства, формування та використання його ресурсного потенціалу з метою оптимізації економічних результатів діяльності.

ОК12. Менеджмент. Теоретичні основи менеджменту, менеджер у системі управління. Мотивація та правила менеджерської діяльності. Механізм контролю і відповідальності в **системі менеджменту**.

ОК13.Маркетинг. Сутність, зміст маркетингу та його концепції, система й характеристики сучасного маркетингу, а також маркетингові політики: товарна, цінова, комунікацій та розподілу.

ОК14.Гроші і кредит. Походження, суть і функції грошей та кредиту, форми здійснення грошових і кредитних відносин, будова грошових і кредитних систем, закономірності обігу грошей, стійкість грошових систем і напрями вдосконалення грошових і кредитних відносин в Україні та, зокрема, в АПК.

ОК15. Фінанси. Сутність, види і функції фінансів АПК. Фінанси підприємств, формування і використання прибутку, оборотні кошти, кредитування підприємств, фінансове забезпечення, відтворення основних фондів, показники фінансового стану підприємств та їх оцінка.

ОК16. Теорія бухгалтерського обліку. Предмет і метод бухгалтерського обліку. Бухгалтерський баланс. Документація як елемент методу бухгалтерського обліку Система рахунків. Методологія обліку основних господарських процесів. План рахунків бухгалтерського обліку. Облікові реєстри і форми бухгалтерського обліку.

ОК17. Економіка праці і соціально-трудова відносини. Вивчає методологію і методику аналізу внутрішнього ринку праці, планування й аналіз системи трудових показників на підприємстві; набуття навичок розв'язування практичних завдань економіки праці.

ОК18. Міжнародна економіка. Маркетинг у зовнішньоекономічній діяльності. Експортно-імпортні операції із сировиною, промисловим і сільськогосподарським товаром. Спільна підприємницька діяльність. Методи зовнішньоекономічної діяльності. Державне регулювання зовнішньоекономічних зв'язків.

ОК19. Статистика. Організація спостереження, зведення й аналіз статистичних даних з використанням методів групувань, середніх величин і показників варіації, дисперсійних і кореляційних обчислень, оцінки часово-просторових змін масових суспільних явищ.

ОК 20. Аналіз господарської діяльності. Теоретичні, методичні та організаційні основи аналізу господарської діяльності економічних

суб'єктів. Аналітична оцінка бізнес-процесів економічного суб'єкта та його ресурсного забезпечення. Фінансовий аналіз результатів господарської діяльності економічного суб'єкта.

OK21. Фінансовий облік. Вивчення методів і організації ведення на підприємствах фінансового обліку активів з використанням прогресивних форм і національних стандартів. Вивчення методів і організації ведення на підприємствах фінансового обліку капіталу і зобов'язань з використанням прогресивних форм і національних стандартів.

OK22. Управлінський облік. Вивчення принципів і методів управлінського обліку, його місця і ролі в управлінні діяльністю підприємства; набуття вмінь застосовувати відповідні методи і прийоми в процесі обліку витрат і калькулювання з метою прийняття ефективних управлінських рішень.

OK23. Звітність підприємств. Загальні вимоги до звітності. Баланс підприємства. Звіт про фінансові результати. Звіт про рух грошових коштів. Звіт про власний капітал. Виправлення помилок і зміни у фінансових звітах. Зведена і консолідована звітність. Фінансовий звіт суб'єкта малого підприємництва. Податкова звітність. Статистична і спеціальна звітність.

OK24. Облік у банках. Загальні теоретичні основи і принципи організації бухгалтерського обліку; технічне оформлення і забезпечення бухгалтерського обліку; облікові номенклатури і носії облікової інформації; документообіг; облікова політика банку; організація обліку основних банківських операцій.

OK25. Облік в установах державного сектору. Основи побудови бухгалтерського обліку в бюджетних установах. Облік доходів, видатків і розрахункових операцій. Облік необоротних та оборотних активів, власного капіталу.

OK26. Облік і звітність в оподаткуванні. Облік та порядок складання звітності по податку на прибуток, ПДВ, акцизному податку, податку на доходи фізичних осіб, місцевих податках і зборах, майнових та ресурсних платежах, а також порядок обліку та складання звітності при спеціальних режимах оподаткування.

OK27. Аудит. Особливості застосування елементів організації, реєстрів синтетичного та аналітичного обліків. Облік коштів, розрахунків, матеріальних запасів, основних засобів, нематеріальних активів, оплати праці, систем, варіантів витрат на виробництво, визначення собівартості продукції. Функції аудиту: перевірка правильності складання балансу та облік прибутків і збитків, аналіз стану обліку, відповідність його вимогам закону; дотримання рівності прав акціонерів при розподілі дивідендів і голосуванні.

OK28. Організація і планування виробництва в аграрних формуваннях. Наукові основи організації, планування виробництва,

використання виробничого потенціалу в різних галузях сільськогосподарських підприємств, а також організація виробничо-економічних зв'язків у сфері АПК в умовах ринкових відносин.

ОК29. Господарське законодавство. Вивчаються основні правові інститути загальної частини господарського законодавства, а також питання правового регулювання окремих сфер господарського життя на основі господарського та господарського процесуального законодавства України.

ОК30. Університетська освіта та соціальні комунікації. Університетська освіта в контексті Болонського процесу. Фундаменталізація та індивідуалізація підготовки фахівців з вищою освітою. Організація навчального процесу в університеті. Фахова підготовка у вищому навчальному закладі: вступ до спеціальності. Бібліотека університету і правила користування її фондами. Соціально-культурна інфраструктура університету. Студентське самоврядування як невід'ємна складова демократизації вищої школи.

2. Вибіркові компоненти ОПП

Вибірковий блок 1 (дисципліни за вибором університету)

ВБ 1.1. Історія української державності. У програмі в хронологічно- проблематичній послідовності висвітлюються головні віхи історичного розвитку України як суб'єкта європейської і світової цивілізації із стародавніх часів до початку ХХІ століття. Особлива увага приділяється проблемам державотворення, етногенезу, культурним пріоритетам та духовним цінностям українського народу, мультикультуралізму і проблемі єдності українського суспільства, утвердженню національної самобутності.

ВБ 1.2. Філософія. В курсі викладається система знань із таких розділів філософії як онтологія, гносеологія (теорія пізнання), соціальна філософія, історичні типи філософії, що розкривають сутність відношення "людина – світ" в його найосновніших проявах. Курс відзначається світоглядною орієнтацією, яка дозволяє синтезувати набуті знання з фахових та гуманітарних дисциплін у цілісне світосприймання – теоретичне підґрунтя університетського рівня підготовки фахівців.

ВБ 1.3. Іноземна мова. Вивчення дисципліни розвиває у студентів комунікативну компетенцію, а саме використання навичок, умінь та знань з іноземної мови у процесі ділового спілкування з представниками інших країн з різноманітних питань, пов'язаних із бізнесом і ринком праці в галузі сільського господарства, підготовки до участі у міжнародних конференціях, проектах та дискусіях, а також проведення презентацій, письмового обміну діловою інформацією (офіційні та неофіційні листи, резюме різні види науково-дослідних статей і звітів), сприяючи, таким чином, різнобічному розвитку особистості студента та його соціалізації в іншомовному суспільстві.

ВБ 1.4. Безпека праці і життєдіяльності. Мета вивчення дисципліни, що об'єднує дисципліни «Основи охорони праці» та «Безпека життєдіяльності», полягає у набутті студентами знань і умінь для здійснення ефективної професійної діяльності шляхом забезпечення оптимального управління охороною праці на підприємствах, формування у студентів відповідальності за особисту та колективну безпеку з урахуванням ризику виникнення техногенних аварій, природних небезпек та нещасних випадків на виробництві.

ВБ 1.5. Фізичне виховання. Мета викладання дисципліни полягає у формуванні фізичної культури молодого фахівця і здатності реалізувати її в соціально- професійній підготовці та в сім'ї. Завданням вивчення дисципліни є зміцнення здоров'я студентів та розвиток фізичних здібностей, які відповідають професійній діяльності майбутнього фахівця.

ВБ 1.6. Технологія виробництва продукції рослинництва. Наукові основи рослинництва. Сучасні агротехнології. Технологічні карти вирощування сільськогосподарських культур. Поняття про програмоване вирощування врожаїв.

ВБ 1.7. Технологія виробництва продукції тваринництва. Сучасний стан тваринницької галузі. Кормова база. Вплив нормованої годівлі, племінної справи, способів утримання тварин на рівень їх продуктивності. Виробництво молока, м'яса, яєць, вовни тощо.

Вибірковий блок 2 (за вибором здобувачів вищої освіти)

ВБ 2.1. Політологія – Закони, структура та функції політології. Влада і владні відносини. Політична система суспільства, місце і роль у ній держави. Політична свідомість і політична культура. Політика і національні відносини. Політика і екологія. Національно-державний розвиток України.

ВБ 2.1. Соціологія. Соціологічна суть. Формування поведінки людини в процесі трудової активності та місце в цьому процесі системи мотивації та засобів соціального контролю. Роль трудового колективу та малої групи в досягненні мети виробництва.

ВБ 2.1.Релігієзнавство. Це комплексна галузь гуманітарного пізнання, що вивчає закономірності виникнення, історію розвитку та загальні характеристики релігійних уявлень. Досліджує суспільно-історичну природу релігії, механізм її соціальних зв'язків з духовною, політичною та економічною системами суспільства. Вивчення дисципліни дає можливість студентам замінити стихійне ставлення до релігії свідомим, сприяє формуванню світогляду та володінню досягненнями світової та вітчизняної культури і виваженому ставленню до різних релігійних переконань

ВБ 2.1. Логіка. Мета: забезпечення базової підготовки студентів в сфері формування системи знань про основні закони і форми логічного мислення, формування свідомого ставлення до процесу правильного мислення за допомогою наукових понять і термінів, ознайомлення

студентів з логічною теорією мислення. Задача навчальної дисципліни полягає в формуванні у студентів навичок правильного логічного мислення для прийняття вірних рішень в майбутній професійній діяльності, для участі в дискусіях та діловому спілкуванні, для обробки інформації, для логічного та коректного обґрунтування доводів та переконання опонентів; ознайомленні студентів і методичній допомозі в оволодінні певною сукупністю знань про засоби інтелектуальної діяльності, її форми і закони, розумінні та засвоєнні особливостей форм і законів мислення; забезпеченні логіко-методологічного рівня досліджень при підготовці фахівців.

ВБ 2.1. Основи риторики. Предмет риторики, основний зміст понять і всіх розділів класичної риторики. Сучасні науки: неориторика, стилістика, поетика, прагматика, теорія комунікацій тощо.

ВБ 2.1. Етика та естетика. Дає знання стосовно особливостей та характерних рис морального і художнього відношення людини і світу, освоєння основних функцій, що їх виконує етика і естетика в пізнанні усіх сфер людського буття, структури цих сфер, змісту основних категорій і значення такого знання для роботи у різних ділянках діяльності людини.

ВБ 2.1. Психологія та педагогіка. Формування системи знань про психіку особистості як найвищу цінність суспільства; усвідомлення сутності механізмів психічних процесів, станів, якостей особистості як підвалин її формування в процесі виховання, навчання та освіти. Засвоєння основних термінів та понять психології й педагогіки на рівні їх відтворення і тлумачення; здобуття навичок та елементарних умінь застосувати їх у практичній діяльності для підвищення конкурентоспроможності фахівця у соціально-психологічній сфері. Психіка людини, закономірності формування особистості в процесі виховання, навчання й освіти.

ВБ 2.1. Соціологія праці. Суть, зміст, характер і функції праці. Формування поведінки людини в процесі трудової активності. Роль трудового колективу та малої групи в досягненні мети виробництва. Оптимізація соціально-психологічного клімату в колективах

ВБ 2.2. Основи біржової діяльності. Основи біржової діяльності. Товарна, фондова, валютна біржі. Біржові угоди, порядок укладання та механізм біржових торгів.

ВБ 2.2. Ціна і ціноутворення. Теорії ціноутворення, методика формування ціни. Гранична корисність ціни, методологічна атипівість формування цін в умовах інфляції, забезпечення еквівалентності обліку та цін в АПК.

ВБ 2.3. Організація агробізнесу. Підприємництво і бізнес в аграрній сфері: суть, завдання, переваги. Характеристика підприємницьких структур. Складання бізнес-планів.

ВБ 2.3. Управління витратами. Прийоми і методи розробки та реалізації загальної стратегії та напрямів виробничої діяльності

промислового підприємства; розробки та впровадження сучасної виробничої системи, включаючи розробку виробничого процесу, рішень щодо розташування виробничих потужностей, проектування підприємства

ВБ 2.4. Бухгалтерський облік в прикладних програмних рішеннях. Автоматизація бухгалтерського обліку, включаючи підготовку обов'язкової звітності, в організаціях, що здійснюють будь-які види діяльності: торгівлю товарами, надання послуг, виробництво

ВБ 2.4. Комп'ютерний облік в державному секторі економіки. Комп'ютерні технології ведення обліку в державному секторі економіки.

ВБ 2.5. Економіка сільського господарства Економіка сільського господарства. Система виробничих відносин у взаємозв'язку з продуктивними силами в сільському господарстві. Шляхи і способи раціонального використання землі, матеріальних і трудових ресурсів, інтенсифікації сільськогосподарського виробництва на базі науково-технічного прогресу спеціалізації, кооперації та інтеграції підприємств АПК, розвиток товарно-грошових відносин, шляхи підвищення ефективності виробництва.

ВБ 2.5. Економіка природокористування. Взаємодія екологічних і економічних факторів, підтримання належної якості навколишнього середовища, ресурсозбереження. Показники, що характеризують екологічну, економічну і соціальну ефективність природоохоронних заходів, зміни психологічних умов і соціально-гігієнічного стану.

ВБ 2.5. Страхування. Сутність, принципи і роль страхування. Класифікація страхування, страхові ризики та їх оцінки. Страховий ринок і його характеристика, страхова організація, державне регулювання страхової діяльності. Особове страхування. Страхування майна підприємств та фізичних осіб.

ВБ 2.5. Міжнародне оподаткування. Вивчає фундаментальні теоретичні основи міжнародного оподаткування, практику застосування угод щодо уникнення подвійного оподаткування та використання методів міжнародного податкового планування.

ВБ 2.6. Іпотечне кредитування. Формування в майбутніх фахівців спеціальних знань з організації роботи іпотечних фінансово-кредитних установ і принципів функціонування системи іпотечного кредитування в цілому. Вивчення теорії та практики кредитування під заставу нерухомого майна.

ВБ 2.6. Банківська система. розкриваються теоретичні аспекти вивчення різноманітних банківських послуг: від традиційних депозитно-кредитних і розрахунково-касових операцій, які становлять основу банківської справи – до найновіших форм грошово-кредитних і фінансових інструментів, які використовуються банківськими структурами.

ВБ 2.6. Фінансовий ринок. Особливості грошового ринку, українського і міжнародного ринків капіталу, валютного та сегменту похідних інструментів, специфіка різних фінансових інститутів.

ВБ 2.7. Фінанси підприємств. Суть, види і функції фінансів підприємств. Система безготівкових і готівкових розрахунків. Формування і використання валового і чистого доходу та прибутку, оборотні кошти, кредитування підприємств, фінансове забезпечення, відтворення основних засобів.

ВБ 2.7. Інвестування. Методологічні основи інвестування. Форми, об'єкти та напрямки інвестування. Інвестиційні ризики. Фінансове забезпечення інвестування. Складання бюджету інвестиційного проекту та управління інвестиційним процесом

ВБ 2.8. Облік у зарубіжних країнах. Вивчення теорії і практики фінансового та управлінського обліку в зарубіжних країнах; набуття вмінь використання передового досвіду в галузі організації обліку, аналізу та контролю з урахуванням чинного законодавства.

ВБ 2.8. Бухгалтерський облік в галузях національного господарства. Особливості методики й організації бухгалтерського обліку на підприємствах торгівлі, в бюджетних установах і кредитних організаціях, промисловості.

ВБ 2.9. Проектний аналіз. Альтернативи реалізації ринкових підходів та обґрунтування проектів для задоволення суспільних потреб. Вивчення сучасних методів управління інвестиційними проектами суб'єктами господарської діяльності.

ВБ 2.9. Методи і моделі в аналізі і аудиті. Суть, принципи і методологічні основи використання методів і моделей у розробці управлінських рішень. Методика розробки варіантів рішень беззбитковості діяльності підприємства. Методи і моделі розробки рішень управління реальними і фінансовими інвестиціями та активами. Методи і моделі стратегічного управління і прогнозування розвитку підприємства.

ВБ 2.10. Основи методології наукових економічних досліджень. Наука і наукове дослідження. Методологія економічного дослідження. Загальні методи наукових досліджень. Спеціальні методи економічних досліджень. Основи організації наукових досліджень в економіці.

ВБ 2.10. Соціальна відповідальність. Формування фундаментальних знань теорії та практики соціальної відповідальності професійних компетенцій, вивчення теоретичних положень і практики взаємодії держави, бізнесу, суспільства та людини у сфері соціальної відповідальності.

ВБ 2.11. Регіональна економіка. Наукові основи розміщення продуктивних сил та організації господарств залежно від природно-ресурсного потенціалу і науково-технічного прогресу. Особливості розвитку економіки окремих регіонів України.

ВБ 2.11. Національна економіка. Теоретичні та організаційні основи регулювання національної економіки. Прогнозування, програмування і макроекономічне планування у системі регулювання національної економіки. Методи державного регулювання економіки.

3. Матриця відповідності програмних компетентностей компонентам освітньо-професійної програми «Облік і аудит» першого (бакалаврського) рівня вищої освіти за спеціальністю 071 «Облік і оподаткування»

	ЗК 1	ЗК 2	ЗК 3	ЗК 4	ЗК 5	ЗК 6	ЗК 7	ЗК 8	ЗК 9	ЗК 10	ЗК 11	ФК 1	ФК 2	ФК 3	ФК 4	ФК 5	ФК 6	ФК 7	ФК 8	ФК 9	ФК 10	ФК 11	
	1	2	3	4	5	6	7	8	9	10	11	12	13	14	15	16	17	18	19	20	21	22	
OK1.	+	+				+	+	+	+		+	+											
OK2.	+	+				+	+	+	+		+	+											
OK3.	+	+				+	+	+	+		+	+											
OK4.	+	+				+	+	+	+		+	+											
OK5.	+	+				+	+	+	+		+			+									
OK6.	+	+				+	+	+	+		+			+									
OK7.	+	+	+			+	+	+	+		+					+							+
OK8.	+	+				+	+	+	+		+			+									
OK9.	+	+				+	+	+	+		+			+									
OK10.	+		+			+	+	+	+		+								+	+			
OK11.	+	+	+			+	+	+	+		+	+								+			
OK12.	+	+	+	+	+	+	+	+	+	+	+									+			
OK13.	+	+	+	+	+	+	+	+	+		+									+			
OK14.	+	+	+			+	+	+	+		+	+								+			
OK15.	+	+	+			+	+	+	+		+	+								+			
OK16.	+	+	+		+	+	+	+	+		+		+		+				+	+			+
OK17.	+	+	+			+	+	+	+		+	+								+			
OK18.	+	+	+			+	+	+	+		+	+								+			
OK19.	+	+	+		+	+	+	+	+		+	+	+	+									
OK20.	+	+	+		+	+	+	+	+		+	+	+	+	+		+		+				
OK21.	+	+	+		+	+	+	+	+		+		+	+	+	+		+	+				+
OK22.	+	+	+		+	+	+	+	+		+		+	+	+	+		+	+				+
OK23.	+	+	+		+	+	+	+	+		+		+	+	+	+		+	+				+

	1	2	3	4	5	6	7	8	9	10	11	12	13	14	15	16	17	18	19	20	21	22
OK24.	+	+	+		+	+	+	+	+		+		+	+	+	+		+	+			+
OK25.	+	+	+		+	+	+	+	+		+		+	+	+	+		+	+			+
OK26.	+	+	+		+	+	+	+	+		+		+	+	+	+		+	+			+
OK27.	+	+	+		+	+	+	+	+	+	+			+						+	+	+
OK28.	+	+	+	+	+	+	+	+	+	+	+			+					+			
OK29.	+	+				+	+	+	+	+	+	+				+			+			+
OK30.	+	+	+	+	+	+	+	+	+	+	+	+										
Вибірковий блок 1 (за вибором університету)																						
ВБ 1.1.	+	+	+	+	+	+	+	+		+												
ВБ 1.2.	+	+	+	+	+	+	+	+		+												
ВБ 1.3.	+		+	+	+		+	+		+												
ВБ 1.4.	+		+	+	+	+	+	+	+	+												
ВБ 1.5.	+		+						+													
ВБ 1.6.	+		+				+	+	+													
ВБ 1.7.	+		+				+	+	+													
Вибірковий блок 2 (за вибором здобувачів вищої освіти)																						
ВБ 2.1.	+	+	+	+	+	+	+	+	+		+											
ВБ 2.2.	+	+	+	+	+	+	+	+	+	+	+			+					+			
ВБ 2.3.	+	+	+	+	+	+	+	+	+	+	+			+					+			
ВБ 2.4.	+	+	+		+	+	+	+	+		+		+	+	+	+		+	+			+
ВБ 2.5.	+	+	+	+	+	+	+	+	+	+	+			+					+			
ВБ 2.6.	+	+	+			+	+	+	+		+	+							+			
ВБ 2.7.	+	+	+			+	+	+	+		+	+							+			
ВБ 2.8.	+	+	+		+	+	+	+	+		+		+	+	+	+		+	+			+
ВБ 2.9.	+	+	+		+	+	+	+	+		+	+	+	+	+		+		+			
ВБ 2.10.	+	+	+	+	+	+	+	+	+	+	+	+										
ВБ2.11.	+	+	+			+	+	+	+		+	+							+			

**МІНІСТЕРСТВО ОСВІТИ І НАУКИ УКРАЇНИ
НАЦІОНАЛЬНИЙ УНІВЕРСИТЕТ БІОРЕСУРСІВ І ПРИРОДОКОРИСТУВАННЯ УКРАЇНИ**

**НАВЧАЛЬНИЙ ПЛАН
підготовки фахівців 2018 року вступу**

**Рівень вищої освіти (ОС)
Галузь знань
адміністрування»
Спеціальність
Освітня програма**

**Перший (бакалаврський)
07 «Управління та**

**071 «Облік і оподаткування»
Облік і аудит**

**Форма навчання
Термін навчання (обсяг кредитів ЄКТС)
На основі
освіти**

**денна
4 роки
Повної загальної середньої**

**Ступінь вищої освіти
Кваліфікація**

**Бакалавр
бакалавр з обліку і оподаткування**

2	Навчальна практика	180	6																		
3	Виробнича практика	300	10																		
4	Підготовка і захист бакалаврської роботи	150	5																		
5	Державна атестація	60	2																		
Всього годин навчальних занять (без військової підготовки)		7200	240	46	7	2	3168	1419	450	1299	3312	8	1	30	30	28	28	26	26	24	24

III. СТРУКТУРА НАВЧАЛЬНОГО ПЛАНУ

Навчальні дисципліни	Години	Кредити	%
1. Обов'язкові навчальні дисципліни	4020	134	55,8
2. Вибіркові навчальні дисципліни	2490	83	34,6
2.1. Дисципліни за вибором університету	1080	36	15,0
2.2. Дисципліни за вибором студента	1410	47	19,6
3. Інші види навчання	690	23	9,6
Разом за ОС	7200	240	100

IV. ЗВЕДЕНІ ДАНІ ПРО БЮДЖЕТ ЧАСУ, ТИЖНІ

Рік навчання	Теоретичне навчання	Екзаменаційна сесія	Практична підготовка	Підготовка бакалаврської роботи	Державна атестація	Канікули	Всього
1	30	5	5			12	52
2	30	5	4			13	52
3	30	5	2			9	46
4	27	4	6	2	3	5	47
Разом за ОС	117	19	17	2	3	39	197

V. ПРАКТИЧНА ПІДГОТОВКА

№	Вид практики	Семестр	Години	Кредити	Кількість тижнів
1	Навчальна	2	90	3	5
2	Навчальна	4	60	2	4
3	Навчальна	6	30	1	2
4	Виробнича	7	300	10	6

VI. КУРСОВІ РОБОТИ І ПРОЕКТИ

№	Назва дисципліни	Години	Кредити	Курсова робота	Курсовий проект
1	Статистика	30	1	х	
2	Фінансовий облік	30	1	х	
3	Аудит	30	1	х	

VII. ДЕРЖАВНА АТЕСТАЦІЯ

№	Складова атестації	Години	Кредити	Кількість тижнів
1	Державний екзамен	30	1	1
2	Захист бакалаврської роботи	30	2	2



МІНІСТЕРСТВО ОСВІТИ І НАУКИ УКРАЇНИ
НАЦІОНАЛЬНИЙ УНІВЕРСИТЕТ БІОРЕСУРСІВ
І ПРИРОДОКОРИСТУВАННЯ УКРАЇНИ

ЗАТВЕРДЖЕНО

Протокол № 10 від "30" травня 2018 р.
засідання вченої ради НУБіП України

Освітньо-професійна програма вводиться
в дію з 1 вересня 2018 р.

ОСВІТНЬО-ПРОФЕСІЙНА ПРОГРАМА

«Фінанси, банківська справа та страхування»

Першого бакалаврського рівня вищої освіти

за спеціальністю 072 «Фінанси, банківська справа та страхування»

галузі знань 07 «Управління та адміністрування»

Кваліфікація: Бакалавр з фінансів, банківської справи та
страхування

Київ – 2018

ПЕРЕДМОВА

Освітньо-професійна програма (ОПП) «Фінанси, банківська справа та страхування» для підготовки здобувачів вищої освіти першого (бакалаврського) рівня за спеціальністю «Фінанси, банківська справа та страхування» містить обсяг кредитів ЄКТС, необхідний для здобуття відповідного ступеня вищої освіти; перелік компетентностей випускника; нормативний зміст підготовки здобувачів вищої освіти, сформульований у термінах результатів навчання; форми атестації здобувачів вищої освіти; вимоги до наявності системи внутрішнього забезпечення якості вищої освіти.

Розроблено проектною групою у складі:

1. **Олійник-Данн Олена Олександрівна**, доктор економічних наук, професор, завідувач кафедри банківської справи, гарант освітньої програми.
2. **Худолій Любов Михайлівна**, доктор економічних наук, професор, завідувач кафедри фіскальної політики і страхування.
3. **Давиденко Надія Миколаївна**, доктор економічних наук, професор, завідувач кафедри фінансів.
4. **Костюк Вікторія Анатоліївна**, кандидат економічних наук, доцент кафедри банківської справи.

Рецензії-відгуки зовнішніх стейкхолдерів (за наявності):

Щербак Тетяна Іванівна, начальник відділу обслуговування приватних клієнтів ОТП банк.

Освітньо-професійна програма (ОПП) «Фінанси, банківська справа та страхування» підготовки фахівців першого (бакалаврського) рівня вищої освіти за спеціальністю 072 «Фінанси, банківська справа та страхування» розроблена відповідно до Закону України «Про вищу освіту» від 01.07.2014 р., Постанов Кабінету Міністрів України від 23.11.2011 р. «Про затвердження Національної рамки кваліфікацій» від 30.12.2015 р. № 1187, «Про затвердження Ліцензійних умов провадження освітньої діяльності закладів освіти» від 30.12.2015 р., методичних рекомендацій «Розроблення освітніх програм. Методичні рекомендації» (2014 р.), проекту стандарту вищої освіти.

7. Профіль освітньо-професійної програми «Фінанси, банківська справа та страхування» зі спеціальності 072 «Фінанси, банківська справа та страхування»

1 - Загальна інформація	
Повна назва вищого навчального закладу та структурного підрозділу	Національний університет біоресурсів і природокористування України Економічний факультет
Ступінь вищої освіти та назва кваліфікації мовою оригіналу	Ступінь вищої освіти бакалавр спеціальність «Фінанси, банківська справа та страхування»
Офіційна назва освітньої програми	Фінанси, банківська справа та страхування
Тип диплому та обсяг освітньої програми	Диплом бакалавра, одиничний 240 кредитів ЄКТС, термін навчання 4 роки
Наявність акредитації	Акредитація спеціальності «Фінанси, банківська справа та страхування» освітнього ступеня «Бакалавр» проведена у 2015 році (наказ МОН молоді і спорту України від 06.02.2015 р. №133л, сертифікат про акредитацію Серія НД №1193041. Термін дії сертифіката до 1 липня 2025 року.
Цикл/рівень	НРК України – 7 рівень, FQ -EHEA - перший цикл, EQF-LLL – 6 рівень
Передумови	- освітній ступінь «молодший бакалавр»; - повна середня загальна освіта; - умови вступу визначаються «Правилами прийому до Національного університету біоресурсів і природокористування України», затвердженими Вченою радою.
Мова(и) викладання	Українська, англійська
Термін дії освітньої програми	2018-2026 рр.
Інтернет-адреса постійного розміщення опису освітньої програми	https://nubip.edu.ua/node/46601
2 - Мета освітньо-професійної програми	
Метою освітньо-професійної програми є формування у майбутнього фахівця здатності динамічно поєднувати знання, уміння, комунікативні навички і спроможності з автономною діяльністю та відповідальністю під час вирішення завдань та проблемних питань у галузі фінансів, банківської справи та страхування; підготовка до успішного засвоєння програм вищих ступенів освіти.	
3 - Характеристика освітньої програми	
Предметна область (галузь знань, спеціальність, спеціалізація (за наявності))	Галузь знань 07 Управління та адміністрування Спеціальність 072 Фінанси, банківська справа та страхування

Орієнтація освітньої програми	Освітньо-професійна
Основний фокус освітньої програми та спеціалізації	Спеціальна в галузі 07 «Управління та адміністрування», спеціальності 072 «Фінанси, банківська справа та страхування» Ключові слова: фінанси, кредит, банківська справа, страхування, фінансова система.
Особливості програми	Щорічно 25 осіб (1 академічна група) проходить навчання англійською мовою. Сьомий семестр навчального року є семестром міжнародної мобільності. Освоєння програми вимагає обов'язковою умовою проходження навчальної та виробничої практики на провідних підприємствах, в банківських установах, страхових компаніях та інших фінансових інститутах.
4 - Придатність випускників до працевлаштування та подальшого навчання	
Придатність до працевлаштування	Згідно з чинною редакцією Національного класифікатора України: Класифікатор професій (ДК 003:2010) та International Standard Classification of Occupations 2008 (ISCO-08) випускник з професійною кваліфікацією «Бакалавр з фінансів, банківської справи та страхування» може працевлаштуватися на посади з наступними професійними назвами робіт: керівник фінансового підрозділу (1231); керівник підрозділу юридичної особи, що здійснює діяльність з управління активами (1210.1); керуючий (директор, інший керівник) комерційним банком (1210.1); директор фінансовий (1231); начальник планово-економічного відділу (1231); начальник фінансового відділу (1231); менеджер (управитель) із грошового посередництва (1461); менеджер (управитель) із фінансового лізингу (1462); менеджер (управитель) із надання кредитів (1463); менеджер (управитель) із страхування (1465); менеджер (управитель) із пенсійного недержавного страхування (1466); менеджер (управитель) із допоміжної діяльності у сфері фінансів (1467); професіонали з питань фінансово-економічної безпеки підприємств, установ та організацій (2414); науковий співробітник (фінансово-економічна безпека підприємств, установ та організацій) (2414.1); професіонал з корпоративного управління (2413.2); професіонал з управління активами (2413.2); аналітик з питань фінансово-економічної безпеки (2414.2); консультант з ефективності підприємництва (2419.2); інспектор фінансовий (2419.3); казначей (2419.3); спеціаліст державної служби (2419.3); агент податковий (3429); головний державний податковий інспектор (3442); державний податковий інспектор (3442); ревізор-інспектор податковий (3442); фінансові та інвестиційні консультанти (2412); фінансові аналітики (2413); страхові представники (3321).
Подальше навчання	Бакалавр із спеціальності «Фінанси, банківська справа та страхування» має право продовжити навчання для отримання ОС «Магістр» із спеціальності «Фінанси,

	банківська справа та страхування» або інших споріднених спеціальностях.
5 - Викладання та оцінювання	
Викладання та навчання	<p>Студенто-центроване навчання, технологія проблемного і диференційованого навчання, технологія інтенсифікації та індивідуалізації навчання, технологія програмованого навчання, інформаційна технологія, технологія розвивального навчання, кредитно-трансферна система організації навчання, електронне навчання в системі Elearn, самонавчання, навчання на основі досліджень.</p> <p>Викладання проводиться у вигляді: лекції, мультимедійної лекції, інтерактивної лекції, семінарів, практичних занять, лабораторних робіт, самостійного навчання на основі підручників та конспектів, консультації з викладачами.</p>
Оцінювання	<p>Види контролю: поточний, тематичний, періодичний, підсумковий, самоконтроль.</p> <p>Екзамени, заліки та диференційовані заліки проводяться відповідно до вимог "Положення про екзамени та заліки в Національному університеті біоресурсів і природокористування України" (2015 р).</p> <p>У НУБіП України використовується рейтингова форма контролю після закінчення логічно завершеної частини лекційних та практичних занять (модуля) з певної дисципліни. Її результати враховуються під час виставлення підсумкової оцінки.</p> <p>Рейтингове оцінювання знань студентів не скасовує традиційну систему оцінювання, а існує поряд із нею. Воно робить систему оцінювання більш гнучкою, об'єктивною і сприяє систематичній та активній самостійній роботі студентів протягом усього періоду навчання, забезпечує здорову конкуренцію між студентами у навчанні, сприяє виявленню і розвитку творчих здібностей студентів.</p> <p>Рейтинг студента із засвоєння навчальної дисципліни складається з рейтингу з навчальної роботи – 70 балів та рейтингу з атестації – 30 балів. Таким чином, на оцінювання засвоєння змістових модулів, на які поділяється навчальний матеріал дисципліни, передбачається 70 балів. Рейтингові оцінки із змістових модулів, як і рейтинг з атестації, теж обчислюються за 100-бальною шкалою.</p> <p>Письмові екзамени із співбесідою та захисту білетів, здача звітів та захист лабораторних/практичних робіт, рефератів в якості самостійної роботи, проведення дискусій, семінарів та модулів.</p> <p>Атестація здобувачів кваліфікації бакалавра з фінансів, банківської справи та страхування здійснюється у формі: прилюдного захисту кваліфікаційної роботи та кваліфікаційного іспиту.</p>
6 – Програмні компетентності	
Інтегральна компетентність	Здатність розв'язувати складні спеціалізовані завдання та практичні проблеми у галузі фінансів, банківської справи

	<p>та страхування в ході професійної діяльності або у процесі навчання, що передбачає застосування окремих методів і положень фінансової науки та характеризується невизначеністю умов і необхідністю врахування комплексу вимог здійснення професійної та навчальної діяльності.</p>
<p>Загальні компетентності (ЗК)</p>	<ol style="list-style-type: none"> 1. Здатність до абстрактного мислення, аналізу та синтезу. 2. Здатність планувати та управляти часом. 3. Здатність вчитися і оволодівати сучасними знаннями. 4. Здатність застосовувати знання у практичних ситуаціях. 5. Здатність проведення досліджень на відповідному рівні, здатність до пошуку, оброблення та аналізу інформації з різних джерел. 6. Здатність спілкуватися державною та іноземними мовами як усно, так і письмово. 7. Здатність працювати в міжнародному контексті. 8. Навички використання інформаційних та комунікаційних технологій. 9. Здатність бути критичним і самокритичним. 10. Здатність виявляти ініціативу та підприємливість, адаптуватися та діяти у новій ситуації. 11. Здатність працювати як у команді, так і автономно. 12. Здатність спілкуватися з представниками інших професійних груп різного рівня (з експертами з інших галузей знань/видів економічної діяльності). 13. Здатність діяти на основі етичних міркувань (мотивів), соціально-відповідально та громадянсько-свідомо.
<p>Фахові компетентності спеціальності (ФК)</p>	<ol style="list-style-type: none"> 1. Розуміння та здатність до критичного осмислення концептуальних основ економічної теорії, які стосуються фінансів, банківської справи та страхування й узагальнюють засади і закономірності функціонування та розвитку фінансових систем. 2. Здатність опановувати та усвідомлювати інформацію щодо сучасного стану і тенденцій розвитку фінансових систем (державні фінанси, у т.ч. бюджетна та податкова системи, фінанси суб'єктів господарювання, фінанси домогосподарств, фінансові ринки, банківська система та страхування). 3. Вміння використовувати теоретичний та методичний інструментарій фінансової, економічної, математичної, статистичної, правової та інших наук для діагностики стану фінансових систем. 4. Здатність використовувати базові знання і практичні навички у сфері монетарного, фіскального регулювання та регулювання фінансового ринку. 5. Здатність застосовувати сучасне інформаційне та програмне забезпечення, володіти інформаційними технологіями у сфері фінансів, банківської справи та страхування. 6. Здатність складати та аналізувати фінансову

	<p>звітність, інтерпретувати та використовувати фінансову та пов'язану з нею інформацію.</p> <p>7. Здатність виконувати контрольні функції у сфері фінансів, банківської справи та страхування.</p> <p>8. Здатність формувати та реалізовувати комунікації в сфері фінансів, банківської справи та страхування.</p> <p>9. Здатність обґрунтовувати, приймати професійні рішення в сфері фінансів, банківської справи та страхування та брати відповідальність за них.</p> <p>10. Здатність підтримувати належний рівень знань та постійно підвищувати свою професійну підготовку у сфері фінансів, банківської справи та страхування.</p>
7 - Програмні результати навчання	
	<ol style="list-style-type: none"> 1. Планувати та управляти часом у професійній діяльності. 2. Підтримувати належний рівень знань та постійно підвищувати свою професійну підготовку у сфері фінансів, банківської справи та страхування. 3. Вміти застосовувати набуті знання у практичній діяльності. 4. Проводити дослідження на рівні бакалавра, зокрема, здійснювати пошук, обробляти та аналізувати інформацію з різних джерел. 5. Демонструвати навички письмової та усної загальної та професійної комунікації державною та іноземними мовами. 6. Демонструвати навички самостійної роботи, гнучкого мислення, відкритості до нових знань, бути критичним і самокритичним. 7. Проявляти ініціативу та підприємливість, адаптуватися та діяти у новій ситуації; 8. Виконувати професійні функції як самостійно, так і в групі під керівництвом лідера. 9. Вміти пояснювати інформацію, ідеї, проблеми, рішення та власний досвід фахівцям і нефахівцям у фінансовій області. 10. Дотримуватися професійних етичних стандартів; 11. Діяти соціально-відповідально та громадянсько-свідомо на основі етичних міркувань (мотивів), поваги до різноманіття та міжкультурності. 12. Застосовувати емпатію, вербальні та невербальні інструменти у міжособистісному спілкуванні і демонстрації власних результатів 13. Вміти критично осмислювати концептуальні основи економічної теорії, які стосуються фінансів, банківської справи та страхування й узагальнюють засади й закономірності функціонування та розвитку фінансових систем. 14. Показати належний рівень знань у сфері фінансів, банківської справи та страхування, розуміння принципів фінансової науки, особливостей функціонування фінансових систем, фінансової термінології.

	<p>15. Виявляти та аналізувати ключові характеристики фінансових систем, оцінювати їх взаємозв'язки з національною та світовою економіками;</p> <p>16. Застосовувати теоретичні знання та практичні навички для їх використання у сфері монетарного, фінансового регулювання та регулювання фінансового ринку;</p> <p>17. Визначати функціональні області та взаємозв'язки між суб'єктами фінансових систем.</p> <p>18. Застосовувати сучасне інформаційне та програмне забезпечення, володіти інформаційними технологіями у сфері фінансів, банківської справи та страхування.</p> <p>19. Збирати, аналізувати та пояснювати необхідну інформацію, розраховувати економічні та фінансові показники, обґрунтовувати фінансові рішення на основі використання необхідних інструментальних засобів.</p> <p>20. Обирати та застосовувати економіко-математичні та статистичні методи для аналізу, прогнозування та оптимізації явищ і процесів у фінансових системах.</p> <p>21. Демонструвати навички складання фінансової звітності, аналізу та інтерпретації фінансової, статистичної та пов'язаної інформації.</p> <p>22. Виконувати контрольні функції у сфері фінансів, банківської справи та страхування;</p> <p>23. Формувати та реалізовувати комунікації в сфері фінансів, банківської справи та страхування.</p> <p>24. Вміти нести відповідальність за результати професійної діяльності у сфері фінансів, банківської справи та страхування.</p> <p>25. Виконувати професійні функції у сфері фінансів, банківської справи та страхування у міжнародному контексті.</p>
8 – Ресурсне забезпечення реалізації програми	
Кадрове забезпечення	<p>Всього науково-педагогічних працівників на економічному факультеті – 138 у т.ч.</p> <ul style="list-style-type: none"> - академіки, члени-кореспонденти НАН України та НААН України – 2 - академіки громадських академій – 3 - доктори наук – 12 - кандидати наук – 104 - без наукового ступеня – 17
Матеріально-технічне забезпечення	<p>Навчально-лабораторна база структурних підрозділів економічного факультету дозволяє організувати та проводити заняття з усіх навчальних дисциплін на задовільному рівні. Для проведення лекційних занять використовуються мультимедійні проектори, навчальні лабораторії обладнані необхідними приладами та інструментами: 73 комп'ютери Intel Core2 Duo, 50 комп'ютерів Intel Dual Core, 30 комп'ютерів Intel Celeron 430.</p> <p>Для забезпечення навчального процесу використовуються такі пакети прикладних програм (в т.ч. ліцензовані): Windows XP PRO Rus P3, Office 2007</p>

	<p>Profesional, Opera, FireFox, Google Chrome, KAV 6.0, Adobe Acrobat Reeder, Total Commander, Picasa 3, WinRAR, MS Project, Visual C++, Java, MathCAD, MathLab, Kompas, AutoCAD, Statistika, Workbench, автоматизована банківська система Б2.</p>
<p>Інформаційне та навчально-методичне забезпечення</p>	<p>Офіційний веб-сайт https://nubip.ua містить інформацію про освітні програми, навчальну, наукову і виховну діяльність, структурні підрозділи, правила прийому, контакти.</p> <p>Всі зареєстровані в університеті користувачі мають необмежений доступ до мережі Інтернет.</p> <p>Матеріали навчально-методичного забезпечення освітньо-наукової програми викладені на освітньому порталі «Навчальна робота»: https://nubip.edu.ua/node/12654.</p> <p>Бібліотечний фонд багатогалузевий, нараховує понад один мільйон примірників вітчизняної та зарубіжної літератури, у т.ч. рідкісних видань, спец. видів науково-технічної літератури і документів (з 1984 р.), авторефератів дисертацій (з 1950 р.), дисертацій (з 1946 р.), більше 500 назв журналів та більше 50 назв газет. Фонд комплектується матеріалами з сільського та лісового господарства, економіки, техніки та суміжних наук.</p> <p>Бібліотечне обслуговування читачів проводиться на 8 абонементів, у 7 читальних залах на 527 місць, з яких 4 – галузеві, 1 універсальний та 1 спеціалізований читальний зал для професорсько-викладацького складу, аспірантів та магістрів – Reference Room; МБА; каталоги, в т.ч. електронний (понад 180000 одиниць записів); бібліографічні картотеки в тому числі персоналії (з 1954 р.); фонд довідкових і бібліографічних видань Така розгалужена система бібліотеки дає можливість щорічно обслуговувати всіма структурними підрозділами понад 40000 користувачів у рік, у т.ч. 14000 студентів. Книговидача становить більше мільйона примірників у рік. Читальний зал забезпечений бездротовим доступом до мережі Інтернет. Всі ресурси бібліотеки доступні через сайт університету: https://nubip.ua.</p> <p>З 1 січня 2017 р. в НУБіП України відкрито доступ до однієї із найбільших наукометричних баз даних Web of Science. Web of Science дозволяє організувати пошук за ключовими словами, за окремим автором і за організацією (університетом), підключаючи при цьому потужний апарат аналізу знайдених результатів.</p> <p>З листопада 2017 року в НУБіП України відкрито доступ до наукометричної та універсальної реферативної бази даних SCOPUS видавництва Elsevier. Доступ здійснюється з локальної мережі університету за посиланням https://www.scopus.com.</p>

	<p>База даних SCOPUS індексує близько 22000 назв різних видань (серед яких 55 українських) від більш ніж 5000 видавництв.</p> <p>SCOPUS надає своїм користувачам можливість отримати результати тематичного пошуку з однієї платформи зі зручним інтерфейсом, відслідкувати свій рейтинг в SCOPUS (цитовання власних публікацій; індекс Гірша) та інше.</p>
9 - Академічна мобільність	
Національна кредитна мобільність	<p>На основі двосторонніх договорів між НУБіП України та закладами вищої освіти України.</p>
Міжнародна кредитна мобільність	<p>У 2017 році укладено 3 нові угоди про співробітництво у рамках Програми «Еразмус+»: «Кредитна мобільність» за результатами конкурсу 2016-2021 років університет уклав Міжінституційні угоди на реалізацію академічної мобільності із 20 європейськими університетами: Латвійський сільськогосподарський університет; Університетом екології та менеджменту в Варшаві, Польща; Варшавський університет наук про життя, Польща; Університетом Александраса Стульгінскіса, Литва; Університет Агрисуп, Діжон, Франція; Університетом Фоджа, Італія; Університет Дікле, Туреччина; Технічний університет Зволєн, Словаччина; Вроцлавський університет наук про життя, Польща; Вища школа сільського господарства м Лілль, Франція; Університет короля Міхаїла 1, Тімішоара, Румунія; Університет прикладних наук Хохенхайм, Німеччина; Норвезький університет наук про життя. Норвегія; Шведський університет сільськогосподарських наук, UPSALA; Університет Ллейда, Іспанія; Університет прикладних наук Вайєнштефан-Гріздорф, Німеччина; Загребський університет, Хорватія; Неапольський Університет Федеріка 2, Італія; Університетом м. Тарту, Естонія; Словацьким аграрним університетом, м. Нітра.</p> <p>1. Угода про співробітництво та організацію взаємовідносин із Варшавським університетом наук про життя, м. Варшава(Польща);</p> <p>2. Угода про співробітництво та організацію взаємовідносин зі Словацьким аграрним університетом, м. Нітра (Словаччина);</p> <p>3. Угода про співробітництво та організацію взаємовідносин з УПН Ангальт(Німеччина).</p> <p>У 2016-2017 навчальному році у відповідності до програми Erasmus+ п'ять студентів приступили до навчання: Опанасенко Т.В.– Університет Хохенхайм, Німеччина; Роговська А.І, 2 курс ОС «Бакалавр» – Університет Фоджа, Італія; Білошапка А. - Університет Фоджа, Італія; Паранюк У. - Варшавський університет наук про життя, Польща; Бойко А.В.- Варшавський університет наук про життя.</p> <p>У 2016-2017 навчальному році студенти навчалися в УПН Ангальт (Німеччина) у відповідності до угоди про співробітництво: Усатий М.І., Рябокінь А., Наконечна Н.</p>

	<p>У 2016-2017 навчальному році у Варшавському університеті наук про життя згідно програми про співробітництво навчалися такі студенти: Мачула Д., Єлісов Р., Дудка І.</p> <p>У 2017-2018 навчальному році у відповідності до програми Erasmus+ один студент проходить стажування: Маршалок М.М., 3 курс ОС «Бакалавр» – Університет Фоджа, Італія.</p> <p>У 2017-2018 навчальному році у Чеському університеті наук про життя згідно угоди про співробітництво продовжує навчання: Пельо І.Б., студентка 1 року навчання ОС «Магістр».</p> <p>У 2017-2018 навчальному році студент продовжується в УПН Ангальт (Німеччина) у відповідності до угоди про співробітництво: Усатий М.І.</p>
<p>Навчання іноземних здобувачів вищої освіти</p>	<p>Навчання іноземних здобувачів вищої освіти проводиться на загальних умовах з додатковою мовною підготовкою.</p> <p>На економічному факультеті у 2016-2017 навчальному році навчалися 12 студентів з Туркменістану на ОС «Бакалавр»: Ачілова Назіра Ташпулатівна; Оразмурадова Бахар Аннагельдіївна; Метдаєва Наргул Нурбердіївна; Ширмамедов Реджепмурад Мьяликкулийович; Миратгулієв Ресул Нурмухаммедович; Дурдієва Гозель Атаджатівна; Оразгулієва Мая Борисівна; Ширмамедова Гелялек Анна Мухаммедовна; Хандурдієва Мяхрі Аннадуриєвна; Атаєва Махрі; Йолдашева Мая; Бердієв Арслан.</p> <p>Також у 2016-2017 н.р. залучено одного студента із Лівії на ОС «Магістр»: Масуд Абдулхамід Тахер.</p> <p>Продовжує навчання в 2017-2018 навчальному році один аспірант в аспірантурі із Йорданії: Мохаммад Ахмад Садех Алнаїмат.</p> <p>Згідно програми мобільності студентів Erasmus+ між НУБіП України та Університетом Фоджа (м. Фоджа, Італія) в 2016-2017 навчальному році у весняному семестрі навчалася студентка Університету Фоджа Ізабелла Доронцо.</p>

**8. Перелік компонент освітньо-професійної програми (ОПП)
«Фінанси, банківська справа та страхування» та їх логічна
послідовність**

2.1. Перелік компонент ОПП

Код н/д	Компоненти освітньої програми (навчальні дисципліни, курсові проекти (роботи), практики, кваліфікаційна робота)	Кількість кредитів	Форма підсумкового контролю
1	2	3	4
Обов'язкові компоненти ОП			
OK1.	Політична економія	5	екзамен
OK2.	Мікроекономіка	4	екзамен
OK3.	Макроекономіка	4	екзамен
OK4.	Економічна історія	5	екзамен
OK5.	Математика для економістів	7	екзамен
OK6.	Теорія ймовірності й математична статистика	5	екзамен
OK7.	Інформатика	4	екзамен
OK8.	Економетрика	4	екзамен
OK9.	Оптимізаційні методи і моделі	4	екзамен
OK10.	Податкова система	5	екзамен
OK11.	Фінанси підприємств	5	екзамен
OK12.	Страхування	5	екзамен
OK13.	Бюджетна система	4	екзамен
OK14.	Інвестування	4	екзамен
OK15.	Статистика	4	екзамен
OK16.	Гроші і кредит	10	екзамен
OK17.	Фінанси	10	екзамен
OK18.	Бухгалтерський облік	4	екзамен
OK19.	Економіка підприємства	4	екзамен
OK20.	Менеджмент	4	екзамен
OK21.	Маркетинг	4	екзамен
OK22.	Економіка праці і соціально-трудові відносини	4	екзамен
OK23.	Міжнародна економіка	4	екзамен
OK24.	Банківська система	5	екзамен
OK25.	Фінансовий ринок	4	екзамен
OK26.	Фінансовий аналіз	4	екзамен
OK27.	Університетська освіта та соціальні комунікації	2	екзамен
Загальний обсяг обов'язкових компонентів		128	
Вибіркові компоненти ОП			
<i>Вибірковий блок 1 (за вибором університету)</i>			
ВБ 1.1.	Історія української державності	4	екзамен
ВБ 1.2.	Філософія	5	екзамен
ВБ 1.3.	Іноземна мова	9	екзамен
ВБ 1.4.	Фізичне виховання	4	залік
ВБ 1.5.	Безпека праці і життєдіяльності	4	екзамен

ВБ 1.6.	Технологія виробництва продукції рослинництва	5	екзамен
ВБ 1.7.	Технологія виробництва продукції тваринництва	5	екзамен
Вибірковий блок 2 (за вибором студента)			
ВБ 2.1.	Місцеві фінанси	4	екзамен
	Казначейська справа		
	Міжнародні фінанси		
ВБ 2.2.	Бюджетування суб'єктів господарювання	4	екзамен
	Фінансова діяльність суб'єктів господарювання		
	Фінансове планування на підприємстві		
ВБ 2.3.	Страхові послуги	4	екзамен
	Основи актуарних розрахунків		
ВБ 2.4.	Митне регулювання зовнішньоекономічної діяльності	4	екзамен
	Митно-тарифне адміністрування		
ВБ 2.5.	Аналіз банківської діяльності	4	екзамен
	Міжнародний банкінг та ринки капіталу		
	Платіжні системи		
ВБ 2.6.	Операції з цінними паперами	4	екзамен
	Фінансово-кредитні системи зарубіжних країн		
	Управління портфелем цінних паперів		
ВБ 2.7.	Логіка	4	екзамен
	Правознавство		
	Соціологія		
	Політологія		
	Психологія та педагогіка		
	Сімейно-побутова культура		
	Історія української культури		
	Релігієзнавство		
	Культурно-просвітницька підготовка		
Основи риторики			
ВБ 2.8.	Регіональна економіка	4	екзамен
	Національна економіка		
ВБ 2.9.	Управлінський облік	4	екзамен
	Аудит		
	Звітність підприємств		
	Облік в банках		
ВБ 2.10.	Економічний аналіз	4	екзамен
	Проектний аналіз		
ВБ 2.11.	Економічні і фінансові ризики	4	екзамен
	Економіка агропромислових формувань		
ВБ 2.12.	Фінансові деривативи	4	екзамен
	Ціна і ціноутворення		
	Біржовий фондовий ринок		
	Основи біржової діяльності		
	Управління активами		

ВБ 2.13.	Нормування і оплата праці	4	екзамен
	Ринок праці		
	Людський розвиток		
	Соціологія праці		
ВБ 2.14.	Економіка і організація агросервісу	4	екзамен
	Економіка світового сільського господарства		
	Математика для фінансистів		
	Інформаційні системи і технології у фінансах		
	Бази даних і СУБД		
ВБ 2.15.	Управління витратами	4	екзамен
	Організація і планування виробництва в аграрних формуваннях		
	Організація агробізнесу		
Інші види навчання			
Навчальна практика		6	
Виробнича практика		4	
Державна атестація		6	
Загальний обсяг вибірових компонент:		96	
ЗАГАЛЬНИЙ ОБСЯГ ОСВІТНЬО-ПРОФЕСІЙНОЇ ПРОГРАМИ		240	

2.2. Структурно-логічна схема ОПП «Фінанси, банківська справа та страхування»

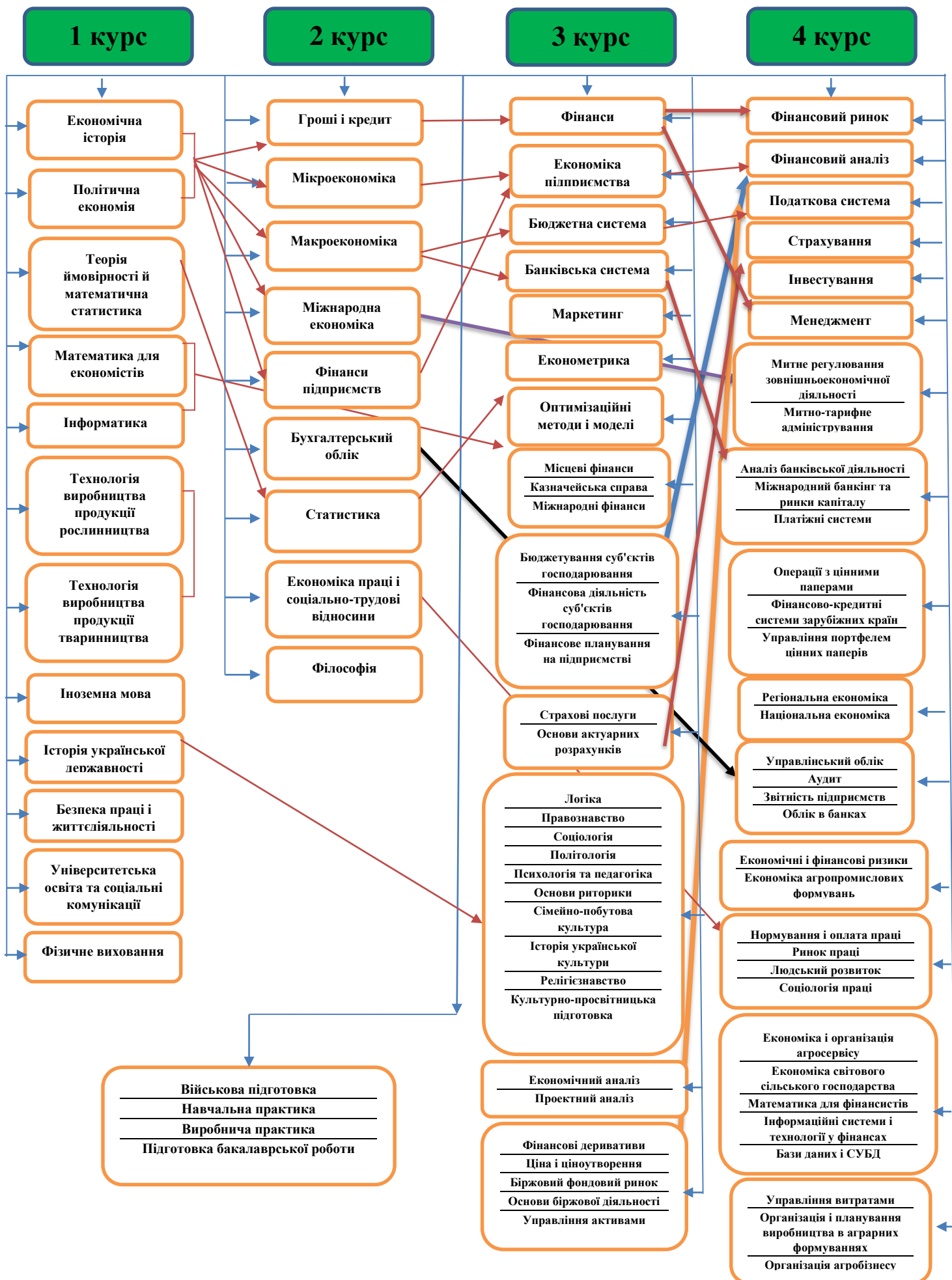

**4. Матриця відповідності програмних компетентностей
компонентам освітньо-професійної програми «Фінанси, банківська справа та страхування»**

	OK 1	OK 2	OK 3	OK 4	OK 5	OK 6	OK 7	OK 8	OK 9	OK 10	OK 11	OK 12	OK 13	OK 14	OK 15	OK 16	OK 17	OK 18	OK 19	OK 20	OK 21	OK 22	OK 23	OK 24	OK 25	OK 26	OK 27	
ЗК1	+	+	+	+	+	+	+	+	+	+	+	+	+	+	+	+	+	+	+	+	+	+	+	+	+	+	+	
ЗК2															+	+	+								+	+	+	
ЗК3	+	+	+	+	+	+	+	+	+	+	+	+	+	+	+	+	+	+	+	+	+	+	+	+	+	+	+	+
ЗК4									+	+	+	+	+	+				+	+						+	+	+	
ЗК5											+				+	+	+								+	+		
ЗК6											+	+				+	+								+			
ЗК7																				+	+			+				
ЗК8						+	+	+	+										+	+								
ЗК9	+	+	+	+																				+				
ЗК10											+	+	+	+	+	+									+	+		
ЗК11																										+	+	
ЗК12										+	+	+	+								+	+			+	+		
ЗК13	+																											+
ФК 1	+									+	+	+	+			+	+											
ФК 2										+	+	+	+												+	+	+	
ФК3		+	+		+	+		+	+						+													
ФК4										+						+	+								+	+		
ФК5							+																					
ФК6																			+									+
ФК7											+	+	+	+											+	+		
ФК8											+	+	+	+				+	+					+	+			
ФК9											+	+	+	+										+	+			
ФК10											+	+	+	+				+	+					+	+			

	B51.1	B51.2	B51.3	B51.4	B51.5	B51.6	B51.7	B52.1	B52.2	B52.3	B52.4	B52.5	B52.6	B52.7	B52.8	B52.9	B52.10	B52.11	B52.12	B52.13	B52.14	B52.15
3K1	+	+	+		+	+	+	+	+	+	+	+	+	+	+	+	+	+	+	+	+	+
3K2								+	+	+	+	+	+	+	+	+	+	+	+	+	+	+
3K3	+	+	+		+	+	+	+	+	+	+	+	+	+	+	+	+	+	+	+	+	+
3K4			+	+	+	+	+	+	+	+	+	+	+	+	+	+	+	+	+	+	+	+
3K5								+	+	+	+	+	+		+	+	+	+	+	+	+	+
3K6	+	+	+		+	+	+	+	+	+	+	+	+	+	+	+	+	+	+	+	+	+
3K7			+					+	+	+	+	+	+		+					+	+	+
3K8																						+
3K9	+	+	+		+	+	+	+	+	+	+	+	+	+	+	+	+	+	+	+	+	+
3K10	+	+	+		+	+	+	+	+	+	+	+	+	+	+	+	+	+	+	+	+	+
3K11	+	+	+	+	+	+	+	+	+	+	+	+	+		+	+	+	+	+	+	+	+
3K12								+	+	+	+	+	+		+	+	+	+	+	+	+	+
3K13	+	+	+	+	+	+	+	+	+	+	+	+	+	+	+	+	+	+	+	+	+	+
ΦK 1								+	+	+		+	+					+	+			
ΦK 2								+	+	+		+	+					+	+			
ΦK3								+	+	+		+	+		+	+	+	+	+	+	+	+
ΦK4								+	+	+		+	+					+	+			
ΦK5																						+
ΦK6								+	+	+		+	+			+	+		+			+
ΦK7								+	+	+		+	+					+	+			
ΦK8								+	+	+		+	+					+	+			
ΦK9								+	+	+		+	+					+	+			
ΦK10								+	+	+		+	+					+	+			

5. Матриця забезпечення програмних результатів навчання (ПРН) відповідними компонентами освітньо-професійної програми «Фінанси, банківська справа та страхування»

	ОК 1	ОК 2	ОК 3	ОК 4	ОК 5	ОК 6	ОК 7	ОК 8	ОК 9	ОК 10	ОК 11	ОК 12	ОК 13	ОК 14	ОК 15	ОК 16	ОК 17	ОК 18	ОК 19	ОК 20	ОК 21	ОК 22	ОК 23	ОК 24	ОК 25	ОК 26	ОК 27	
ПРН1										+	+	+	+	+		+	+							+	+	+		
ПРН2										+	+	+	+	+		+	+								+	+	+	
ПРН3										+	+	+	+	+		+	+								+	+	+	
ПРН4										+	+	+	+	+		+	+								+	+	+	
ПРН5	+	+	+	+	+	+	+	+	+	+	+	+	+	+	+	+	+	+	+	+	+	+	+	+	+	+	+	+
ПРН6	+	+	+	+	+	+	+	+	+	+	+	+	+	+	+	+	+	+	+	+	+	+	+	+	+	+	+	+
ПРН7	+	+	+	+	+	+	+	+	+	+	+	+	+	+	+	+	+	+	+	+	+	+	+	+	+	+	+	
ПРН8	+	+	+	+	+	+	+	+	+	+	+	+	+	+	+	+	+	+	+	+	+	+	+	+	+	+	+	
ПРН9										+	+	+	+	+		+	+								+	+	+	
ПРН10	+	+	+	+	+	+	+	+	+	+	+	+	+	+	+	+	+	+	+	+	+	+	+	+	+	+	+	+
ПРН11	+	+	+	+	+	+	+	+	+	+	+	+	+	+	+	+	+	+	+	+	+	+	+	+	+	+	+	+
ПРН12	+	+	+	+	+	+	+	+	+	+	+	+	+	+	+	+	+	+	+	+	+	+	+	+	+	+	+	+
ПРН13										+	+	+	+	+		+	+								+	+	+	
ПРН14										+	+	+	+	+		+	+								+	+	+	
ПРН15										+	+	+	+	+		+	+							+	+	+	+	
ПРН16										+	+	+	+	+		+	+								+	+	+	
ПРН17										+	+	+	+	+		+	+								+	+	+	
ПРН18							+																					
ПРН19										+	+	+	+	+		+	+								+	+	+	
ПРН20								+	+																			
ПРН21																+		+									+	
ПРН22										+	+	+	+	+		+	+								+	+	+	
ПРН23										+	+	+	+	+		+	+								+	+	+	
ПРН24										+	+	+	+	+		+	+								+	+	+	
ПРН25										+	+	+	+	+		+	+								+	+	+	

	B51.1	B51.2	B51.3	B51.4	B51.5	B51.6	B51.7	B52.1	B52.2	B52.3	B52.4	B52.5	B52.6	B52.7	B52.8	B52.9	B52.10	B52.11	B52.12	B52.13	B52.14	B52.15
ПРН1								+	+	+		+	+					+	+			
ПРН2								+	+	+		+	+					+	+			
ПРН3	+	+	+		+	+	+	+	+	+		+	+					+	+			
ПРН4	+	+	+		+	+	+	+	+	+	+	+	+	+	+	+	+	+	+	+	+	+
ПРН5	+	+	+		+	+	+	+	+	+	+	+	+	+	+	+	+	+	+	+	+	+
ПРН6	+	+	+		+	+	+	+	+	+	+	+	+	+	+	+	+	+	+	+	+	+
ПРН7	+	+	+		+	+	+	+	+	+	+	+	+	+	+	+	+	+	+	+	+	+
ПРН8	+	+	+		+	+	+	+	+	+	+	+	+	+	+	+	+	+	+	+	+	+
ПРН9								+	+	+		+	+					+	+			
ПРН10	+	+	+	+	+	+	+	+	+	+	+	+	+	+	+	+	+	+	+	+	+	+
ПРН11	+	+	+	+	+	+	+	+	+	+	+	+	+	+	+	+	+	+	+	+	+	+
ПРН12	+	+	+	+	+	+	+	+	+	+	+	+	+	+	+	+	+	+	+	+	+	+
ПРН13								+	+	+		+	+					+	+			
ПРН14								+	+	+		+	+					+	+			
ПРН15								+	+	+		+	+					+	+			
ПРН16								+	+	+		+	+					+	+			
ПРН17								+	+	+		+	+					+	+			
ПРН18																					+	
ПРН19								+	+	+		+	+			+	+	+	+		+	+
ПРН20								+	+	+		+	+					+	+			
ПРН21								+	+	+		+	+					+	+			
ПРН22								+	+	+		+	+					+	+			
ПРН23								+	+	+		+	+					+	+			
ПРН24								+	+	+		+	+					+	+			
ПРН25								+	+	+		+	+					+	+			

**МІНІСТЕРСТВО ОСВІТИ І НАУКИ УКРАЇНИ
НАЦІОНАЛЬНИЙ УНІВЕРСИТЕТ БІОРЕСУРСІВ І ПРИРОДОКОРИСТУВАННЯ УКРАЇНИ**

Економічний Факультет

**НАВЧАЛЬНИЙ ПЛАН
підготовки фахівців 2018 року вступу**

Рівень вищої освіти (ОС)

Галузь знань

**Спеціальність
страхування»**

**Освітньо-професійна програма
страхування»**

Форма навчання

Термін навчання (обсяг кредитів ЄКТС)

На основі

Ступінь вищої освіти

**Кваліфікація
страхування**

Перший (бакалаврський)

07 «Управління та адміністрування»

072 «Фінанси, банківська справа та

«Фінанси, банківська справа та

денна

3 роки 10 місяців

Повної загальної середньої освіти

«Бакалавр»

бакалавр з фінансів, банківської справи і

І. ГРАФІК НАВЧАЛЬНОГО ПРОЦЕСУ

підготовки фахівців першого (бакалаврського) рівня вищої освіти 2018 року вступу спеціальності «Фінанси, банківська справа та страхування» ОПП «Фінанси, банківська справа та страхування»

Рік навчання	2018 рік														2019 рік																																									
	Вересень				Жовтень				Листопад				Грудень				Січень				Лютий				Березень				Квітень				Травень				Червень				Липень				Серпень											
	3	10	17	24	1	8	15	22	5	12	19	26	3	10	17	24	31	7	14	21	1	4	11	18	11	18	25	31	1	8	15	22	4	11	18	25	1	8	15	22	29	5	12	19	26	31	3	10	17	24						
I																																																								
II																																																								
III																																																								
IV																																																								
IV																																																								

Умовні позначення:

- теоретичне навчання
- : - екзаменаційна сесія
- - канікули
- O - навчальна практика

- X - виробнича практика
- O - навчальна практика
- II - підготовка бакалаврської роботи
- // - державна атестація

26	Фінансовий аналіз	4	120	E			36	24		12	84										3	
27	Університетська освіта та соціальні комунікації	2	60			3	30	15		15	30	1		2								
Всього		12	384	2	6	4	186	900	90	903	194	2	1	16	14	20	24	18	13	1	11	
2. ВИБІРКОВІ НАВЧАЛЬНІ ДИСЦИПЛІНИ																						
2.1. Дисципліни за вибором університету																						
1	Історія української державності	4	120	E			45	30		15	75			3								
2	Філософія	5	150	E			60	30		30	90					4						
3	Іноземна мова	9	270	E	3		180		180		90			2	3	2	2	2	2			
4	Фізичне виховання	4	120			3	120			120				2	2	2	2					
5	Безпека праці і життєдіяльності	4	120	E			60	30		30	60				4							
6	Технологія виробництва продукції рослинництва	5	150	E			105	60	45		45	1		7								
7	Технологія виробництва продукції тваринництва	5	150	E			105	60	45		45	1			7							
Всього		36	1080	6	2	0	675	210	270	195	405	2	0	14	16	8	4	2	2	0	0	
2.2. Дисципліни за вибором студента																						
1	Місцеві фінанси	4	120	E			45	30		15	75										3	
	Казначейська справа																					
	Міжнародні фінанси																					
2	Бюджетування суб'єктів господарювання	4	120	E		1	45	30		15	75										3	
	Фінансова діяльність суб'єктів господарювання																					
	Фінансове планування на підприємстві																					
3	Страхові послуги	4	120	E			45	30		15	75										3	
	Основи актуарних розрахунків																					
4	Митне регулювання зовнішньоекономічної діяльності	4	120	E			36	24		12	84											3
	Митно-тарифне адміністрування																					
5	Аналіз банківської діяльності	4	120	E			36	24		12	84											3
	Міжнародний банкінг та ринки капіталу																					
	Платіжні системи																					
6	Операції з цінними паперами	4	120	E			45	30		15	75											3
	Фінансово-кредитні системи зарубіжних країн																					
	Управління портфелем цінних паперів																					
7	Логіка	4	120	E			45	30		15	45											3
	Правознавство																					
	Соціологія																					
	Політологія																					
	Психологія та педагогіка																					
	Сімейно-побутова культура																					
	Історія української культури																					
	Релігієзнавство																					
Культурно-просвітницька підготовка																						

	Основи риторики																				
8	Регіональна економіка	4	120	E			30	15		15	90									2	
	Національна економіка																				
9	Управлінський облік	4	120	E			36	24		12	84									3	
	Аудит																				
	Звітність підприємств																				
	Облік в банках																				
10	Економічний аналіз	4	120	E			45	30		15	75								3		
	Проектний аналіз																				
11	Економічні і фінансові ризики	4	120	E			45	30		15	75									3	
	Економіка агропромислових формувань																				
12	Фінансові деривативи	4	120	E			30	15		15	90									2	
	Ціна і ціноутворення																				
	Біржовий фондовий ринок																				
	Основи біржової діяльності																				
	Управління активами																				
13	Нормування і оплата праці	4	120	E			48	24		24	72									4	
	Ринок праці																				
	Людський розвиток																				
	Соціологія праці																				
14	Економіка і організація агросервісу	4	120	E			45	15		30	75									3	
	Економіка світового сільського господарства																				
	Математика для фінансистів																				
	Інформаційні системи і технології у фінансах																				
	Бази даних і СУБД																				
15	Управління витратами	4	120	E	1	30	15		15	90	11									2	
	Організація і планування виробництва в аграрних формуваннях																				
	Організація агробізнесу																				
	Всього	60	1800	15		2	606	366	0	240	1194	1	0	0	0	0	6	11	13	13	
3. інші види навчання																					
1	Військова підготовка	23	690				450			450	240										
2	Навчальна практика	6	180																		
3	Виробнича практика	4	120																		
4	Підготовка бакалаврської роботи	4	120																		
5	Державна атестація	2	60																		
Всього годин навчальних занять (без військової підготовки)		240	7200	47	8	6	3174	147 6	360	133 8	3546	8	1	30	30	28	28	26	26	24	24

III. СТРУКТУРА НАВЧАЛЬНОГО ПЛАНУ

Навчальні дисципліни	Години	Кредити	%
1. Обов'язкові навчальні дисципліни	3840	128	53,3
2. Вибіркові навчальні дисципліни	2880	96	40
2.1. Дисципліни за вибором університету	1080	36	15
2.2. Дисципліни за вибором студента	1800	60	15
3. Інші види навчання	480	16	6,7
Разом за ОКР	7200	240	100

IV. ЗВЕДЕНІ ДАНІ ПРО БЮДЖЕТ ЧАСУ, ТИЖНІ

Рік навчання	Теоретичне навчання	Екзаменаційна сесія	Практична підготовка	Підготовка бакалаврської роботи	Державна атестація	Канікули	Всього
1	30	5	5			12	52
2	30	5	4			13	52
3	30	5	2			9	46
4	28	4	6	4	2	5	49
Разом за ОС	118	19	17	4	2	39	199

V. ПРАКТИЧНА ПІДГОТОВКА

№	Вид практики	Семестр	Години	Кредити	Кількість тижнів
1	Навчальна практика з дисципліни Інформатика	4	30	1	2
2	Навчальна практика з технології виробництва продукції тваринництва	2	30	1	2
3	Навчальна практика з технології виробництва продукції рослинництва	2	30	1	2
4	Навчальна практика з університетської освіти та соціальних комунікацій	4	15	0,5	1
5	Навчальна практика з статистики	4	30	1	1
6	Навч. практика з баз даних і СУБД	4	30	1	2
7	Виробнича практика з Фінансів підприємств та економіки підприємств	7	120	4	6

VI. КУРСОВІ РОБОТИ І ПРОЕКТИ

№	Назва дисципліни	Години	Кредити	Курсова робота	Курсовий проект
1	Статистика	30	1	X	
2	Гроші і кредит	30	1	X	
3	Фінанси	30	1	X	
4	Фінанси підприємств	30	1	X	
5	Фінансова діяльність суб'єктів господарювання	30	1	X	
6	Організація і планування виробництва в аграрних формуваннях, Управління витратами	30	1	X	

VII. ДЕРЖАВНА АТЕСТАЦІЯ

№	Складова атестації	Години	Кредити	Кількість тижнів
1	Комплексний екзамен	60	2	2
2	Захист бакалаврської роботи	60	2	2



МІНІСТЕРСТВО ОСВІТИ І НАУКИ УКРАЇНИ
НАЦІОНАЛЬНИЙ УНІВЕРСИТЕТ БІОРЕСУРСІВ
І ПРИРОДОКОРИСТУВАННЯ УКРАЇНИ

ЗАТВЕРДЖЕНО

Протокол № 10 від "30" травня 2018 р.
засідання вченої ради НУБіП України

Освітньо-професійна програма вводиться
в дію з 1 вересня 2018 р.

ОСВІТНЬО-ПРОФЕСІЙНА ПРОГРАМА

«Менеджмент»

першого бакалаврського рівня вищої освіти

за спеціальністю 073 «Менеджмент»

галузі знань 07 «Управління та адміністрування»

Кваліфікація: бакалавр з менеджменту, менеджер-адміністратор

Київ – 2018

ПЕРЕДМОВА

Освітньо-професійна програма (ОПП) для підготовки здобувачів вищої освіти першого (бакалаврського) рівня за спеціальністю «Менеджмент» містить обсяг кредитів ЄКТС, необхідний для здобуття відповідного ступеня вищої освіти; перелік компетентностей випускника; нормативний зміст підготовки здобувачів вищої освіти, сформульований у термінах результатів навчання; форми атестації здобувачів вищої освіти; вимоги до наявності системи внутрішнього забезпечення якості вищої освіти.

Розроблено проектною групою у складі:

5. **Мостенська Тетяна Леонідівна**, доктор економічних наук, професор, професор кафедри виробничого та інвестиційного менеджменту, гарант освітньої програми;
6. **Гудзинська Юлія Сергіївна** кандидат економічних наук, асистент кафедри менеджменту ім. проф. Й.С. Завадського;
7. **Діброва Лариса Василівна**, кандидат економічних наук, професор кафедри адміністративного менеджменту та зовнішньоекономічної діяльності;
8. **Ковтун Олена Анатоліївна**, кандидат економічних наук, доцент кафедри адміністративного менеджменту та зовнішньоекономічної діяльності;
9. **Новак Олександр Володимирович**, кандидат економічних наук, доцент кафедри менеджменту ім. професора Й.С. Завадського.
10. **Алексєва Катерина Андріївна**, кандидат економічних наук, доцент кафедри виробничого та інвестиційного менеджменту.

Рецензії-відгуки зовнішніх стейкхолдерів (за наявності):

1. **Висоцький Тарас Миколайович, генеральний директор Асоціації «Український клуб аграрного бізнесу»**

Освітньо-професійна програма підготовки фахівців першого (бакалаврського) рівня вищої освіти за спеціальністю 073 «Менеджмент» розроблена відповідно до Закону України «Про вищу освіту» від 01.07.2014 р., Постанов Кабінету Міністрів України від 23.11.2011 р. «Про затвердження Національної рамки кваліфікацій» від 30.12.2015 р. № 1187, «Про затвердження Ліцензійних умов провадження освітньої діяльності закладів освіти» від 30.12.2015 р., методичних рекомендацій «Розроблення освітніх програм. Методичні рекомендації» (2014 р.), проекту стандарту вищої освіти.

9. Профіль освітньо-професійної програми «Менеджмент» зі спеціальності 073 «Менеджмент»

1 - Загальна інформація	
Повна назва вищого навчального закладу та структурного підрозділу	Національний університет біоресурсів і природокористування України Факультет аграрного менеджменту
Ступінь вищої освіти та назва кваліфікації мовою оригіналу	Бакалавр. Кваліфікація бакалавр з менеджменту, менеджер-адміністратор
Офіційна назва освітньо-професійної програми	Менеджмент
Тип диплому та обсяг освітньо-професійної програми	Диплом бакалавра, одиничний 240 кредитів ЄКТС, термін навчання 4 роки
Наявність акредитації	Акредитація первинна. Сертифікат про акредитацію спеціальності «Менеджмент» НД 1193043, виданий Міністерством освіти і науки України (Україна) терміном дії до 01 липня 2023 р. на підставі наказу МОН України від 05.04.2013 р. № 927-л
Цикл/рівень	НРК України – 7 рівень, FQ -EHEA - перший цикл, EQF-LLL – 6 рівень
Передумови	Умови вступу визначаються «Правилами прийому до Національного університету біоресурсів і природокористування України», затвердженими Вченою радою. Наявність повної загальної середньої освіти. Підготовка фахівців з менеджменту проводиться за стаціонарною та заочною формами навчання
Мова(и) викладання	Українська, англійська
Термін дії освітньо-професійної програми	Термін дії освітньо-професійної програми «Менеджмент» до 01 липня 2023 року.
Інтернет-адреса постійного розміщення опису освітньо-професійної програми	https://nubip.edu.ua/node/46601
2 - Мета освітньо-професійної програми	
Метою освітньо-професійної програми є підготовки бакалаврів з менеджменту, здатних здійснювати професійну діяльність на основі засвоєння базових управлінських понять та принципів, виконувати дослідження та аналіз процесів формування та ефективного функціонування системи менеджменту та процесів, що її забезпечують, з метою прийняття ефективних управлінських рішень	
3 - Характеристика освітньої програми	
Предметна область (галузь знань, спеціальність, спеціалізація (за наявності))	07 «Управління та адміністрування», 073 «Менеджмент»
Орієнтація освітньо-	Освітньо-професійна

професійної програми	
Основний фокус освітньо-професійної програми та спеціалізації	Спеціальна в галузі 07 «Управління та адміністрування», спеціальності 073 «Менеджмент» Ключові слова: менеджмент, організація, управлінські рішення, персонал, ресурси, функції, стратегії Формування фахової компетентності у процесі навчання щодо вміння розв'язувати складні спеціалізовані завдання та практичні проблеми у галузі професійної діяльності із застосуванням певних теорій та методів менеджменту
Особливості програми	Щорічно 1 академічна група проходить навчання англійською мовою. Студенти є учасниками міжнародної мобільності та програм подвійних дипломів. В циклі професійної та практичної підготовки передбачено дисципліни, вивчення яких дозволить оволодіти теоретичними знаннями та практичними навичками щодо функціонування та розвитку ефективної системи менеджменту організацій.
4 - Придатність випускників до працевлаштування та подальшого навчання	
Придатність до працевлаштування	Випускник придатний до працевлаштування на посади у відповідності до Національного класифікатора професій ДК 003:2010: помічник керівника малого підприємства без апарату управління; помічник керівника підприємства (установи, організації); помічник керівника іншого основного підрозділу; бренд-менеджер; менеджер по роботі з клієнтами (із тендером); спеціаліст з управління проектами та програмами в сфері матеріального (нематеріального) виробництва; фахівець з корпоративного управління; торговець (обслуговування бізнесу та реклами); фахівець інфокомунікацій; фахівець із конференц-сервісу; фахівець з організації та ведення фермерського господарства; фахівець-аналітик з дослідження товарного ринку; фахівець з ефективного підприємництва; фахівець з раціоналізації виробництва; фахівець з управління природокористуванням;
Подальше навчання	Можливість навчання за програмою другого циклу FQ-ЕНЕА, 7 рівня EQF-LLL та 7 рівня НРК.
5 - Викладання та оцінювання	
Викладання та навчання	Студенто-центричне навчання. Стил ь викладання зорієнтовано на проблемно-орієнтоване навчання. Комбінований підхід до навчання: поєднання традиційних та нетрадиційних методів навчання із використанням тематичних, проблемних, оглядових лекцій, в тому числі за участі фахівців-практиків, проведення презентацій, дискусій, застосування методу кейс-стаді із розв'язанням реальних завдань, вирішення розрахунково-аналітичних та творчих задач, робота в малих групах, самостійна робота студентів, підготовка курсових робіт, виробничі практики (в т.ч. проведення навчального тренінгу), консультації викладачів.
Оцінювання	Види контролю: поточний, тематичний, періодичний, підсумковий, самоконтроль.

	<p>Екзамени, заліки та диференційовані заліки проводяться відповідно до вимог "Положення про екзамени та заліки в Національному університеті біоресурсів і природокористування України" (2015 р).</p> <p>У НУБіП України використовується рейтингова форма контролю після закінчення логічно завершеної частини лекційних та практичних занять (модуля) з певної дисципліни. Її результати враховуються під час виставлення підсумкової оцінки.</p> <p>Рейтингове оцінювання знань студентів не скасовує традиційну систему оцінювання, а існує поряд із нею. Воно робить систему оцінювання більш гнучкою, об'єктивною і сприяє систематичній та активній самостійній роботі студентів протягом усього періоду навчання, забезпечує здорову конкуренцію між студентами у навчанні, сприяє виявленню і розвитку творчих здібностей студентів.</p> <p>Рейтинг студента із засвоєння навчальної дисципліни складається з рейтингу з навчальної роботи – 70 балів та рейтингу з атестації – 30 балів. Таким чином, на оцінювання засвоєння змістових модулів, на які поділяється навчальний матеріал дисципліни, передбачається 70 балів. Рейтингові оцінки із змістових модулів, як і рейтинг з атестації, теж обчислюються за 100-бальною шкалою.</p> <p>Письмові екзамени із співбесідою та захисту білетів, здача звітів та захист лабораторних/практичних робіт, рефератів в якості самостійної роботи, проведення дискусій, семінарів та модулів. Випускники складають державний комплексний екзамен з фаху та захищають бакалаврську роботу.</p>
6 – Програмні компетентності	
Інтегральна компетентність	Здатність розв'язувати складні спеціалізовані задачі та практичні проблеми з менеджменту організацій або у процесі навчання, що передбачає застосування певних теорій та методів відповідної науки і характеризується комплексністю та невизначеністю умов.
Загальні компетентності (ЗК)	<p>ЗК 1 Здатність аналізувати та оцінювати соціально-економічні процеси та явища у їх взаємозв'язку та розвитку.</p> <p>ЗК 2 Здатність до застосовування концептуальних і базових знань, розуміння предметної області і професії менеджера.</p> <p>ЗК 3 Здатність здійснювати усну і письмову комунікацію професійного спрямування державною та іноземною мовами.</p> <p>ЗК 4 Здатність працювати в колективі, використовувати переваги роботи в команді, розвивати лідерські якості.</p> <p>ЗК 5 Здатність працювати з інформацією, обґрунтовувати управлінські рішення та забезпечувати їх правомочність.</p> <p>ЗК 6 Здатність до навчання та розвитку колективу,</p>

	<p>саморозвитку, формування нових ідей (культури креативного мислення).</p> <p>ЗК 7 Здатність виконувати професійну діяльність, забезпечуючи дотримання стандартів якості.</p> <p>ЗК 8 Здатність до адаптації, креативності, генерування ідей та дій у новій ситуації.</p>
<p>Фахові компетентності спеціальності (ФК)</p>	<p>ФК 1 Здатність використовувати принципи та методи ефективного управління організацією.</p> <p>ФК 2 Здатність здійснювати організаційне проектування, планувати, контролювати та регулювати діяльність організацій.</p> <p>ФК 3 Здатність виявляти загальні тенденції стратегічного розвитку організацій на основі здійснення маркетингових досліджень.</p> <p>ФК 4 Здатність оцінювати результати фінансово-економічної, операційної, кадрової та зовнішньоекономічної діяльності організацій для прийняття раціональних управлінських рішень.</p> <p>ФК 5 Здатність розв'язувати складні управлінські завдання та практичні проблеми у соціально-економічних системах з використанням методів та моделей прийняття управлінських рішень.</p> <p>ФК 6 Здатність розробляти, обґрунтовувати та контролювати процес виконання управлінських рішень на основі сучасних наукових концепцій, інноваційних підходів та методів наукових досліджень</p> <p>ФК 7 Здатність аналізувати й структурувати проблеми організації, формувати обґрунтовані рішення.</p> <p>ФК 8 Здатність проводити ділові переговори та дотримуватися вимог корпоративної етики в процесі реалізації комунікативної взаємодії.</p> <p>ФК 9 Здатність використовувати методичні і практичні підходи до аналізу господарської діяльності організацій з урахуванням факторів впливу внутрішнього і зовнішнього середовища на процеси їх функціонування.</p> <p>ФК 10 Здатність знаходити та оцінювати нові ринкові можливості та формулювати бізнес-ідеї, розробляти бізнес-плани створення та розвитку організацій.</p> <p>ФК 11 Здатність використовувати інформаційні технології та системи для вирішення професійних завдань в управлінні бізнесом.</p> <p>ФК 12 Здатність управляти організацією та її підрозділами через реалізацію функцій менеджменту.</p> <p>ФК 13 Здатність формувати та демонструвати лідерські якості та поведінкові навички.</p> <p>ФК 14 Здатність до ділового спілкування іноземною мовою.</p> <p>ФК 15 Здатність діагностувати бізнес-середовище та формувати конкурентоспроможну політику підприємства.</p>

	ФК 16. Розуміння принципів права та використання їх у професійній діяльності.
7 - Програмні результати навчання	
Обов'язкові компоненти	<p>ПРН 1. Демонструвати знання теорій, методів і функцій менеджменту, сучасних концепцій лідерства та забезпечувати їх використання у професійній діяльності.</p> <p>ПРН 2. Розробляти моделі бізнес-процесів (організаційних, функціональних, інформаційних) та аналізувати соціально-економічні процеси і явища на глобальному, макро-, мезо- і макрорівнях.</p> <p>ПРН 3. Збирати та обробляти первинну інформацію, визначати загальні тенденції розвитку соціально-економічних систем, демонструвати навички виявлення проблеми та обґрунтування управлінських рішень у вирішенні актуальних проблем розвитку організацій будь-яких форм та галузей діяльності.</p> <p>ПРН 4. Організовувати процес управління організаціями (підрозділами), описувати зміст функціональних сфер діяльності організації, здійснювати організаційне проектування, оцінювати ефективність діючих організаційних структур управління та вносити пропозиції щодо їх вдосконалення.</p> <p>ПРН 5. Проводити розрахунок економічних показників діяльності та здійснювати їх аналіз, визначати цілі різних рівнів діяльності організацій (структурних підрозділів) та заходи їх реалізації.</p> <p>ПРН 6. Оцінювати вплив та динаміку стану зовнішнього середовища на мезо- та макрорівні на ефективність ф</p> <p>ПРН 7. Готувати засновницькі документи та реєструвати підприємства з урахуванням особливостей різних організаційно-правових форм господарювання – згідно з чинним законодавством.</p> <p>ПРН 8. Оцінювати стан забезпечення поточного функціонування організацій всіма видами ресурсів, визначати потребу у ресурсах для здійснення поточної та стратегічної діяльності.</p> <p>ПРН 9. Розробляти пропозиції щодо складу та змісту завдань управління, використовуючи інформацію щодо стратегії розвитку організації, з урахуванням знання в</p> <p>ПРН 10. Формувати звітні матеріали підприємства з використанням результатів операційної, фінансово-економічної, кадрової, зовнішньоекономічної діяльності організацій.</p> <p>ПРН 11. Аналізувати економічні та соціально-трудові відносини в організації.</p> <p>ПРН 12. Здійснювати стратегічний, поточний та оперативний контроль за діяльністю організацій, структурних підрозділів та персоналу.</p> <p>ПРН 13. Розробляти управлінські рішення, обґрунтовувати вибір рішення із набору альтернатив,</p>

	<p>нести відповідальність за їх реалізацію, добирати виконавців рішень, відповідно до рівня їх компетентності, проводити їх інструктування та організовувати діяльність з виконання рішень.</p> <p>ПРН 14. Забезпечувати ефективну діяльність підприємств АПК із врахуванням особливостей їх функціонування.</p> <p>ПРН 15. Відстежувати зміни у законодавстві та нормативних актах, що регулюють діяльність організацій різних організаційно-правових форм та галузей діяльності та впроваджувати їх у діяльність підприємства.</p> <p>ПРН 16. Використовувати інноваційні рішення у забезпеченні стратегічного розвитку організації та підвищення конкурентоспроможності організацій.</p> <p>ПРН 17. Забезпечувати правомочність діяльності організацій як соціально-економічних систем з дотриманням принципів корпоративної етики.</p> <p>ПРН 18. Демонструвати навички самостійної роботи, гнучкого мислення, відкритості до нових знань, бути критичним і самокритичним, здійснювати раціональну самоорганізацію праці.</p> <p>ПРН 19. Готувати ділові наради та збори, здійснювати інші види управлінської діяльності.</p> <p>ПРН 20. Здійснювати ефективні комунікації, підтримувати ділові контакти із партнерами та споживачами.</p> <p>ПРН 21. Брати участь у розробленні додаткових соціальних гарантій працівникам організацій на засадах вивчення принципів їх організаційної поведінки.</p> <p>ПРН 22. Розробляти заходи щодо запобігання організаційним конфліктам, ідентифікувати причини стресу, адаптувати себе та членів команди до стресової ситуації, знаходити засоби до її нейтралізації, покращання умов праці персоналу.</p> <p>ПРН 23. Демонструвати навички самостійної роботи, гнучкого мислення, відкритості до нових знань, бути критичним і самокритичним.</p> <p>ПРН 24. Досліджувати міжнародні економічні відносини та світовий ринок товарів та послуг. Розуміти особливості діяльності організацій в умовах міжнародної економічної інтеграції.</p>
Вибіркові компоненти	<p>ПРН 25. Здатність використовувати інформаційно-комунікаційні технології для пошуку, оброблення, аналізу та використання інформації з різних джерел.</p> <p>ПРН 26. Брати участь у проведенні комерційних переговорів державною мовою, а також однією із іноземних мов.</p> <p>ПРН 27. Виконувати дослідження індивідуально та/або в групі під керівництвом лідера.</p> <p>ПРН 28. Здатність розробляти та виконувати проекти, визначати джерела фінансування та організовувати управління проектами.</p> <p>ПРН 29. Здатність враховувати особливості</p>

	<p>зовнішньоекономічної діяльності підприємства, міжнародні економічні відносини та аналізувати ситуацію на світовому ринку товарів та послуг.</p> <p>ПРН 30. Створювати внутрішньогосподарський контроль, аналіз господарської діяльності та проводити аудит і управлінський облік.</p>
8 – Ресурсне забезпечення реалізації програми	
Кадрове забезпечення	<p>Підготовку бакалаврів зі спеціальності 073 «Менеджмент» здійснюють три випускові кафедри: кафедра адміністративного менеджменту та ЗЕД; кафедра менеджменту ім. проф. Завадського, кафедра виробничого та інвестиційного менеджменту. Кафедри очолюють доктори наук, професори. Всього науково-педагогічних працівників – 65 у т.ч. член-кореспонденти НАН України – 1; член-кореспонденти НААН України – 1:</p> <ul style="list-style-type: none"> - академіки громадських академій – 1; - доктори наук, професори – 14; - кандидати наук, доценти – 39; - кандидати наук, асистенти – 3; - кандидати наук, старші викладачі – 3; старший викладач без наукового ступеня – 1; - асистенти без наукового ступеня – 5.
Матеріально-технічне забезпечення	<p>Навчально-лабораторна база структурних підрозділів факультету аграрного менеджменту дозволяє організувати та проводити заняття з усіх навчальних дисциплін на достатньому рівні. Для проведення лекційних занять використовуються спеціалізовані аудиторії, мультимедійні проектори, комп'ютерні класи, інтерактивні дошки тощо.</p>
Інформаційне та навчально-методичне забезпечення	<p>Офіційний веб-сайт https://nubip.ua містить інформацію про освітні програми, навчальну, наукову і виховну діяльність, структурні підрозділи, правила прийому, контакти.</p> <p>Всі зареєстровані в університеті користувачі мають необмежений доступ до мережі Інтернет.</p> <p>Матеріали навчально-методичного забезпечення освітньо-професійної програми викладені на освітньому порталі «Навчальна робота»: https://nubip.edu.ua/node/46601.</p> <p>Бібліотечний фонд багатогалузевий, нараховує понад один мільйон примірників вітчизняної та зарубіжної літератури, у т.ч. рідкісних видань, спец. видів науково-технічної літератури і документів (з 1984 р.), авторефератів дисертацій (з 1950 р.), дисертацій (з 1946 р.), більше 500 назв журналів та більше 50 назв газет. Фонд комплектується матеріалами з сільського та лісового господарства, економіки, техніки та суміжних наук.</p> <p>Бібліотечне обслуговування читачів проводиться на 8 абонементів, у 7 читальних залах на 527 місць, з яких 4 –</p>

	<p>галузеві, 1 універсальний та 1 спеціалізований читальний зал для професорсько-викладацького складу, аспірантів та магістрів – Reference Room; МБА; каталоги, в т.ч. електронний (понад 180000 одиниць записів); бібліографічні картотеки в тому числі персоналії (з 1954 р.); фонд довідкових і бібліографічних видань Така розгалужена система бібліотеки дає можливість щорічно обслуговувати всіма структурними підрозділами понад 40000 користувачів у рік, у т.ч. 14000 студентів. Книговидача становить більше мільйона примірників у рік. Читальний зал забезпечений бездротовим доступом до мережі Інтернет. Всі ресурси бібліотеки доступні через сайт університету: https://nubip.edu.ua.</p> <p>З 1 січня 2017 р. в НУБіП України відкрито доступ до однієї із найбільших наукометричних баз даних Web of Science. Web of Science дозволяє організовувати пошук за ключовими словами, за окремим автором і за організацією (університетом), підключаючи при цьому потужний апарат аналізу знайдених результатів.</p> <p>З листопада 2017 року в НУБіП України відкрито доступ до наукометричної та універсальної реферативної бази даних SCOPUS видавництва Elsevier. Доступ здійснюється з локальної мережі університету за посиланням https://www.scopus.com.</p> <p>База даних SCOPUS індексує близько 22000 назв різних видань (серед яких 55 українських) від більш ніж 5000 видавництв.</p> <p>SCOPUS надає своїм користувачам можливість отримати результати тематичного пошуку з однієї платформи зі зручним інтерфейсом, відслідкувати свій рейтинг в SCOPUS (цитовання власних публікацій; індекс Гірша) та інше.</p>
9 - Академічна мобільність	
Національна кредитна мобільність	На основі двосторонніх договорів між НУБіП України та закладами вищої освіти України.
Міжнародна кредитна мобільність	У 2017 році укладено 3 нові угоди про співробітництво у рамках Програми «Еразмус+»: «Кредитна мобільність» за результатами конкурсу 2016-2021 років університет уклав Міжінституційні угоди на реалізацію академічної мобільності із 20 європейськими університетами: Латвійський сільськогосподарський університет; Університетом екології та менеджменту в Варшаві, Польща; Варшавський університет наук про життя, Польща; Університетом Александра Стульгінскіса, Литва; Університет Агрисуп ,Діжон, Франція; Університетом Фоджа, Італія; Університет Дікле, Туреччина; Технічний університет Зволен, Словаччина; Вроцлавський університет наук про життя, Польща; Вища школа сільського господарства м Лілль, Франція; Університет короля Міхаїла 1, Тімішоара, Румунія; Університет прикладних наук Хохенхайм, Німеччина;

Норвезький університет наук про життя. Норвегія; Шведський університет сільськогосподарських наук, UPSALA; Університет Ллейда, Іспанія; Університет прикладних наук Вайєнштефан-Тріздорф, Німеччина; Загребський університет, Хорватія; Неапольський Університет Федеріка 2, Італія; Університетом м.Тарту, Естонія; Словацьким аграрним університетом, м.Нітра.

1. Угода про співробітництво та організацію взаємовідносин з Університетом аграрних наук м. Клуж Напока (Румунія) - №75 від 29.06.2017 р.
2. Угода про співробітництво та організацію взаємовідносин з Інститутом зоології Словацької Академії Наук - №38 від 11.04.2017р.
3. Угода про співробітництво та організацію взаємовідносин з Університетом ветеринарної медицини та фармації в Кошице Словацької республіки (2013 р.)
4. Угода про співробітництво та організацію взаємовідносин з Вроцлавським природничим університетом (Польща) - №334 від 6.11.2013 р.

Факультет аграрного менеджменту залучає до навчання студентів-іноземців. Станом на 01.01.2018 р на факультеті навчаються студенти з таких країн: Азербайджану, Гани, Таджикистану, Еквадору, Грузії, Бангладеш.

У 2017 р. деканатом факультету аграрного менеджменту було розроблено англomовний варіант магістерської програми. НПП факультету розробили анотації до кожної дисципліни. Інформація про англomовну програму розміщена на сайті факультету: <https://nubip.edu.ua/node/1599/14> . Також у вільному доступі анотації дисциплін англійською мовою. Факультет бере активну участь в прийомі студентів за програмами обміну Ерасмус+. Для активнішого залучення іноземних студентів нанавчання за бакалаврськими програмами у 2108 році заплановано запуск програми ОС «Бакалавр» зі 100% забезпеченням викладання дисциплін англійською мовою.

На факультеті аграрного менеджменту діє програма спільно з Університетом прикладних наук Вайєнштефан-Тріздорф (Німеччина) з 1998 року - участь студентів в практичних програмах німецького університету. В 2002 році в НУБіП України відбувся перший набір на магістерську програму «Адміністративний менеджмент», яка орієнтована на вирішення проблем і завдань українського сільського господарства із застосуванням багатого досвіду економічного розвитку країн Західної Європи та з використанням новітніх технологій освіти.

Щорічно відбуваються семінари для студентів програми в НУБіП, які проводять викладачі УПН Вайєнштефан-Тріздорф з паралельним оцінюванням залишкових знань студентів з обов'язкових предметів, що дозволяє в кінці навчання студентам отримувати Сертифікати

міжнародного зразку від УПН Вайєнштефан-Тріздорф. Поглиблюється співпраця між факультетом аграрного менеджменту та міжнародними партнерами, зокрема у 2017 році робота була зосереджена на залученні представників УПНВ та ІСА для проведення лекцій та підготовки документації для отримання міжнародної акредитації AGRIMBA ІСА програми MBA з видачею подвійних дипломів

Налагодження постійних зв'язків з університетами ЄС, США і Китаю та інших країн з метою запрошення вчених, викладачів та студентів до виконання спільних навчальних проектів, сприяння у підтримці та реалізації навчальних програм з видачею подвійних дипломів про освіту.

Протягом 2017 року було організовано та проведено лекції професорів зі Словацького аграрного університету (м.Нітра):

- Prof.Dr.Elena Horska "Internationalization is not a choice anymore - it is reality (Managerial Approach)"
- Prof.Dr.Iveta Ubrezova "Internationalization is not a choice anymore - it is reality (Marketing Approach)".

В жовтні 2017 р. було організовано та проведено лекції для студентів програми MBA, викладач - Dr. Rico Ihle, Університет Вагенінген. Також за сприяння кафедри виробничого та інвестиційного менеджменту були проведені цикли весняних та осінніх лекцій представника Маастрихтського університету (Нідерланди) професора Хенка Доннерса. 14 листопада 2017 року на факультет аграрного менеджменту завітала Лія Саядян – керівник міжнародних програм Університету екології та управління (м. Варшава, Польща), яка перебувала в нашому університеті за програмою обміну співробітників Erasmus+. 10 жовтня 2017 р. відбулася лекція на тему: «Досвід успішних кооперативів Німеччини» Уве Шьоне, голови наглядової ради молочного виробничого кооперативу, м. Писко, Німеччина. 18 вересня 2017р. на факультеті аграрного менеджменту відбулася зустріч з представниками факультету сільськогосподарських наук Університету Guilan (Іран) – докторами Мортезом Зангенехом та Маджідом Вазіфедостом. За ініціативи кафедри виробничого та інвестиційного менеджменту факультету аграрного менеджменту 7 червня 2017 року відбулося засідання Круглого столу «Тенденції та перспективи розвитку фермерських господарств США» за участі представників Департаменту сільського господарства, охорони навколишнього середовища і розвитку економіки Університету штату Огайо доктора Аллана Лайнса та магістра наук Баррі Варда. 09 вересня 2017 р. відбулась лекція професора Бізнес-Школи економіки, бізнес-адміністрування та обліку Університету Сан Пауло (Бразилія) та засновника компанії «Маркестрат» Маркуса Фава Невеса на тему «Глобальні

	<p>тренді у виробництві аграрної продукції та забезпечення продукцією харчування».</p> <p>За участі НПП факультету аграрного менеджменту проведено Міжнародну науково-практичну конференцію «Україна-Польща: стратегічне партнерство в системі геополітичних координат», яка є одним із заходів реалізації програми розвитку університету "Голосіївська ініціатива - 2020". Всього було 60 учасників, 20 з яких – міжнародних.</p> <p>Одним із численних заходів програми «Днів аграрної освіти і науки Франції в Україні» став круглий стіл «Співпраця України і Франції: реалії і перспективи», який відбувся 9 червня 2017 р., що було організовано за підтримки кафедри адміністративного менеджменту та зовнішньоекономічної діяльності факультету аграрного менеджменту НУБіП України. Ключовим спікером був Бенуа Лессафр, головний аудитор Міністерства сільського господарства Франції, президент AgroSupDijon (Вищої сільськогосподарської школи м. Діжон, Франція), який виступив із доповіддю «Вища освіта та наука у Франції».</p>
<p>Навчання іноземних здобувачів вищої освіти</p>	<p>Навчання іноземних здобувачів вищої освіти проводиться на загальних умовах з додатковою мовною підготовкою.</p> <p>На факультет аграрного менеджменту на навчання у 2017/2018 році залучено залучено 9 студентів іноземців: Алієв Самір, Мехді Фаган Айдин огли, Маммадлі Ріад Заур огли (Азербайджан); Анаафі Машуд (Гана); Сатторов Мехроб (Таджикистан); Васкес Рейес Хосе Габріель (Еквадор); Чікава Іраклі (Грузія); Шармін Ніпа (Бангладеш)</p> <p>Навчання іноземних здобувачів вищої освіти проводиться на загальних умовах з додатковою мовною підготовкою.</p>

10. Перелік компонент освітньо-професійної програми «Менеджмент» та їх логічна послідовність

2.1. Перелік компонент ОПП

Код н/д	Компоненти освітньо-професійної програми (навчальні дисципліни, курсові проекти (роботи), практики, кваліфікаційна робота)	Кількість кредитів	Форма підсумкового контролю
1	2	3	4
Обов'язкові компоненти ОПП			
ОК 1.	Вища математика для менеджерів	4	екзамен
ОК 2.	Основи економічної теорії	4	екзамен
ОК 3.	Теорія ймовірностей та математична статистика	4	екзамен
ОК 4.	Мікроекономіка	4	екзамен
ОК 5.	Макроекономіка	4	екзамен
ОК 6.	Теорія організації	4	екзамен
ОК 7.	Етика бізнесу	4	екзамен
ОК 8.	Правове забезпечення управлінської діяльності	4	екзамен
ОК 9.	Статистика	4	екзамен
ОК 10.	Фінанси, гроші та кредит	4	екзамен
ОК 11.	Маркетинг	4	екзамен
ОК 12.	Менеджмент	6	екзамен
12.1	Курсовий проект з дисципліни Менеджмент		залік
ОК 13.	Економетрія	3	екзамен
ОК 14.	Економіка і фінанси підприємства	4	екзамен
ОК 15.	Міжнародні економічні відносини	5	екзамен
15.1	Курсовий проект		залік
ОК 16.	Облік і аудит	4	екзамен
ОК 17.	Самоменеджмент	4	екзамен
ОК 18.	Економіко-математичне моделювання	4	екзамен
ОК 19.	Бізнес-аналіз	4	екзамен
ОК 20.	Логістика	4	екзамен
ОК 21.	Операційний менеджмент	5	екзамен
21.1	Курсовий проект з дисципліни Операційний менеджмент		залік
ОК 22.	Управління командною взаємодією	3,5	екзамен
ОК 23.	Економіка світового сільського господарства	3,5	екзамен
ОК 24.	Управління персоналом	4	екзамен
ОК 25.	Контролінг	4	екзамен
ОК 26.	Зовнішньоекономічна діяльність підприємства	5	екзамен
26.1	Курсовий проект з дисципліни Зовнішньоекономічна діяльність підприємства		залік
ОК 27.	Комунікаційний менеджмент	4	екзамен
ОК 28.	Ризик-менеджмент	4	екзамен
ОК 29.	Стратегічне управління	5	екзамен
29.1	Курсовий проект з дисципліни Стратегічне управління		залік
ОК 30.	Управління підприємництвом	4	екзамен
ОК 31.	Проектний менеджмент	4	екзамен

ОК 32.	Теорія лідерства	4	екзамен
ОК 33.	Управління інноваціями	3	екзамен
ОК 34.	Фінансово-економічна безпека	4	екзамен
ОК 35	Методи прийняття управлінських рішень	3	екзамен
ОК 36	Бізнес-англійська	5	екзамен
Загальний обсяг обов'язкових компонентів		144	
Вибіркові компоненти ОПП			
<i>Вибірковий блок 1 (за вибором університету)</i>			
ВБ 1.1	Економічна інформатика	4	екзамен
ВБ 1.2	Іноземна мова	12	екзамен
ВБ 1.3	Системи технологій: рослинництво	4	екзамен
ВБ 1.4	Системи технологій: тваринництво	4	екзамен
ВБ 1.5	Інформаційні системи в менеджменті	4	екзамен
ВБ 1.6	Діловий протокол і ведення переговорів	4	екзамен
ВБ 1.7.	Фізичне виховання	4	залік
Загальний обсяг вибіркових компонентів ОП (за вибором університету)		36	
<i>Вибірковий блок 2 (за вибором студента)</i>			
ВБ 2.1.	Вступ до фаху	4	екзамен
ВБ 2.2.	Вступ до фаху: соц. комунікація, практика	4	залік
ВБ 2.3.	Техніка презентацій та веб-дизайн	4	екзамен
ВБ 2.4.	Філософія		
ВБ 2.5.	Методика соціальних та емпіричних досліджень	4	екзамен
ВБ 2.6.	Основи наукових досліджень		
ВБ 2.7.	Міжнародна економічна інтеграція. Європейська інтеграція	4	екзамен
ВБ 2.8.	Державне управління та місцеве самоврядування		
ВБ 2.9.	Інвестиційний аналіз	5	екзамен
ВБ 2.10.	Основи кооперації		екзамен
ВБ 2.11.	Міжнародні організації		екзамен
ВБ 2.12.	Міжнародна економічна статистика	4	екзамен
ВБ 2.13.	Маркетинговий менеджмент		екзамен
ВБ 2.14.	Маркетинг зовнішньоекономічної діяльності		екзамен
ВБ 2.15.	Управління виробничими системами	5	екзамен
ВБ 2.16.	Менеджмент підприємств агропромислового виробництва		екзамен
ВБ 2.17.	Міжнародні перевезення		екзамен
ВБ 2.18.	Антикризовий менеджмент	4	екзамен
ВБ 2.19.	Господарське право		екзамен
ВБ 2.20.	Митне регулювання зовнішньоекономічних операцій		екзамен
ВБ 2.21.	Соціальний менеджмент	5	екзамен
ВБ 2.22.	Обліково-аналітичне забезпечення управлінської діяльності		екзамен
ВБ 2.23.	Зовнішньоекономічна комерційна діяльність		екзамен
ВБ 2.24.	Управління активами та інвестиційним портфелем	4	екзамен

ВБ 2.25.	Мотиваційний менеджмент		екзамен
ВБ 2.26.	Управління операціями з експорту-імпорту		екзамен
	Написання та захист бакалаврської роботи	5	
Інші види навчання			
ВБ 2.27	Навчальна практика	3	залік
ВБ 2.28	Виробнича практика	8	залік
Державна атестація		1	
Написання та захист бакалаврської роботи		5	
Загальний обсяг вибіркового компонента:		60	
ЗАГАЛЬНИЙ ОБСЯГ ОСВІТНЬО-ПРОФЕСІЙНОЇ ПРОГРАМИ		240	

2.2. Структурно-логічна схема Структурно-логічна схема підготовки бакалаврів освітньо- професійної програми «МЕНЕДЖМЕНТ»

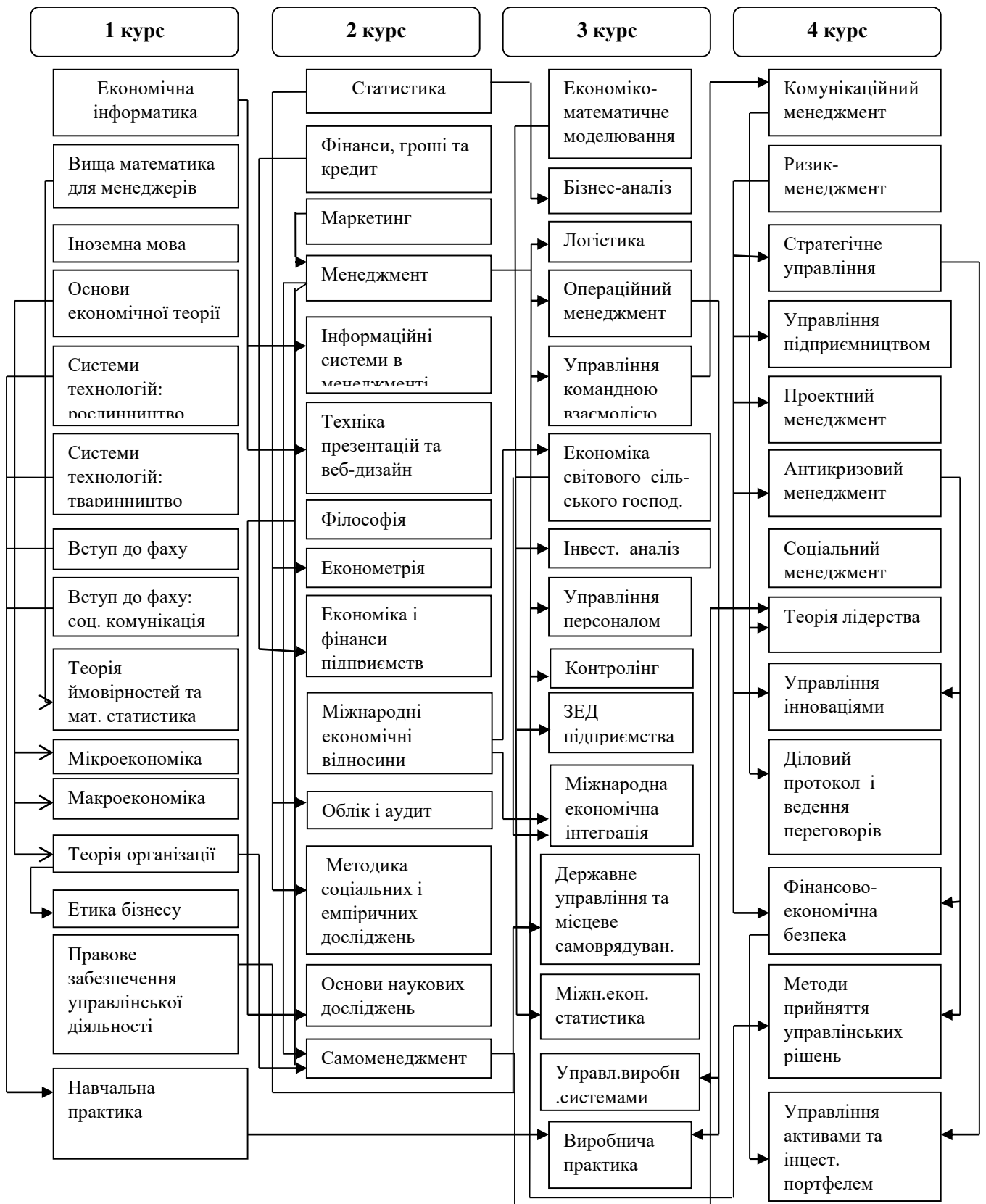

ОБОВ'ЯЗКОВІ КОМПОНЕНТИ ОПП

Вища математика для менеджерів. Формування у студентів базових математичних знань для вирішення завдань у професійній діяльності, вмінь аналітичного мислення та математичного формулювання економічних задач, що виникають у процесі управління. Завданнями, що мають бути вирішені у процесі вивчення дисципліни, є набуття студентами знань з основних розділів вищої математики, доведення основних теорем, формування початкових умінь: виконання дій над векторами, матрицями, обчислення визначників; розв'язування систем лінійних рівнянь; дослідження форм і властивостей прямих та площин, кривих і поверхонь другого порядку; знаходження границі ступенево-показникових функцій.

Основи економічної теорії. Метою вивчення дисципліни є здобуття майбутніми фахівцями ґрунтовних економічних знань, формування у них логіки економічного мислення і економічної культури, навчання їх базовим методам пізнання і аналізу економічних процесів, вмінню приймати обґрунтовані рішення з приводу економічних проблем, пов'язаних з їх майбутньою практичною діяльністю.

Теорія ймовірностей та математична статистика. формування у майбутніх фахівців базових знань з основ застосування ймовірнісно-статистичного апарата для розв'язування теоретичних і практичних економічних задач. Основними завданнями, що мають бути вирішені у процесі викладання дисципліни, є надання студентам знань щодо основних визначень, теорем, правил, доведення теорем та формування умінь: виконувати якісний і кількісний математичний аналіз випадкових подій, випадкових величин та систем таких величин; проводити математичну обробку статистичних даних; давати статистичну оцінку параметрів генеральної сукупності.

Мікроекономіка. Досліджує поведінку людей і пояснює, чому і як вони приймають ті чи інші економічні рішення. Мікроекономіка вивчає поведінку індивідуальних господарських суб'єктів в різних ринкових структурах. Об'єктом вивчення мікроекономіки є поведінка мікроекономічних суб'єктів, тобто процес розробки, прийняття і реалізації рішень відносно вибору і використання обмежених ресурсів з метою одержання якомога більшої вигоди.

Макроекономіка. Засвоєння системи економічних знань, на яких базується сучасний макроаналіз; набуття навичок дослідження агрегованих показників економічного та соціального розвитку національної економіки шляхом використання універсального інструментарію та макроекономічного моделювання. В результаті вивчення навчальної дисципліни студенти повинні знати: закономірності й загальні тенденції розвитку економічних процесів на макрорівні; виділяти складові макроекономічні агрегати та зв'язки між ними; методичні основи обчислення макроекономічних показників, прогнозування макроекономічного розвитку; прояви циклічності та індикатори

економічного циклу.

Теорія організації. Головною метою викладання дисципліни є формування сучасного, на основі системного підходу, світогляду щодо створення, функціонування й еволюції організацій. Головними завданнями, що мають бути вирішені в процесі викладання дисципліни, є: забезпечення студентів знаннями про теорію та практику функціонування організацій у мінливих умовах сучасного ринкового соціально-економічного середовища, про регулювання процесів, які в них відбуваються у взаємозв'язку із зовнішнім середовищем тощо.

Етика бізнесу. Етика бізнесу як навчальна дисципліна вивчає етичні проблеми управління та бізнесу. Питання, які розглядаються під час курсу: предмет етики бізнесу, її значення та основні поняття; основні концепції етики бізнесу; поєднання етики і теорії бізнесу; етичні погляди на підприємництво; етика бізнесу і мораль людини; професійна етика та її вплив на етичні питання бізнесу; етика відносин фірми і найманого працівника; сутність і структура процесу ділового спілкування; організація ділового спілкування; ділові прийоми; комунікативний етикет; діловий етикет як основа поведінки у бізнес-середовищі; діловий імідж; етика і соціальна відповідальність бізнесу; етичні норми, принципи ведення справи; корпоративна культура організацій; корпоративні кодекси ділової поведінки; етичний кодекс підприємця; конфлікти в бізнесі та етичні способи їх подолання; національні особливості етики бізнесу; особливості етики міжнародного бізнесу.

Правове забезпечення управлінської діяльності. Метою вивчення навчальної дисципліни є необхідність підготовки фахівців сфери управління, що працюватимуть в умовах побудови правової держави та ринкової економіки; вивчення сукупності правових норм, які регулюють суспільні відносини і формуються під час забезпечення органами виконавчої влади реалізації та захисту прав, свобод і законних інтересів фізичних і юридичних осіб, а також у процесі державного управління економічним, соціально-культурним та адміністративно-політичним будівництвом у державі, формуванням правосвідомості і правової культури у майбутніх працівників ділової еліти, правовим регулюванням господарської діяльності, правовим статусом суб'єктів господарювання та органів державної влади

Статистика. Викладання дисципліни ставить за мету формування у майбутніх фахівців теоретичних знань та практичних навичок статистичного оцінювання економічних явищ і процесів суспільного життя, оволодіння методами статистичного аналізу. Основними завданнями, що мають бути вирішені у процесі викладання дисципліни є: збирання, перевірка та оцінювання статистичної інформації, розроблення статистичних формулярів; зведення та групування матеріалів статистичного спостереження, виявлення зв'язків між окремими явищами та процесами, встановлення його структури; техніка обчислення узагальнюючих статистичних показників та їх економічна інтерпретація.

Фінанси, гроші та кредит. Метою вивчення курсу є формування у майбутніх фахівців з менеджменту сучасного економічного мислення та системи знань щодо загальних закономірностей розвитку сучасних фінансових і грошово-кредитних відносин суспільства.

Маркетинг. Мета вивчення дисципліни: формування у студентів - майбутніх маркетологів наукового світогляду та спеціальних знань з теорії, методології маркетингу, вироблення вмінь і навичок здійснення управлінських функцій на підприємстві на основі маркетингу для задоволення потреб споживачів та забезпечення ефективної діяльності підприємства.

Менеджмент. Головною метою викладання дисципліни є формування у майбутніх менеджерів сучасного управлінського мислення та системи спеціальних знань у галузі менеджменту, формування розуміння концептуальних основ системного управління організаціями; набуття умінь аналізу внутрішнього та зовнішнього середовища, прийняття адекватних управлінських рішень.

Економетрія. кількісно оцінювати взаємозв'язки економічних показників для різних масивів економічної інформації, вдаючись до тестування останньої стосовно відповідності її певним передумовам, а також до визначення методів кількісного вимірювання зв'язків, які доцільно застосовувати в кожному конкретному випадку згідно з особливостями економічної інформації.

Економіка і фінанси підприємства. Метою вивчення дисципліни є формування у студентів сучасного економічного мислення і системи спеціальних знань про базові поняття щодо господарсько-фінансової діяльності підприємства, змісту її окремих напрямів та їх взаємозв'язку, системи показників, що її характеризують.

Міжнародні економічні відносини. Мета викладання дисципліни полягає у формуванні у майбутніх менеджерів системи спеціальних знань з проблем та перспектив розвитку міжнародних економічних відносин для фундаментальної й спеціальної освіти та практичної діяльності за фахом. Результатом вивчення дисципліни є: формування цілісного уявлення про процеси, які характеризують міжнародний рівень взаємодії національних економік; оволодіння новітніми підходами щодо оцінки еволюційного характеру розвитку системи МЄВ; оволодіння культурою сучасного економічного мислення.

Облік і аудит. Головна мета вивчення майбутніми маркетологами дисципліни полягає у формуванні теоретичних знань і набутті практичних навичок з організації та ведення бухгалтерського обліку й проведення аудиту фінансової звітності, а також використання їх результатів, як інформаційної бази прийняття ефективних управлінських рішень. Основним завданням вивчення дисципліни є ґрунтовна загальна економічна та обліково-аудиторська підготовка фахівців та оволодіння ними принципами, засобами, методами та прийомами обліку діяльності торговельних підприємств, а також аудиту їх фінансової звітності.

Самоменеджмент. Метою вивчення дисципліни є навчити студентів теорії і практиці розв'язання завдань самоменеджменту, усвідомлення необхідності використання прийомів самоорганізації у процесі здійснення організації виробництва, формування практичних навичок та вмінь управління власною кар'єрою та самовдосконаленням, вироблення у навичок управління особистим часом, оволодіння прийомами самоаналізу та самооцінки рівня організації власної діяльності, мінімізації стресів і втоми, ознайомлення з технологіями і способами підвищення працездатності, результативності діяльності.

Економіко-математичне моделювання. Метою вивчення дисципліни є формування системи знань з методології та інструментарію побудови і використання різних типів економіко-математичних моделей, вивчення основних принципів та інструментарію постановки задач, побудови економіко-математичних моделей, методів їх озв'язування та аналізу з метою використання в економіці, набутті теоретичних основ і практичних навичок з питань постановки, розв'язування оптимізаційних та управлінських задач економіки інструментарієм математичних методів.

Бізнес-аналіз. Метою вивчення дисципліни є вміння формувати аналітичний висновок із поданої та дослідженої інформації, вивчення структури підприємства, набуття вмінь формування бізнес-моделі підприємства, вивчення місця та ролі бізнес-аналізу на підприємстві, засвоєння теоретичних основ формування успішних бізнес-рішень, визначення завдань, функцій та структури управління бізнес-процесами на підприємстві, вивчення процесу бізнес-аналізу та інтерпретація його результатів.

Логістика. Основною метою викладання дисципліни є формування у майбутніх фахівців системних знань і розуміння концептуальних основ логістики, теорії й практики розвитку цього напрямку та набуття навичок самостійної роботи щодо засвоєння навчального матеріалу стосовно сучасних методів управління матеріальними та іншими потоками в сучасних умовах.

Операційний менеджмент. Головною метою викладання дисципліни є формування у студентів компетентності щодо базових принципів, основних категорій, сучасних концепцій, теоретичних положень і практичних методів управління основною діяльністю підприємств та умінь розроблення операційної стратегії, створення і використання галузевих операційних підсистем як основи забезпечення досягнення місії організації.

Управління командною взаємодією. Метою вивчення дисципліни є оволодіння студентами навичок формування ефективних команд, як однієї з перспективних моделей корпоративного менеджменту, що забезпечує ефективний організаційний розвиток, вивчення сутності та особливостей формування управлінської команди, комплексне і конструктивне використання командних ефектів, розкриття і збагачення можливостей студентів у командній роботі, пояснення причин і виявлення

умов позитивної синергії команди.

Економіка світового сільського господарства. Цілями навчальної дисципліни «Економіка світового сільського господарства» є: навчити студентів закономірностям розвитку світового сільського господарства, надати майбутнім фахівцям систематизованих і узгоджених знань про економіку сільського господарства в деяких країнах і регіонах в умовах розвитку аграрного виробництва та міжнародних відносин. Завданнями дисципліни є: сформулювати знання у студентів про головні закономірності розвитку сільського господарства; навчити студентів аналізувати сучасний стан та оцінювати майбутні тенденції розвитку галузі у глобальному масштабі, визначати рівень розвитку економіки сільського господарства окремих держав, використовувати методи та зарубіжний досвід для вирішення проблем економіки сільського господарства України.

Управління персоналом. Метою викладання дисципліни є формування комплексу теоретичних знань і практичних навичок щодо формування та реалізації кадрової політики в сучасних організаціях, раціонального відбору працівників на посади та формування дієвого трудового колективу, оцінювання та розвитку працівників, а також цілеспрямованого використання їх потенціалу.

Контролінг. Дисципліна передбачає встановлення мети підприємства, поточне збирання і обробку інформації для прийняття управлінських рішень, виконання функції контролю відхилень фактичних даних від планових, а також, що найважливіше, підготовку рекомендацій для прийняття управлінських рішень. Контролінг спрямований на вдосконалення ефективності менеджменту та організації управління економікою на мікрорівні.

Зовнішньоекономічна діяльність підприємства. Метою дисципліни є отримання студентами системних знань з об'єктивних закономірностей, умов, процесів і специфічних особливостей зовнішньоекономічної діяльності (ЗЕД) підприємства, а також набуття навичок їх практичного використання. Результатом вивчення дисципліни є формування у студентів цілісної уяви про процеси у сфері ЗЕД; оволодіння культурою сучасного економічного мислення, методологічними підходами щодо аналізу та оцінки ефективності зовнішньоекономічної діяльності; формування у студентів умінь і практичних навичок використання набутих знань у практиці здійснення зовнішньоекономічної діяльності підприємств щодо застосування емпіричних

Комунікаційний менеджмент. Мета викладання дисципліни полягає у формуванні у майбутніх менеджерів системи спеціальних знань з проблем та перспектив розвитку міжособистісних, міжгрупових, масових та маркетингових комунікацій організаційних утворень різного типу для фундаментальної й спеціальної освіти та практичної діяльності за фахом. Результатом вивчення дисципліни є: освоєння студентом прийомів,

методів, процедур, технологій, що забезпечують ефективну інформаційну і емоційну взаємодію між різного рівня групами та індивідами, що представляють організацію та її середовище; здатність здобувача налагоджувати та підтримувати оптимально сприятливі для організації комунікаційні процеси, формувати та розвивати позитивний імідж і громадську думку, забезпечувати досягнення атмосфери згоди, співробітництва та визнання.

Ризик-менеджмент. Мета викладання дисципліни – надання знань про методи оцінювання параметрів ризиків, які характеризують кількісні взаємозв'язки між економічними величинами. Задачі викладання дисципліни – вивчення прогнозних ризик-моделей, набуття вмінь використання їх у практиці управління економічними процесами. В результаті вивчення навчальної дисципліни студенти повинні знати: сутність, предмет і об'єкт дисципліни, моделювання економічного ризику, систему економічного прогнозування ризиків, систему соціального прогнозування ризиків, методи технічного аналізу

Стратегічне управління. Головною метою викладання дисципліни є оволодіння сучасними теоретичними основами стратегічного управління та практичними навичками прийняття стратегічних рішень в процесі управління діяльністю та розвитком підприємства на ринку. Основними завданнями, що мають бути вирішені в процесі викладання дисципліни, є теоретична підготовка студентів і формування у них навичок у сфері стратегічного управління підприємством.

Управління підприємництвом. Дана дисципліна формує знання про закони, що управляють, з одного боку, відносинами економічної власності між різними суб'єктами підприємницької діяльності та найманими працівниками, а з іншого – діями підприємців у процесі вибору ресурсів для виробництва, обміну, розподілу та споживання товарів і послуг.

Теорія лідерства. Мета викладання дисципліни полягає у формуванні у майбутніх менеджерів системи спеціальних знань з проблем та перспектив розвитку міжособистісних, міжгрупових, масових та маркетингових комунікацій організаційних утворень різного типу для фундаментальної й спеціальної освіти та практичної діяльності за фахом. Результатом вивчення дисципліни є: освоєння студентом прийомів, методів, процедур, технологій, що забезпечують ефективну інформаційну і емоційну взаємодію між різного рівня групами та індивідами, що представляють організацію та її середовище; здатність здобувача налагоджувати та підтримувати оптимально сприятливі для організації комунікаційні процеси, формувати та розвивати позитивний імідж і громадську думку, забезпечувати досягнення атмосфери згоди, співробітництва та визнання.

Управління інноваціями. Головною метою викладання дисципліни є оволодіння сучасними теоретичними основами та практичними навичками управління інноваційною діяльністю організації. Основними

завданнями, що мають бути вирішені в процесі викладання дисципліни, є теоретична підготовка студентів і формування у них навичок у сфері управління інноваційною діяльністю організації. Результатом вивчення дисципліни є набуття спеціальних професійних компетенцій з управління інноваціями.

Фінансово-економічна безпека. Метою вивчення дисципліни є здобуття студентами знань щодо створення сучасної комплексної системи фінансово-економічної безпеки підприємств всіх форм власності та ефективного механізму управління фінансово-економічною безпекою, набуття теоретичних та практичних засад організації комплексної системи безпеки підприємств, як основи протидії загрозам і ризикам їх діяльності, забезпечення фінансово-економічної безпеки діяльності підприємств, розуміння сучасних загроз та ризиків діяльності підприємств, вибору найбільш доцільних засобів та завдань щодо протидії сучасним загрозам та ризикам безпеки діяльності підприємств, оцінювання різноманітних ринкових та професійних ситуацій для вироблення та реалізації найбільш оптимальних рішень.

Методи прийняття управлінських рішень. Метою вивчення дисципліни є опанування студентами теорією методів прийняття управлінських рішень на основі системного аналізу, математичного моделювання та оптимізації діяльності суб'єктів господарювання в умовах ринкової економіки та їх практичного та прикладного застосування; опрацювання ними на конкретних, максимально наближених до реальних, модельних кейсових завданнях, прикладах і математичних моделях методів визначення оптимальних управлінських рішень, з використанням засобів обчислювальної техніки, пакетів прикладних програм, сучасних інформаційних технологій тощо.

2. ВИБІРКОВІ КОМПОНЕНТИ ОПП

Вибірковий блок 1 (дисципліни за вибором університету)

Економічна інформатика. Формування у майбутніх фахівців сучасного рівня інформаційної та комп'ютерної культури, набуття практичних навичок роботи на сучасній комп'ютерній техніці та використання сучасних інформаційних технологій для вирішення різноманітних завдань у практичній діяльності за фахом.

Іноземна мова. Вивчення дисципліни поглиблює у студентів комунікативну компетенцію, а саме використання навичок, умінь та знань з іноземної мови у процесі ділового спілкування з представниками інших країн з різноманітних професійних питань, пов'язаних із управлінською діяльністю, бізнесом і ринком праці в галузі сільського господарства, підготовки до участі у міжнародних конференціях, проектах та дискусіях, а також проведення презентацій, письмового обміну діловою інформацією

(офіційні та неофіційні листи, резюме різні види науково-дослідних статей і звітів), сприяючи, таким чином, різнобічному розвитку особистості студента та його соціалізації в іншомовному суспільстві.

Системи технологій: рослинництво. Головною метою дисципліни є дати знання щодо створення оптимальних технологічних (агроекологічних) передумов виробництва необхідної кількості високоякісної рослинницької продукції на базі інтенсивного фотосинтезу в посівах польових культур при одночасному збереженні або підвищенні родючості ґрунту. Основним завданням є: отримання практичних навиків з виробництва якісної, екологічно чистої продукції з мінімальними енергетичними і трудовими затратами при максимальному виході її за одиницю часу на одиницю площі, що потребує широкого впровадження сортових, інтенсивних, енерго- і ресурсозберігаючих екологічно доцільних технологій. Теоретичні основи охорони праці. Правові основи охорони праці працівників у рослинництві. Техніка безпеки у рослинництві. Пожежна безпека у рослинництві.

Системи технологій: тваринництво. Наукові положення та практичні питання дисципліни, що передбаченні для вивчення, мають безпосереднє і пряме відношення до майбутньої наукової чи практичної діяльності студентів. Це стосується як питань наукових основ економіки і організації галузей тваринництва, діяльності сільськогосподарських підприємств, планування технології виробництва основних видів продукції тваринництва, так і глибокого розуміння і пізнання ними суті біологічних властивостей живого організму, закономірностей його розвитку, взаємозв'язків організму і середовища, історичного розвитку організму. Крім того стан тваринництва, що склався в Україні та впровадження нових технологій виробництва продукції тваринництва вимагають вміння оцінювати ефективність тієї чи іншої технології з урахуванням її складових. Теоретичні основи охорони праці. Правові основи охорони праці працівників тваринництва і ветеринарної служби. Основи виробничої санітарії. Техніка безпеки у тваринництві і птахівництві. Пожежна безпека у тваринництві та птахівництві.

Інформаційні системи в менеджменті. Метою викладання дисципліни є розкриття сучасних наукових концепцій, моделей, методів і технологій інформаційного забезпечення менеджменту та дослідження основних теоретичних засад побудови і використання комп'ютерних інформаційних систем як засобів автоматизації інформаційного забезпечення менеджменту.

Діловий протокол і ведення переговорів. Діловий протокол та ведення переговорів. Дисципліна вивчає сучасні вимоги до менеджменту, зокрема по таких напрямках, діловий протокол і етика, як важлива його складова, відповідальність підприємств – перший крок до етичної поведінки, підготовка до переговорів, введення переговорів (основні етапи та їх характеристика), методи ведення переговорів, стилі ведення

переговорів, аналіз результатів переговорів та виконання досягнутих домовленостей, правила та норми проведення ділових зустрічей, основні моменти домовленості про ділову зустріч, підготовка приміщень та зустріч делегації.

Фізичне виховання. Фізичне виховання має своєю метою зміцнення здоров'я і загартовування організму молодшої людини, сприяння фізичному розвитку та підвищенню працездатності. Конкретно фізичне виховання спрямоване на формування, вдосконалення рухових якостей (швидкості, сили, витривалості, гнучкості, спритності), стійкого інтересу до систематичних занять фізичними вправами, прищеплення гігієнічних навичок.

Вибірковий блок 2 (дисципліни за вибором студентів)

Вступ до фаху. Метою вивчення дисципліни є ознайомлення студентів з особливостями майбутньої професії, її змістом та завданнями управлінської діяльності, роллю керівників різних рівнів в управлінні сучасними підприємствами, особливостями організації підготовки фахівців з менеджменту.

Вступ до фаху: соц. комунікація, практика. Головна мета дисципліни – максимально сприяти студентам у набутті необхідних теоретичних знань та практичних вмінь в сфері соціальної освіти, трансформації соціальних знань, соціального самовиховання та розвитку для вирішення сучасних соціальних питань. В результаті вивчення дисципліни студенти засвоять основні поняття, принципи, основні категорії, тенденції та закономірності соціальної освіти, здійснення соціального навчання та відповідно, побудови конструктивного соціального діалогу в суспільстві.

Техніка презентацій та веб-дизайн. Мета викладання дисципліни полягає у підготовці студента до проведення презентацій, доповідей перед колективами різного рівня, підготовки та навчання методам проектування презентацій та сайтів для доведення своєї думки до слухача/споживача. Завданням дисципліни є засвоєння методів створення презентацій та сайтів, ознайомлення з основами побудови доповіді.

Філософія. Мета викладання дисципліни є формування духовного світу студентів, як людини котра усвідомлює своє місце у світі, суспільстві, може розуміти сенс власного існування. Дисципліна надає можливість орієнтуватися у численних поглядах на світ, його загальну побудову, розуміти роль людини у світі, розумітися на різноманітних методологічних методах пізнання, навчити студентів використовувати знання філософії у власному житті, міжособистих стосунках, науковій та практичній діяльності.

Методика соціальних та емпіричних досліджень. Метою є

ознайомити студентів з методичними підходами до прикладних емпіричних соціальних досліджень, навчити за допомогою прикладів застосовувати, оцінювати і презентувати результати наукових проектів. У результаті вивчення навчальної дисципліни студент повинен знати: методи наукового дослідження, сучасні методики та методичні прийоми у соціальних емпіричних дослідженнях а також вміти: мислити, проявляти творчий підхід, застосовувати передовий досвід та прогресивні методи наукових досліджень роботи, аналізувати різноманітні джерела інформації, планувати і організовувати наукові експерименти, застосовувати автоматизовані системи обробки інформації при проведенні соціальних емпіричних дослідженнях.

Основи наукових досліджень. Метою вивчення дисципліни є формування системи знань з методології, теорії методу і дослідницького процесу, методичного забезпечення науково-дослідної діяльності на етапах написання курсових та дипломної роботи, формування вміння організовувати наукове дослідження певної проблеми з використанням усього комплексу традиційних методів наукових досліджень. В результаті освоєння курсу студенти повинні вдосконалити свої вміння у пошуці, доборі й опрацюванні наукової інформації, у точному формулюванні проблеми, мети, завдань, об'єкта, предмета, методів дослідження.

Міжнародна економічна інтеграція. Європейська інтеграція.

Метою викладання навчальної дисципліни «Міжнародна економічна інтеграція. Європейська інтеграція» є надати студентам сучасні знання про міжнародні інтеграційні процеси та європейську інтеграцію, що дасть змогу сформувати управлінців нового зразка, які зможуть приймати правильні рішення в умовах євроінтеграції України до Європейського союзу. Завданнями дисципліни є : навчити студентів визначати економічні ефекти від міжнародної економічної інтеграції, ознайомити їх з етапами становлення та розвитку Європейського союзу, надати поглиблені знання щодо особливостей реалізації Спільної аграрної політики ЄС та навчити студентів визначати загрози та можливості від процесу інтеграції економіки України до ЄС.

Державне управління та місцеве самоврядування. Метою вивчення дисципліни є система державного управління, визначення відповідності державного управління стандартам демократичної правової держави з соціально орієнтованою економікою, а також у розмежуванні та збалансуванні повноважень і відповідальності різних рівнів влади та місцевого самоврядування у сфері надання державних і громадських послуг.

Інвестиційний аналіз. Метою вивчення дисципліни є сукупність методів і прийомів, за допомогою яких можна розробити ефективну інвестиційну стратегію та приймати інвестиційні рішення, обґрунтувати доцільність реалізації інвестиційного проекту та визначити оптимальні параметри його реалізації в умовах невизначеності та обмеженості фінансових ресурсів, сформувати оптимальний портфель інвестицій.

Основи кооперації. Під час вивчення дисципліни ставиться за мету сформувати у студента розуміння кооперативної ідентичності, осмислення того, як працює кооператив та яке його місце у сучасному суспільстві. Вивчаються витoki кооперації та вплив кооперативної ідентичності на завдання менеджера. Обґрунтовується значення кооперативів, кооперативні принципи та цінності. Аналізуються переваги кооперативів в порівнянні з іншими формами господарювання на основі розгляду існуючих тенденцій в глобальних та локальних соціально-економічних системах.

Міжнародні організації. Метою вивчення дисципліни є формування у студентів комплексних і системних знань про діяльність і вплив міжнародних організацій на практику ведення бізнесу в умовах глобалізації. До ключових завдань курсу належать: ознайомити студентів із передумовами виникнення міжнародних організацій у світі; з'ясувати сутність, функції і види міжнародних організацій; обґрунтувати вплив міжнародних організацій на результати роботи суб'єктів господарювання на мікро-, мезо- та макрорівнях; розглянути сучасні тенденції розвитку міжнародних організацій в умовах нових викликів і загроз для світової економіки.

Міжнародна економічна статистика. Метою вивчення дисципліни є розкриття змісту основних явищ і процесів, що відбуваються в економіці, розроблення системи економічних показників та методів вивчення економіки країни чи регіону, характеристиці суспільних явищ як масових, спираючись на облік усієї сукупності чинників, що їх визначають, характеризують ступінь розвитку явищ, напрям і швидкість їх змін, щільність взаємозв'язків і взаємозалежностей, опанування студентами не тільки теоретичних знань, а й практичних навичок у збиранні, обробці, зведенні та аналізі статистичного матеріалу, набуття майбутніми фахівцями знань і вміння проводити дослідження соціально-економічного стану держави, виходячи із об'єктивної інформації міжнародної економічної статистики.

Маркетинговий менеджмент. Метою дисципліни є оволодіння студентами теоретичними знаннями та практичними навичками в управлінні, плануванні і організації маркетингової діяльності підприємств. Завдання дисципліни полягає у набутті студентами вмінь в управлінні маркетинговою діяльністю, забезпечення ефективної маркетингової діяльності на ринку продукції агропромислового комплексу (АПК), прогнозування кон'юнктури торгівлі, управління асортиментом і якістю продукції, ціноутворенні, просуванні товарів на внутрішній та зовнішні ринки продовольства, системи розподілення та збуту продукції вітчизняних товаровиробників.

Управління виробничими системами. Метою вивчення дисципліни є дослідження сукупності процесів або дій, що зумовлюють об'єднання елементів, частин у ціле, утворення життєздатності стійкої системи, внутрішню впорядкованість, взаємодію відносно незалежних

частин цілого, зумовлену його будовою; визначення способів поєднання ресурсів землі, праці, капіталу (матеріальних засобів виробництва) та їх узгодженого, цілеспрямованого використання.

Менеджмент підприємства (за видами економічної діяльності).

Метою викладання навчальної дисципліни «Менеджмент в АПК» є надання студентам комплексну систему знань та навичок з управління виробничими процесами у виробничих сільськогосподарських системах; умов забезпечення результативності господарюючих структур; діагностики та проектування систем менеджменту, адекватних цілям і задачам ринкової економіки. Дати слухачам теоретичні знання та виробити в них практичні навички опрацьовувати й обґрунтовувати конкретні пропозиції, що стосуються актуальних проблем розвитку управління в аграрній сфері, організації виробництва на підприємствах АПК, побудові ефективного колективного та індивідуального фермерського господарства, розвитку системи земельного кадастру і управління земельними ресурсами.

Маркетинг зовнішньоекономічної діяльності. Навчальна дисципліна передбачає вивчення діяльності суб'єктів ЗЕД, що спрямована на вивчення ринку, вплив на споживчий попит з метою задоволення взаємних потреб шляхом обміну, розширення збуту товарів, що виробляються ними. В рамках дисципліни передбачено вивчення природи і форм міжнародних маркетингових методів досліджень економічного, соціального, культурного, політичного і правового середовища, міжнародних маркетингових заходів; опрацювання та засвоєння методології міжнародного дослідження ринку, сегментацію, вибір цільових ринків; моделі дослідження виходу фірми на зарубіжні ринки, формування ефективної міжнародної маркетингової стратегії.

Антикризовий менеджмент. Метою вивчення дисципліни є визначення сутності, тенденцій, методики управління кризовими ситуаціями; державного регулювання кризових ситуацій; вивчення можливостей та необхідності антикризового управління; ключових факторів антикризового управління; вивчення тенденцій розвитку та практичних можливостей антикризового управління, його функцій і напрямків; особливостей використання базових інструментів управління організацією, вивчення впливу різних факторів на забезпечення ефективності системи управління.

Господарське право. Метою дисципліни є формування у студентів системи правових знань, невід'ємно пов'язаних з управлінською діяльністю; засвоєння теоретичних знань та практичних навичок, пов'язаних із правовим регулюванням господарської діяльності, правовим статусом суб'єктів господарювання та органів державної влади.

Міжнародні перевезення. Мета дисципліни – формування системних теоретичних знань та набуття практичних умінь з організації міжнародних вантажних перевезень. Основні завдання вивчення дисципліни – показати майбутнім спеціалістам, що раціональна

організація міжнародних перевезень забезпечує інтенсивне використання рухомого складу, своєчасну доставку вантажів з країни в країну, оптимізує транспортні витрати при експорті та імпорті товарів; вивчення студентами міжнародних нормативно-правових угод, актів двосторонніх угод та норм внутрішнього законодавства, що встановлюють порядок регулювання транспортної діяльності з міжнародних перевезень; ознайомлення студентів з переліком і формами транспортного документообігу за зовнішньоекономічними операціями; аналіз та обґрунтування компетенцій державних органів з ліцензування та сертифікації.

Соціальний менеджмент. Метою вивчення навчальної дисципліни є отримання студентами системних знань щодо об'єктивних закономірностей функціонування системи соціального менеджменту, а також набуття навичок їх практичного використання; засвоєння змісту основних понять, категорій та термінів соціального менеджменту, вивчення сутності основних законів, закономірностей та функцій соціального менеджменту; визначення його принципів, розкриття методів, форм та механізмів управління різними соціальними явищами й процесами в сучасному суспільстві на макро- і мікрорівнях.

Обліково-аналітичне забезпечення управлінської діяльності. Навчальна дисципліна передбачає вивчення теоретичних та практичних аспектів використання обліково-аналітичної діяльності при обґрунтуванні, прийнятті та виконанні управлінських рішень. При вивченні дисципліни майбутній фахівець отримує знання з методики здійснення збору та аналізу інформації щодо комплексного оцінювання результатів господарювання, обґрунтування та визначення внутрішніх резервів раціонального використання матеріальних, фінансових і трудових ресурсів.

Митне регулювання зовнішньоекономічних операцій. Метою вивчення навчальної дисципліни є надання знань студентам з питань митної справи, необхідних майбутнім спеціалістам для здійснення управління в сфері зовнішньоекономічної діяльності. У результаті вивчення навчальної дисципліни студент повинен знати: теоретичні та організаційні засади митної справи; порядок переміщення товарів через митний кордон України порядок нарахування та стягнення податкових платежів, які виникають при переміщенні товарів через митний кордон України; порядок митного оформлення товарів; відповідальність за порушення митних правил. вміти: здійснювати митне оформлення товарів; нараховувати податки та збори які виникають при переміщенні товарів через митний кордон України; обчислювати суми штрафних санкцій за порушення митних правил; вирішувати дискусійні питання щодо митного законодавства, критично його осмислювати та розробляти пропозиції щодо його удосконалення.

Управління активами та інвестиційним портфелем. Метою вивчення дисципліни є надання студентам теоретичних і методологічних знань та практичних навичок з управління активами та портфельного інвестування, аналізу інвестиційного ринку, вибору і аналізу інвестиційних

інструментів, для вирішення конкретних задач управління активами підприємств та формування й ефективного управління інвестиційним портфелем підприємств.

Мотиваційний менеджмент. Мета вивчення дисципліни - розширити та поглибити знання з основ теорії та практики мотиваційного менеджменту, набути умінь та навичок з мотивації різних категорій працівників у практиці управління. Предметом дисципліни « мотиваційний менеджмент» є визначення місця мотивації в соціально-психологічній структурі особистості, змісту мотиваційного процесу; застосування мотиваційних теорій у практиці управління; оволодіння різними методами мотивації різних категорій працівників, управління мотивацією колективів та груп.

Зовнішньоекономічна комерційна діяльність. Метою вивчення дисципліни є отримання студентами знань об'єктивних закономірностей, реальних процесів та специфічних особливостей організації і техніки проведення зовнішньоекономічних комерційних операцій, а також навичок їх практичного застосування. Головними завданнями дисципліни є: вивчення теоретичних положень зовнішньоекономічної комерційної діяльності; обґрунтування класифікації, змісту та специфіки проведення зовнішньоекономічних комерційних операцій; опрацювання структури та змісту зовнішньоторгового контракту; вивчення обов'язків контрагентів та послідовність їхніх дій при укладанні міжнародних комерційних угод з урахуванням міжнародних правил та норм; ознайомлення студентів з особливостями міжнародних комерційних розрахунків при здійсненні зовнішньоекономічних операцій; опрацювання студентами методів техніко-економічного обґрунтування зовнішньоекономічних операцій та визначення особливостей щодо кожного виду.

Управління операціями з експорту-імпорту. Метою вивчення дисципліни є обґрунтування, систематизація та узагальнення окремих закономірностей, умов, принципів, процесів і специфічних особливостей зовнішньоекономічної діяльності підприємств України на зовнішніх ринках і надання відповідних знань зацікавленим особам. Основними завданнями дисципліни виступають: обґрунтування сучасних особливостей управління зовнішньоекономічними операціями, а також факторів, що обумовлюють входження України в світовий економічний простір; теоретичне узагальнення інформації про форми, види, засади, методи здійснення зовнішньоекономічних зав'язків вітчизняними підприємствами; ознайомлення студентів з практичними аспектами управління експортно/імпортними операціями в нових умовах господарювання.

Навчальна практика. Метою навчальної практики є ознайомлення студентів з особливостями майбутньої професії та її змістом, завданнями управлінської діяльності, роллю керівників різних рівнів в управлінні сучасними підприємствами, особливостями організації підготовки фахівців з менеджменту.

Виробнича практика. Метою виробничої практики є закріплення набутих теоретичних знань та набуття практичних навичок та вмінь, необхідних для роботи менеджера в умовах конкретного підприємства, за принципом послідовного, безперервного отримання знань та їх впровадження у практичну діяльність.

**4. Матриця відповідності програмних компетентностей
компонентам освітньо-професійної програми «Менеджмент»**

	ОК 1	ОК 2	ОК 3	ОК 4	ОК 5	ОК 6	ОК 7	ОК 8	ОК 9	ОК 10	ОК 11	ОК 12	ОК 12.1	ОК 13	ОК 14	ОК 15	ОК 15.1	ОК 16	ОК 17	ОК 18	ОК 19	ОК 20	ОК 21
ЗК1		+		+	+	+	+	+		+	+	+		+	+	+				+	+		
ЗК2	+		+	+	+	+	+	+		+	+	+	+	+	+	+	+	+	+	+	+	+	+
ЗК3						+	+	+	+		+	+						+	+			+	
ЗК4						+	+		+		+	+											
ЗК5		+				+	+	+	+	+	+	+											+
ЗК6						+			+		+	+	+							+			
ЗК7	+			+		+	+	+	+	+	+	+	+	+	+	+	+	+	+	+	+	+	+
ЗК8			+	+	+	+		+	+		+	+	+			+	+		+	+	+	+	
ФК 1				+		+			+	+	+	+	+	+	+			+		+	+	+	+
ФК 2								+				+	+		+			+			+		+
ФК3					+					+	+	+	+								+		
ФК4	+		+	+				+	+	+			+	+	+					+	+		+
ФК5	+		+	+	+		+		+	+		+	+	+	+	+	+		+	+	+		
ФК6				+				+	+			+		+	+			+		+	+	+	+
ФК7								+				+											
ФК8							+		+			+										+	
ФК9	+		+	+				+		+	+	+	+	+	+		+	+		+	+		
ФК10				+					+	+	+	+		+	+								
ФК11				+			+	+	+	+	+	+		+	+			+		+	+	+	+
ФК12						+	+	+			+	+	+		+			+	+				+
ФК13				+				+					+		+					+			
ФК14																							
ФК15	+			+			+			+	+	+		+	+	+	+			+	+		
ФК 16						+		+		+		+	+		+				+				+

	OK 21.1	OK 22	OK 23	OK 24	OK 25	OK 26	OK 26.1	OK 27	OK 28	OK 29	OK 29.1	OK 30	OK 31	OK 32	OK 33	OK 34	OK 35
3K1		+				+		+	+			+		+	+	+	
3K2			+		+	+		+	+	+	+	+			+	+	+
3K3		+			+			+		+	+			+	+		+
3K4								+							+		
3K5		+			+									+	+	+	
3K6												+		+	+		
3K7			+		+	+			+	+	+				+	+	+
3K8			+			+			+		+	+			+	+	+
ФК 1		+			+	+				+		+			+		
ФК 2					+	+						+			+		
ФК3			+			+			+	+	+	+			+		
ФК4					+	+			+	+		+					
ФК5						+		+	+	+	+				+	+	+
ФК6		+			+	+				+					+	+	+
ФК7				+													
ФК8						+		+						+			
ФК9			+	+	+	+			+	+	+	+					+
ФК10			+	+		+			+	+	+	+			+		
ФК11					+	+			+	+					+	+	+
ФК12				+	+	+		+	+	+	+	+		+	+		+
ФК13																	
ФК14				+													
ФК15			+			+			+	+	+				+		
ФК 16			+						+	+	+	+					

	B5 2.1	B52.2	B5 2..3	B5 2.4	B5 2.5	B52.6	B52.7	B52.8	B52.9	B52.10	B52.11	B52.12	B52.13	B52.14	B52.15	B52.16	B52.17	B52.18	B5 2.19	B5 2.20	B5 2.21	B5 2.22	B5 2.23	B5 2.24	B5 2.25	B5 2.26	B5 2.27	B5 2.28
3K1				+	+	+	+	+			+	+	+								+							
3K2			+		+	+	+		+	+		+	+			+	+	+					+	+	+	+		+
3K3		+		+																								
3K4	+	+		+																						+		+
3K5		+		+			+	+			+					+	+			+		+						
3K6			+	+	+	+									+							+				+		
3K7	+		+				+	+	+	+				+		+	+	+	+	+	+		+				+	+
3K8						+	+	+							+	+	+						+					+
ФK 1	+				+	+			+	+					+	+	+	+	+					+		+	+	+
ФK 2					+	+									+	+												
ФK3							+						+	+										+				
ФK4								+	+									+				+		+				+
ФK5			+		+	+				+			+		+	+	+				+	+		+	+	+	+	+
ФK6					+	+									+	+	+				+		+	+		+		
ФK7															+	+		+										
ФK8		+	+	+																						+		
ФK9							+	+	+	+	+	+	+	+			+	+			+		+	+			+	+
ФK10				+																				+				
ФK11		+	+		+	+			+			+											+					
ФK12										+						+						+				+		
ФK13	+	+		+																						+		+
ФK14		+			+	+																						
ФK15							+	+		+		+	+			+		+	+					+				+
ФK 16							+	+		+	+						+	+	+		+	+	+			+		+

5. Матриця забезпечення програмних результатів навчання (ПРН) відповідними компонентами освітньо-професійної програми «Менеджмент»

	ОК 1	ОК 2	ОК 3	ОК 4	ОК 5	ОК 6	ОК 7	ОК 8	ОК 9	ОК 10	ОК 11	ОК 12	ОК 12.1	ОК 13	ОК 14	ОК 15	ОК 15.1	ОК 16	ОК 17	ОК 18
ПРН1		+				+	+					+	+						+	
ПРН2	+		+	+	+		+	+	+	+	+	+		+	+	+	+			+
ПРН3			+	+					+		+	+	+	+	+			+		+
ПРН4				+		+				+		+	+							
ПРН5	+		+	+					+	+				+	+			+		+
ПРН6		+			+				+		+	+			+	+	+			+
ПРН7								+					+							
ПРН8										+					+					+
ПРН9											+	+								
ПРН10									+	+		+			+			+		
ПРН11		+		+									+	+	+				+	
ПРН12												+			+			+		
ПРН13												+				+	+		+	
ПРН14						+	+					+	+							
ПРН15								+												
ПРН 16											+									
ПРН 17								+												
ПРН 18		+	+									+	+			+	+		+	
ПРН 19							+					+							+	
ПРН 20							+	+		+	+	+								
ПРН 21						+						+	+						+	
ПРН 22						+						+	+						+	
ПРН 23												+	+							

МІНІСТЕРСТВО ОСВІТИ І НАУКИ УКРАЇНИ
НАЦІОНАЛЬНИЙ УНІВЕРСИТЕТ БІОРЕСУРСІВ І ПРИРОДОКОРИСТУВАННЯ УКРАЇНИ

Факультет аграрного менеджменту

НАВЧАЛЬНИЙ ПЛАН
підготовки фахівців 2018 року вступу

Рівень вищої освіти (ОС)	Перший (бакалаврський)
Галузь знань	<u>07 „Управління та адміністрування”</u>
Спеціальність	<u>073 „Менеджмент”</u>
Освітня програма	Менеджмент
Орієнтація освітньої програми	Освітньо-професійна
Форма навчання	<u>денна</u>
Термін навчання (обсяг кредитів ЄКТС)	4 роки
На основі	<u>повної загальної середньої освіти, ОКР «Молодший</u>
<u>спеціаліст»</u>	
Ступінь вищої освіти	«Бакалавр»
Кваліфікація	<u>бакалавр з менеджменту, менеджер-адміністратор</u>

II. ПЛАН НАВЧАЛЬНОГО ПРОЦЕСУ

№ п/п	Назва навчальної дисципліни	Загальний обсяг		Форми контролю знань за семестрами			Аудиторні заняття			Самостійна робота	Практична підготовка		Розподіл тижневих годин за курсами та семестрами								
		Годин	(1ЄСТС 30 год). Кредитів	Екзамен	Залік	Курсова робота	Всього	у тому числі			Навчальна практика	Виробнича практика	I курс	II курс		III курс		IV курс			
								лекції	лабораторні				практичні	Семестри							
														1с	2с	3с	4с	5с	6с	7с	8с.
														Кількість тижнів у семестрі							
15	15	15	15	15	15	15	15	12													
1	2	3	4	5	6	7	8	9	10	11	12	13	14	15	16	17	18	19	20	21	22
2. ОБОВ'ЯЗКОВІ НАВЧАЛЬНІ ДИСЦИПЛІНИ																					
1	Вища математика для менеджерів	120	4	1			60	15		45	60			4							
2	Основи економічної теорії	120	4	1			90	30		30	60			4							
3	Теорія ймовірностей та математична статистика	120	4	2			60	30		30	60				4						
4	Мікроекономіка	120	4	1		2	60	30		30	60			4							
5	Макроекономіка	120	4	2			60	30		30	60				4						
6	Теорія організації	120	4	2			60	30		30	60				4						
7	Етика бізнесу	120	4	2			60	30		30	60				4						
8	Правове забезпечення управлінської діяльності	120	4	2			60	30		30	60				4						
9	Статистика	120	4	3			60	30		30	60					4					
10	Фінанси, гроші та кредит	120	4	3			60	30		30	60					4					
11	Маркетинг	120	4	3			60	30		30	60					4					
12	Менеджмент	180	6	3		3	60	45		45	90					6					
13	Економетрія	90	3	4			45	15	30		45						3				
14	Економіка і фінанси підприємства	120	4	4			60	30		30	60						4				
15	Міжнародні економічні відносини	150	5	4		4	60	30		30	90						4				
16	Облік і аудит	120	4	4			60	30		30	60						4				
17	Самоменеджмент	120	4	4			60	30		30	60						4				
18	Економіко-математичне моделювання	120	4	5			60	15	45		60							4			
19	Бізнес-аналіз	120	4	5			60	30	30		60							4			
20	Логістика	120	4	5			60	30		30	60							4			
21	Операційний менеджмент	150	5	5		5	60	30		30	90							4			
22	Управління командною взаємодією	105	3,5	5			45	15		30	60							3			
23	Економіка світового сільського господарства	105	3,5	5			45	15		30	60							3			
24	Управління персоналом	120	4	6			60	30		30	60								4		

25	Контролінг	120	4	6			60	30		30	60								4		
26	Зовнішньоекономічна діяльність підприємства	150	5	6		6	60	30		30	90								4		
27	Комунікаційний менеджмент	90	3	7			60	15		30	45									3	
28	Ризик-менеджмент	90	3	7			45	15	30		45									3	
29	Стратегічне управління	150	5	7		7	60	30		30	90									4	
30	Управління підприємництвом	90	3	7			60	15	30		45									3	
31	Проектний менеджмент	120	4	7			45	15		30	75									3	
32	Теорія лідерства	120	4	8			36	12		24	54										3
33	Управління інноваціями	90	4	8			36	12		24	54										3
34	Фінансово-економічна безпека	90	4	8			36	12	24		54										3
35	Бізнес-англійська	150	5	8			77		77		73									3	4
36	Методи прийняття управлінських рішень	90	3	8			36	12		24	54										3
Всього		4320	144				2007	951	0	1056	2313			12	20	16	19	22	12	18	16
2. ВИБІРКОВІ НАВЧАЛЬНІ ДИСЦИПЛІНИ																					
2.1. Дисципліни за вибором університету																					
1	Економічна інформатика	120	4	2			60	15	45		60								4		
2	Іноземна мова	360	12	4	1,2,3		195		195		165			3	3	3	4				
3	Системи технологій: рослинництво	120	4	1			60	30	30		60			4							
4	Системи технологій: тваринництво	120	4	1			60	30	30		60			4							
5	Інформаційні системи в менеджменті	120	4	3			60	30	30		60							4			
6	Діловий протокол і ведення переговорів	120	4	8			48	24		24	72										4
7	Фізичне виховання	120	4		1,2,3,4		120			120				2	2	2	2				
Всього		1080	36				603	129	330	144	477			13	9	9	6	0	0	0	4
2.2. Дисципліни за вибором студента																					
2.2.1. Дисципліни загального вибору																					
1	Вступ до фаху	240	8	1	2		60	15		45	90	90		3	1						
2	Філософія	120	4	3			45	15		30	75								3		
3	Техніка презентацій та веб-дизайн	120	4	3			45	15		30	75								3		
4	Методика соціальних та емпіричних досліджень	120	4	4			45	15	30		75								3		
5	Основи наукових досліджень	120	4	4			45	15	30		75								3		
6	Міжнародна економічна інтеграція. Європейська інтеграція	120	4	6			60	30		30	60									4	
7	Державне управління та місцеве самоврядування	120	4	6			60	30		30	60									4	
Всього		600	20				210	75	30	105	300	90		3	1	3	3	0	4	0	0
2.2.2.1. Спеціалізація «Управління інвестиційною діяльністю та міжнародними проектами»																					
1	Інвестиційний аналіз	150	5	5			60	30		30	90								4		

2	Міжнародна економічна статистика	120	4	6			60	30		30	60							4			
3	Управління виробничими системами	120	4	6			75	30		45	45							5			
4	Антикризовий менеджмент	120	4	7			45	15		30	75								3		
5	Соціальний менеджмент	150	5	7			45	15		30	105								3		
6	Управління активами і інвестиційним портфелем	120	4	8			48	24		24	72									4	
	Всього	810	26				345	150	0	195	455			0	0	0	0	4	9	6	4
2.2.2.2. Спеціалізація «Менеджмент організацій і адміністрування»																					
1	Основи кооперації	150	5				60	30		30	90							4			
2	Маркетинговий менеджмент	120	4				60	30		30	60								4		
3	Менеджмент підприємств агропромислового виробництва	120	4				75	30		45	45								5		
4	Господарське право	120	4				45	15		30	75									3	
5	Обліково-аналітичне забезпечення управлінської діяльності	150	5				45	15		30	105									3	
6	Мотиваційний менеджмент	120	4				48	24		24	72									4	
	Всього	810	26				345	150	0	195	455			0	0	0	0	4	9	6	4
2.2.2.3. Спеціалізація «Менеджмент зовнішньоекономічної діяльності»																					
1	Міжнародні організації	150	5				60	30		30	90								4		
2	Маркетинг ЗЕД	120	4				60	30		30	60									4	
3	Міжнародні перевезення	120	4				75	30		45	45									5	
4	Митне регулювання зовнішньоекономічних операцій	120	4				45	15		30	75									3	
5	Зовнішньоекономічна комерційна діяльність	150	5				45	15		30	105									3	
6	Управління операціями з експорту-імпорту	120	4				48	24		24	72									4	
	Всього	780	26				345	150	0	195	455			0	0	0	0	4	9	6	4
	Разом		226											30	30	28	28	26	26	24	24
3. ІНШІ ВИДИ НАВЧАННЯ																					
1	Навчальна практика з фаху	90	3									90									
2	Виробнича практика з фаху	240	8										240								
3	Підготовка бакалаврської роботи	150	5								150										
4	Державна атестація	30	1								30										
	Всього годин навчальних занять (без військової підготовки)	7200	240				3165	1305	360	1500	3725	90	240	30	30	28	28	26	26	24	24

III. СТРУКТУРА НАВЧАЛЬНОГО ПЛАНУ

Навчальні дисципліни	Години	Кредити	%
1. Обов'язкові навчальні дисципліни	4320	144	60,0
2. Вибіркові навчальні дисципліни	2460	82	34,2
2.1. Дисципліни за вибором університету	1080	36	15,0
2.2. Дисципліни за вибором студента	1380	46	19,2
3. Інші види навчання	420	14	5,8
4. Разом за вибором студента	1800	60	25,0
Разом за ОС	7200	240	100

IV. ЗВЕДЕНІ ДАНІ ПРО БЮДЖЕТ ЧАСУ, ТИЖНІ

Рік навчання	Теоретичне навчання	Екзаменаційна сесія	Практична підготовка	Підготовка бакалаврської роботи	Державна атестація	Канікули	Всього
1	30	5	3	-	-	14	52
2	30	5	4	-	-	13	52
3	30	5	5	-	-	12	52
4	27	4	0	6	4	2	43
Разом за ОС							

V. ПРАКТИЧНА ПІДГОТОВКА

№	Вид практики	Семестр	Години	Кредити	Кількість тижнів
1	Навчальна практика з фаху	2	90	3	3
2	Виробнича практика з фаху	4,6	240	8	9

VI. КУРСОВІ РОБОТИ І ПРОЕКТИ

№	Назва дисципліни	Години	Кредити	Курсова робота	Курсовий проект
3	Менеджмент	30	1	1	
4	Міжнародні економічні відносини	30	1	1	
4	Операційний менеджмент	30	1		1
4	Зовнішньоекономічна діяльність підприємства	30	1		1
5	Стратегічне управління	30	1		1

VII. ПІДСУМКОВА АТЕСТАЦІЯ

№	Складова атестації	Години	Кредити	Кількість тижнів
1	Комплексний підсумковий екзамен	15	0,5	1
2	Захист бакалаврської роботи	15	0,5	2



МІНІСТЕРСТВО ОСВІТИ І НАУКИ УКРАЇНИ
НАЦІОНАЛЬНИЙ УНІВЕРСИТЕТ БІОРЕСУРСІВ
І ПРИРОДОКОРИСТУВАННЯ УКРАЇНИ

ЗАТВЕРДЖЕНО

Протокол № 10 від "30" травня 2018 р.
засідання вченої ради НУБіП України

Освітньо-професійна програма вводиться
в дію з 1 вересня 2018 р.

ОСВІТНЬО-ПРОФЕСІЙНА ПРОГРАМА
«Маркетинг»
Підготовки фахівців першого рівня вищої освіти
освітнього ступеня бакалавра

галузь знань 07 «Управління та адміністрування»
спеціальності 075 «Маркетинг»
Спеціалізація: «Маркетинг на ринку товарів і послуг»

Київ – 2018

ПЕРЕДМОВА

Освітньо-професійна програма (ОПП) для підготовки здобувачів вищої освіти першого (бакалаврського) рівня за спеціальністю «Маркетинг» містить обсяг кредитів ЄКТС, необхідний для здобуття відповідного ступеня вищої освіти; перелік компетентностей випускника; нормативний зміст підготовки здобувачів вищої освіти, сформульований у термінах результатів навчання; форми атестації здобувачів вищої освіти; вимоги до наявності системи внутрішнього забезпечення якості вищої освіти.

Розроблено проектною групою у складі:

1. **Буряк Руслан Іванович**, доктор економічних наук, доцент, професор кафедри маркетингу та міжнародної торгівлі.
2. **Луцій Олександр Павлович**, кандидат економічних наук, професор, професор кафедри маркетингу та міжнародної торгівлі.
3. **Бабічева Олена Іванівна**, кандидат економічних наук, доцент, доцент кафедри маркетингу та міжнародної торгівлі.
4. **Барилевич Олена Михайлівна**, кандидат економічних наук, доцент, доцент кафедри маркетингу та міжнародної торгівлі.

Рецензії-відгуки зовнішніх стейкхолдерів (за наявності):

1. **Лирик Ірина Вікторівна** – генеральний директор Української Асоціації Маркетингу, Національний представник ESOMAR в Україні, секретар Індустріального гендерного комітету з реклами, заступник головного редактора журналу "Маркетинг в Україні", керівник проекту "Маркетинг газета" (електронне видання УАМ), розробник Стандарту якості маркетингових досліджень УАМ СОУ 91.12.0-21708654-001-2002, Стандарту недискримінаційної реклами за ознакою статі СОУ 21708654-002-2011. Голова Кваліфікаційного комітету УАМ, кандидат економічних наук, доцент.

Освітньо-професійна програма підготовки фахівців першого (бакалаврського) рівня вищої освіти за спеціальністю 075 «Маркетинг» розроблена відповідно до Закону України «Про вищу освіту» від 01.07.2014 р., Постанов Кабінету Міністрів України від 23.11.2011 р. «Про затвердження Національної рамки кваліфікацій» від 30.12.2015 р. № 1187, «Про затвердження Ліцензійних умов провадження освітньої діяльності закладів освіти» від 30.12.2015 р., методичних рекомендацій «Розроблення освітніх програм. Методичні рекомендації» (2014 р.), проекту стандарту вищої освіти.

1. Профіль освітньо-професійної програми «Маркетинг» зі спеціальності 075 «Маркетинг»

1 - Загальна інформація	
Повна назва вищого навчального закладу та структурного підрозділу	Національний університет біоресурсів і природокористування України Факультет аграрного менеджменту
Ступінь вищої освіти та назва кваліфікації мовою оригіналу	Бакалавр. Бакалавр з маркетингу
Офіційна назва освітньої програми	Маркетинг
Тип диплому та обсяг освітньої програми	Диплом бакалавра, одиничний 240 кредитів ЄКТС, термін навчання 4 роки
Наявність акредитації	Акредитується вперше Акредитація спеціальності «Маркетинг» освітнього ступеня «Бакалавр» проведена у 2014 році (наказ МОН молоді і спорту України від 11.06.2014 р. №2323л, сертифікат про акредитацію Серія НД №1193040. Термін дії сертифіката до 1 липня 2024 року.
Цикл/рівень	НРК України – 7 рівень, FQ -ЕНЕА – 6, перший цикл
Передумови	Умови вступу визначаються «Правилами прийому до Національного університету біоресурсів і природокористування України», затвердженими Вченою радою. Наявність повної загальної середньої освіти. Підготовка фахівців з маркетингу проводиться за стаціонарною та заочною формами навчання
Мова(и) викладання	Українська, англійська
Термін дії освітньої програми	Термін дії освітньо-професійної програми «Маркетинг» до 1 липня 2024 року.
Інтернет-адреса постійного розміщення опису освітньої програми	https://nubip.edu.ua/node/46601
2 - Мета освітньо-професійної програми	
<p>Надати освіту в сфері маркетингу із широким доступом до працевлаштування, підготувати здобувачів із особливим інтересом до певних областей маркетингу для подальшого навчання.</p> <p><i>Освітня мета</i> - сприяти формуванню у здобувача знань і навичок, необхідних для вирішення завдань професійної діяльності, забезпечити адекватний контроль рівня отриманих ним знань і навичок, надати здобувачу можливості удосконалювати свою особу і професіоналізм.</p> <p><i>Виховна мета</i> - сприяти формуванню у здобувача соціально відповідальної поведінки в суспільстві, сприяти розумінню здобувачами професійних етичних норм і наслідуванню цих норм в спілкуванні з колегами, керівниками, підлеглими, клієнтами, діловими партнерами, підтримці здобувачем (у тому числі особистим прикладом) у своїх колегах і підлеглих прагнення до здорового способу життя.</p> <p><i>Розвиваюча мета:</i> становлення гармонійної цілісної особи, розвиток</p>	

інтелектуальної і професійної сфери і розкриття різнобічних творчих можливостей здобувача, сприяння формуванню і адаптації власної системи цінностей, сенсу існування, потреб, прагнень в побудові успішної кар'єри.	
3 - Характеристика освітньої програми	
Предметна область (галузь знань, спеціальність, спеціалізація (за наявності))	Галузь знань: 07 «Управління та адміністрування», Спеціальність: 075 «Маркетинг»
Орієнтація освітньої програми	Освітньо-професійна, базується на загальновідомих наукових результатах дослідницьких інструментів в сфері маркетингу, у рамках яких можлива подальша професійна кар'єра з аналітики ринків, товарних асортиментів, каналів збуту та розподілу продукції (послуг), системи комунікаційних зв'язків підприємства.
Основний фокус освітньої програми та спеціалізації	Загальна освіта в сфері маркетингу. Спеціалізація програми полягає у підготовці фахівців з дослідження діяльності суб'єктів підприємництва, зокрема їх товарної, цінової, розподільчої, комунікаційної політик та визначення їх місця на ринку товарів (послуг).
Особливості програми	Щорічно 25 осіб (1 академічна група) проходить навчання англійською мовою. Сьомий семестр навчального року є семестром міжнародної мобільності. Освоєння програми вимагає обов'язковою умовою проходження навчальної та виробничої практики на підприємствах аграрного сектору та переробних підприємствах.
4 - Придатність випускників до працевлаштування та подальшого навчання	
Придатність до працевлаштування	Випускники підготовлені до виконання професійних функцій за одним або кількома з видів економічної діяльності за національним класифікатором України «Класифікація видів економічної діяльності» ДК 009:2010: Оптова та роздрібна торгівля G: Оптова та роздрібна торгівля автотранспортними засобами та мотоциклами, їх ремонт – G 45, Оптова та роздрібна торгівля, крім торгівлі автотранспортними засобами та мотоциклами - G 46, G 47; Оптова торгівля сільськогосподарською сировиною та живими тваринами - G 46,2; Оптова торгівля продуктами харчування, напоями та тютюновими виробами - G 46,3; Роздрібна торгівля продуктами харчування, напоями та тютюновими виробами в спеціалізованих магазинах - G 47,2; Оптова торгівля товарами господарського призначення - G 46,4; Оптова та роздрібна торгівля інформаційним і комунікаційним устаткуванням - G 46,5; G 47,4; Оптова торгівля іншими машинами й устаткуванням - G 46,6; Роздрібна торгівля іншими товарами господарського призначення в спеціалізованих магазинах - G 47,5; Інші види спеціалізованої торгівлі - G 46,7; Транспорт, складське господарство, поштова та курерська

діяльність – Н: складське господарство та допоміжна діяльність у сфері транспорту - Н 52; допоміжна діяльність у сфері транспорту – Н 52.2;

Інформація та телекомунікації - J: видавнича діяльність – J 58; надання інформаційних послуг – J 63;

Фінансова та страхова діяльність – К: надання фінансових послуг, крім страхування та пенсійного забезпечення - К 64; Страхування, перестраховання та недержавне пенсійне забезпечення, крім обов'язкового соціального страхування - К 65; допоміжна діяльність у сферах фінансових послуг і страхування –К 66.

Операції з нерухомим майном - L : купівля та продаж власного нерухомого майна – L 68.1; надання в оренду й експлуатацію власного чи орендованого нерухомого майна - L 68.2; операції з нерухомим майном за винагороду або на основі контракту - - L 68.3; управління нерухомим майном за винагороду або на основі контракту - L 68.32.

Професійна, наукова та технічна діяльність – М: діяльність у сфері зв'язків із громадськістю – М 70.21; консультування з питань комерційної діяльності й керування - М 70.22; рекламна діяльність і дослідження кон'юнктури ринку - М 73; рекламна діяльність – М 73.1; рекламні агентства – М 73.11; посередництво в розміщенні реклами в засобах масової інформації - М 73.12; дослідження кон'юнктури ринку та виявлення громадської думки - М 73.2; спеціалізована діяльність із дизайну – М 74.1.

Діяльність у сфері адміністративного та допоміжного обслуговування – N: оренда, прокат та лізинг – N 77; діяльність із працевлаштування - N 78; діяльність туристичних агентств, туристичних операторів, надання інших послуг із бронювання та пов'язана з цим діяльність- N 79; адміністративна та допоміжна офісна діяльність, інші допоміжні комерційні послуги - N 82;

Державне управління й оборона; обов'язкове соціальне страхування – O: державне управління й оборона; обов'язкове соціальне страхування - O 84; міжнародна діяльність – O 84.21.

Мистецтво, спорт, розваги та відпочинок – R: діяльність із підтримання театральних і концертних заходів – R 90.02; Діяльність у сфері спорту, організування відпочинку та розваг - R 93;

Надання інших видів послуг – S: діяльність організацій промисловців і підприємців, професійних організацій - S 94.1; діяльність професійних громадських організацій - S 94.12.

Первинні посади за ДКП 003: 2010:
«З Фахівці»: дилери (біржові торговці за свій рахунок) та брокери (посередники) із заставних та фінансових операцій, код 3411; агенти з торгівлі майном , код 3413; технічні та торговельні представники, код 3415; закупники,

	<p>код 3416; агенти з комерційного обслуговування та торговельні брокери, код 342; брокери (посередники) з купівлі-продажу товарів, код 3421; агенти з комерційних послуг та торговельні брокери, код 3429; помічники керівників підприємств, установ та організацій, код 3436.1; помічники керівників виробничих та інших основних підрозділів, код 3436.2; помічники керівників малих підприємств без апарату управління, код 3436.3; інші помічники, код 3436.9; організатори у сфері культури та мистецтва, код 3476; інші фахівці у сфері культури та мистецтва, код 3479; організатори діловодства (державні установи), код 34325.1; організатори діловодства (види економічної діяльності), код 3435.2</p> <p>«4 Технічні службовці»: агенти з інформування клієнтів, код 422.</p> <p>«14 Менеджери (управителі) підприємств, установ, організацій та їх підрозділів»: Менеджери (управителі) в оптовій торгівлі та посередництві у торгівлі, код 1452; Менеджери (управителі) в роздрібній торгівлі побутовими та непродовольчими товарами та їх ремонті, код 1453; Менеджери (управителі) в роздрібній торгівлі побутовими товарами, код 1453.1; Менеджери (управителі) в роздрібній торгівлі непродовольчими товарами, код 1453.2; Менеджери (управителі) в роздрібній торгівлі продовольчими товарами, код 1454.; Менеджери (управителі) у сфері операцій з нерухомістю для третіх осіб, код 1471; Менеджери (управителі) у сфері надання інформації, код 1473; Менеджери (управителі) з дослідження ринку та вивчення суспільної думки, код 1475.3; Менеджери (управителі) з питань комерційної діяльності та управління, код 1475.4; Менеджери (управителі) з реклами, код 1476.1;</p> <p>«24 Інші професіонали»: Професіонали в галузі інформації та інформаційні аналітики, код 2433.2;</p> <p>Споріднені первинні посади:</p> <p>«Професіонали з питань фінансово-економічної безпеки підприємств, установ та організацій, код 2414»: «Професіонали з фінансово-економічної безпеки, код 2414.2 »;</p> <p>«Професіонали в галузі соціального захисту населення, код 2446»: «Професіонали в галузі соціального захисту населення, код 2446.2»;</p> <p>«Інспектори із соціальної допомоги, код 3443»: «Інспектори з ліцензій, код 3444 »; «Службовці, що обслуговують клієнтів, код 42 ».</p>
Подальше навчання	Магістерські програми з маркетингу, міждисциплінарні програми (фінанси; підприємництво, торгівля та біржова діяльність; облік і оподаткування; публічне управління та адміністрування; менеджмент).
5 - Викладання та оцінювання	
Викладання та навчання	Студенто-центроване навчання, технологія проблемного і диференційованого навчання, технологія інтенсифікації

	<p>та індивідуалізації навчання, технологія програмованого навчання, інформаційна технологія, технологія розвивального навчання, кредитно-трансферна система організації навчання, електронне навчання в системі Moodle, самонавчання, навчання на основі досліджень.</p> <p>Викладання проводиться у вигляді: лекції, мультимедійної лекції, інтерактивної лекції, семінарів, практичних занять, лабораторних робіт, проектної роботи в командах, самостійного навчання на основі підручників та конспектів, консультації з викладачами, виробнича та переддипломна практика на підприємствах. Підготовка до кваліфікаційного іспиту.</p>
Оцінювання	<p>Види контролю: поточний, тематичний, періодичний, підсумковий, самоконтроль.</p> <p>Екзамени, заліки та диференційовані заліки проводяться відповідно до вимог "Положення про екзамени та заліки в Національному університеті біоресурсів і природокористування України" (2015 р).</p> <p>У НУБіП України використовується рейтингова форма контролю після закінчення логічно завершеної частини лекційних та практичних занять (модуля) з певної дисципліни. Її результати враховуються під час виставлення підсумкової оцінки.</p> <p>Рейтингове оцінювання знань студентів не скасовує традиційну систему оцінювання, а існує поряд із нею. Воно робить систему оцінювання більш гнучкою, об'єктивною і сприяє систематичній та активній самостійній роботі студентів протягом усього періоду навчання, забезпечує здорову конкуренцію між студентами у навчанні, сприяє виявленню і розвитку творчих здібностей студентів.</p> <p>Рейтинг студента із засвоєння навчальної дисципліни складається з рейтингу з навчальної роботи – 70 балів та рейтингу з атестації – 30 балів. Таким чином, на оцінювання засвоєння змістових модулів, на які поділяється навчальний матеріал дисципліни, передбачається 70 балів. Рейтингові оцінки із змістових модулів, як і рейтинг з атестації, теж обчислюються за 100-бальною шкалою.</p> <p>Письмові екзамени із співбесідою та захисту білетів, здача звітів та захист лабораторних/практичних робіт, рефератів в якості самостійної роботи, проведення дискусій, семінарів та модулів, підготовка есе, презентацій, захист курсових робіт,. Державний комплексний екзамен з маркетингу.</p>
6 – Програмні компетентності	
Інтегральна компетентність	<p>Здатність розв'язувати складні спеціалізовані задачі та практичні проблеми у галузі маркетингової діяльності підприємств, установ та організацій усіх форм власності та видів економічної діяльності, що передбачає</p>

	застосування певних теорій та методів маркетингу і характеризується комплексністю та невизначеністю маркетингового середовища та умов господарювання
Загальні компетентності (ЗК)	<p>ЗК1. Здатність до абстрактного мислення, застосування методів наукового пізнання, аналізу, синтезу та встановлення взаємозв'язків між явищами та процесами.</p> <p>ЗК2. Здатність до застосовування загальнонаукових та фундаментальних знань в практичних ситуаціях, уміння виявляти, ставити та вирішувати проблеми, приймати обґрунтовані рішення, знання та розуміння предметної області професійної діяльності.</p> <p>ЗК3. Навички використання інформаційних і комунікаційних технологій, пакетів прикладних програм, економіко-математичних методів та моделей з метою пошуку, оброблення та аналізу інформації з різних джерел.</p> <p>ЗК4. Здатність до навчання, адаптації, креативності, генерування ідей та дій в новій ситуації.</p> <p>ЗК5. Здатність до проведення досліджень на відповідному рівні з метою обґрунтування управлінських рішень.</p> <p>ЗК6. Здатність працювати в команді та автономно, налагоджувати міжособистісні взаємодії при вирішенні поставлених завдань.</p> <p>ЗК7. Здатність професійно спілкуватися державною та іноземною мовами як усно, так і письмово.</p> <p>ЗК8. Здатність виявляти ініціативу та підприємливість, мотивувати людей та рухатися до спільної мети, бути наполегливим у досягненні поставлених завдань і взятих обов'язків.</p> <p>ЗК9. Здатність працювати в міжнародному середовищі.</p> <p>ЗК10. Здатність діяти соціально-відповідально на основі етичних принципів, прагнення до збереження довкілля.</p>
Фахові компетентності спеціальності (ФК)	<p>ФК1. Здатність щодо визначення та ідентифікування концептуальних характеристик загальноекономічних процесів та оцінювання їх впливу на маркетингову діяльність суб'єктів господарювання.</p> <p>ФК2. Здатність демонструвати розуміння сутності та змісту теорії маркетингу і функціональних зв'язків між її складовими.</p> <p>ФК3. Здатність коректно застосовувати методи, прийоми та інструменти маркетингу.</p> <p>ФК4. Здатність проводити маркетингові дослідження ринків товарів та послуг, інтерпретувати їх результати з метою обґрунтування управлінських рішень.</p> <p>ФК5. Здатність обґрунтовувати, презентувати і впроваджувати результати маркетингових досліджень.</p> <p>ФК6. Здатність аналізувати поведінку споживачів та використовувати результати аналізу в маркетинговому просуванні продуктів, послуг та ідей.</p> <p>ФК7. Здатність щодо дослідження конкурентоспроможності продукції та підприємства в цілому та розробки заходів з її підвищення.</p>

	<p>ФК8. Здатність щодо визначення потреб клієнтів за допомогою ринкових досліджень.</p> <p>ФК9. Здатність щодо використання новітніх інформаційних технологій в маркетинговій діяльності підприємств.</p> <p>ФК10. Здатність визначати вплив функціональних областей маркетингу на результати господарської діяльності ринкових суб'єктів.</p> <p>ФК11. Здатність розробляти та реалізовувати план маркетингу на підприємстві.</p> <p>ФК12. Здатність щодо маркетингового обґрунтування інвестиційних (інноваційних) проектів.</p> <p>ФК13. Здатність оцінювати імідж підприємства та обґрунтовувати заходи з його підвищення.</p> <p>ФК14. Здатність щодо використання інновацій в маркетинговій діяльності підприємства та оцінки їх ефективності.</p> <p>ФК15. Здатність щодо аналізу маркетингового середовища та врахування його результатів при прийнятті маркетингових рішень.</p> <p>ФК16. Здатність розробляти маркетингове забезпечення розвитку бізнесу в умовах невизначеності.</p> <p>ФК17. Здатність щодо обґрунтування управлінських рішень з маркетингу на основі аналізу прибутку та витрат.</p> <p>ФК18. Здатність формувати на підприємстві маркетингову політику (товарну, цінову, збутову та комунікаційну), націлену на досягнення стратегічних цілей, та оцінювати її ефективність.</p> <p>ФК19. Здатність щодо визначення цін на продукцію підприємства та обґрунтування цінової стратегії.</p> <p>ФК20. Здатність формувати програму лояльності споживачів на основі концепції соціально-відповідального маркетингу.</p>
7 - Програмні результати навчання	
<p>Програмні результати навчання (ПРН)</p>	<p>ПРН1. Застосовувати знання методів наукового пізнання, аналізу та синтезу в наукових дослідженнях та практичній діяльності підприємств.</p> <p>ПРН2. Застосовувати набуті загальнонаукові та фундаментальні знання для розв'язання практичних завдань у сфері маркетингу.</p> <p>ПРН3. Використовувати цифрові інформаційні та комунікаційні технології, а також програмні продукти, необхідні для належного провадження маркетингової діяльності та практичного застосування маркетингового інструментарію.</p> <p>ПРН4. Показати належний рівень знань методів та прийомів адаптації, розроблених у психології та соціології, сучасних досягнень у заданій сфері та застосовувати набуті знання для оцінки впливу об'єктивних факторів оточення, генерування ідей в новій ситуації та знаходження нових креативних підходів до вирішення відомих проблем та завдань.</p>

ПРН5. Набути навички самостійної роботи, гнучкого мислення, відкритості до нових знань, бути критичним і самокритичним.

ПРН6. Розробляти запитальник (анкету), ставити цілі дослідження, проводити аналіз та інтерпретацію результатів дослідження.

ПРН7. Показати знання процесів групової динаміки та принципів формування команди, на основі яких аналізувати та проектувати міжособові, групові й організаційні комунікації; проявляти терпимість щодо точок зору інших, йти на компроміс, здійснювати вагомий внесок в роботу команди, навіть всупереч особистим інтересам.

ПРН8. Оволодіти навичками письмової та усної професійної комунікації державною й іноземною мовами, а також належного використання професійної термінології.

ПРН9. Відповідати за результати своєї діяльності, виявляти навички підприємницької та управлінської ініціативи.

ПРН10. Підвищувати рівень особистої професійної підготовки.

ПРН11. Оцінювати та аналізувати стан та закономірності розвитку міжнародного середовища.

ПРН12. Діяти соціально відповідально та громадсько свідомо на основі етичних міркувань, поваги до різноманіття та міжкультурності.

ПРН13. Визначати способи аналізу й передбачення ринкових явищ та процесів на основі застосування фундаментальних принципів, теоретичних знань і прикладних навичок здійснення маркетингової діяльності.

ПРН14. Показати належний рівень знань у сфері маркетингу, стійке розуміння принципів побудови й розвитку його теорії.

ПРН15. Демонструвати вміння застосовувати міждисциплінарний підхід та здійснювати маркетингові функції ринкового суб'єкта.

ПРН16. Збирати та аналізувати необхідну інформацію, розраховувати економічні та маркетингові показники, обґрунтовувати управлінські рішення на основі використання необхідного аналітичного й методичного інструментарію.

ПРН17. Виявляти й аналізувати ключові характеристики маркетингових систем різного рівня, а також особливості поведінки їх суб'єктів.

ПРН18. Показати знання сучасних методів обробки маркетингової інформації, програмного забезпечення та вміння використовувати їх для рішення практичних маркетингових завдань.

ПРН19. Визначати функціональні області маркетингової діяльності ринкового суб'єкта та їх взаємозв'язки в системі

	<p>управління, розраховувати відповідні показники, які характеризують результативність такої діяльності.</p> <p>ПРН20. Застосовувати інноваційні підходи щодо провадження маркетингової діяльності ринкового суб'єкта, гнучко адаптуватися до змін маркетингового середовища.</p> <p>ПРН21. Усвідомлювати ризиковий характер провадження маркетингової діяльності, враховувати рівень невизначеності маркетингового середовища при прийнятті управлінських рішень.</p> <p>ПРН22. Показати вміння щодо розробки маркетингової політики підприємства.</p>
8 – Ресурсне забезпечення реалізації програми	
Кадрове забезпечення	<p>Всього науково-педагогічних працівників – 66 у т.ч.</p> <ul style="list-style-type: none"> - академіки, члени-кореспонденти НАН України та НААН України – 4 - академіки громадських академій – 5 - доктори наук, професори – 12 - кандидати наук, доценти – 48 - кандидати наук, асистенти – 1 - кандидати наук, старші викладачі – 3 - асистенти без наукового ступеня – 2
Матеріально-технічне забезпечення	<p>Навчально-лабораторна база структурних підрозділів факультету аграрного менеджменту дозволяє організовувати та проводити заняття з усіх навчальних дисциплін на задовільному рівні. Для проведення лекційних занять використовуються мультимедійні проектори, навчальні лабораторії обладнані необхідними приладами, інструментами, комп'ютерами та програмним забезпеченням. Кафедри мають усе необхідне обладнання і прилади для проведенн занять, Факультет має навчальні лабораторії «Маркетинг в АПК», «Економічної теорії та біоекономіки», які оснащені комп'ютерами та необхідним програмним забезпеченням</p>
Інформаційне та навчально-методичне забезпечення	<p>Офіційний веб-сайт https://nubip.ua містить інформацію про освітні програми, навчальну, наукову і виховну діяльність, структурні підрозділи, правила прийому, контакти.</p> <p>Всі зареєстровані в університеті користувачі мають необмежений доступ до мережі Інтернет.</p> <p>Матеріали навчально-методичного забезпечення освітньо-наукової програми викладені на освітньому порталі «Навчальна робота»: https://nubip.edu.ua/node/12654.</p> <p>Бібліотечний фонд багатогалузевий, нараховує понад один мільйон примірників вітчизняної та зарубіжної літератури, у т.ч. рідкісних видань, спец. видів науково-технічної літератури і документів (з 1984 р.), авторефератів дисертацій (з 1950 р.), дисертацій (з 1946</p>

	<p>р.), більше 500 назв журналів та більше 50 назв газет. Фонд комплектується матеріалами з сільського та лісового господарства, економіки, техніки та суміжних наук.</p> <p>Бібліотечне обслуговування читачів проводиться на 8 абонементів, у 7 читальних залах на 527 місць, з яких 4 – галузеві, 1 універсальний та 1 спеціалізований читальний зал для професорсько-викладацького складу, аспірантів та магістрів – Reference Room; МБА; каталоги, в т.ч. електронний (понад 180000 одиниць записів); бібліографічні картотеки в тому числі персоналії (з 1954 р.); фонд довідкових і бібліографічних видань Така розгалужена система бібліотеки дає можливість щорічно обслуговувати всіма структурними підрозділами понад 40000 користувачів у рік, у т.ч. 14000 студентів. Книговидача становить більше мільйона примірників у рік. Читальний зал забезпечений бездротовим доступом до мережі Інтернет. Всі ресурси бібліотеки доступні через сайт університету: https://nubip.ua.</p> <p>З 1 січня 2017 р. в НУБіП України відкрито доступ до однієї із найбільших наукометричних баз даних Web of Science. Web of Science дозволяє організовувати пошук за ключовими словами, за окремим автором і за організацією (університетом), підключаючи при цьому потужний апарат аналізу знайдених результатів.</p> <p>З листопада 2017 року в НУБіП України відкрито доступ до наукометричної та універсальної реферативної бази даних SCOPUS видавництва Elsevier. Доступ здійснюється з локальної мережі університету за посиланням https://www.scopus.com.</p> <p>База даних SCOPUS індексує близько 22000 назв різних видань (серед яких 55 українських) від більш ніж 5000 видавництв.</p> <p>SCOPUS надає своїм користувачам можливість отримати результати тематичного пошуку з однієї платформи зі зручним інтерфейсом, відслідкувати свій рейтинг в SCOPUS (цитовання власних публікацій; індекс Гірша) та інше.</p>
9 - Академічна мобільність	
Національна кредитна мобільність	На основі двосторонніх договорів між НУБіП України та закладами вищої освіти України.
Міжнародна кредитна мобільність	Факультет аграрного менеджменту залучає до навчання студентів-іноземців. Станом на 01.01.2018 р на факультеті навчаються студенти з таких країн: Азербайджану, Гани, Таджикистану, Екватору, Грузії, Бангладеш. У 2017 р. деканатом факультету аграрного менеджменту було розроблено англomовний варіант магістерської програми. НПП факультету розробили анотації до кожної дисципліни. Інформація про англomовну програму розміщена на сайті факультету:

<https://nubip.edu.ua/node/1599/14> . Також у вільному доступі анотації дисциплін англійською мовою. Факультет бере активну участь в прийомі студентів за програмами обміну Ерасмус+. Для активнішого залучення іноземних студентів навчання за бакалаврськими програмами у 2108 році заплановано запуск програми ОС «Бакалавр» зі 100% забезпеченням викладання дисциплін англійською мовою.

На факультеті аграрного менеджменту діє програма спільно з Університетом прикладних наук Вайєнштефан-Тріздорф (Німеччина) з 1998 року - участь студентів в практичних програмах німецького університету. В 2002 році в НУБіП України відбувся перший набір на магістерську програму «Адміністративний менеджмент», яка орієнтована на вирішення проблем і завдань українського сільського господарства із застосуванням багатого досвіду економічного розвитку країн Західної Європи та з використанням новітніх технологій освіти.

Щорічно відбуваються семінари для студентів програми в НУБіП, які проводять викладачі УПН Вайєнштефан-Тріздорф з паралельним оцінюванням залишкових знань студентів з обов'язкових предметів, що дозволяє в кінці навчання студентам отримувати Сертифікати міжнародного зразку від УПН Вайєнштефан-Тріздорф.

Поглиблюється співпраця між факультетом аграрного менеджменту та міжнародними партнерами, зокрема у 2017 році робота була зосереджена на залученні представників УПНВ та ІСА для проведення лекцій та підготовки документації для отримання міжнародної акредитації AGRIMBA ІСА програми MBA з видачею подвійних дипломів

Налагодження постійних зв'язків з університетами ЄС, США і Китаю та інших країн з метою запрошення вчених, викладачів та студентів до виконання спільних навчальних проектів, сприяння у підтримці та реалізації навчальних програм з видачею подвійних дипломів про освіту.

Протягом 2017 року було організовано та проведено лекції професорів зі Словацького аграрного університету (м.Нітра):

- Prof.Dr.Elena Horska "Internationalization is not a choice anymore - it is reality (Managerial Approach)"
- Prof.Dr.Iveta Ubrezova "Internationalization is not a choice anymore - it is reality (Marketing Approach)".

В жовтні 2017 р. було організовано та проведено лекції для студентів програми MBA, викладач - Dr. Rico Ihle, Університет Вагенінген. Також за сприяння кафедри виробничого та інвестиційного менеджменту були проведені цикли весняних та осінніх лекцій представника Маастрихтського університету (Нідерланди) професора Хенка Доннерса. 14 листопада 2017 року на факультет аграрного менеджменту завітала Лія Саядян – керівник

	<p>міжнародних програм Університету екології та управління (м. Варшава, Польща), яка перебувала в нашому університеті за програмою обміну співробітників Erasmus+. 10 жовтня 2017 р. відбулася лекція на тему: «Досвід успішних кооперативів Німеччини» Уве Шьоне, голови наглядової ради молочного виробничого кооперативу, м. Писко, Німеччина. 18 вересня 2017р. на факультеті аграрного менеджменту відбулася зустріч з представниками факультету сільськогосподарських наук Університету Guilan (Іран) – докторами Мортезом Зангенехом та Маджідом Вазіфедостом. За ініціативи кафедри виробничого та інвестиційного менеджменту факультету аграрного менеджменту 7 червня 2017 року відбулося засідання Круглого столу «Тенденції та перспективи розвитку фермерських господарств США» за участі представників Департаменту сільського господарства, охорони навколишнього середовища і розвитку економіки Університету штату Огайо доктора Аллана Лайнса та магістра наук Баррі Варда. 09 вересня 2017 р. відбулась лекція професора Бізнес-Школи економіки, бізнес-адміністрування та обліку Університету Сан Пауло (Бразилія) та засновника компанії «Маркестрат» Маркуса Фава Невеса на тему «Глобальні тренди у виробництві аграрної продукції та забезпечення продукцією харчування».</p> <p>За участі НПП факультету аграрного менеджменту проведено Міжнародну науково-практичну конференцію «Україна-Польща: стратегічне партнерство в системі геополітичних координат», яка є одним із заходів реалізації програми розвитку університету "Голосіївська ініціатива - 2020". Всього було 60 учасників, 20 з яких – міжнародних.</p> <p>Одним із численних заходів програми «Днів аграрної освіти і науки Франції в Україні» став круглий стіл «Співпраця України і Франції: реалії і перспективи», який відбувся 9 червня 2017 р., що було організовано за підтримки кафедри адміністративного менеджменту та зовнішньоекономічної діяльності факультету аграрного менеджменту НУБіП України. Ключовим спікером був Бенуа Лессафр, головний аудитор Міністерства сільського господарства Франції, президент AgroSupDijon (Вищої сільськогосподарської школи м. Діжон, Франція), який виступив із доповіддю «Вища освіта та наука у Франції».</p>
<p>Навчання іноземних здобувачів вищої освіти</p>	<p>Навчання іноземних здобувачів вищої освіти проводиться на загальних умовах з додатковою мовною підготовкою.</p> <p>На факультет аграрного менеджменту на навчання у 2017/2018 році залучено 9 студентів іноземців: Алієв Самір, Мехді Фаган Айдін огли, Маммадлі Ріад Заур огли (Азербайджан); Анаафі Машуд (Гана); Сатторов Мехроб (Таджикистан); Васкес Рейес Хосе Габріель (Еквадор); Чікава Іраклі (Грузія); Шармін Ніпа (Бангладеш)</p>

2. Перелік компонент освітньо-професійної програми «Маркетинг» та їх логічна послідовність

2.1. Перелік компонент ОПП

Код н/д	Компоненти освітньої програми (навчальні дисципліни, курсові проекти (роботи), практики, кваліфікаційна робота)	Кількість кредитів	Форма підсумкового контролю
1	2	3	4
Обов'язкові компоненти ОПП			
OK1.	Економічна інформатика	4	екзамен
OK2.	Вища математика для управлінців	4	екзамен
OK3.	Іноземна мова	3	залік
OK4.	Основи економічної теорії (в т.ч. історія економіки та економічної думки)	4	екзамен
OK5.	Системи технологій: рослинництво	4	екзамен
OK6.	Системи технологій: ТВППТ	4	екзамен
OK7.	Вступ до фаху	4	залік
OK8.	Вступ до фаху: соц.комунікація	2	залік
OK9.	Фізичне виховання	1	залік
OK10.	Теорія ймовірностей та мат. статистика	4	екзамен
OK11.	Мікроекономіка	4	екзамен
OK12.	Макроекономіка	4	екзамен
OK13.	Іноземна мова	3	залік
OK14.	Психологія успіху	4	екзамен
OK15.	Етика бізнесу	4	екзамен
OK16.	Правове забезпечення управлінської діяльності	4	екзамен
OK17.	Фізичне виховання	1	залік
OK18.	Статистика+курсний проект	6	екзамен
OK19.	Іноземна мова	3	залік
OK20.	Фінанси, гроші та кредит	4	екзамен
OK21.	Інфраструктура товарного ринку	4	екзамен
OK22.	Менеджмент	4	екзамен
OK23.	Інформаційні системи в маркетингу	4	екзамен
OK24.	Економетрія	4	екзамен
OK25.	Економіка і фінанси підприємства	3	екзамен
OK26.	Маркетинг+курсний проект	6	екзамен
OK27.	Іноземна мова	3	екзамен
OK28.	Облік і аудит	4	екзамен
OK29.	Економіко-математичне моделювання	4	екзамен
OK30.	Бізнес-аналіз	4	екзамен
OK31.	Логістика	4	екзамен
OK32.	Управління підприємством (власна справа на основі бізнес-проекування)	4	екзамен
OK33.	Управління персоналом	4	екзамен
OK34.	Управління інноваціями	4	екзамен
OK35.	Діловий протокол і ведення переговорів	4	екзамен
OK36.	Методи прийняття управлінських рішень (в т.ч. Microsoft Project)	4	екзамен
Загальний обсяг обов'язкових компонентів		135	
Вибіркові компоненти ОП			

Вибірковий блок 1 (за вибором університету)			
ВБ 1.1.	Фізичне виховання	2	залік
ВБ 1.2.	Філософія	4	екзамен
ВБ 1.3.	Товарознавство	3	екзамен
ВБ 1.4.	Аграрний маркетинг+курсний проект	5	екзамен
ВБ 1.5.	Маркетинг послуг	4	екзамен
ВБ 1.6.	Поведінка споживача	4	екзамен
ВБ 1.7.	Маркетингові дослідження+курсний проект	4	екзамен
ВБ 1.8.	Маркетингове ціноутворення	5	екзамен
ВБ 1.9.	Промисловий маркетинг	4	екзамен
ВБ 1.10.	Міжнародний маркетинг	4	екзамен
ВБ 1.11.	Маркетингова цінова політика+курсний проект	5	екзамен
ВБ 1.12.	Маркетингова товарна політика	4	екзамен
ВБ 1.13.	Маркетингові комунікації	4	екзамен
Вибірковий блок 2 (за вибором студента)			
ВБ 2.1.	Маркетингова політика розподілу	4	екзамен
ВБ 2.2.	Основи інтернет-маркетингу	5	екзамен
ВБ 2.3.	Управління конфліктами	4	екзамен
ВБ 2.4.	Міжнародна торгівля	4	екзамен
ВБ 2.5.	Брендинг	5	екзамен
ВБ 2.6.	Основи реклами	4	екзамен
ВБ 2.7.	Маркетинговий аналіз	5	екзамен
ВБ 2.8.	Паблік релейшнз	4	екзамен
Інші види навчання			
Навчальна практика		4	звіт, диф. залік
Виробнича практика		8	звіт, диф. залік
Державна атестація		6	бакал. робота
Загальний обсяг вибірових компонент:		87	
ЗАГАЛЬНИЙ ОБСЯГ ОСВІТНЬОЇ-ПРОФЕСІЙНОЇ ПРОГРАМИ		240	

ΦK15	+		+				+	+											
ΦK16							+												
ΦK17	+																		
ΦK18	+																		
ΦK19																			
ΦK20							+	+						+					

	OK 20	OK 21	OK 22	OK 23	OK 24	OK 25	OK 26	OK 27	OK 28	OK 29	OK 30	OK 31	OK 32	OK 33	OK 34	OK 35	OK 36
3K1	+		+			+				+	+	+	+	+			+
3K2	+		+	+	+	+	+		+	+	+	+	+	+	+		+
3K3	+		+	+	+	+	+		+	+	+	+	+		+		+
3K4			+	+	+		+			+	+		+	+	+		+
3K5	+	+	+	+	+	+	+		+	+	+	+	+		+		+
3K6			+			+							+	+			+
3K7								+						+		+	
3K8			+										+	+	+		+
3K9								+					+			+	
3K10			+				+						+	+		+	+
ФК 1			+		+	+	+			+	+	+	+		+		+
ФК 2		+					+			+	+	+	+	+	+	+	+
ФК3			+		+	+	+		+	+		+	+	+	+		+
ФК4	+	+		+			+			+	+						
ФК5			+				+						+	+		+	+
ФК6	+	+					+			+	+		+	+		+	+
ФК7	+	+		+	+	+	+		+	+	+		+		+		
ФК8	+	+					+				+		+				+
ФК9				+	+	+	+			+		+	+		+		+
ФК10		+	+		+	+	+		+		+	+	+	+		+	+
ФК11			+				+						+	+			+
ФК12	+					+	+		+	+			+		+		
ФК13			+				+	+			+						
ФК14							+								+		+

ΦK15	+	+		+			+	+			+		+	+		+	
ΦK16		+			+	+	+				+		+				
ΦK17	+	+	+	+			+		+		+		+				
ΦK18		+	+				+				+		+				
ΦK19							+				+						
ΦK20			+				+							+		+	

	ББ1.1	ББ1.2	ББ1.3	ББ1.4	ББ1.5	ББ1.6	ББ1.7	ББ1.8	ББ1.9	ББ1.10	ББ1.11	ББ1.12	ББ1.13
ЗК1		+					+						
ЗК2		+	+	+	+	+	+	+	+	+	+	+	+
ЗК3				+	+	+	+	+	+	+	+	+	+
ЗК4		+		+	+	+	+		+	+			
ЗК5			+	+	+	+	+	+	+	+	+	+	
ЗК6													+
ЗК7										+			
ЗК8													+
ЗК9										+			
ЗК10	+										+		
ФК 1		+					+		+				
ФК 2			+	+	+	+	+	+	+	+	+	+	+
ФК3				+	+	+	+	+	+	+	+	+	+
ФК4				+	+		+				+	+	
ФК5				+			+			+			+
ФК6			+	+	+	+	+		+				
ФК7			+	+			+		+		+	+	
ФК8			+	+		+	+			+			
ФК9				+			+		+				+
ФК10				+					+	+		+	+
ФК11				+					+				
ФК12				+					+				
ФК13				+			+		+				+
ФК14				+					+				

ΦK15			+	+			+	+	+	+	+	+	+
ΦK16				+					+	+			+
ΦK17				+				+	+		+		
ΦK18			+	+	+			+		+	+	+	+
ΦK19			+	+			+	+		+	+		
ΦK20				+		+			+	+			+

ΦK15	+	+	+	+	+	+	+	+
ΦK16								
ΦK17								
ΦK18	+			+				
ΦK19							+	
ΦK20		+	+	+	+	+		+

	ББ1.1	ББ1.2	ББ1.3	ББ1.4	ББ1.5	ББ1.6	ББ1.7	ББ18	ББ1.9	ББ1.10	ББ1.11	ББ1.12	ББ1.13
ПРН1		+					+						
ПРН2				+					+				
ПРН3													
ПРН4										+			+
ПРН5				+			+						
ПРН6							+						+
ПРН7													+
ПРН8													
ПРН9													
ПРН10	+												
ПРН11										+			
ПРН12	+	+											
ПРН13			+	+			+					+	
ПРН14			+		+								
ПРН15					+								
ПРН16												+	
ПРН17							+						
ПРН18												+	
ПРН19						+		+			+		
ПРН20								+	+				
ПРН21										+	+		
ПРН22								+	+		+		

	B52.1	B52.2	B52.3	B52.4	B52.5	B52.6	B52.7	B52.8
ПРН1								+
ПРН2				+				
ПРН3		+						
ПРН4			+					+
ПРН5			+		+			
ПРН6								
ПРН7			+					
ПРН8								
ПРН9								
ПРН10								
ПРН11				+				
ПРН12								
ПРН13	+			+				
ПРН14	+	+						
ПРН15								
ПРН16						+	+	
ПРН17							+	
ПРН18							+	
ПРН19						+		
ПРН20		+			+	+		
ПРН21								+
ПРН22					+			

МІНІСТЕРСТВО ОСВІТИ І НАУКИ УКРАЇНИ
НАЦІОНАЛЬНИЙ УНІВЕРСИТЕТ БІОРЕСУРСІВ І ПРИРОДОКОРИСТУВАННЯ УКРАЇНИ

Факультет аграрного менеджменту

НАВЧАЛЬНИЙ ПЛАН
підготовки фахівців 2018 року вступу

Рівень вищої освіти (ОКР)
Галузь знань

Перший (бакалаврський)
07 „Управління та адміністрування”

Спеціальність
Освітньо-професійна програма
Орієнтація освітньої програми
Форма навчання
Термін навчання (обсяг кредитів ЄКТС)
На основі

075 „Маркетинг”
Маркетинг
Освітньо-професійна
денна
3 роки 10 місяців
повної загальної середньої освіти, ОКР «Молодший спеціаліст»

Ступінь вищої освіти
Кваліфікація

«Бакалавр»
бакалавр з маркетингу

12	Паблік рілейшнз	150	5	7			60	30		30	90								4		
13	Брендинг	120	4	8			60	30		30	60									4	
	Всього	930	31	7	0	0	405	180	0	225	525	0	0	0	0	0	0	7	9	7	4
2.2.2.2. Спеціалізація «Маркетинг на ринках товарів і послуг»																					
7	Екологічний маркетинг	120	4	5			60	30		30	60								3		
8	Управління якістю товарів і послуг	150	5	5			60	30		30	90								4		
9	Маркетинговий аналіз	120	4	6			75	30		45	45								4		
10	Маркетинг інновацій	150	5	6			45	15		30	105								5		
11	Маркетинг в туризмі	120	4	7			45	15		30	75									3	
12	Банківський маркетинг	150	5	7			60	30		30	90									4	
13	Брендинг	120	4	8			60	30		30	60										4
	Всього	930	31	7	0	0	405	180	0	225	525	0	0	0	0	0	0	7	9	7	4
	Разом	6810	227	51	8	5	3330	1380	525	1425	3750	90	0	30	30	28	28	26	26	24	24
3. ІНШІ ВИДИ НАВЧАННЯ																					
1	Навчальна практика з фаху	90	3									90									
2	Виробнича практика з фаху	240	7										210								
3	Підготовка бакалаврської роботи	150	5								150										
4	Державна атестація	30	1								30										
	Всього годин навчальних занять (без військової підготовки)	7200	240				3165	1305	360	1500	3725	90	240	30	30	28	28	26	26	24	24

III. СТРУКТУРА НАВЧАЛЬНОГО ПЛАНУ

Навчальні дисципліни	Години	Кредити	%
1. Обов'язкові навчальні дисципліни	4200	140	58,33
2. Вибіркові навчальні дисципліни	2610	87	36,25
2.1. Дисципліни за вибором університету	1080	36	15,00
2.2. Дисципліни за вибором студента	1530	51	21,25
3. Інші види навчання	390	13	5,42
Разом за ОС	7200	240	100,00

IV. ЗВЕДЕНІ ДАНІ ПРО БЮДЖЕТ ЧАСУ, ТИЖНІ

Рік навчання	Теоретичне навчання	Екзаменаційна сесія	Практична підготовка	Підготовка бакалаврської роботи	Державна атестація	Канікули	Всього
1	30	5	3	-	-	14	52
2	30	5	4	-	-	13	52
3	30	5	5	-	-	12	52
4	27	4	0	6	3	2	42
Разом за ОС							

V. ПРАКТИЧНА ПІДГОТОВКА

№	Вид практики	Семестр	Години	Кредити	Кількість тижнів
1	Навчальна практика з фаху	2	90	3	3
2	Виробнича практика з фаху	4,6	240	8	9

VI. КУРСОВІ РОБОТИ І ПРОЕКТИ

№	Назва дисципліни	Години	Кредити	Курсова робота	Курсовий проект
1	Статистика	30	1	1	
2	Маркетинг	30	1	1	
3	Аграрний маркетинг	30	1		1
4	Маркетингові дослідження	30	1		1
5	Маркетингове ціноутворення	30	1		1

VII. ДЕРЖАВНА АТЕСТАЦІЯ

№	Складова атестації	Години	Кредити	Кількість тижнів
1	Державний екзамен	15	0,5	1
2	Захист бакалаврської роботи	15	0,5	1



МІНІСТЕРСТВО ОСВІТИ І НАУКИ УКРАЇНИ
НАЦІОНАЛЬНИЙ УНІВЕРСИТЕТ БІОРЕСУРСІВ
І ПРИРОДОКОРИСТУВАННЯ УКРАЇНИ

ЗАТВЕРДЖЕНО

Протокол № 10 від "30" травня 2018 р.
засідання вченої ради НУБіП України

Освітньо-професійна програма вводиться
в дію з 1 вересня 2018 р.

ОСВІТНЬО-ПРОФЕСІЙНА ПРОГРАМА

«Підприємництво, торгівля та біржова діяльність»

Першого бакалаврського рівня вищої освіти

за спеціальністю 076 «Підприємництво, торгівля та біржова
діяльність»

галузі знань 07 «Управління та адміністрування»

Кваліфікація: Бакалавр зі спеціальності «Підприємництво, торгівля
та біржова діяльність»

Київ – 2018

ПЕРЕДМОВА

Освітньо-професійна програма (ОПП) для підготовки здобувачів вищої освіти першого (бакалаврського) рівня за спеціальністю «Підприємництво, торгівля та біржова діяльність» містить обсяг кредитів ЄКТС, необхідний для здобуття відповідного ступеня вищої освіти; перелік компетентностей випускника; нормативний зміст підготовки здобувачів вищої освіти, сформульований у термінах результатів навчання; форми атестації здобувачів вищої освіти; вимоги до наявності системи внутрішнього забезпечення якості вищої освіти.

Розроблено проектною групою у складі:

5. **Ільчук Микола Максимович**, доктор економічних наук, професор, завідувач кафедри підприємництва та організації агробізнесу; член-кореспондент НААН України, гарант освітньої програми.
6. **Солодкий Микола Олександрович**, кандидат економічних наук, професор кафедри біржової діяльності і торгівлі.
7. **Маршалок Михайло Станіславович** кандидат економічних наук, доцент кафедри підприємництва та організації агробізнесу.
8. **Яворська Валентина андріївна**, кандидат економічних наук, доцент кафедри біржової діяльності і торгівлі.

Рецензії-відгуки зовнішніх стейкхолдерів (за наявності):

2. **Шпикуляк Олександр Григорович**, учений секретар ННЦ «Інститут аграрної економіки Національної академії аграрних наук України, доктор ветеринарних наук, професор.
3. **Ліпський Юрій Володимирович**, директор ТОВ «Мінераліс Україна», кандидат економічних наук.

Освітньо-професійна програма підготовки фахівців першого (бакалаврського) рівня вищої освіти за спеціальністю 076 «Підприємництво, торгівля та біржова діяльність» розроблена відповідно до Закону України «Про вищу освіту» від 01.07.2014 р., Постанов Кабінету Міністрів України від 23.11.2011 р. «Про затвердження Національної рамки кваліфікацій» від 30.12.2015 р. № 1187, «Про затвердження Ліцензійних умов провадження освітньої діяльності закладів освіти» від 30.12.2015 р., методичних рекомендацій «Розроблення освітніх програм. Методичні рекомендації» (2014 р.), проекту стандарту вищої освіти.

**Профіль освітньо-професійної програми «Підприємництво,
торгівля та біржова діяльність» зі спеціальності 076
«Підприємництво, торгівля та біржова діяльність»**

1 - Загальна інформація	
Повна назва вищого навчального закладу та структурного підрозділу	Національний університет біоресурсів і природокористування України Економічний факультет
Ступінь вищої освіти та назва кваліфікації мовою оригіналу	Бакалавр за спеціальністю «Підприємництво, торгівля і біржова діяльність» Bachelor of Entrepreneurship, Commercial and Exchange activities
Офіційна назва освітньої програми	Підприємництво, торгівля і біржова діяльність Entrepreneurship, Commercial and Exchange activities
Тип диплому та обсяг освітньої програми	Диплом бакалавра, одиничний 240 кредитів ЄКТС, термін навчання 4 роки
Наявність акредитації	Акредитується вперше
Цикл/рівень	НРК України – 7 рівень, FQ -EHEA - перший цикл, EQF-LLL – 6 рівень
Передумови	Повна загальна середня освіта. Умови вступу визначаються «Правилами прийому до Національного університету біоресурсів і природокористування України», затвердженими Вченою радою.
Мова(и) викладання	Українська, англійська
Термін дії освітньої програми	Термін дії освітньо-професійної програми «Ветеринарна медицина» до 1 липня 2023 року.
Інтернет-адреса постійного розміщення опису освітньої програми	https://nubip.edu.ua/node/46601
2 - Мета освітньо-професійної програми	
Підготовка висококваліфікованих фахівців з підприємництва, торгівлі та біржової діяльності, які володіють сучасними теоретичними знаннями, вміннями та практичними навичками у професійній сфері, достатніми для успішного виконання професійних обов'язків за спеціальністю «Підприємництво, торгівля і біржова діяльність» та підготувати студентів для подальшого навчання за обраною спеціалізацією	
3 - Характеристика освітньої програми	
Предметна область (галузь знань, спеціальність, спеціалізація (за наявності))	Галузь знань 07 Управління та адміністрування Спеціальність 076 Підприємництво, торгівля та біржова діяльність
Орієнтація освітньої програми	Освітньо-професійна
Основний фокус освітньої програми та спеціалізації	Спеціальна в галузі 07 «Управління та адміністрування», спеціальності 076 «Підприємництво, торгівля та біржова діяльність»

	Ключові слова: підприємництво, торгівля, біржа, комерція, діяльність, бізнес, агробізнес, ринок, організація, управління.
Особливості програми	Щорічно 25 осіб (1 академічна група) проходить навчання англійською мовою. Сьомий семестр навчального року є семестром міжнародної мобільності. Освоєння програми вимагає обов'язковою умовою проходження навчальної та виробничої практики в підприємницьких і торговельних структурах пов'язаних з аграрним бізнесом, біржах, брокерських конторах тощо.
4 - Придатність випусників до працевлаштування та подальшого навчання	
Придатність до працевлаштування	Згідно з чинною редакцією Національного класифікатора України: Класифікатор професій (ДК 003:2010) та International Standard Classification of Occupations 2008 (ISCO-08). Випусник з професійною кваліфікацією «Підприємництво, торгівля та біржова діяльність» може працевлаштуватися на посади у комерційних підприємствах, в яких випускники працюють у якості керівників, або є підприємцями, що створюють та розвивають власну справу.
Подальше навчання	Бакалавр із спеціальності «Підприємництво, торгівля та біржова діяльність» має право продовжити навчання на другому (магістерському) рівні вищої освіти.
5 - Викладання та оцінювання	
Викладання та навчання	Студенто-центроване навчання, технологія проблемного і диференційованого навчання, технологія інтенсифікації та індивідуалізації навчання, технологія програмованого навчання, інформаційна технологія, технологія розвивального навчання, кредитно-трансферна система організації навчання, електронне навчання в системі Moodle, самонавчання, навчання на основі досліджень. Викладання проводиться у вигляді: лекції, мультимедійної лекції, інтерактивної лекції, семінарів, практичних занять, лабораторних робіт, самостійного навчання на основі підручників та конспектів, консультації з викладачами.
Оцінювання	Види контролю: поточний, тематичний, періодичний, підсумковий, самоконтроль. Екзамени, заліки та диференційовані заліки проводяться відповідно до вимог "Положення про екзамени та заліки в Національному університеті біоресурсів і природокористування України" (2018 р). У НУБіП України використовується рейтингова форма контролю після закінчення логічно завершеної частини лекційних та практичних занять (модуля) з певної дисципліни. Її результати враховуються під час виставлення підсумкової оцінки. Рейтингове оцінювання знань студентів не скасовує традиційну систему оцінювання, а існує поряд із нею. Воно робить систему оцінювання більш гнучкою, об'єктивною і сприяє систематичній та активній самостійній роботі студентів протягом усього періоду навчання, забезпечує

	<p>здорову конкуренцію між студентами у навчанні, сприяє виявленню і розвитку творчих здібностей студентів.</p> <p>Рейтинг студента із засвоєння навчальної дисципліни складається з рейтингу з навчальної роботи – 70 балів та рейтингу з атестації – 30 балів. Таким чином, на оцінювання засвоєння змістових модулів, на які поділяється навчальний матеріал дисципліни, передбачається 70 балів. Рейтингові оцінки із змістових модулів, як і рейтинг з атестації, теж обчислюються за 100-бальною шкалою.</p> <p>Письмові экзамени із співбесідою та захисту білетів, здача звітів та захист лабораторних/практичних робіт, рефератів в якості самостійної роботи, проведення дискусій, семінарів та модулів. Державний комплексний экзамен за фахом та публічний захисту кваліфікаційної (бакалаврської) роботи.</p>
6 – Програмні компетентності	
Інтегральна компетентність	<p>Здатність розв'язувати складні спеціалізовані завдання та проблеми у сферах підприємницької, торговельної та біржової діяльності або в процесі навчання, що передбачає застосування теорій та методів організації і функціонування підприємницьких, торговельних, біржових структур і характеризується комплексністю та невизначеністю умов.</p>
Загальні компетентності (ЗК)	<ol style="list-style-type: none"> 1. Здатність до абстрактного мислення, аналізу та синтезу. 2. Здатність застосовувати отримані знання в практичних ситуаціях, виявляти, ставити та вирішувати завдання у сфері професійної діяльності. 3. Здатність спілкуватися державною та іноземною мовами у професійній сфері. 4. Навички використання інформаційних і комунікаційних технологій. 5. Здатність до пошуку, оброблення та аналізу інформації з різних джерел. 6. Здатність працювати автономно та в команді, навички міжособистісної взаємодії. 7. Здатність виявляти ініціативу та підприємливість. 8. Здатність ініціювати заходи щодо збереження навколишнього природного середовища та здійснення безпечної діяльності. 9. Здатність діяти відповідально та свідомо.
Фахові компетентності спеціальності (ФК)	<ol style="list-style-type: none"> 1. Знання і розуміння теоретичних засад підприємницької, торговельної та біржової діяльності. 2. Здатність обирати та використовувати відповідні методи, інструментарій для обґрунтування рішень щодо створення, функціонування підприємницьких, торговельних і біржових структур. 3. Розуміння форм взаємодії суб'єктів ринкових відносин. 4. Здатність застосовувати інноваційні підходи в діяльності підприємницьких, торговельних та біржових

	<p>структур.</p> <p>5. Здатність визначати та оцінювати характеристики товарів і послуг в підприємницькій, торговельній, біржовій діяльності.</p> <p>6. Знання і розуміння нормативно-правового регулювання у сфері підприємницької, торговельної та біржової діяльності.</p> <p>7. Здатність визначати і виконувати професійні завдання з організації діяльності підприємницьких, торговельних та біржових структур.</p> <p>8. Знання і розуміння основ обліку та оподаткування в підприємницькій, торговельній, біржовій діяльності.</p> <p>9. Знання та розуміння організації зовнішньоекономічної діяльності підприємницьких, торговельних і біржових структур.</p> <p>10. Здатність до бізнес-планування, оцінювання кон'юнктури ринків і результатів діяльності у сфері підприємництва, торгівлі та біржової практики з урахуванням ризиків.</p>
7 - Програмні результати навчання	
	<p>1. Використовувати базові знання з підприємництва, торгівлі і біржової діяльності й уміння критичного мислення, аналізу та синтезу в професійних цілях.</p> <p>2. Застосовувати набуті знання для виявлення, постановки та вирішення завдань за різних практичних ситуацій в підприємницькій, торговельній та біржовій діяльності.</p> <p>3. Оволодіти навичками письмової та усної професійної комунікації державною й іноземною мовами.</p> <p>4. Використовувати сучасні комп'ютерні і телекомунікаційні технології обміну та розповсюдження професійно спрямованої інформації у сфері підприємництва, торгівлі та біржової діяльності.</p> <p>5. Організувати пошук, самостійний відбір, якісну обробку інформації з різних джерел для формування банків даних у сфері підприємництва, торгівлі та біржової діяльності.</p> <p>6. Показувати уміння працювати автономно та в команді, мати навички міжособистісної взаємодії, які дозволяють досягати професійних цілей.</p> <p>7. Проявляти ініціативу і підприємливість в різних напрямках професійної діяльності, брати відповідальність за результати.</p> <p>8. Застосовувати одержані знання й уміння для ініціювання та реалізації заходів у сфері збереження навколишнього природного середовища і здійснення безпечної діяльності підприємницьких, торговельних та біржових структур.</p> <p>9. Знати термінологію і мати базові й структуровані знання у сфері підприємництва, торгівлі та біржової діяльності для подальшого використання на практиці.</p> <p>10. Володіти методами та інструментарієм для</p>

	<p>обґрунтування управлінських рішень щодо створення й функціонування підприємницьких, торговельних і біржових структур.</p> <p>11. Використовувати знання форм взаємодії суб'єктів ринкових відносин для забезпечення діяльності підприємницьких, торговельних та біржових структур.</p> <p>12. Застосовувати інноваційні підходи в підприємницькій, торговельній та біржовій діяльності.</p> <p>13. Оцінювати характеристики товарів і послуг у підприємницькій, торговельній та біржовій діяльності за допомогою сучасних методів.</p> <p>14. Знати основи нормативно-правового забезпечення діяльності підприємницьких, торговельних та біржових структур і застосовувати на практиці.</p> <p>15. Вміти вирішувати професійні завдання з організації діяльності підприємницьких, торговельних та біржових структур і розв'язувати проблеми у кризових ситуаціях з урахуванням зовнішніх та внутрішніх впливів.</p> <p>16. Використовувати знання основ обліку та оподаткування в підприємницькій, торговельній і біржовій діяльності.</p> <p>17. Застосовувати знання й уміння щодо ефективної організації зовнішньоекономічної діяльності підприємницьких, торговельних та біржових структур з урахуванням ринкової кон'юнктури і діючих правових норм.</p> <p>18. Демонструвати вміння бізнес-планування, оцінювання кон'юнктури ринків та результатів діяльності підприємницьких, торговельних і біржових структур з урахуванням ризиків.</p>
8 – Ресурсне забезпечення реалізації програми	
Кадрове забезпечення	<p>Всього на економічному факультеті науково-педагогічних працівників – 138 у т.ч.</p> <ul style="list-style-type: none"> - академіки, члени-кореспонденти НАН України та НААН України – 3 - академіки громадських академій – 4 - доктори наук, професори – 19 - кандидати наук, доценти – 82 - кандидати наук, асистенти – 4 - кандидати наук, старші викладачі – 12 - асистенти без наукового ступеня – 21
Матеріально-технічне забезпечення	<p>Навчально-лабораторна база структурних підрозділів економічного факультету дозволяє організовувати та проводити заняття з усіх навчальних дисциплін на задовільному рівні. Для проведення лекційних занять використовуються мультимедійні проектори, навчальні лабораторії обладнані комп'ютерною технікою з необхідним сучасним програмним забезпеченням.</p>
Інформаційне та навчально-методичне забезпечення	<p>Офіційний веб-сайт https://nubip.ua містить інформацію про освітні програми, навчальну, наукову і виховну діяльність, структурні підрозділи, правила прийому, контакти.</p>

	<p>Всі зареєстровані в університеті користувачі мають необмежений доступ до мережі Інтернет.</p> <p>Матеріали навчально-методичного забезпечення освітньо-наукової програми викладені на освітньому порталі «Навчальна робота»: https://nubip.edu.ua/node/12654.</p> <p>Бібліотечний фонд багатогалузевий, нараховує понад один мільйон примірників вітчизняної та зарубіжної літератури, у т.ч. рідкісних видань, спец. видів науково-технічної літератури і документів (з 1984 р.), авторефератів дисертацій (з 1950 р.), дисертацій (з 1946 р.), більше 500 назв журналів та більше 50 назв газет. Фонд комплектується матеріалами з сільського та лісового господарства, економіки, техніки та суміжних наук.</p> <p>Бібліотечне обслуговування читачів проводиться на 8 абонементів, у 7 читальних залах на 527 місць, з яких 4 – галузеві, 1 універсальний та 1 спеціалізований читальний зал для професорсько-викладацького складу, аспірантів та магістрів – Reference Room; МБА; каталоги, в т.ч. електронний (понад 180000 одиниць записів); бібліографічні картотеки в тому числі персоналії (з 1954 р.); фонд довідкових і бібліографічних видань Така розгалужена система бібліотеки дає можливість щорічно обслуговувати всіма структурними підрозділами понад 40000 користувачів у рік, у т.ч. 14000 студентів. Книговидача становить більше мільйона примірників у рік. Читальний зал забезпечений бездротовим доступом до мережі Інтернет. Всі ресурси бібліотеки доступні через сайт університету: https://nubip.ua.</p> <p>З 1 січня 2017 р. в НУБіП України відкрито доступ до однієї із найбільших наукометричних баз даних Web of Science. Web of Science дозволяє організувати пошук за ключовими словами, за окремим автором і за організацією (університетом), підключаючи при цьому потужний апарат аналізу знайдених результатів.</p> <p>З листопада 2017 року в НУБіП України відкрито доступ до наукометричної та універсальної реферативної бази даних SCOPUS видавництва Elsevier. Доступ здійснюється з локальної мережі університету за посиланням https://www.scopus.com.</p> <p>База даних SCOPUS індексує близько 22000 назв різних видань (серед яких 55 українських) від більш ніж 5000 видавництв.</p> <p>SCOPUS надає своїм користувачам можливість отримати результати тематичного пошуку з однієї платформи зі зручним інтерфейсом, відслідкувати свій рейтинг в SCOPUS (цитовання власних публікацій; індекс Гірша) та інше.</p>
9 - Академічна мобільність	
Національна кредитна мобільність	На основі двосторонніх договорів між НУБіП України та закладами вищої освіти України.

Міжнародна кредитна мобільність	<p>У 2017 році укладено 3 нові угоди про співробітництво у рамках Програми «Еразмус+»: «Кредитна мобільність» за результатами конкурсу 2016-2021 років університет уклав Міжінституційні угоди на реалізацію академічної мобільності із 20 європейськими університетами: Латвійський сільськогосподарський університет; Університетом екології та менеджменту в Варшаві, Польща; Варшавський університет наук про життя, Польща; Університетом Александра Стульгінскіса, Литва; Університет Агрисуп ,Діжон, Франція; Університетом Фоджа, Італія; Університет Дікле, Туреччина; Технічний університет Зволєн, Словаччина; Вроцлавський університет наук про життя, Польща; Вища школа сільського господарства м Лїлль, Франція; Університет короля Міхаїла 1, Тімішоара, Румунія; Університет прикладних наук Хохенхайм, Німеччина; Норвезький університет наук про життя. Норвегія; Шведський університет сільськогосподарських наук, UPSALA; Університет Ллейда, Іспанія; Університет прикладних наук Вайєнштефан-Гріздорф, Німеччина; Загребський університет, Хорватія; Неапольський Університет Федеріка 2, Італія; Університетом м.Тарту, Естонія; Словацьким аграрним університетом, м.Нїтра.</p> <p>У рамках програми ЄС Еразмус+ на основі двосторонніх договорів між Національним університетом біоресурсів та природокористування України та навчальними закладами країн-партнерів.</p>
Навчання іноземних здобувачів вищої освіти	Навчання іноземних здобувачів вищої освіти проводиться на загальних умовах з додатковою мовною підготовкою.

2. Перелік компонент освітньо-професійної програми «Підприємництво, торгівля та біржова діяльність» та їх логічна послідовність

2.1. Перелік компонент ОПП

Код н/д	Компоненти освітньої програми (навчальні дисципліни, курсові проекти (роботи), практики, кваліфікаційна робота)	Кількість кредитів	Форма підсумкового контролю
1	2	3	4
Обов'язкові компоненти ОПП			
ОК1.	Історія української державності	3	екзамен
ОК2.	Етнокulturологія	3	залік
ОК3.	Філософія	3	екзамен
ОК4.	Українська мова за професійним спрямуванням	3	екзамен
ОК5.	Іноземна мова	6	екзамен
ОК6.	Вища математика	7	екзамен
ОК7.	Теорія ймовірності і математична статистика	4	екзамен

OK8.	Статистика	4	екзамен
OK9.	Економіко-математичні методи і моделі	3	залік
OK10.	Політекономія	4	екзамен
OK11.	Історія підприємницької діяльності	4	екзамен
OK12.	Мікроекономіка	4	екзамен
OK13.	Макроекономіка	4	екзамен
OK14.	Економіка підприємства	4	екзамен
OK15.	Інформатика та компютерна техніка	4	залік
OK16.	Фізичне виховання (позакредитна дисципліна)	3	залік
OK17.	Безпека життєдіяльності, охорона праці та цивільний захист	4	залік
OK18.	Підприємницька діяльність	5	екзамен
OK19.	Організація агробізнесу	4	екзамен
OK20.	Організація виробництва	4	екзамен
OK21.	Планування бізнесу та оцінка його ефективності	5	екзамен
OK22.	Стратегія і розвиток бізнесу	4	екзамен
OK23.	Потенціал і оцінка бізнесу	5	екзамен
OK24.	Організація торгівлі	5	екзамен
OK25.	Біржова діяльність	5	екзамен
OK26.	Логістика	5	екзамен
OK27.	Ціна і ціноутворення	4	екзамен
OK28.	Торгові стратегії	4	екзамен
OK29.	Товарознавство	4	екзамен
OK30.	Маркетинг	4	екзамен
OK31.	Економічний аналіз	4	залік
OK32.	Менеджмент	4	екзамен
OK33.	Організація і регулювання біржового ринку	4	залік
Загальний обсяг обов'язкових компонентів		134	
Вибіркові компоненти ОПП			
<i>Вибірковий блок 1 (за вибором університету)</i>			
ВБ 1.1.	Правознавство	3	залік
ВБ 1.2.	Університетська освіта	3	залік
ВБ 1.3.	Технологія виробництва та переробки продукції рослинництва	3	залік
ВБ 1.4.	Технологія виробництва та переробки продукції тваринництва	3	залік
ВБ 1.5.1	Соціологія	3	залік
ВБ 1.5.2	Соціологія праці	3	залік
ВБ 1.6.1	Релігієзнавство	3	залік
ВБ 1.6.2	Логіка	3	залік
ВБ 1.7.1	Політологія	3	залік
ВБ 1.7.2	Культурно-просвітницька діяльність	3	залік
ВБ 1.8.1	Риторика	3	залік

ВБ 1.8.2	Психологія і педагогіка	3	залік
ВБ 1.9.1	Регіональна економіка	4	залік
ВБ 1.9.2	Національна економіка	4	залік
ВБ 1.10.1	Економіка праці та соціально-трудо­ві відносини	5	екзамен
ВБ 1.10.2	Нормування і організація оплати праці	5	екзамен
Вибірковий блок 2 (за вибором студента)			
ВБ 2.1.	Фінанси і кредит	4	екзамен
ВБ 2.2.	Бухгалтерський облік	4	екзамен
ВБ 2.3.	Управління витратами	5	екзамен
ВБ 2.4.	Кооперація в підприємстві	4	екзамен
ВБ 2.5.	Електронна комерція	4	залік
ВБ 2.6.	Етика бізнесу	4	залік
ВБ 2.7.	Економічна оцінка малого та середнього бізнесу	4	екзамен
ВБ 2.8.1	Аудит	4	залік
ВБ 2.8.2	Фінансовий облік	4	залік
ВБ 2.9.1	Економіка сільського господарства	4	залік
ВБ 2.9.2	Економіка природокористування	4	залік
ВБ 2.10.1	Оподаткування юридичних і фізичних осіб	4	залік
ВБ 2.10.2	Податкова система	4	залік
ВБ 2.11.1	Інвестування	4	залік
ВБ 2.11.2	Фінанси підприємств	4	залік
ВБ 2.12.1	Економічна діагностика	4	залік
ВБ 2.12.12	Проектний аналіз	4	залік
ВБ 2.13.1	Економіка і організація виробничого обслуговування	4	залік
ВБ 2.13.2	Економічні відносини між виробничою та обслуговуючою сферами	4	залік
ВБ 2.14.1	Сільськогосподарське хеджування	4	екзамен
ВБ 2.14.2	Підприємницькі ризики	4	екзамен
Інші види навчання			
Навчальна практика		2	
Виробнича практика		10	
Державна атестація		4	
Загальний обсяг вибірових компонент:		90	
ЗАГАЛЬНИЙ ОБСЯГ ОСВІТНЬО-ПРОФЕСІЙНОЇ ПРОГРАМИ		240	

2.2. Структурно-логічна схема освітньо-професійної програми

«Підприємництво, торгівля та біржова діяльність»

Структурно логічна схема підготовки бакалаврів зі спеціальності 076 «Підприємництво, торгівля та біржова діяльність»

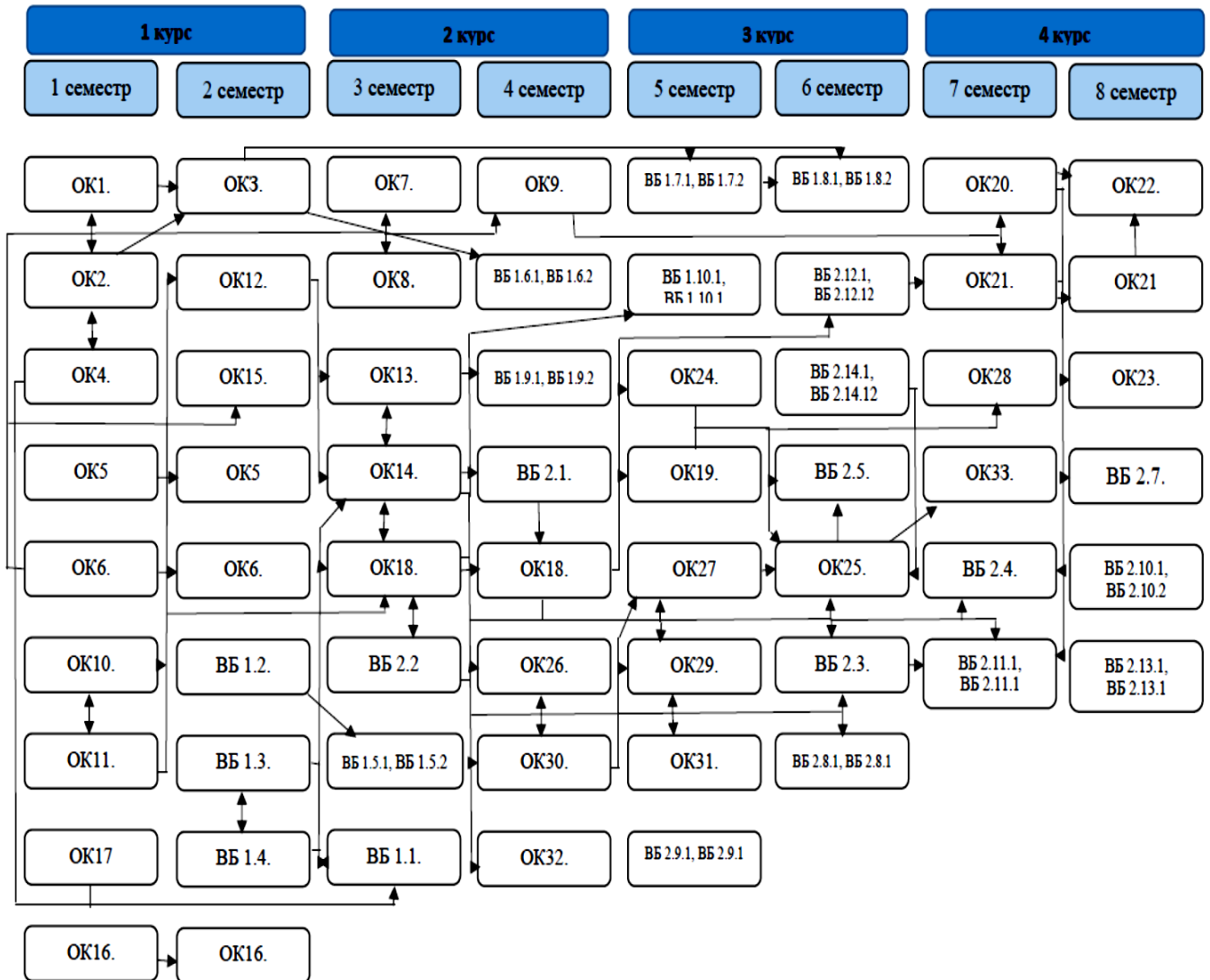

3. Матриця відповідності програмних компетентностей компонентам освітньо-професійної програми «Підприємництво, торгівля та біржова діяльність»

	ОК 1	ОК 2	ОК 3	ОК 4	ОК 5	ОК 6	ОК 7	ОК 8	ОК 9	ОК 10	ОК 11	ОК 12	ОК 13	ОК 14	ОК 15	ОК 16	ОК 17	ОК 18	ОК 19	ОК 20	ОК 21	ОК 22	ОК 23	ОК 24	ОК 25	ОК 26	ОК 27	ОК 28	ОК 29	ОК 30	ОК 31	ОК 32	ОК 33		
ЗК1			+			+																													
ЗК2																			+	+	+				+							+	+		
ЗК3				+	+																														
ЗК4									+						+																				
ЗК5	+						+														+					+									
ЗК6								+																											
ЗК7				+	+				+							+			+	+	+				+	+			+	+	+	+	+	+	
ЗК8		+	+								+						+	+		+				+						+		+	+	+	
ЗК9	+	+																																	
ФК1										+	+	+						+	+						+										
ФК2									+										+	+			+					+						+	
ФК3										+			+	+																					
ФК4																							+	+									+		
ФК5																		+									+			+					
ФК6																			+																+
ФК7																						+	+	+			+		+		+	+			
ФК8																						+		+			+								
ФК9																										+					+				
ФК10																						+	+	+								+			



МІНІСТЕРСТВО ОСВІТИ І НАУКИ УКРАЇНИ
НАЦІОНАЛЬНИЙ УНІВЕРСИТЕТ БІОРЕСУРСІВ
І ПРИРОДОКОРИСТУВАННЯ УКРАЇНИ

ЗАТВЕРДЖЕНО

Протокол № 10 від "30" травня 2018 р.
засідання вченої ради НУБіП України

Освітньо-професійна програма вводиться
в дію з 1 вересня 2018 р.

ОСВІТНЬО-ПРОФЕСІЙНА ПРОГРАМА

«Право»

Першого бакалаврського рівня вищої освіти

за спеціальністю 081 «Право»

галузі знань 08 «Право»

Кваліфікація: Бакалавр права

Київ – 2018

ПЕРЕДМОВА

Освітньо-професійна програма (ОПП) для підготовки здобувачів вищої освіти першого (бакалаврського) рівня за спеціальністю «Право» містить обсяг кредитів ЄКТС, необхідний для здобуття відповідного ступеня вищої освіти; перелік компетентностей випускника; нормативний зміст підготовки здобувачів вищої освіти, сформульований у термінах результатів навчання; форми атестації здобувачів вищої освіти; вимоги до наявності системи внутрішнього забезпечення якості вищої освіти.

Розроблено проектною групою у складі:

1. **Яра Олена Сергіївна**, к.ю.н., доцент, професор кафедри адміністративного та фінансового права, декан юридичного факультету, гарант освітньої програми;
2. **Качур Віра Олегівна**, к.ю.н., доцент, завідувач кафедри теорії та історії держави і права;
3. **Панькова Лілія Олександрівна**, к.ю.н., доцент, доцент кафедри цивільного та господарського права;
4. **Улютіна Олена Анатоліївна**, к.ю.н., доцент, доцент кафедри адміністративного та фінансового права.

Рецензії-відгуки зовнішніх стейкхолдерів (за наявності):

Ничик Сергій Анатолійович, директор Інституту ветеринарної медицини Національної академії аграрних наук України, доктор ветеринарних наук, професор, член-кореспондент НААН України

Освітньо-професійна програма підготовки фахівців першого (бакалаврського) рівня вищої освіти за спеціальністю 081 «Право» розроблена відповідно до Закону України «Про вищу освіту» від 01.07.2014 р., Постанов Кабінету Міністрів України від 23.11.2011 р. «Про затвердження Національної рамки кваліфікацій» від 30.12.2015 р. № 1187, «Про затвердження Ліцензійних умов провадження освітньої діяльності закладів освіти» від 30.12.2015 р., методичних рекомендацій «Розроблення освітніх програм. Методичні рекомендації» (2014 р.), проекту стандарту вищої освіти, положення про освітні програми в Національному університеті біоресурсів і природокористування України від 28.02.2018, протокол №7

**Профіль освітньо-професійної програми «Право»
з спеціальності 081 «Право»**

1 - Загальна інформація	
Повна назва вищого навчального закладу та структурного підрозділу	Національний університет біоресурсів і природокористування України Юридичний факультет
Ступінь вищої освіти та назва кваліфікації мовою оригіналу	Бакалавр. Бакалавр Права
Офіційна назва освітньої програми	Право
Тип диплому та обсяг освітньої програми	Диплом бакалавра, одиничний 240 кредитів ЄКТС, термін навчання 4 роки
Наявність акредитації	Акредитація первинна Акредитація спеціальності «Правознавство» освітнього ступеня «Бакалавр» проведена у 2005 році (наказ МОН молоді і спорту України від 30.06.2005 р. №1858-Л, сертифікат про акредитацію Серія НД №1101128. Термін дії сертифіката до 1 липня 2019 року.
Цикл/рівень	НРК України – 7 рівень, FQ -EHEA - перший цикл, EQF-LLL – 6 рівень
Передумови	Умови вступу визначаються «Правилами прийому до Національного університету біоресурсів і природокористування України», затвердженими Вченою радою. Наявність повної загальної середньої освіти.
Мова(и) викладання	Українська, англійська
Термін дії освітньої програми	до 1 липня 2023 року
Інтернет-адреса постійного розміщення опису освітньої програми	https://nubip.edu.ua/node/46601
2 - Мета освітньо-професійної програми	
<p>Формування компетентностей, необхідних для розуміння природи і функцій права, змісту його основних правових інститутів, застосування права, а також меж правового регулювання різних суспільних відносин.</p> <p>Формування знань про: основи поведінки індивідів і соціальних груп; творення права, його тлумачення та застосування; правові цінності принципи, а також природу і зміст правових інститутів базових галузей права; етичні стандарти правничої професії.</p>	
3 - Характеристика освітньо-професійної програми	
Предметна область (галузь знань, спеціальність, спеціалізація (за наявності))	Галузь знань 81 Право Спеціальність 081 Право
Орієнтація освітньої програми	Освітньо-професійна.
Основний фокус освітньої програми та	Програма спрямована на оволодіння основами фундаментальних та практичних знань в галузі права.

спеціалізації	Ключові слова: право як соціальне явище, юридична наука, джерела права, правові цінності, правові принципи, принципи права, основоположні права та свободи людини, правнича діяльність.
4 - Придатність випускників до працевлаштування та подальшого навчання	
Придатність до працевлаштування	Фахівець здатний виконувати зазначену професійну роботу за ДК 003:2010 і може займати первинні посади: 3432– Секретар судового засідання 3432 – Секретар суду 3450– Помічник приватного детектива 3436.9 – Помічник судді 3436.9 – Помічник юриста 2419.3 – Помічник-консультант народного депутата України 2429 – Державний виконавець 3451 – Оперуповноважений 5162 – Інспектор патрульної служби 5162 – Командир відділення (органи внутрішніх справ) 5162 – Молодший інспектор (органи внутрішніх справ) 5162 – Помічник дільничного інспектора міліції 5162 – Помічник оперуповноваженого 5162 – Помічник слідчого 2424 – Інспектор (пенітенціарна система), оперуповноважений (пенітенціарна система) 2429 – Інспектор праці (правовий), приватний детектив, судовий експерт 2429 – Юрисконсульт
Подальше навчання	Право продовжити навчання на другому рівні вищої освіти для отримання ОС «Магістр» із спеціальності «Право» або інших спеціальностей специфічних категорій.
5 - Викладання та оцінювання	
Викладання та навчання	Кредитно-трансферна система організації навчання, електронне навчання в системі Moodle та Elern. Лекції (мультимедійні та інтерактивні) семінарські заняття, самостійна робота на основі підручників, навчальних посібників та конспектів лекцій, курсові роботи, консультації з викладачами,
Оцінювання	Види контролю: поточний, тематичний, періодичний, підсумковий, самоконтроль. Екзамени, заліки та диференційовані заліки проводяться відповідно до вимог «Положення про екзамени та заліки в Національному університеті біоресурсів і природокористування України» (2018 р). У НУБіП України використовується рейтингова форма контролю після закінчення логічно завершеної частини лекційних та практичних занять (модуля) з певної дисципліни. Її результати враховуються під час виставлення підсумкової оцінки. Контроль знань та умінь студентів здійснюється у формі поточного, тематичного, періодичного, самоконтролю та підсумкового контролю. Оцінювання рівня знань студентів

	<p>проводиться за рейтинговою системою. Поточний контроль включає контроль знань, умінь та навичок студентів на лекціях, семінарських заняттях та під час виконання індивідуальних навчальних завдань, модульних, курсових робіт. Підсумковий контроль проводиться у формі екзаменів, заліків та атестаційного екзамену.</p>
6 – Програмні компетентності	
Інтегральна компетентність	<p>Здатність розв'язувати складні спеціалізовані завдання та практичні проблеми у галузі права або у процесі навчання, що передбачає застосування правових доктрин та принципів і характеризується комплексністю та невизначеністю умов.</p>
Загальні компетентності (ЗК)	<p>ЗК 1. Здатність до абстрактного, логічного та критичного мислення, аналізу і синтезу.</p> <p>ЗК 2. Здатність застосовувати знання в професійній діяльності у стандартних та окремих нестандартних ситуаціях.</p> <p>ЗК 3. Уміння планувати і організувати свою професійну діяльність.</p> <p>ЗК 4. Знання і розуміння предмета та характеру професійної діяльності, природи етичних стандартів та здатність діяти на їх основі.</p> <p>ЗК 5. Здатність спілкуватися державною мовою як усно, так і письмово, добре володіти правничою термінологією.</p> <p>ЗК 6. Здатність спілкуватися іноземною мовою як усно, так і письмово, у тому числі у професійній сфері.</p> <p>ЗК 7. Навички збору і аналізу інформації з національних і міжнародних джерел, оцінка її достовірності, використання сучасних інформаційних технологій і баз даних.</p> <p>ЗК 8. Здатність проведення досліджень, уміння грамотно і точно формулювати та висловлювати свої позиції, належним чином їх обґрунтовувати, брати участь в аргументованій професійній дискусії.</p> <p>ЗК 9. Здатність вчитися і оволодівати сучасними знаннями.</p> <p>ЗК 10. Здатність бути критичним і самокритичним, визнавати та виправляти власні помилки.</p> <p>ЗК 11. Вміння працювати самостійно, проявляти добросовісність, дисциплінованість, пунктуальність та відповідальність, а також працювати у команді колег за фахом.</p> <p>ЗК 12. Здатність приймати неупереджені і мотивовані рішення, визначати інтереси і мотиви поведінки інших осіб, примирювати сторони з протилежними інтересами.</p> <p>ЗК 13. Цінування та повага різноманітності і мультикультурності.</p> <p>ЗК 14. Прагнення до збереження навколишнього середовища.</p> <p>ЗК 15. Здатність усвідомлювати рівні можливості та гендерні проблеми.</p>

<p>Фахові компетентності спеціальності (ФК)</p>	<p>ФК 1. Знання основ теорії та філософії права, структури правничої професії та її ролі у суспільстві. ФК 2. Знання історії права та державних інститутів. ФК 3. Знання стандартів правничої професії. ФК 4. Знання міжнародних стандартів прав людини. ФК 5. Знання Конвенції з захисту прав людини та основоположних свобод, а також прецедентної практики Європейського суду з прав людини. ФК 6. Знання засад і доктрин міжнародного публічного права, а також змісту основних міжнародно-правових інститутів. ФК 7. Знання основ права Європейського Союзу. ФК 8. Знання засад і доктрин національного права, а також змісту правових інститутів таких фундаментальних галузей права, як: конституційне право, адміністративне право і адміністративне процесуальне право, цивільне і цивільне процесуальне право, трудове право, кримінальне і кримінальне процесуальне право. ФК 9. Навички реалізації та застосування норм матеріального і процесуального права. ФК 10. Уміння застосувати знання у практичній діяльності при моделюванні правових ситуацій. ФК 11. Здатність визначати належні та прийнятні для юридичного аналізу факти. ФК 12. Здатність аналізувати правові проблеми та формувати правові позиції. ФК 13. Здатність застосовувати юридичну аргументацію. ФК 14. Здатність виявляти проблеми правового регулювання і пропонувати способи їх вирішення, включаючи подолання юридичної невизначеності. ФК 15. Навички логічного, критичного і системного аналізу документів, розуміння їх правового характеру і значення. ФК 16. Навички консультування з правових питань, зокрема, можливих способів захисту прав та інтересів клієнтів, відповідно до вимог професійної етики, належного дотримання норм щодо нерозголошення персональних даних та конфіденційної інформації. ФК 17. Навички самостійної підготовки проектів актів правозастосування. ФК 18. Здатність до критичного та системного аналізу правових явищ і застосування набутих знань у професійній діяльності.</p>
<p>7 - Програмні результати навчання</p>	
<p>Соціально-гуманітарна ерудованість</p>	<p>ПРН1. Визначати вагомість та переконливість аргументів в оцінці заздалегідь невідомих умов та обставин. ПРН2. Здійснювати синтез відповідних концепцій і доктринальних положень публічної політики у контексті аналізованої проблеми і демонструвати власне бачення шляхів її розв'язання. ПРН3. Проводити збір і інтегрований аналіз матеріалів з різних джерел.</p>

	<p>ПРН4. Формулювати власні обґрунтовані судження на основі аналізу відомої проблеми.</p> <p>ПРН5. Давати короткий висновок щодо окремих проблем з достатньою обґрунтованістю.</p> <p>ПРН6. Оцінювати недоліки і переваги аргументів, аналізуючи відому проблему.</p>
Дослідницькі навички	<p>ПРН7. Узгоджувати план власного дослідження і самостійно формувати матеріали за визначеними джерелами.</p> <p>ПРН8. Використовувати різноманітні інформаційні джерела для засвоєння складних питань з певної теми.</p> <p>ПРН9. Самостійно визначати та формулювати ті питання, з яких потрібна допомога і діяти відповідно до рекомендацій.</p>
Комунікація	<p>ПРН10. Вільно володіти письмовою та усною державною мовою, правильно вживаючи правничу термінологію.</p> <p>ПРН11. викладати матеріал з певної проблематики таким чином, щоб розкрити зміст основних питань.</p> <p>ПРН12. Відтворювати зміст, демонструючи розуміння з основних професійних та суспільних тем.</p>
Професійна самоорганізація та використання інформаційних технологій	<p>ПРН13. Належно використовувати цифрову і статистичну інформацію, отриману з першоджерел та вторинних джерел для своєї професійної діяльності.</p> <p>ПРН14. Вільно використовувати для професійної діяльності доступні інформаційні технології і бази даних.</p> <p>ПРН15. Користуватися комп'ютерними програмами у межах стандартного програмного забезпечення з використанням електронних таблиць, графіків та інших можливостей.</p> <p>ПРН16. Працювати в групі як учасник, формуючи власний внесок у виконання завдань групи.</p>
Праворозуміння	<p>ПРН17. Демонструвати знання і розуміння щодо визначення основних сучасних правових доктрин, цінностей та принципів функціонування національної правової системи.</p> <p>ПРН18. Пояснювати природу та зміст основних правових інститутів та процедур національного права.</p> <p>ПРН19. Демонструвати необхідні знання та розуміння суті та змісту основних правових інститутів та норм фундаментальних галузей права.</p>
Правозастосування	<p>ПРН20. Застосовувати набуті знання у різних правових ситуаціях, виокремлювати юридично значущі факти і формувати обґрунтовані правові висновки.</p> <p>ПРН21. Самостійно підготувати проекти необхідних актів застосування права відповідно до правового висновку зробленого у різних правових ситуаціях.</p> <p>ПРН22. Надавати консультації щодо можливих способів захисту прав та інтересів клієнтів у різних правових ситуаціях.</p>
8 – Ресурсне забезпечення реалізації програми	
Кадрове забезпечення	У викладанні навчальних дисциплін нормативної частини змісту навчання беруть участь 7 докторів юридичних наук,

	3 професори, 36 кандидатів наук, 32 доценти, та фахівці даної галузі знань, які мають стаж практичної, наукової та педагогічної діяльності.
Матеріально-технічне забезпечення	Сучасна комп'ютерна техніка, мультимедійні комплекси, навчальна криміналістична лабораторія, зала судових засідань.
Інформаційне та навчально-методичне забезпечення	<p>Офіційний веб-сайт https://nubip.edu.ua містить інформацію про освітні програми, навчальну, наукову і виховну діяльність, структурні підрозділи, правила прийому, контакти.</p> <p>Всі зареєстровані в університеті користувачі мають необмежений доступ до мережі Інтернет.</p> <p>Матеріали навчально-методичного забезпечення освітньо-наукової програми викладені на освітньому порталі «Навчальна робота»: https://nubip.edu.ua/node/12654.</p> <p>Бібліотечний фонд багатогалузевий, нараховує понад один мільйон примірників вітчизняної та зарубіжної літератури.</p> <p>Читальний зал забезпечений бездротовим доступом до мережі Інтернет. Всі ресурси бібліотеки доступні через сайт університету: https://nubip.edu.ua.</p> <p>З 1 січня 2017 р. в НУБіП України відкрито доступ до однієї із найбільших наукометричних баз даних Web of Science. Web of Science дозволяє організувати пошук за ключовими словами, за окремим автором і за організацією (університетом), підключаючи при цьому потужний апарат аналізу знайдених результатів.</p> <p>З листопада 2017 року в НУБіП України відкрито доступ до наукометричної та універсальної реферативної бази даних SCOPUS видавництва Elsevier. Доступ здійснюється з локальної мережі університету за посиланням https://www.scopus.com.</p>
9 - Академічна мобільність	
Національна кредитна мобільність	На основі двосторонніх договорів між НУБіП України та закладами вищої освіти України.
Міжнародна кредитна мобільність	У рамках програм ЄС Еразмус+ на основі двосторонніх договорів між НУБіП України та навчальними закладами країн-партнерів
Навчання іноземних здобувачів вищої освіти	Навчання іноземних здобувачів вищої освіти проводиться на загальних умовах з додатковою мовною підготовкою.

1. Перелік компонент освітньо-професійної програми «Право» та їх логічна послідовність

2.1. Перелік компонент ОПП

Код н/д	Компоненти освітньої програми (навчальні дисципліни, курсові проекти (роботи), практики, кваліфікаційна робота)	Кількість кредитів	Форма підсумкового контролю
1	2	3	4
Обов'язкові компоненти ОПП			
ОК1.	Судові та правоохоронні органи	4	екзамен
ОК2.	Юридична деонтологія	4	екзамен
ОК3.	Латинська мова	3	екзамен
ОК4.	Теорія держави і права	6	екзамен
ОК5.	Історія держави і права зарубіжних країн	6	екзамен
ОК6.	Історія держави і права України	6	екзамен
ОК7.	Основи римського права	4	екзамен
ОК8.	Логіка	3	екзамен
ОК9.	Конституційне право України	7	екзамен
ОК10.	Історія вчень про державу і право	4	екзамен
ОК11.	Кримінальне право	7	екзамен
ОК12.	Цивільне та сімейне право	8	екзамен
ОК13.	Адміністративне право	7	екзамен
ОК14.	Кримінальний процес	9	екзамен
ОК15.	Господарське право	4	екзамен
ОК16.	Трудове право	4	екзамен
ОК17.	Земельне право	4	екзамен
ОК18.	Господарський процес	4	екзамен
ОК19.	Цивільний процес	4	екзамен
ОК20.	Екологічне право	4	екзамен
ОК21.	Міжнародне право	4	екзамен
ОК22.	Адміністративний процес	4	екзамен
ОК23.	Фінансове право	4	екзамен
ОК24.	Аграрне право	4	екзамен
ОК25.	Криміналістика	4	екзамен
ОК26.	Порівняльне правознавство	4	екзамен
ОК27.	Криминологія	4	екзамен
Загальний обсяг обов'язкових компонентів		130	
Вибіркові компоненти ОПП			
<i>Вибірковий блок 1 (за вибором університету)</i>			
ВБ 1.1.	Філософія	4	екзамен
ВБ 1.2.	Українська мова за професійним спрямуванням	4	екзамен
ВБ 1.3.	Іноземна мова	5	екзамен
ВБ 1.4.	Фізичне виховання	4	екзамен
ВБ 1.5.	Безпека праці і життєдіяльності	3	екзамен
ВБ 1.6.	Етнокультурологія	3	екзамен
ВБ 1.7.	Інформаційні технології	3	екзамен
<i>Вибірковий блок 2 (за вибором студента)</i>			
ВБ 2.1.1.	Основи економічної теорії	5	екзамен
ВБ 2.1.2.	Основи бізнес проектування	5	екзамен

ВБ 2.1.3.	Релігієзнавство	5	екзамен
ВБ 2.2.1.	Юридична психологія	4	екзамен
ВБ 2.2.2.	Психологія управління	4	екзамен
ВБ 2.2.3.	Конфліктологія	4	екзамен
ВБ 2.3.1.	Історія політичної і правової думки в Україні	5	екзамен
ВБ 2.3.2.	Правова думка України	5	екзамен
ВБ 2.3.3.	Правові вчення ХХ ст.	5	екзамен
ВБ 2.4.1.	Міжнародно-правові стандарти прав людини	4	екзамен
ВБ 2.4.2.	Міжнародний захист прав людини	4	екзамен
ВБ 2.4.3.	Практика Європейського суду з прав людини	4	екзамен
ВБ 2.5.1.	Спадкове право	5	екзамен
ВБ 2.5.2.	Житлове право	5	екзамен
ВБ 2.5.3.	Авторське право	5	екзамен
ВБ 2.6.1.	Право інтелектуальної власності	5	екзамен
ВБ 2.6.2.	Нотаріат в Україні	5	екзамен
ВБ 2.6.3.	Сімейне право	5	екзамен
ВБ 2.7.1.	Право соціального забезпечення	4	екзамен
ВБ 2.7.2.	Містобудівне право	4	екзамен
ВБ 2.7.3.	Рекреаційне право	4	екзамен
ВБ 2.8.1.	Адвокатура України	4	екзамен
ВБ 2.8.2.	Прокурорський нагляд	4	екзамен
ВБ 2.8.3.	Судова медицина та судова психіатрія	4	екзамен
ВБ 2.9.1.	Європейське право	4	екзамен
ВБ 2.9.2.	Інституційне право ЄС	4	екзамен
ВБ 2.9.3.	Державне право зарубіжних країн	4	екзамен
ВБ 2.10.1.	Банківське право	4	екзамен
ВБ 2.10.2.	Податкове право	4	екзамен
ВБ 2.10.3.	Митне право	4	екзамен
ВБ 2.11.1.	Корпоративне право	5	екзамен
ВБ 2.11.2.	Акціонерне право	5	екзамен
ВБ 2.11.3.	Біржове право	5	екзамен
ВБ 2.12.1.	Міжнародне право енергетичної безпеки	4	екзамен
ВБ 2.12.2.	Міжнародне право ядерної безпеки	4	екзамен
ВБ 2.12.3.	Міжнародне морське право	4	екзамен
Інші види навчання			
Навчальна практика		14	екзамен
Виробнича практика		16	екзамен
Державна атестація		1	екзамен
Загальний обсяг вибіркових компонент:		110	
ЗАГАЛЬНИЙ ОБСЯГ ОПП		240	

2.2. Структурно-логічна схема підготовки бакалаврів освітньо-професійної програми підготовки «Право»

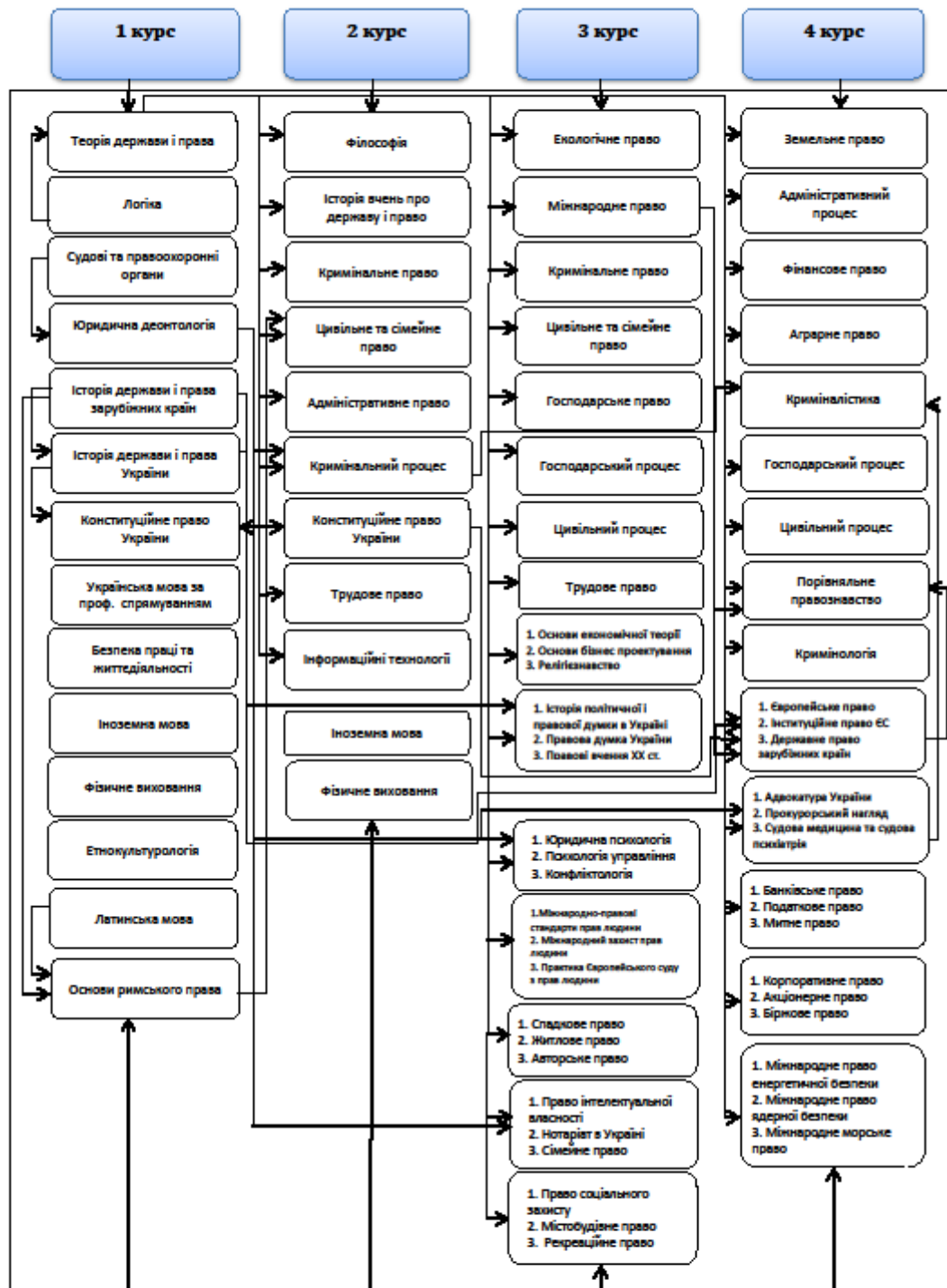

3. Форма атестації здобувачів вищої освіти

Атестація випускників освітньої програми спеціальності 081 Право проводиться у формі атестаційного екзамену та завершується видачею документу встановленого зразка про присудження йому ступеня бакалавра із присвоєнням кваліфікації: Бакалавр права. Атестація здійснюється відкрито і публічно.

4. Матриця відповідності програмних компетентностей компонентам освітньо-професійної програми «Право»

	OK1	OK2	OK3	OK4	OK5	OK6	OK7	OK8	OK9	OK10	OK11	OK12	OK13	OK14	OK15	OK16	OK17	OK18	OK19	OK20	OK21	OK22	OK23	OK24	OK25	OK26	OK27
ЗК1				+			+	+	+	+	+	+		+	+			+	+		+	+	+			+	+
ЗК2	+	+		+					+		+	+		+	+	+	+	+	+	+	+	+		+	+	+	
ЗК3		+	+					+				+				+	+			+				+	+		
ЗК4	+	+						+			+			+		+	+			+	+	+	+	+	+		+
ЗК5	+	+		+							+			+				+	+			+	+		+		+
ЗК6							+						+														
ЗК7	+	+		+					+				+				+	+	+	+	+	+	+	+	+	+	+
ЗК8	+	+		+	+	+	+		+	+	+	+	+	+			+	+	+		+	+	+	+	+	+	
ЗК9		+		+					+		+	+	+	+								+	+			+	+
ЗК10		+		+					+	+	+	+	+	+								+	+			+	
ЗК11		+		+	+	+		+	+	+	+	+		+	+	+					+	+			+	+	
ЗК12		+									+					+			+		+						
ЗК13		+		+	+	+			+	+		+						+	+			+				+	+
ЗК14		+						+	+								+			+	+				+		+
ЗК15		+		+				+	+	+		+				+				+	+					+	+
ФК1		+		+						+			+													+	
ФК2					+	+	+																			+	
ФК3		+									+	+		+				+	+						+		
ФК4	+	+	+	+				+	+	+	+	+		+							+	+			+		+
ФК5	+			+					+		+	+		+	+	+				+	+	+				+	
ФК6										+											+	+				+	
ФК7																					+					+	
ФК8								+			+	+			+			+	+						+		+
ФК9								+			+	+	+	+	+		+	+	+	+		+		+		+	
ФК10	+							+			+	+	+	+	+	+	+	+	+	+		+	+	+	+		+
ФК11	+			+							+		+	+								+	+	+	+	+	+
ФК12				+							+	+	+	+	+	+	+	+				+	+	+	+	+	+
ФК13	+			+			+				+	+	+	+	+	+			+	+		+	+		+		+
ФК14	+							+				+	+		+		+				+	+	+				
ФК15	+			+	+	+	+		+		+	+		+	+						+		+	+	+	+	+
ФК16												+				+	+			+	+						
ФК17											+			+		+		+			+	+		+	+	+	
ФК18								+			+	+		+					+	+		+	+	+	+	+	+

5. Матриця забезпечення програмних результатів навчання (ПРН) відповідними компонентами освітньо-професійної програми «Право»

	ОК1	ОК2	ОК3	ОК4	ОК5	ОК6	ОК7	ОК8	ОК9	ОК10	ОК11	ОК12	ОК13	ОК14	ОК15	ОК16	ОК17	ОК18	ОК19	ОК20	ОК21	ОК22	ОК23	ОК24	ОК25	ОК26	ОК27
ПРН1		+	+					+			+		+	+								+	+		+		+
ПРН2	+			+	+	+			+						+						+		+	+		+	+
ПРН3	+	+		+	+	+			+	+	+	+		+	+						+	+	+	+	+	+	+
ПРН4	+	+		+	+	+			+	+	+	+	+	+	+				+		+	+	+		+	+	+
ПРН5		+		+	+	+			+	+	+	+		+	+						+	+	+		+	+	
ПРН6		+		+	+	+			+	+	+	+		+	+						+	+		+	+	+	
ПРН7				+	+	+			+	+											+				+	+	
ПРН8	+	+		+	+	+			+	+	+	+		+					+	+	+	+	+		+	+	+
ПРН9		+		+	+	+			+	+						+	+	+	+	+	+		+		+	+	
ПРН10	+	+		+	+	+			+	+	+			+	+	+	+	+	+	+	+	+	+		+	+	+
ПРН11	+	+		+	+	+				+									+			+			+		+
ПРН12	+	+		+	+	+			+	+		+	+							+	+		+	+		+	+
ПРН13		+									+			+		+	+	+	+				+	+	+		+
ПРН14	+								+		+			+							+	+	+		+	+	+
ПРН15																								+	+		
ПРН16		+		+	+	+			+	+		+			+						+			+		+	
ПРН17	+	+		+	+	+			+	+											+	+	+	+		+	+
ПРН18				+	+	+			+	+	+			+	+					+						+	
ПРН19				+	+	+	+		+	+		+				+	+	+	+	+	+					+	
ПРН20	+	+							+		+	+		+	+	+	+	+	+	+	+	+	+	+	+	+	+
ПРН21	+								+		+	+		+	+					+		+			+	+	
ПРН22		+							+			+				+	+	+	+	+						+	

МІНІСТЕРСТВО ОСВІТИ І НАУКИ УКРАЇНИ
НАЦІОНАЛЬНИЙ УНІВЕРСИТЕТ БІОРЕСУРСІВ І ПРИРОДОКОРИСТУВАННЯ УКРАЇНИ

НАВЧАЛЬНИЙ ПЛАН
підготовки фахівців 2018 року вступу

Рівень вищої освіти (ОКР)	<u>Перший (бакалаврський)</u>
Галузь знань	<u>08 «Право»</u>
Спеціальність	<u>081 «Право»</u>
Освітня програма	<u>Право</u>
Орієнтація освітньої програми	<u>Освітньо-професійна</u>
Форма навчання	<u>денна</u>
Термін навчання (обсяг ЄКТС)	<u>4 роки, 240 кредитів</u>
На основі	<u>Повної загальної середньої освіти</u>
Ступінь вищої освіти	<u>«Бакалавр»</u>
Кваліфікація	<u>Бакалавр права</u>

ГРАФІК НАВЧАЛЬНОГО ПРОЦЕСУ
підготовки фахівців першого (бакалаврського) рівня вищої освіти 2018 року вступу
спеціальності 081 “Право”
Освітньо-професійна програма «Право»

2018 р.																2019 р.																																						
Вересень				Жовтень				Листопад				Грудень				Січень				Лютий				Березень				Квітень				Травень				Червень				Липень				Серпень										
Курс	3	10	17	24	1	8	15	22	29	5	12	19	26	3	10	17	24	31	7	14	21	28	4	11	18	25	4	11	18	25	1	8	15	22	29	6	13	20	27	3	10	17	24	1	8	15	22	29	5	12	19	26		
	8	15	22	29	5	13	20	27	3	10	17	24	1	8	15	22	29	5	12	19	26	2	9	16	23	2	9	16	23	30	6	13	20	27	4	11	18	25	1	8	15	22	29	6	13	20	27	3	10	17	24	31		
	1	2	3	4	5	6	7	8	9	10	11	12	13	14	15	16	17	18	19	20	21	22	23	24	25	26	27	28	29	30	31	32	33	34	35	36	37	38	39	40	41	42	43	44	45	46	47	48	49	50	51	52		
I																	:	:	=	=	=	=													:	:	:	:	0	0	0	0	=	=	=	=	=	=	=	=	=	=	=	=
II																	:	:	=	=	=	=													:	:	:	:	0	0	0	0	0	0	=	=	=	=	=	=	=	=	=	=
III																	:	:	=	=	=	=													:	:	:	:	X	X	X	X	X	X	=	=	=	=	=	=	=	=	=	=
IV																	:	:	=	=	=	=									:	:	:	:	X	X	X	X	X	X	//													

Умовні позначення:

	Теоретичн е навчання	:	Екзаменаційн а сесія	=	Канікули	O	Навчальна практика	X	Виробнича практика	//	Державн а атестаці я
--	-------------------------	---	-------------------------	---	----------	---	-----------------------	---	-----------------------	----	-------------------------------

II. ПЛАН НАВЧАЛЬНОГО ПРОЦЕСУ

№ п/п	Дисципліни	Загальний обсяг		Форма контролю знань за семестрами			Аудиторні заняття (години)				Самостійна робота	Практич на підготов ка		Розподіл годин в тиждень за курсами і семестрами							
		Години	Кредитів	Екзамен	Залік	Курсова робота	Всього	у тому числі				Навчальна практика	Виробнича практика	семестри							
								Лекції	Лабораторні заняття	Практичні заняття				1 курс		2 курс		3 курс		4 курс	
														1	2	3	4	5	6	7	8
														кількість тижнів у семестрі							
15	15	15	15	15	15	15	5	15	5												
1	2	3	4	5	6	7	8	9	10	11	12	13	14	15	16	17	18	19	20	21	22
1. ОБОВ'ЯЗКОВІ НАВЧАЛЬНІ ДИСЦИПЛІНИ																					
1	Судові та правоохоронні органи	120	4	1			60	30		30	60	160		4							
2	Юридична деонтологія	90	3	2			45	15		30	45			3							
3	Латинська мова	90	3	1			45	15		15	45			2							
4	Теорія держави і права	180	6	2	1	2	120	60		60	60			4	4						
5	Історія держави і права зарубіжних країн	180	6	1			90	45		45	90			6							
6	Історія держави і права України	180	6	2			120	60		60	20				8						
7	Основи римського права	120	4	2			60	30		30	60				4						
8	Логіка	90	3	1			30	15		15	60			2							
9	Конституційне право України	210	7	3	2	3	105	45		60	105				3	4					
10	Історія вчень про державу і право	90	3	3			45	30		15	45				3						
11	Кримінальне право	210	7	3,5	4	5	180	90		90	30				4	4	4				
12	Цивільне та сімейне право	240	8	3,5	4	4	165	90		75	75		250		4	3	4				
13	Адміністративне право	210	7	4	3		120	60		60	90	240			4	4					
14	Кримінальний процес	270	9	4	3		135	45		90	135				3	6					
15	Трудове право	120	4	5	4		105	45		60	25					3	4				
16	Земельне право	90	3	7			60	30		30	30									4	
17	Господарський процес	120	4	7	6		75	45		30	45							2	3		

Блок 4	1. Міжнародно-правові стандарти прав людини 2. Міжнародний захист прав людини 3. Практика Європейського суду з прав людини	120	4	5			60	30		30	60							4			
Блок 5	1. Спадкове право 2. Житлове право 3. Авторське право	150	5	6			45	30		15	105								3		
Блок 6	1. Право інтелектуальної власності 2. Нотаріат в Україні 3. Сімейне право	150	5	6			45	30		15	105								3		
Блок 7	1. Право соціального захисту 2. Містобудівне право 3. Рекреаційне право	120	4	6			45	15		30	75								3		
Блок 8	1. Адвокатура України 2. Прокурорський нагляд 3. Судова медицина та судова психіатрія	120	4	7			30	15		15	90									2	
Блок 9	1. Європейське право 2. Інституційне право ЄС 3. Державне право зарубіжних країн	120	4	7			30	15		15	90									2	
Блок 10	1. Банківське право 2. Податкове право 3. Митне право	120	4	8			20	10		10	100									2	
Блок 11	1. Корпоративне право 2. Акціонерне право 3. Біржове право	150	5	8			20	10		10	130									2	
Блок 12	1. Міжнародне право енергетичної безпеки 2. Міжнародне право ядерної безпеки 3. Міжнародне морське право	120	4	8			20	10		10	100									2	
	Всього	1590	53	2	10		470	235	0	235	1120	0	0	0	0	0	0	12	9	4	6

III. СТРУКТУРА НАВЧАЛЬНОГО ПЛАНУ

Навчальні дисципліни	Години	Кредити	%
1. Обов'язкові навчальні дисципліни	3780	126,0	52,5
2. Вибіркові навчальні дисципліни	2490	83,0	34,5
2.1. Дисципліни за вибором університету	900	30,0	12,5
2.2. Дисципліни за вибором студента	1590	53,0	22,0
3. Інші види навчання	930	31	13,0
Разом за ОКР	7200	240	100

IV. ЗВЕДЕНІ ДАНІ ПРО БЮДЖЕТ ЧАСУ, ТИЖНІ

Рік навчання	Теоретичне навчання	Екзаменаційна сесія	Практична підготовка	Державна атестація	Канікули	Всього
1	30	5	5		12	52
2	30	5	6		11	52
3	30	5	6		11	52
4	25	5	6	1	5	42
Разом за ОКР	115	20	23	1	39	198

V. ПРАКТИЧНА ПІДГОТОВКА

№	Вид практики	Семестр	Години	Кредити	Кількість тижнів
1	Навчальна практика	2,4	420	14,0	11
2	Виробнича практика	6,8	480	16,0	12

VI. КУРСОВІ РОБОТИ І ПРОЕКТИ

№	Назва дисципліни	Години	Кредити	Курсова робота	Семестр
1	Теорія держави і права	30	1	+	2
2	Конституційне право України	30	1	+	3
3	Цивільне та сімейне право	30	1	+	4
4	Кримінальне право	30	1	+	5
5	Аграрне право	30	1	+	8

VII. ДЕРЖАВНА АТЕСТАЦІЯ

№	Складова атестації	Години	Кредити	Кількість тижнів
1	Атестаційний екзамен	30	1	1



МІНІСТЕРСТВО ОСВІТИ І НАУКИ УКРАЇНИ

**НАЦІОНАЛЬНИЙ УНІВЕРСИТЕТ
БІОРЕСУРСІВ І ПРИРОДОКОРИСТУВАННЯ
УКРАЇНИ**

ЗАТВЕРДЖЕНО

**Протокол № 10 від "30" травня 2018 р.
засідання вченої ради НУБіП України**

**Освітньо-професійна програма вводиться
в дію з 1 вересня 2018 р.**

ОСВІТНЬО –ПРОФЕСІЙНА ПРОГРАМА

**«Геодезія та землеустрій»
(найменування ОПП)**

Першого бакалаврського рівня вищої освіти

**за спеціальністю 193 «Геодезія та землеустрій»
(шифр та найменування спеціальності)**

**галузі знань 19 Архітектура та будівництво
(шифр та найменування галузі)
кваліфікація: бакалавр з геодезії та землеустрою
(найменування кваліфікації)**

СМЯ НАУ ОПП 10.05 – 01 – 2018

КИЇВ 2018

ПЕРЕДМОВА

Освітньо-професійна програма (ОПП) для підготовки здобувачів вищої освіти першого (бакалаврського) рівня за спеціальністю 193 «Геодезія та землеустрій» містить обсяг кредитів ЄКТС, необхідний для здобуття відповідного ступеня вищої освіти; перелік компетентностей випускника; нормативний зміст підготовки здобувачів вищої освіти, сформульований у термінах результатів навчання; форми атестації здобувачів вищої освіти; вимоги до наявності системи внутрішнього забезпечення якості вищої освіти.

Розроблено проектною групою у складі:

- 1. Ковальчук Іван Платонович**, д.е.н., професор, завідувач кафедри геодезії та картографії, керівник проектної групи;
- 2. Кохан Світлана Станіславівна**, д.т.н., доцент, завідувач кафедри геоінформатики і аерокосмічних досліджень Землі;
- 3. Євсюков Тарас Олексійович**, д.е.н., професор кафедри геодезії та картографії, декан факультету землевпорядкування;
- 4. Мединська Наталія Василівна**, к.е.н., доцент, доцент кафедри земельного кадастру.

Рецензії-відгуки зовнішніх стейкхолдерів (за наявності):

- 1. Краснолуцький Олександр Васильович** – директор Департаменту землеустрою, використання та охорони земель Держгеокадастру;
- 2. Яцук Ігор Петрович** – директор ДУ «Інститут охорони ґрунтів України».

1. Профіль освітньо-професійної програми «Геодезія та землеустрій» спеціальності 193 «Геодезія та землеустрій»

Розділ 1. Загальна інформація		
1.1.	Повна назва вищого навчального закладу та структурного підрозділу	Національний університет біоресурсів і природокористування України Факультет землепорядкування
1.2.	Ступінь вищої освіти та назва кваліфікації мовою оригіналу	Бакалавр, бакалавр з геодезії та землеустрою
1.3.	Офіційна назва освітньо-професійної програми	«Геодезія та землеустрій»
1.4.	Тип диплому та обсяг освітньо-професійної програми	Диплом бакалавр, одиничний, 240 кредитів ЄКТС, термін навчання 4 роки.
1.5.	Наявність акредитації	Сертифікат про акредитацію Серія НН-II № 1156290 від 12 лютого 2013 року
1.6.	Цикл/рівень	Перший бакалаврський рівень
1.7.	Передумови	На базі повної загальної середньої освіти
1.8.	Мова(и) викладання	Українська, англійська
1.9.	Термін дії освітньо-професійної програми	10 років
1.10	Інтернет-адреса постійного розміщення опису освітньо-професійної програми	https://nubip.edu.ua/node/46601
Розділ 2. Характеристика освітньо-професійної програми		
2.1	Предметна область (галузь знань, спеціальність, спеціалізація (за наявності))	Галузь знань: 19 «Архітектура та будівництво» Спеціальність: 193 «Геодезія та землеустрій»
2.2.	Орієнтація освітньо-професійної програми	Освітньо-професійна програма бакалавра із геодезії та землеустрою, має прикладну орієнтацію фахівця з геодезії, картографії, земельного кадастру та землеустрою
2.3.	Основний фокус освітньо-професійної програми та спеціалізації	Загальна освіта в предметній області знань з поглибленою підготовкою у сфері геодезії та землеустрою
Розділ 3. Придатність випускників до працевлаштування та подальшого навчання		
3.1.	Придатність до працевлаштування	Аерофотозйомник Геодезист Інженер-землепорядник Картограф Картограф-укладач Фотограмметрист
3.2.	Подальше навчання	За освітньо-професійною програмою другого (магістерського) рівня вищої освіти
Розділ 4. Викладання та оцінювання		
4.1.	Викладання та навчання	Студентоцентроване навчання, технологія проблемного і диференційованого навчання, технологія інтенсифікації та індивідуалізації навчання, технологія програмованого

		<p>навчання, інформаційна технологія, технологія розвивального навчання, кредитно-трансферна система організації навчання, електронне навчання в системі Moodle, самонавчання, навчання на основі досліджень.</p> <p>Викладання проводиться у вигляді: лекції, мультимедійної лекції, інтерактивної лекції, семінарів, практичних занять, лабораторних робіт, самостійного навчання на основі підручників та конспектів, консультації з викладачами, підготовка кваліфікаційної роботи бакалавра (проекту).</p>
4.2.	Оцінювання	<p>Види контролю: поточний, тематичний, періодичний, підсумковий, самоконтроль.</p> <p>Екзамени, заліки та диференційовані заліки проводяться відповідно до вимог "Положення про екзамени та заліки в Національному університеті біоресурсів і природокористування України" (2015 р).</p> <p>У НУБіП України використовується рейтингова форма контролю після закінчення логічно завершеної частини лекційних та практичних занять (модуля) з певної дисципліни. Її результати враховуються під час виставлення підсумкової оцінки.</p> <p>Рейтингове оцінювання знань студентів не скасовує традиційну систему оцінювання, а існує поряд із нею. Воно робить систему оцінювання більш гнучкою, об'єктивною і сприяє систематичній та активній самостійній роботі студентів протягом усього періоду навчання, забезпечує здорову конкуренцію між студентами у навчанні, сприяє виявленню і розвитку творчих здібностей студентів.</p> <p>Рейтингове оцінювання знань студентів із навчальних дисциплін, захисту курсових робіт (проектів), звітів за всі види практик (навчальної та виробничої), складання державних екзаменів, дипломне проектування (захист випускних бакалаврських, дипломних робіт (проектів) та магістерських робіт) здійснюється за 100-бальною шкалою.</p> <p>Рейтинг студента із засвоєння навчальної дисципліни складається з рейтингу з навчальної роботи – 70 балів та рейтингу з атестації – 30 балів. Таким чином, на оцінювання засвоєння змістових модулів, на які поділяється навчальний матеріал</p>

		дисципліни, передбачається 70 балів. Рейтингові оцінки із змістових модулів, як і рейтинг з атестації, теж обчислюються за 100-бальною шкалою.
Розділ 5. Програмні компетентності		
5.1.	Інтегральні компетентності	Здатність розв'язувати складні спеціалізовані завдання та практичні проблеми геодезії та землеустрою із застосуванням сучасних технологій, теоретичних положень та методів дослідження фізичної поверхні Землі, форми, розмірів та гравітаційного поля Землі, проведення вимірів на земній поверхні для відображення її на планах та картах, для розв'язання різних наукових і практичних завдань.
5.2.	Загальні компетентності (ЗК)	Здатності до реалізації навчальних та соціальних завдань: ЗК 1 - здатність застосовувати знання в практичних ситуаціях; ЗК2 - знання та розуміння області геодезії та землеустрою; ЗК3 - здатність спілкуватися рідною мовою як усно так і письмово; ЗК4 - здатність спілкуватися іншою мовою за спеціальністю геодезія та землеустрою; ЗК5 - здатність використання інформаційних технологій; ЗК6 - здатність вчитися і бути сучасно освіченим, усвідомлювати можливість навчання впродовж життя; ЗК7 - здатність працювати як самостійно, так і в команді; ЗК8 - навички забезпечення безпеки життєдіяльності; ЗК9 - прагнення до збереження природного навколишнього середовища та забезпечення сталого розвитку суспільства; ЗК10 - визнання морально-етичних аспектів досліджень і необхідності інтелектуальної чесності, а також професійних кодексів поведінки.
5.3.	Фахові компетентності (ФК)	Здатності до реалізації професійних обов'язків за видами професійних робіт: ФК 1 - здатність показувати знання і розуміння основних теорій, методів, принципів, технологій і методик в галузі геодезії і землеустрою; ФК2 - здатність показувати базові знання із суміжних дисциплін – фізики, екології, математики, інформаційних технологій,

		<p>права, економіки тощо), вміння використовувати їх теорії, принципи та технічні підходи;</p> <p>ФК3 - здатність використовувати знання з загальних інженерних наук у навчанні та професійній діяльності, вміння використовувати їх теорії, принципи та технічні підходи;</p> <p>ФК4 - здатність виконувати професійні обов'язки в галузі геодезії і землеустрою;</p> <p>ФК5 - здатність вибирати методи, засоби та обладнання з метою здійснення професійної діяльності в галузі геодезії і землеустрою, земельного кадастру;</p> <p>ФК6 - здатність проводити польові, дистанційні і камеральні дослідження в галузі геодезії та землеустрою, земельного кадастру;</p> <p>ФК7 - здатність вміти використовувати сучасне геодезичне, навігаційне, геоінформаційне та фотограмметричне програмне забезпечення та обладнання;</p> <p>ФК8 - здатність самостійно збирати, обробляти, моделювати та аналізувати геопросторові дані у польових та камеральних умовах;</p> <p>ФК9 - здатність агрегувати польові, камеральні та дистанційні дані на теоретичній основі з метою синтезування нових знань у сфері геодезії та землеустрою, земельного кадастру;</p> <p>ФК10 - здатність розробляти проекти і програми, організовувати та планувати польові роботи, готувати технічні звіти та оформлювати результати польових, камеральних та дистанційних досліджень в геодезії та землеустрої;</p> <p>ФК11 - здатність вирішувати прикладні наукові та технічні завдання в галузі геодезії та землеустрою у відповідності до спеціалізацій.</p>
Розділ 6. Програмні результати навчання		
6.1.	<p>Програмні результати навчання:</p> <p>Знання та розуміння (ЗР)</p> <p>Застосування знань та розуміння (ЗЗР)</p> <p>Формування суджень (ФС)</p>	<p>ЗР 1. Знання та розуміння щодо використання усної і письмової технічної української мови;</p> <p>ЗР 2. Знання та розуміння щодо спілкування іноземною мовою (англійською) у колі фахівців з геодезії та землеустрою, земельного кадастру;</p> <p>ЗР 3. Знання та розуміння теоретичних основ геодезії, вищої та інженерної геодезії;</p>

ЗР 4. Знання та розуміння щодо теоретичних основ топографічного і тематичного картографування, складання та оновлення карт, дистанційного зондування Землі та фотограмметрії;

ЗР 5. Знання та розуміння теоретичних основ землеустрою, оцінювання земельних ділянок та іншого нерухомого майна, земельного кадастру, просторового розвитку територій;

ЗР 6. Знання та розуміння основ нормативно-правової бази забезпечення питань раціонального використання, охорони, обліку та оцінки земель на національному, регіональному, локальному і господарському рівнях;

ЗР 7. Знання та розуміння процедур державної реєстрації земельних ділянок, інших об'єктів нерухомості та обмежень у їх використанні;

ЗР 8. Знання та розуміння методів і технологій створення державних геодезичних мереж та спеціальних інженерно-геодезичних мереж, топографічних знімачів місцевості, топографо-геодезичних вимірювань для вишукування;

ЗР 9. Знання та вміння проектувати інженерні споруди, громадські, промислові та сільськогосподарські комплекси з використанням сучасних наземних і аерокосмічних методів;

ЗЗР 10. Застосування знань та розуміння для використання основних методів збирання даних в галузі геодезії і землеустрою, їх систематизація і класифікація відповідно до поставленого проектного або виробничого завдання;

ЗЗР 11. Застосування знань та розуміння у використанні геодезичного і фотограмметричного обладнання і технології;

ЗЗР 12. Застосування знань та розуміння щодо методів математичного оброблення геодезичних і фотограмметричних вимірювань;

ЗЗР 13. Застосування знань та розуміння щодо використання методів і технології в землеустрої;

ЗЗР 14. Застосування знань та розуміння щодо планування використання та охорони

		<p>земель, кадастрових знімачь та ведення Державного земельного кадастру;</p> <p>ЗЗР 15. Застосування знань та розуміння щодо розроблення проектів землеустрою, землевпорядної і кадастрової документації та звітів з оцінки земель;</p> <p>ЗЗР 16. Застосування знань та розуміння щодо розроблення карт і збирання кадастрових даних із застосуванням комп'ютерних технологій, геоінформаційних систем і цифрової фотограмметрії;</p> <p>ЗЗР 17. Застосування знань та розуміння щодо обробки даних геодезичних вимірювань, топографічних і кадастрових знімачь, з використанням геоінформаційних технологій та комп'ютерних програмних засобів і системи керування базами даних;</p> <p>ФС 18. Формування суджень щодо основних технологій і методик планування і виконання геодезичних, топографічних і кадастрових знімачь;</p> <p>ФС 19. Формування суджень та розуміння щодо комп'ютерного оброблення результатів знімачь в геоінформаційних системах;</p> <p>ФС 20. Формування суджень про види землеустрою;</p> <p>ФС 21. Формування суджень щодо планування використання та охорони земель з врахуванням впливу низки умов соціально-економічного, екологічного, ландшафтного, природо-охоронного характеру та інших чинників;</p> <p>ФС 22. Формування суджень щодо методів організації топографо-геодезичного і землевпорядного виробництва від польових вимірювань до управління земельними ресурсами;</p> <p>ФС 23. Формування суджень про застосування топографічної та землевпорядної продукції на основі використання знань з основ законодавства і управління виробництвом.</p>
Розділ 7. Ресурсне забезпечення реалізації програми		
7.1.	Кадрове забезпечення	<p>До проведення лекцій з навчальних дисциплін залучені науково-педагогічні працівники, які є визнаними професіоналами з досвідом дослідницької, управлінської, інноваційної діяльності. На факультеті працює 41 науково-педагогічних працівник, серед яких – 8 докторів наук, професорів, з яких один академік Академії наук вищої</p>

		освіти України; 1 кандидат технічних наук, професор; 22 кандидатів наук доцентів та старших викладачів.
7.2.	Матеріально-технічне забезпечення	Наявність спеціалізованого програмного забезпечення: Indrasi 17, ArcGis (ArcMap), Digitals, Agisoft PhotoScan Pro, QGIS, AutoCAD
7.3	Інформаційне та навчально-методичне забезпечення	Підручники, навчальні посібники, конспекти лекцій, методичні рекомендації щодо виконання лабораторних (практичних) робіт, наочні матеріали. Створено навчальні електронні курси на платформі LMS Moodle та elearn. В наявності 5 комп'ютерних класів із спеціалізованим програмним забезпеченням.
Розділ 9. Академічна мобільність		
9.1.	Національна кредитна мобільність	Національний авіаційний університет, Львівський національний аграрний університет, Харківський національний аграрний університет ім. В. Докучаєва, Одеський державний аграрний університет.
9.2.	Міжнародна кредитна мобільність	Московський, Санкт-Петербургський, Казанський державні університети (Росія), Варшавський, Ягеллонський університети, Університет Марії Кюрі-Склодовської (Польща), Дрезденський технічний університет, Університет Дікле Туреччини
9.3.	Навчання іноземних здобувачів вищої освіти	Іноземні студенти з Грузії, Азейбарджану

2. Перелік компонент освітньо-професійної програми «Геодезія та землеустрій» та їх логічна послідовність

2.1. Перелік компонент ОПП

Код н/д	Компоненти освітньо-професійної програми (навчальні дисципліни, курсові проекти (роботи), практики, кваліфікаційна робота)	Кількість кредитів	Форма підсумк. контролю
1	2	3	4
Обов'язкові компоненти ОПП			
OK1.	Вища математика	11	Екзамен, залік, екзамен
OK 2.	Фізика	10	Екзамен,
OK3.	Геоінформатика, інформатика і програмування	9	Залік, залік, екзамен
OK4.	Топографія	12	Екзамен,
OK5.	Топографічне креслення та інженерна графіка	4	Залік, залік
OK6.	Геологія і геоморфологія	4	Залік
OK7.	Історія земельних відносин	4	Залік
OK8.	Геодезія	10	Екзамен, екзамен,
OK9.	Математична обробка геодезичних вимірів	3	Екзамен
OK10.	Електронні геодезичні прилади	4	Екзамен
OK11.	ГІС і бази даних	10	Екзамен
OK 12.	Фотограмметрія та дистанційне зондування Землі	7	Залік, екзамен
OK 13.	Вища геодезія	6	Екзамен
OK 14.	Супутникова геодезія та сферична астрономія	6	Залік
OK 15.	Земельний кадастр (Державний земельний кадастр)	13	Екзамен, екзамен,
OK16.	Землеустрій	16	Залік, залік, екзамен
OK17.	Економічна теорія	3	Екзамен
OK18.	Картографія	6	Екзамен
OK19.	Земельне право	3	Залік
OK20.	Математичні методи і моделі	3	Екзамен
Загальний обсяг обов'язкових компонент:		144	
Вибіркові компоненти ОПП			
ВБ 1.1.	Історія української державності	8.0	Екзамен
ВБ 1.2.	Філософія	8.0	Екзамен
ВБ 1.3.	Українська мова за професійним	8.0	Екзамен
ВБ 1.4.	Іноземна мова	4.5	Залік, екзамен
ВБ 1.5.	Фізичне виховання	4.5	Залік, залік, залік, залік
ВБ 1.6.	Безпека праці і життєдіяльності	4.5	Залік
ВБ 1.7.	Правова культура особистості	4.5	Залік
ВБ 1.8.	Етнокulturологія	4.5	Залік

ВБ 1.9.	Ґрунтознавство з основами агрохімії або Ґрунтознавство з основами геоботаніки	4.5	Екзамен
ВБ 1.10.	Проектування доріг місцевого значення або Інженерна геодезія або Алгоритми і структури даних	5.0	Залік, курсова робота
ВБ 1.11.	Статистичні методи в землеустрої	5.0	Залік
ВБ 1.12.	Основи екології або Управління якістю ґрунтів або Оптимізація живлення у сівозмінах	5.0	Залік
ВБ 1.13.	Основи землеробства та рослинництва	3.0	Екзамен
ВБ 1.14.	Інженерна інфраструктура території або Світові інформаційні ресурси в природокористуванні	3.0	Екзамен
ВБ 1.15.	Психологія	3.0	Залік
ВБ 1.16.	Геодезичні роботи при землеустрої або Топографо-геодезичне забезпечення земельно-кадастрових робіт або Геоінформаційні технології	3.0	Залік, екзамен, курслова робота
ВБ 1.17.	Управління земельними ресурсами або GNSS спостереження в прикладних задачах геодезії або Розробка веб-застосунків	3.0	Екзамен
ВБ 1.18.	Цифрові плани і карти	3.0	Залік
ВБ 1.19.	Автоматизована земельно-кадастрова	3.0	Залік
ВБ 1.20.	Раціональне використання та охорона земель	3.0	Залік
ВБ 1.21.	Технології відтворення продуктивності земель або Регіональний геоєкологічний моніторинг або Управління ІТ-інфраструктурою систем	3.0	Залік
ВБ 1.22.	Кадастр населених пунктів	3.0	Екзамен
ВБ 1.23.	Планування території населених пунктів	4.0	Екзамен, курсний
ВБ 1.24.	Агролісомеліорація	3.5	Залік
ВБ 1.25.	Дистанційний моніторинг земельних ресурсів або Фотограмметрія і ДЗЗ (II)	4.0	Залік
ВБ 1.26.	Інвестиційний аналіз або Тематичне картографування або Просторова організація сівозмін	3.5	Залік
ВБ 1.27.	Організація і управління виробництвом або Оцінка господарської придатності рельєфу або Проектування баз геопросторових даних	3.5	Залік
Загальний обсяг вибірових компонент		90	
	Військова підготовка	22,5	Залік
	Навчальна практика з Топографії	6	Залік
	Навчальна практика з Ґрунтознавства	3	Залік
	Навчальна практика з Геоінформатики	1,5	Залік
	Навчальна практика (знайомство з фахом)	1,5	Залік
	Навчальна практика з Геодезії	6	Залік
	Навчальна практика з ЕГП	3	Залік

	Навчальна практика із Землеробства	1,5	Залік
	Навчальна практика з Фотограмметрії та дистанційного зондування Землі	3	Залік
	Навчальна практика третього курсу	3	Залік
Державна атестація		3	Екзамен
Разом за напрямом підготовки (без військової підготовки)		240	

2.2. Структурно-логічна схема ОПП

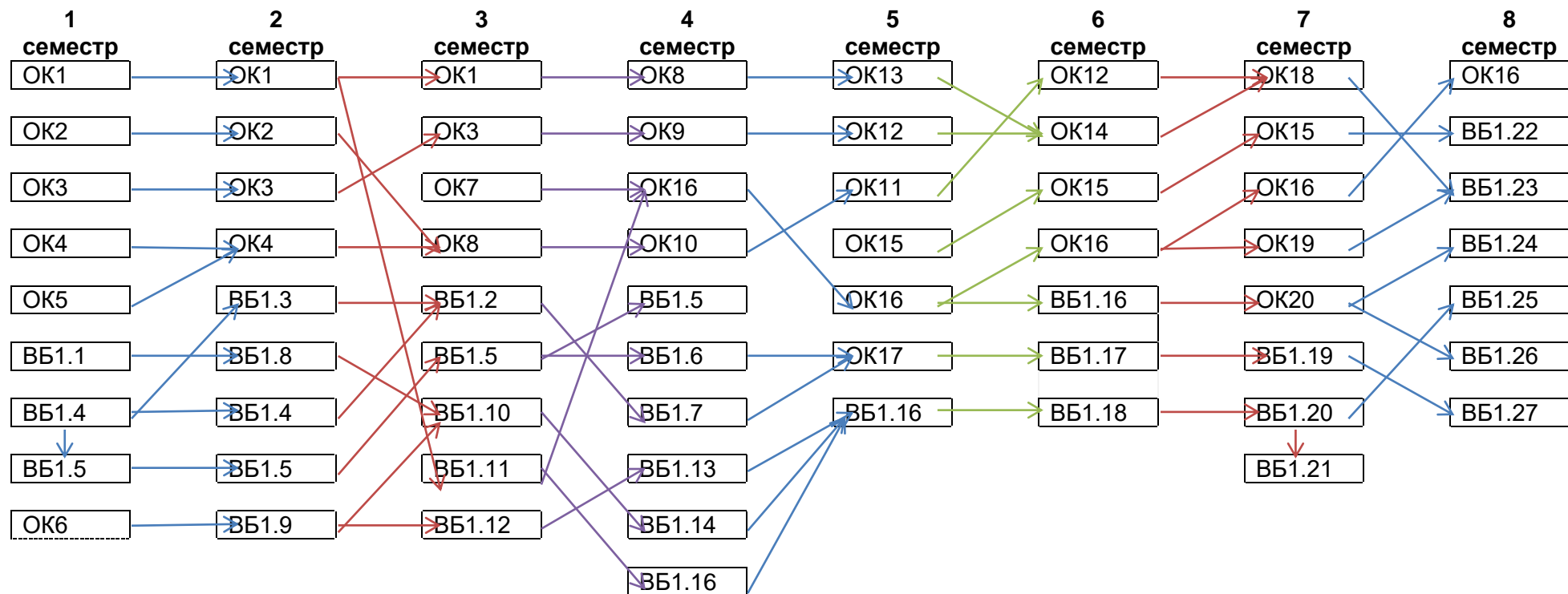

Обов'язкові компоненти ОПП

Вища математика. Фундаментальна математична дисципліна. Вивчає основи математичного аналізу, лінійної алгебри та лінійного програмування. Математичний апарат для ґрунтовного вивчення курсів: математична статистика, теорія ризику, економетрика та макроекономіка. Містить інтегральне числення, теорію рядів. Має на меті засвоєння студентами основних математичних методів, необхідних для вивчення біології, екології, хімії і фізики, а також спеціальних курсів з предметних областей.

Фізика. Метою курсу є сформувані у студентів науковий погляд на фізичні процеси у світі, закласти у їхній свідомості теоретичні основи класичної механіки та молекулярної фізики. основні методи експериментального дослідження характеристик механічного руху. засвоїти теоретичні основи молекулярної фізики. Навчити студентів основним методам розв'язання задач з класичної механіки та молекулярної фізики з використанням основних методів диференціального та інтегрального числення, а також основним методам експериментального дослідження характеристик механічного руху та процесів у термодинамічних системах. Сформувані у студентів загальну та предметну компетентність в галузях механіки та молекулярної фізики.

Геоінформатика, інформатика і програмування. Дисципліна забезпечує формування теоретичних знань та навичок використання комп'ютерних технологій майбутніми землепорядниками у своїх практичній роботі. Розглядаються структура ЕОМ та принципи роботи комп'ютера, можливості операційних систем, апаратне та програмне забезпечення ПЕОМ, основи Інтернет, HTML та створення Web-сторінок, та основні прийоми використання пакета офісних програм MS Office.

Топографія. Завдання курсу полягає у формуванні знань про історію становлення дисципліни та внесок визначних вітчизняних та зарубіжних вчених у розвиток геодезичної науки та практики; сучасні уявлення про форму та розміри Землі; системи координат, що застосовуються у геодезії; сучасні геодезичні прилади для вимірювання кутів, довжин ліній та перевищень, їх будову, принцип роботи, повірки та юстировки; організацію та проведення топографічних знімачь для цілей землеустрою, земельно-кадастрових робіт; прийоми підготовки даних для винесення в натуру об'єктів сільськогосподарського призначення, способи винесення та закріплення на місцевості проектних точок та ліній.

Топографічне і землепорядне креслення. Вивчаються лінійні і штрихові елементи графіки та прийоми їх креслення; шрифти для землепорядних проектів, планів і карт; умовні знаки (коди) для графічного оформлення топографічних, землепорядних та

кадастрових матеріалів; графічне оформлення матеріалів землеустрою і кадастру; гіс-технології створення планів і карт; технології оформлення проектів землеустрою, планів землекористувань та карт у програмах класу графічних редакторів.

Геологія і геоморфологія. Дисципліна «Геологія з основами геоморфології» представляє собою базову дисципліну, яка формує комплексне уявлення про особливості генезису, еволюції та сучасного стану геологічного середовища в межах якого існують окремі організми та популяції. Мета курсу: сформуванню уявлення про особливості геологічного середовища Землі, закономірності його розвитку, динамічність та стійкість по відношенню до антропогенного впливу.

Геодезія. Завдання курсу полягає у формуванні знань про історію становлення геодезії та внесок визначних вітчизняних та зарубіжних вчених у розвиток геодезичної науки та практики; сучасні уявлення про форму та розміри Землі; системи координат, що застосовуються у геодезії; сучасні геодезичні прилади для вимірювання кутів, довжин ліній та перевищень, їх будову, принцип роботи, повірки та юстировки; організацію та проведення топографічних зйомок під час землевпорядкування, виконання земельно-кадастрових та інших робіт; прийоми підготовки даних для винесення в натуру об'єктів сільськогосподарського призначення, способи винесення та закріплення на місцевості проектних точок та ліній.

Математична обробка геодезичних вимірів. «Математична обробка геодезичних вимірів» належить до числа дисциплін професійної та практичної підготовки, вивчення якої є необхідною передумовою підготовки високкваліфікованого фахівця із землеустрою. Головною метою дисципліни є забезпечення студентів необхідними знаннями та навиками, потрібними для виконання геодезичних вимірювань та розрахунків, в тому числі при проведенні землевпорядних робіт. Вивчення дисципліни забезпечує одержання теоретичних знань і практичних навичок при обробці та розв'язанні геодезичних задач для обробки як однієї величини, так і для сумісної обробки багатьох пов'язаних між собою геодезичних величин.

Електронні геодезичні прилади. Головною метою викладання дисципліни «Електронні геодезичні прилади» є одержання базових знань по комплексу фізичних явищ і процесів, які лежать в основі роботи геодезичних електронних приладів і обчислювальної техніки. Завданням курсу є формування у студента теоретичної та практичної підготовки для роботи з електронними приладами, що використовуються при визначенні координат і висот точок земної поверхні, а також інших інженерно-геодезичних і кадастрових роботах.

ГІС і бази даних. Розглядаються основи теорії геоінформаційних систем і баз даних для фахівців землевпорядників. Дисципліна забезпечує отримання основ теорії баз даних, використання сучасних ГІС і реляційних СУБД в землевпорядкуванні, отримання навичок

автоматизованого обліку, зберігання, відображення, аналізу, моделювання просторово-координованої проектування і наповнення баз даних, використання ГІС для управління земельними ресурсами, зокрема для введення і використання даних державного земельного кадастру.

Фотограмметрія та дистанційне зондування. Розглядає суть та методи дистанційного зондування, теоретичні і практичні питання, які пов'язані з використанням аерофото- і космічних знімків, а також суть фотограмметричних процесів. Під час вивчення дисципліни студенти отримують необхідні знання із аналітичної та цифрової фотограмметрії, вивчають технології опрацювання зображень з метою отримання певної продукції (карти, каталоги координат тощо).

Вища геодезія. Дисципліна «Вища геодезія» розглядає сучасні методи розв'язання основних задач геодезії, засновані на сумісному використанні даних вищої геодезії, астрономії, гравіметрії та супутникової геодезії. Вона складається з двох основних розділів: «Сфероїдна геодезія» та «Фізична геодезія». У розділі «Сфероїдна геодезія» розглядаються питання розв'язання геометричних задач на поверхні еліпсоїда, теорії зображення окремих частин поверхні еліпсоїда на площині та розв'язання задач, пов'язаних із використанням системи плоских прямокутних координат у геодезичних роботах. У розділі «Фізична геодезія» розглядаються питання, що відносять до дослідження фігури Землі, її гравітаційного поля та опрацювання астрономо-геодезичних мереж.

Супутникова геодезія та сферична астрономія. Розглядає сучасні методи розв'язання наукових і практичних задач геодезії, які базуються на поєднаному використанні даних космічної геодезії, астрономії, теорії гравітаційного поля та супутникових спостережень при вирішенні завдань землеустрою. Вивчаються методи обробки даних фотографічних і радіотехнічних зйомок, отриманими штучними супутниками Землі. Розглядаються також питання застосування різних систем координат, необхідних для розв'язання задач супутникової геодезії. Приділяється увага вивченню руху супутників у гравітаційному полі Землі, в тому числі з врахуванням впливу змін фізичних характеристик планети та зовнішніх (космічних) факторів. Вивчаються теорія та практика розв'язання геометричних і динамічних задач супутникової геодезії.

Земельний кадастр. Мета вивчення дисципліни «Земельний кадастр» є засвоєння студентами теоретичних основ земельного кадастру, складу та змісту його складових частин, процедури отримання необхідних відомостей і документів про правовий режим земель, розподіл їх за категоріями та серед власників землі та землекористувачів, організація обліку кількості та якості земель, встановлення порівняльної народногосподарської цінності земель, запровадження процедури отримання земельно-кадастрової

інформації в процесі проведення проектних робіт, спеціальних обстежень та розвідувань, вивчення правових, методичних, технічних, організаційних і практичних аспектів ведення Державного земельного кадастру. Під час вивчення дисципліни студенти отримують необхідні знання і навички щодо засад ведення Державного земельного кадастру з забезпеченням повноти та достовірності відомостей про всі земельні ділянки в єдиній системі геоінформаційній інформації. Особлива увага приділяється джерелам наповнення кадастру інформацією про земельні ресурси. Розглядаються технічні та методичні аспекти підготовки земельно-кадастрової інформації для цілей управління земельними ресурсами, ведення земельної статистики, землеустрою, регулювання земельних відносин, підтримки податкової та інвестиційної політики, розвитку ринку землі і обґрунтування розмірів плати за землю.

Землеустрій. Дисципліна займає провідне місце у підготовці бакалаврів для напряму підготовки «Геодезія картографія та землеустрій». Вивчається методологія і методика організації раціонального використання та охорони земель, формування різних типів землекористувань, встановлення меж адміністративно-територіальних утворень, планування територій. Розглядається територіальна організація сільськогосподарського та промислового виробництва в умовах регіонів країни та форм власності на землю. Програма курсу охоплює вивчення вимог до складання документації із землеустрою на державному, регіональному та місцевому рівнях і дає можливість студентам визначити з напрямом професійного навчання, пройти виробничу практику.

Картографія. Навчальна дисципліна розкриває суть і властивості карт як моделей навколишнього середовища, їх математичну основу, способи зображень, питання генералізації, укладання карт і атласів, їх класифікації, картографічного методу дослідження, розвитку технологій картографування. Формує у студентів вміння створювати картографічні твори різних масштабів, тематики і призначення, їх використовувати у навчальній, науково-дослідній та практичній роботі.

Земельне право. Мета вивчення дисципліни: формування у майбутніх бакалаврів оволодіння сукупністю знань з правового регулювання земельних відносин. Знання та вміння аналізувати нормативно-правові акти, що регламентують процес володіння, використання та розпорядження землею фізичними та юридичними особами. Завдання вивчення: вміти застосовувати набуті теоретичні знання у сфері земельних правовідносин при виконанні виробничої діяльності, практичних завдань, конкретних професійних ситуацій при володінні, використанні та розпорядженні земельними ділянками.

Економічна теорія. Предметом дисципліни є вивчення економічних закономірностей розвитку суспільного виробництва, обґрунтування вибору суб'єктами господарювання засобів оптимального використання обмежених ресурсів з метою найповнішого

задоволення зростаючих потреб людей. Метою курсу є формування системи знань про економічні відносини у суспільстві, проблеми ефективного використання обмежених ресурсів, функціонування основних складових економічної системи, розвиток у студентів економічного мислення.

Історія земельних відносин і землеустрою. Дисципліна передбачає вивчення історії формування земельних відносин – від первісних суспільств до сучасних суспільно-історичних формацій. Студенти вивчають особливості земельних відносин та проведення землеустрою у Давньому Світі, у феодальні часи. Розглядаються особливості становлення ринкових земельних відносин. Детально вивчаються особливості землевпорядних робіт, що виконувалися за часів Російської Імперії, СРСР та незалежності України.

Математичні методи і моделі. Економіко-математичні методи моделювання в землевпорядкуванні є спеціальною дисципліною у процесі підготовки інженерів-землевпорядників, що має на меті вивчення теоретичних засад та отримання практичних навичок опрацювання значних об'ємів інформації та прийняття науково-обґрунтованих землевпорядних рішень із застосуванням економіко-математичних методів моделювання та засобів електронно-обчислювальної техніки. Студенти отримують навички самостійного моделювання економічних процесів, пов'язаних із організацією раціонального використання земель при розробці схем та проектів землеустрою, а також вивчають спеціалізоване програмне забезпечення.

Вибіркові компоненти ОПП

Історія української державності. Змістом навчальної дисципліни «Історія української державності» є вивчення основних етапів становлення та розвитку державності на українських землях, самобутнього державотворчого шляху української нації. Розбудова самостійної держави потребує висококваліфікованих, патріотично налаштованих, соціально зорієнтованих фахівців, здатних продовжити кращі традиції українства. Відповіддю на ці обставини і є вивчення даної дисципліни у вищих навчальних закладах, що дозволить опанувати теоретичний курс, творчо застосовувати набуті знання на практиці та самостійно осмислювати закономірності державотворчого процесу, орієнтуватись у суспільно-політичному житті, відчувати свою причетність до тисячолітньої державотворчої традиції українського народу.

Етнокulturологія. Зміст дисципліни «Етнокulturологія» зумовлене необхідністю всебічного розвитку стратегічних напрямів української державності, досягнення, місце та роль української культури в контексті зарубіжної культури. У дисципліні подано змістову інформацію про походження українців, їхню духовну культуру, господарство, побут, родину. Здійснення економічних, соціальних,

політичних реформ вимагає відповідного рівня загальнолюдської та національної культури. Лише через свідомість окремої особистості, через її високі морально-етичні та патріотичні почуття можливі справжні зміни в українському суспільстві.

Філософія. В курсі викладається система знань із таких розділів філософії як онтологія, гносеологія (теорія пізнання), соціальна філософія, історичні типи філософії, що розкривають сутність відношення “людина – світ” в його найосновніших проявах. Курс відзначається світоглядною орієнтацією, яка дозволяє синтезувати набуті знання з фахових та гуманітарних дисциплін у цілісне світосприймання – теоретичне підґрунтя університетського рівня підготовки фахівців. Українська мова за професійним спрямуванням. Метою вивчення дисципліни є підвищення рівня загальномовної підготовки, комунікативної компетентності студентів, практичне оволодіння основами стилістики української мови, що забезпечить професійне спілкування на належному мовному рівні. Дисципліна покликана узагальнити й систематизувати знання з української мови, сформулювати вміння і навички для оптимальної мовної поведінки в професійній сфері.

Іноземна мова (англійська, німецька, французька, іспанська). Вивчення дисципліни розвиває у студентів комунікативну компетенцію, а саме використання навичок, умінь та знань з іноземної мови у процесі ділового спілкування з представниками інших країн з різноманітних питань, пов'язаних із бізнесом і ринком праці в галузі сільського господарства, підготовки до участі у міжнародних конференціях, проектах та дискусіях, а також проведення презентацій, письмового обміну діловою інформацією (офіційні та неофіційні листи, резюме різні види науково-дослідних статей і звітів), сприяючи, таким чином, різнобічному розвитку особистості студента та його соціалізації в іншомовному суспільстві.

Фізичне виховання. Мета викладання дисципліни полягає у формуванні фізичної культури молодого фахівця і здатності реалізувати її в соціально- професійній підготовці та в сім'ї. Завданням вивчення дисципліни є зміцнення здоров'я студентів та розвиток фізичних здібностей, які відповідають професійній діяльності майбутнього фахівця.

Безпека праці та життєдіяльності. Мета вивчення дисципліни, що об'єднує дисципліни «Основи охорони праці» та «Безпека життєдіяльності», полягає у набутті студентами знань і умінь для здійснення ефективної професійної діяльності шляхом забезпечення оптимального управління охороною праці на підприємствах, формування у студентів відповідальності за особисту та колективну безпеку з урахуванням ризику виникнення техногенних аварій, природних небезпек та нещасних випадків на виробництві.

Правова культура особистості. Однією з ознак правової держави є високий рівень правової культури громадян, що характеризується загальною повагою до права, достатнім знанням його норм і вмінням їх застосовувати в усіх життєвих ситуаціях. Навчальна дисципліна «Правова культура особистості» дозволить студентам виробити правове мислення і культурний стиль правомірної поведінки у повсякденному житті як у міжособистісних відносинах, так і при спілкуванні із представниками судових та правоохоронних органів.

Ґрунтознавство з основами агрохімії. Наука про ґрунти, їх утворення, склад, властивості, закономірності поширення, формування та розвиток головної властивості — родючості, про найраціональніше використання ґрунту. Воно вивчає ґрунт як природне тіло, як засіб виробництва, предмет людської праці та її продукт. Як основний засіб виробництва в сільському господарстві ґрунт має такі важливі особливості: незамінність, обмеженість, непереміщення у просторі та родючість.

Ґрунтознавство з основами геоботаніки. Наука про ґрунти, їх утворення, склад, властивості, закономірності поширення, формування та розвиток головної властивості — родючості, про найраціональніше використання ґрунту. У дисципліні викладено основні закономірності структури та динаміки природних та антропогенних фітоценозів, їх класифікація та трансформація і різні види угідь, а також ценотичне фіторізноманіття України в поєднанні з впливом абіотичних і антропогенних факторів.

Інвестиційний аналіз. Зміст і методичне забезпечення навчальної дисципліни спрямовані на формування у студентів знань та практичних навичок щодо методів аналізу ефективності проектів інвестицій (насамперед реальних) та реалізації аграрними підприємствами інвестиційних стратегій

Основи інженерної геодезії. Курс орієнтований на здобуття необхідних знань зі спеціальних інженерно-геодезичних робіт; розвитку опорних планово-висотних геодезичних мереж, мереж обґрунтування зйомки, розбивочних мереж; топографічних, спеціальних, виконавчих знімків при вишукуванні, будівництві, експлуатації і реконструкції різноманітних об'єктів; розбивочних робіт і геодезичного контролю будівництва площинних інженерних споруд і лінійних об'єктів; високоточного виносу в натуру різноманітних проектів з використанням сучасного електронного обладнання.

Управління якістю ґрунтів. За вивчення дисципліни «Управління якістю ґрунтів» майбутні фахівці у галузі землевпорядкування оволодіють знаннями про показники родючості ґрунтів, які лежать в основі якісної і грошової оцінки земель. Набудуть професійних вмінь щодо існуючих технологій ефективного регулювання якістю поживних режимів ґрунтів різних агропромислових груп. Розглянуть ефективні прийоми регулювання якістю деградованих ґрунтів та ґрунтів, що

перебувають під загрозою деградації. Студенти набудуть практичних навиків щодо збору інформації та її узагальнення з метою запобігання деградаційних процесів та уточнення групування ґрунтів на різних рівнях кадастру.

Проектування доріг місцевого значення. Завдання дисципліни – дати студентам знання, що дозволить їм знаходити оптимальні варіанти вирішення завдань, пов'язаних із раціональним використанням земельних ресурсів при плануванні і проектуванні дорожньої мережі з урахуванням вимог ефективної організації території сільськогосподарських підприємств, раціонального виконання виробничих процесів і використання земель, виконувати економічне обґрунтування розміщення дорожньої мережі, враховувати вантажнапруженість руху та складати технічний проект місцевих автомобільних доріг нижчих категорій.

Статистичні методи у землеустрої - розглядаються фундаментальні основи використання математико-статистичних методів аналізу землевпорядних та земельно-кадастрових даних з використанням комп'ютерних технологій.

Основи екології. Курс знайомить студентів з основними розділами сучасної екологічної науки: фундаментальною екологією, інвайронменталістикою та соціоекологією. Передбачається вивчення біотичних взаємовідносин між окремими організмами і їхніми популяціями, їхньої взаємодії з навколишнім середовищем. Розглядається вчення про біосферу й екосистеми, проблеми джерел і потоків енергії в екосистемах; проблеми взаємодії людини і довкілля, екологічної етики.

Основи землеробства та рослинництва. Досліджує теоретичні і практичні проблеми найраціональнішого використання орних земель, агроландшафтів, розробляє фізичні, хімічні, біологічні та механічні методи й прийоми підвищення родючості ґрунтів, урожайності сільськогосподарських культур, стабільності агроекосистем. Вивчаються особливості реакції нових сортів, гібридів культурних і дикорослих видів рослин на дію біотичних, абіотичних та антропогенних факторів середовища.

Інженерна інфраструктура території. Дисципліна передбачає вивчення правил розміщення в межах окремих територій сукупності об'єктів і споруд, інженерних комунікацій та елементів контурно-меліоративної організації території та внутрішньогосподарської організації сільськогосподарських підприємств. Розглядаються принципи раціонального розміщення елементів інженерного облаштування із врахуванням господарських потреб. Студенти вчать розробляти проектні рішення, спрямовані на раціональне використання та охорону земель, підвищення ефективності та продуктивності земельних ресурсів.

Психологія - курс спрямований на те, щоб майбутній фахівець міг упевнено почуватися, роблячи крок у професію. Знання про особливості, принципи і закономірності навчання та виховання особистості, психологічні особливості її формування і розвитку, про індивідуально психологічні властивості, які обумовлюють специфіку поведінки особистості, її діяльності та спілкування, допомагають глибше розуміти мотиви вчинків людей, регулювати взаємовідносини з ними ці й інші проблеми знаходяться в центрі уваги вивчення курсу.

Геодезичні роботи при землеустрої. При вивченні дисципліни студенти опановують особливості роботи з існуючими геодезичними матеріалами, що включають в себе достовірне рекогносцирування – обстеження конкретної території; роботи, які передбачають геодезичне обґрунтування геодезичних знаків, інжоро-топографічне знімання існуючих підземних комунікацій, а також опрацювання одержаних результатів.

Топографо-геодезичне забезпечення земельно-кадастрових робіт. Топографо-геодезичне забезпечення землеустрою є спеціальною дисципліною в рамках підготовки магістрів за магістерською програмою «Геодезично-картографічні технології землеустрою». У процесі її опанування магістри розглядають такі питання: суть топографо-геодезичного забезпечення землеустрою, його складові; топографо-геодезичні матеріали, їх види; проекти відведення земельних ділянок; геодезичні роботи і топографічні роботи для потреб землекористування; інженерно-геодезичні роботи для забезпечення обліку та реєстрації земельних ділянок; сучасні технології інвентаризації земель; топографо-геодезичні роботи на землях природоохоронного, оздоровчого, рекреаційного та історико-культурного призначення; геодезичне забезпечення раціонального водо- і лісокористування, планувальних і будівельних робіт.

GNSS спостереження в прикладних задачах геодезії. У дисципліні розглядаються особливості застосування супутникових спостережень при вирішенні прикладних геодезичних задач, сучасні супутникові методи визначення координат пунктів, загальні принципи диференційного методу GNSS, чинники що впливають на точність спостережень, побудова та розвиток державної геодезичної мережі з використанням супутникових радіонавігаційних систем. Також зроблений огляд референцних системи координат, що використовуються в супутникових методах позиціонування.

Управління земельними ресурсами. Управління земельними ресурсами є спеціальною дисципліною в процесі підготовки інженерів землевпорядників і має своєю метою пізнання сутності і закономірностей розвитку управління земельними ресурсами, вивчення методів та механізмів управління. Кожному способу суспільного виробництва, рівню продуктивних сил і виробничих відносин відповідають певна система управління земельними ресурсами,

зумовлена панівною формою власності на землю й інші засоби виробництва, а також властиві їм форми землекористування. Щоб правильно зрозуміти суть і основні шляхи розвитку управління земельними ресурсами, обґрунтувати його зміст і розкрити закономірності його зміни в конкретних умовах земельного ладу, необхідно простежити історичний зв'язок управління з іншими явищами та конкретний історичний досвід.

Цифрові плани і карти. Розглядаються основи цифрового картографування та можливості використання геоінформаційних технологій у створенні цифрових картографічних матеріалів. Передбачено розроблення цифрових планів і карт у середовищі ArcGIS 9.x.

Автоматизовані земельно-кадастрові системи. Дисципліна вивчає основи автоматизованих земельно-кадастрових систем, пов'язаних з інформаційним супроводом Державного земельного кадастру (ДЗК). Розглянуті елементи автоматизованої системи ДЗК на основі використання ГІС –технологій.

Раціональне використання та охорона земель. Мета вивчення дисципліни - формування умінь самостійно аналізувати стан землекористування, оцінювати варіанти його оптимізації, прогнозувати розвиток деградаційних процесів, розробляти заходи щодо їх профілактики; оволодіння загальними принципами організації раціонального використання земельних ресурсів стосовно конкретних ґрунтово-кліматичних умов.

Регіональний геоекологічний моніторинг. У курсі висвітлюються сутність і наукові засади регіонального геоекологічного моніторингу та завдання, які вирішуються у процесі здійснення моніторингових досліджень. Охарактеризовано рівні і функціональну структуру геоекологічного моніторингу. Висвітлено принципи та алгоритми реалізації моніторингу геоекологічного стану навколишнього середовища. Обґрунтовано доцільність використання результатів попередніх геоекологічних досліджень при плануванні, виборі об'єктів моніторингу та виконанні моніторингових досліджень. Охарактеризовано методи геоекологічного моніторингу, відстежувані параметри стану навколишнього середовища, особливості використання даних моніторингу при вирішенні завдань природокористування та землеустрою, охорони земель.

Тематичне картографування. У дисципліні розглядаються суть та предмет тематичного картографування, особливості тематичного змісту карт земельних ресурсів, використання тематичних карт у землевпорядній діяльності, а також питання, пов'язані із застосуванням тематичних карт, картограм та атласів у сільськогосподарській практиці та при геодезичних і картографічних роботах. Теоретичні знання підкріплюються практичними навичками редагування електронних карт у програмному продукті QGIS.

Оцінка господарської придатності рельєфу. Курс присвячений висвітленню питань, пов'язаних з вивченням рельєфу як геопросторового базису розгортання різноманітної діяльності людини, зокрема землекористування. Охарактеризовано сутність рельєфу, його генезис, морфологію, будову, розвиток, стійкість до антропогенних впливів. Здійснено типізацію рельєфу та його елементів. Охарактеризовано вплив на будову і стан рельєфу природних та антропогенних чинників. Запропоновано критерії визначення господарської придатності рельєфу. Здійснено оцінювання форм та елементів рельєфу різного генезису і морфології за їх придатністю для різноманітного господарського використання. Охарактеризовано ризики, які виникатимуть при недотриманні вимог екобезпечного господарювання в умовах рельєфу різного генезису, морфології, стійкості і стадії розвитку. Показано можливості використання даних про рельєф при вирішенні землевпорядних та природоохоронних завдань

Алгоритм і структури даних. Метою дисципліни "Алгоритми та структури даних" є формування уявлень про основні структури даних та базові алгоритми оброблення геопросторових даних. Дисципліна орієнтована на формування у студентів навиків: роботи зі статичними і динамічними структурами даних, опанування методів формалізації логічних та обчислювальних завдань; вміння створювати і досліджувати ефективність алгоритмів та прийняття рішень щодо застосування алгоритмів пошуку та сортування даних.

Оптимізація живлення у сівозмінах. За вивчення дисципліни «Оптимізація живлення у сівозмінах» студенти оволодіють знаннями щодо особливостей живлення сільськогосподарських рослин на ґрунтах різної придатності для вирощування сільськогосподарських рослин та засобів оптимізації їх живлення. Крім того, майбутні фахівці набудуть практичних вмінь щодо екологічно та економічно ефективної оптимізації живлення сільськогосподарських культур у сівозмінах у конкретних умовах господарства із врахуванням неоднорідності якості ґрунтового покриву та особливостей поживного режиму конкретного ґрунту залежно від агровиробничого ґрупування із метою максимальної реалізації генетичного потенціалу рослин та відтворення родючості ґрунтів. Навчатися розробляти шляхи підвищення родючості ґрунтів, що обумовлює підвищення їх вартості.

Світові інформаційні ресурси в природокористуванні. У межах дисципліни вивчаються принципи організації та функціонування комп'ютерних мереж, систем WWW, склад, будова та принципи функціонування пошукових систем, основні методи пошуку інформації, розширений пошук. Вивчаються основні ресурси природоохоронного спрямування, електронні та депозитарні бібліотеки, AgroWEB, Copernicus, GMES, GEOSS та інші Інтернет-ресурси. Студенти отримують практичний досвід в здійсненні ефективного пошуку інформації та організації своєї дослідницької роботи, підборі

оптимальних методів дослідження, засобів і форм представлення результатів.

Геоінформаційні технології. Метою дисципліни "Геоінформаційні технології" є формування уявлень про основи збирання, зберігання, оброблення і розповсюдження географічної або просторово прив'язаної інформації. Дисципліна орієнтована на формування у студентів навиків: отримання геопросторових даних з використанням різних джерел даних, оброблення, аналізування та візуалізації геопросторових даних з метою прийняття ефективних рішень.

Розробка веб-застосовань. Метою дисципліни "Розробка веб-застосовань" є формування знань з питань створення геоінформаційних систем для глобальної мережі Інтернет. Дисципліна орієнтована на формування у студентів навиків: проектування, створення та підтримки WEB-застосовань в мережі Інтернет за допомогою сучасних технологій.

Управління IT-інфраструктурою системи моніторингу. Курс включає вивчення студентами теоретичних знань в області розвитку і управління IT-інфраструктурою систем моніторингу, а також практичних навичок, що дозволяють визначати і мінімізувати витрати на створення таких систем. Вивчається структура, склад, завдання і значення IT-інфраструктури систем моніторингу а також основні процеси IT-інфраструктури. Наводяться методології побудови та управління IT-інфраструктурою систем моніторингу.

Просторова організація сівозмін. Вивчення дисципліни передбачає розгляд способів і прийомів моделювання типів і видів сівозмін, їх просторової організації із застосуванням ГІС-технологій. Детально подається використання ГІС і технологій для автоматизації землевпорядних проектів на місцевому рівні на прикладі проектів, що забезпечують еколого-економічне обґрунтування сівозміни та впорядкування угідь. Наводяться принципи та етапи розроблення проектів, що забезпечують еколого-економічне обґрунтування сівозміни та впорядкування угідь на основі геоінформаційних технологій.

Проектування баз геопросторових даних. У межах дисципліни вивчаються основи побудови об'єктно-орієнтованих моделей баз даних та методологія об'єктно-орієнтованого аналізу і проектування складних систем баз даних. Вивчається використання UML для побудови уніфікованої структури бази геопросторових даних. Студенти отримують практичний досвід побудови об'єктно-орієнтованих моделей складних систем.

Технології відтворення продуктивності земель. Мета вивчення дисципліни - формування умінь самостійно аналізувати якісний стан ґрунтового покриву, прогнозувати його зміни під впливом господарської діяльності, розробляти заходи щодо оптимізації основних параметрів родючості ґрунтів; оволодіння загальними принципами саморегуляції та

відтворення продуктивності земель в різних природно-сільськогосподарських зонах країни.

Кадастр населених пунктів. Мета курсу полягає у вивченні теоретичних питань кадастру населених пунктів і практичному застосуванні цих питань у проведенні основного і поточного обліку земель з метою забезпечення вивчення земельного фонду усіх населених пунктів – сіл, селищ, міст; складанні звіту про наявність та розподіл земель населеного пункту, що знаходяться у власності і наданні у користування; складанні звіту про наявність та розподіл будинків (споруд) населеного пункту за кількістю поверхів, матеріалом стін, інженерним обладнанням, з причин непридатності до використання; складання звіту про вуличну дорожню мережу населеного пункту, інженерні мережі населеного пункту, проведенні грошової оцінки земель населених пунктів: функціонального зонування населених пунктів, складанні земельного балансу населених пунктів.

Планування території населених пунктів. Дисципліна дає можливість одержати знання про основні завдання і шляхи розпланування і реконструкції сіл, навиків в розробленні проектів розпланування та забудови житлової і виробничої зон, в користуванні нормативною і методичною літературою щодо розроблення містобудівної документації, а також застосувати одержані знання при складанні проектів землеустрою щодо встановлення або зміни меж населеного пункту, грошовій оцінці земель населених пунктів.

Агролісомеліорація. Наукова дисципліна, завданням якої є вивчення теоретичних питань степового масивного лісорозведення, створення позахисних лісових смуг, боротьба з ерозією ґрунтів, закріплення і освоєння пісків, гірського лісорозведення.

Дистанційний моніторинг земельних ресурсів Дисципліна включає вивчення етапів попереднього і тематичного оброблення даних дистанційного зондування Землі (ДЗЗ). Розглядаються можливості використання даних ДЗЗ з метою моніторингу і раціонального використання земельних ресурсів.**3. Форма атестації здобувачів вищої освіти**

Атестація випускників освітньо-професійної програми проводиться у формі кваліфікаційного екзамену та завершується видачею документу встановленого зразка про присудження йому ступеня «Бакалавр» із присвоєнням кваліфікації:

Бакалавр з геодезії та землеустрою.

Атестація здійснюється відкрито і публічно.

МІНІСТЕРСТВО ОСВІТИ І НАУКИ УКРАЇНИ
НАЦІОНАЛЬНИЙ УНІВЕРСИТЕТ БІОРЕСУРСІВ І ПРИРОДОКОРИСТУВАННЯ УКРАЇНИ
Факультет землевпорядкування

НАВЧАЛЬНИЙ ПЛАН
підготовки фахівців 2018 року вступу

Рівень вищої освіти (ОС)	Перший (бакалаврський)
Галузь знань	19 «Архітектура та будівництво»
Спеціальність	193 «Геодезія та землеустрій»
Освітньо-професійна програма	Геодезія та землеустрій
Орієнтація освітньої програми	Освітньо-професійна
Форма навчання	денна
Термін навчання (обсяг кредитів ЄКТС)	3 роки 10 місяців (240 кредитів ЄКТС)
На основі	повної загальної середньої освіти
Ступінь вищої освіти	«Бакалавр»
Кваліфікація	бакалавр з геодезії та землеустрою

І. ГРАФІК НАВЧАЛЬНОГО ПРОЦЕСУ
підготовки фахівців першого (бакалаврського) рівня вищої освіти 2018 року вступу
спеціальності (напряму підготовки) 193 «Геодезія та землеустрій»

Курс	2018 рік														2019 рік																																							
	Вересень				Жовтень				Листопад				Грудень				Січень				28 I	Лютий			25 II	Березень				Квітень				Травень				27 V	Червень				Липень				29 VII	Серпень						
	3	10	17	24	1	8	15	22	29	5	12	19	26	3	10	17	24	31	7	14	21	28 I	4	11	18	25 II	4	11	18	25	1	8	15	22	29	6	13	20	27 V	3	10	17	24	1	8	15	22	29 VII	5	12	19	26		
I																																																						
II																																																						
III																																																						
IV																																																						

Умовні позначення

<input type="checkbox"/>	-	теоретичне навчання	<input checked="" type="checkbox"/>	-	виробнича практика
:	-	екзаменаційна сесія	<input type="checkbox"/>	-	навчальна практика
-	-	канікули	<input type="checkbox"/>	-	підготовка бакалаврської роботи
<input type="checkbox"/>	-	проміжна атестація	//	-	державна атестація (державний екзамен і захист бакалаврської роботи)

II. ПЛАН НАВЧАЛЬНОГО ПРОЦЕСУ

№ п/п	Дисципліни	Загальний обсяг		Форми контролю знань			Аудиторні заняття (години)			Самостійна робота	Практична підготовка		Розподіл год в тиждень за курсами і семестрами								
		Годин	Кредитів	Іспит	Залік	Курсова робота (проект)	Всього	в тому числі			Навчальна практика	Виробнича практика	I		II		III		IV		
								Лекції	Лабораторні заняття				Практичні і семінари	1	2	3	4	5	6	7	8
														Кількість тижнів у семестрі							
15	15	15	15	15	15	15	15														
1	2	3	4	5	6	7	8	9	10	11	12	13	14	15	16	17	18	19	20	21	22
1. ОБОВ'ЯЗКОВІ НАВЧАЛЬНІ ДИСЦИПЛІНИ																					
1	Вища математика	330	11,0	1,3	2		150	60		90	180			3	3	4					
2	Фізика	300	10,0	1,2			120	60		60	180			4	4						
3	Геоінформатика, інформатика й програмування	270	9,0	3	1,2		135	45	90		135			3	3	3					
4	Топографія	360	12,0	1,2			135	45	90		225			5	4						
5	Топографічне креслення та інженерна графіка	120	4,0		1,2		60		60		60			2	2						
6	Геологія і геоморфологія	120	4,0		1		45	30		15	75			3							
7	Історія земельних відносин і землеустрою	120	4,0		3		60	30		30	60					4					
8	Геодезія	300	10,0	3,4		4	105	45	60		195					4	3				
9	Математична обробка геодезичних вимірів	120	4,0	4			45	15	30		75						3				
10	Електронні геодезичні прилади	120	4,0	4			45	15	30		75						3				
11	ГІС і бази даних	210	7,0	5			75	30	45		135							5			
12	Фотограмметрія та дистанційне зондування	270	9,0	6	5		90	45	45		180							3	3		
13	Вища геодезія	180	6,0	5			60	30	30		120							4			
14	Супутникова геодезія та сферична астрономія	180	6,0		6		60	30	30		120								4		
15	Земельний кадастр	390	13,0	5,6,7		7	135	60		75	255							3	4	2	
16	Землеустрій	480	16,0	5,6,7,8	4	6	285	135	150		195						4	4	4	3	4
17	Економічна теорія	90	3,0	5			45	15		30	45							3			
18	Картографія	180	6,0	7			60	30	30		120									4	
19	Земельне право	90	3,0		7		30	15		15	60									2	
20	Математичні методи і моделі	90	3,0	7			45	15	30		45									3	
	Всього	4320	144	24	11	3	1785	750	720	315	2535	0	0	20	16	15	13	22	15	14	4

14	Кадастр населених пунктів	90	3,0	8			45	15		30	45										3
15	Планування території населених пунктів	90	3,0	8		8	60	30		30	30										4
16	Агролісомеліорація	90	3,0		8		45	15		30	45										3
17	Дистанційний моніторинг земельних ресурсів	90	3,0		7		60	15	45		30									4	
18	Інвестиційний аналіз (або) Тематичне картографування земель (або) Просторова організація сівозмін	90	3,0	8			60	30		30	30										4
19	Організація і управління виробництвом (або) Оцінка господарської придатності рельєфу (або) Проектування баз геопросторових даних	90	3,0	8			45	15		30	45										3
В с ь о г о		1800	60	9	11	3	1005	420	255	330	795	0	0	0	6	8	8	4	11	10	20
3. ІНШІ ВИДИ НАВЧАННЯ																					
	Військова підготовка	870	29,0				436				434										
	Навчальна практика з Топографії	180	6,0		2																
	Навчальна практика (ознайомча)	45	1,5		2																
	Навчальна практика з Ґрунтознавства	90	3,0		2																
	Навчальна практика з Геоінформатики	45	1,5		2																
	Навчальна практика з Геодезії	180	6,0		2																
	Навчальна практика з Електронних геодезичних приладів	90	3,0		2																
	Навчальна практика із Землеробства	45	1,5		2																
	Навчальна практика з Фотограмметрії	90	3,0		2																
	Навчальна практика 3 курсу	90	3,0		1,3																
	Виробнича практика 3 курсу	180	6,0		5																
	Підготовка бакалаврської роботи	90	3,0																		
	Державна атестація	90	3,0																		
	Всього годин навчальних занять (без військової підготовки)	7200	240	37	30	6	3240	1245	975	1020	3780	0	0	30	30	28	28	26	26	24	24

III. СТРУКТУРА НАВЧАЛЬНОГО ПЛАНУ

Навчальні дисципліни	Години	Кредитів	%
1.Обов'язкові навчальні дисципліни	4320	144	60,0
2. Вибіркові навчальні дисципліни	2700	90	37,5
2.1. Дисципліни за вибором університету	900	30	12,5
2.2. Дисципліни за вибором студента	1800	60	25,0
3. Інші види навантаження	180	6,0	2,5
Разом	7200	240,0	100,0

VI. КУРСОВІ РОБОТИ І ПРОЕКТИ

№ п/п	Назва дисципліни	Години	Кредити	Курсова робота	Курсовий проект
1	Геодезія	30	1		к.пр.
2	Землеустрій	30	1		к.пр.
3	Земельний кадастр	30	1		к.пр.
4	Проектування доріг місцевого значення	30	1		к.пр.
4	Основи інженерної геодезії	30	1		к.пр.
4	Алгоритми і структури даних	30	1		к.пр.
5	Геодезичні роботи при землеустрої	30	1		к.пр.
5	Топографо-геодезичне забезпечення земельно-кадастрових робіт	30	1		к.пр.
5	Геоінформаційні технології	30	1		к.пр.
6	Планування території населених пунктів	30	1		к.пр.

VII. ДЕРЖАВНА АТЕСТАЦІЯ

№ п/п	Складові атестації	Години	Кредити	Кількість тижнів
1	Державний екзамен	180	6	2

IV. ЗВЕДЕНІ ДАНІ БЮДЖЕТУ ПРО БЮДЖЕТ ЧАСУ, ТИЖНІ

Курси	Теоретичне навчання	Екзаменаційна сесія	Практична підготовка	Підготовка до державної атестації	Державна атестація	Канікули	Всього
I	30	5	8			9	52
II	30	5	8			9	52
III	30	5	8			9	52
IV	30	5		1	1	5	42
Разом за ОС	120	20	24	1	1	32	198

V. ПРАКТИЧНА ПІДГОТОВКА

№ п/п	Вид практики	Семестр	Години	Кредити	Кількість тижнів
1	Навчальна практика з Топографії	2	180	6,0	4
2	Навчальна практика (ознайомча)	2	45	1,5	1
3	Навчальна практика з Ґрунтознавства	2	90	3,0	2
4	Навчальна практика з Геоінформатики	2,4	45	1,5	2
5	Навчальна практика з Геодезії	4	180	6,0	4
6	Навчальна практика з Електронних геодезичних приладів	4	90	3,0	2
7	Навчальна практика із Землеробства	4	45	1,5	1
8	Навчальна практика з Фотограмметрії	6	90	3,0	2
9	Навчальна практика 3 курсу	6	90	3,0	2
10	Виробнича практика 3 курсу	6	180	6,0	4



МІНІСТЕРСТВО ОСВІТИ І НАУКИ УКРАЇНИ
НАЦІОНАЛЬНИЙ УНІВЕРСИТЕТ БІОРЕСУРСІВ
І ПРИРОДОКОРИСТУВАННЯ УКРАЇНИ

ЗАТВЕРДЖЕНО

Протокол № 10 від "30" травня 2018 р.
засідання вченої ради НУБіП України

Освітньо-професійна програма вводиться
в дію з 1 вересня 2018 р.

ОСВІТНЬО-ПРОФЕСІЙНА ПРОГРАМА
«ЕКОЛОГІЧНИЙ ТУРИЗМ»

підготовки здобувачів

першого бакалаврського рівня вищої освіти

за спеціальністю 242 «Туризм»

галузі знань 24 «Сфера обслуговування»

Кваліфікація: бакалавр з туризму

Київ – 2018

ПЕРЕДМОВА

Освітньо-професійна програма (ОПП) «**Екологічний туризм**» для підготовки здобувачів вищої освіти на першому (освітньому) рівні за спеціальністю 242 «Туризм» містить обсяг кредитів ЄКТС, необхідний для здобуття відповідного ступеня вищої освіти; перелік компетентностей випускника; нормативний зміст підготовки здобувачів вищої освіти, сформульований у термінах результатів навчання; форми атестації здобувачів вищої освіти; вимоги до наявності системи внутрішнього забезпечення якості вищої освіти.

ОПП розроблено членами проектної групи Національного університету біоресурсів і природокористування України у складі:

гарант освітньої програми:

– Кудінова Ірина Петрівна, к.е.н., доцент кафедри аграрного консалтингу і туризму;

проектна група:

– Басюк Дарія Іванівна, д.е.н., професор кафедри аграрного консалтингу і туризму;

– Світлична Олена Олександрівна, директор туристичної фірми ТОВ «ТА «7 футів».

Рецензії-відгуки зовнішніх стейкхолдерів:

1. Погуда Наталія Вікторівна, кандидат економічних наук, доцент кафедри туристичного та готельного бізнесу Національного університету харчових технологій
2. Голубаха Ігор Анатолійович, Президент туристичної компанії «Гамалія», голова Всеукраїнської асоціації туроператорів

**1. Профіль освітньо-професійна програма
«Екологічний туризм» зі спеціальності 242 «Туризм»**

1 - Загальна інформація	
Повна назва вищого навчального закладу та структурного підрозділу	Національний університет біоресурсів і природокористування України
Ступінь вищої освіти та назва кваліфікації мовою оригіналу	бакалавр з туризму
Офіційна назва освітньої програми	Екологічний туризм
Тип диплому та обсяг освітньої програми	Диплом бакалавра, одиничний, 240 кредитів ЄКТС, термін навчання 4 роки
Наявність акредитації	Акредитується вперше
Цикл/рівень	НРК України – 6 рівень, FQ-EHEA – перший цикл, EQF-LLL – 6 рівень
Передумови	Умови вступу визначаються «Правилами прийому до Національного університету біоресурсів і природокористування України», затвердженими Вченою радою. Наявність повної загальної середньої освіти.
Мова(и) викладання	Українська, англійська
Термін дії освітньої програми	5 років
Інтернет-адреса постійного розміщення опису освітньої програми	nubip.edu.ua/node/46601
2 - Мета освітньої програми	
Формування загальних та фахових компетентностей для успішного здійснення професійної діяльності у сфері рекреації і туризму на засадах збалансованого природокористування, в тому числі на природоохоронних територіях та у сільській місцевості	
3 - Характеристика освітньо-професійної програми	
Предметна область (галузь знань, спеціальність, спеціалізація (за наявності))	галузь знань 24 «Сфера обслуговування» спеціальність 242 «Туризм» ОПП «Екологічний туризм»

Орієнтація освітньої програми	Освітня програма орієнтована на підготовку фахівців, які мають володіти: сучасними методами та засобами організації туристичного бізнесу на засадах збалансованого природокористування, в тому числі на природоохоронних територіях та у сільській місцевості
Основний фокус освітньої програми та спеціалізації	Підготовка освітньо-професійних кадрів які володіють сучасними методами для успішного здійснення економічної, організаційно-управлінської, проектної, виробничо-технологічної діяльності у сфері рекреації, туризму і курортів. на засадах збалансованого природокористування, в тому числі на природоохоронних територіях та у сільській місцевості Ключові слова: екологічний туризм, сталий розвиток
Особливості програми	Освітня програма бакалавра передбачає поглиблену практичну підготовку для проведення організаційно-управлінської, виробничо - технологічної діяльності у сфері рекреації, туризму і курортів. на засадах збалансованого природокористування, в тому числі на природоохоронних територіях та у сільській місцевості
4 - Придатність випускників до працевлаштування та подальшого навчання	
Придатність до працевлаштування	2481.2 Туризмознавець 2481.2 Екскурсознавець 2213.2 Фахівець з рекреації 2483.2 Фахівець із санаторно-курортної справи 2481.1 Молодший науковий співробітник (туризмологія, екскурсознавство) 2483.1 Молодший науковий співробітник (рекреалогія) 2310.2 – Викладач закладу вищої освіти **)242 Administration Professionals (242 фахівців з адміністрування) 243 Sales, Marketing and Public Relations Professionals (243 професіоналів з продажу, маркетингу та зв'язків з громадськістю) *) Класифікатор професій ДК 003:2010

	**) International Standard Classification of Occupations 2008 (ISCO-08)
Подальше навчання	Можливе подальше продовження освіти за другим (освітньо-науковим або освітньо-науковим) рівнем (магістерські програми), а також підвищення кваліфікації і отримання додаткової післядипломної освіти, участь у програмах академічної мобільності
5 - Викладання та оцінювання	
Викладання та навчання	<p>Впровадження активних методів навчання та засвоєння професійних навиків, що забезпечують особистісно-зорієнтований підхід і розвиток критичного мислення у студентів;</p> <p>Тісна співпраця студентів з викладачами та науковцями, практиками у сфері туризму та рекреації</p> <p>Підтримка та консультування студентів з боку науково-педагогічних та наукових працівників НУБіП України і галузевих підприємств, організацій професійних об'єднань.</p> <p>Інформаційну підтримку щодо участі студентів у конкурсах на одержання іменних стипендій, премій, грантів (у тому числі міжнародних).</p> <p>Сприяння участі студентів у студентських олімпіадах, конкурсах наукових робіт, організованих Міністерства освіти і науки України;</p> <p>Залучення студентів до виконання окремих завдань в розрізі бюджетних та ініціативних науково-дослідних робіт.</p>
Оцінювання	<p>Види контролю: поточний, тематичний, періодичний, підсумковий, самоконтроль.</p> <p>Екзамени, заліки та диференційовані заліки проводяться відповідно до вимог «Положення про екзамени та заліки в Національному університеті біоресурсів і природокористування України» (2015 р).</p> <p>У НУБіП України використовується рейтингова форма контролю після закінчення логічно завершеної частини лекційних та практичних занять (модуля) з певної дисципліни. Її результати враховуються під час виставлення підсумкової оцінки.</p> <p>Рейтингове оцінювання знань студентів не скасовує традиційну систему оцінювання, а існує поряд із нею. Воно робить систему оцінювання більш гнучкою, об'єктивною і сприяє систематичній та активній самостійній роботі</p>

	<p>студентів протягом усього періоду навчання, забезпечує здорову конкуренцію між студентами у навчанні, сприяє виявленню і розвитку творчих здібностей студентів.</p> <p>Рейтингове оцінювання знань студентів із навчальних дисциплін, захисту курсових робіт (проектів), звітів за всі види практик (навчальної та виробничої), складання державних екзаменів, дипломне проектування (захист випускних бакалаврських, дипломних робіт (проектів) та магістерських робіт) здійснюється за 100-бальною шкалою.</p> <p>Рейтинг студента із засвоєння навчальної дисципліни складається з рейтингу з навчальної роботи – 70 балів та рейтингу з атестації – 30 балів. Таким чином, на оцінювання засвоєння змістових модулів, на які поділяється навчальний матеріал дисципліни, передбачається 70 балів. Рейтингові оцінки із змістових модулів, як і рейтинг з атестації, теж обчислюються за 100-бальною шкалою.</p>
6 – Програмні компетентності	
Інтегральна компетентність	<p>Здатність комплексно розв'язувати складні професійні задачі та практичні проблеми у сфері туризму і рекреації як в процесі навчання, так і в процесі роботи, що передбачає застосування теорій і методів системи екологічних та туризмознавчих наук, з урахуванням принципів збалансованого природокористування, в тому числі на природоохоронних територіях та у сільській місцевості</p>
Загальні компетентності (ЗК)	<p>ЗК1. Здатність реалізувати свої права і обов'язки як члена суспільства, усвідомлювати цінності громадянського (вільного демократичного) суспільства та необхідність його сталого розвитку, верховенства права, прав і свобод людини і громадянина в Україні</p> <p>ЗК2. Здатність зберігати та примножувати моральні, культурні, наукові цінності і досягнення суспільства на основі розуміння історії та закономірностей розвитку предметної області, її місця у загальній системі знань про природу і суспільство та у розвитку суспільства, техніки і технологій, використовувати різні види та форми рухової активності для активного відпочинку та ведення здорового способу життя</p> <p>ЗК3. Розуміння та власне осмислення основних світоглядних концепцій і принципів у навчанні і професійній діяльності</p> <p>ЗК4. Здатність до критичного мислення, аналізу і синтезу</p>

	<p>ЗК5. Соціальна відповідальність та екологічність мислення</p> <p>ЗК6. Здатність шукати, обробляти та аналізувати інформацію з різних джерел</p> <p>ЗК7. Здатність зосереджуватись на якості та результаті при виконанні завдань</p> <p>ЗК8. Навички використання інформаційних та комунікативних технологій</p> <p>ЗК9. Здатність визначати, формулювати і вирішувати проблеми</p> <p>ЗК10. Здатність спілкуватися державною мовою</p> <p>ЗК11. Здатність спілкуватися іноземною (ними) мовою (мовами)</p> <p>ЗК12. Навички міжособистісної взаємодії, уміння працювати автономно та в команді</p> <p>ЗК13. Здатність планувати час та управляти ним</p> <p>ЗК14. Уміння дотримуватись норм здорового способу життя та впроваджувати їх у особистій та професійній діяльності</p>
<p>Фахові компетентності спеціальності (ФК)</p>	<p>ФК1. Знання та розуміння предметної області своєї професії</p> <p>ФК2. Уміння застосовувати фахові знання на практиці</p> <p>ФК3. Здатність аналізувати рекреаційно-туристичний потенціал територій</p> <p>ФК4. Здатність аналізувати діяльність суб'єктів індустрії туризму на всіх рівнях управління</p> <p>ФК5. Розуміння сучасних тенденцій і регіональних пріоритетів розвитку туризму в цілому та окремих його форм і видів</p> <p>ФК6. Розуміння процесів організації туристичних подорожей і комплексного туристичного обслуговування (готельного, ресторанного, транспортного, екскурсійного, рекреаційного)</p> <p>ФК7. Здатність розробляти, просувати, реалізовувати та організовувати споживання туристичного продукту</p>

	<p>ФК8. Розуміння принципів, процесів і технологій організації роботи суб'єкта туристичної індустрії та її підсистем</p> <p>ФК9.Здатність забезпечувати безпеку туристів у звичайних та складних форс-мажорних обставинах</p> <p>ФК10. Здатність здійснювати моніторинг, інтерпретувати, аналізувати та систематизувати туристичну інформацію, уміння презентувати туристичний інформаційний матеріал</p> <p>ФК11. Здатність використовувати в роботі туристичних підприємств інформаційні технології та офісну техніку</p> <p>ФК12. Здатність визначати індивідуальні туристичні потреби, використовувати сучасні технології обслуговування туристів та вести претензійну роботу</p> <p>ФК13. Здатність до співпраці з діловими партнерами і клієнтами, уміння забезпечувати з ними ефективні комунікації</p> <p>ФК14. Здатність працювати у міжнародному середовищі на основі позитивного ставлення до несхожості до інших культур, поваги до різноманітності та мультикультурності, розуміння місцевих і професійних традицій інших країн, розпізнавання міжкультурних проблем у професійній практиці</p> <p>ФК15. Здатність діяти у правовому полі, керуватися нормами законодавства</p> <p>ФК16. Уміння працювати з документацією та здійснювати розрахункові операції суб'єктом туристичного бізнесу</p> <p>ФК17. Здатність створювати спеціалізовані екологічні туристичні продукти та організовувати обслуговування туристів на природоохоронних територіях</p> <p>ФК16. Здатність створювати спеціалізовані туристичні продукти та організовувати обслуговування туристів у сільських дестинаціях, в агросадибах та в сільськогосподарських і фермерських господарствах.</p>
7 - Програмні результати навчання	

Знання (ЗН)	<p>1. основних положень туристичного законодавства, національних і міжнародних стандартів з обслуговування туристів;</p> <p>2. змісту базових понять з теорії туризму, організації туристичного процесу та туристичної діяльності суб'єктів ринку туристичних послуг, а також світоглядних та суміжних наук</p> <p>3. основних форм і видів туризму, їх поділу</p> <p>4. особливостей організації рекреаційно-туристичного простору;</p> <p>5. принципів і методів організації та технології обслуговування туристів та екскурсантів;</p> <p>6. технології розробки, просування та реалізації туристичних продуктів;</p> <p>7. ідентифікації туристичної документації та вміння правильно нею користуватися;</p> <p>8. принципів, процесів і технології організації роботи суб'єкта туристичного бізнесу та окремих його підсистем (адміністративно-управлінська, соціально-психологічна, економічна, техніко-технологічна)</p> <p>9. на достатньому рівні державної та іноземної (них) мов;</p> <p>10. знати особливості організації туристичної діяльності на природоохоронних територіях, у сфері сільського зеленого туризму</p> <p>11. інформаційних систем та технологій в туризмі</p> <p>12. особливостей управління підприємствами туристичної сфери</p> <p>13. методів і форм маркетингової діяльності в туризмі</p>
Уміння (УН)	<p>1. аналізувати рекреаційно-туристичний потенціал території;</p> <p>2. розробляти та впроваджувати спеціалізовані туристичні продукти в сфері екологічного туризму та сільського зеленого туризму</p> <p>організувати процес обслуговування споживачів туристичних послуг на основі використання сучасних</p>

	<p>інформаційних, комунікаційних і сервісних технологій та дотримання стандартів якості і норм безпеки</p> <ol style="list-style-type: none"> 3. ініціювати інноваційні комплексні бізнес - проекти в сфері екологічного та сільського зеленого туризму і рекреації, проявляти лідерство під час їх реалізації 4. аргументовано відстоювати свої погляди у розв'язанні професійних завдань; 5. виявляти проблемні ситуації в туристичному обслуговуванні і пропонувати шляхи їх розв'язання; 6. приймати обґрунтовані рішення та нести відповідальність за результати своєї професійної діяльності; 7. демонструвати виконання професійних завдань у стандартних та невизначених ситуаціях 8. застосовувати навички продуктивного спілкування зі споживачами туристичних послуг; 9. встановлювати зв'язки з експертами туристичної та інших галузей; 10. проявляти повагу до індивідуального і культурного різноманіття; 11. проявляти професійну толерантність до виявлення альтернативних принципів. 12. діяти у відповідності з принципами соціальної відповідальності та громадянської свідомості 13. управляти своїм навчанням з метою самореалізації в професійній туристичній сфері.
<p>Комунікація (КОМ)</p>	<ol style="list-style-type: none"> 1. Уміння спілкуватись, включаючи усну та письмову комунікацію українською та іноземною мовами; 2. Здатність використання різноманітних методів, зокрема сучасних інформаційних технологій, для ефективного спілкування на професійному та соціальному рівнях. 3. Уміння донесення до фахівців і не фахівців інформації, ідей, проблем, рішень та власного досвіду в сфері туристичного та готельного бізнесу, формування стратегії розвитку туристично- готельної інфраструктури. 4. Здатність ефективно координувати процес управління підприємством туристичної/ готельної сфери, забезпечуючи ефективну взаємодію співробітників та споживачів, досягнення виробничих результатів 5. Здатність ефективно координувати процес туристичної діяльності з органами державної влади усіх рівнів, місцевих рад, міністерствами та відомствами,

	регіональними організаціями, бізнесом, використовуючи чинне законодавство
Автономія і відповідальність (АіВ)	<p>1. Здатність управління комплексними діями або проектами, адаптуватись до нових ситуацій та приймати відповідні рішення у непередбачуваних умовах.</p> <p>2. Здатність усвідомлювати потребу навчання впродовж усього життя з метою сприяння розвитку творчого потенціалу працівників, гласно заохочувати новаторські ідеї</p> <p>3. Здатність відповідально ставитись до виконуваної роботи, самостійно приймати рішення, організовувати взаємодію та узгодженість відносин усіх учасників інноваційної діяльності;</p> <p>4. Здатність розробляти критерії оптимальної взаємодії суб'єктів туристичного та готельного бізнесу діяльності</p>
8 – Ресурсне забезпечення реалізації програми	
Кадрове забезпечення	<p>Викладання дисциплін освітньо-професійної програми «Екологічний туризм» забезпечують науково-педагогічні працівники університету – 31 у т.ч.</p> <ul style="list-style-type: none"> - доктори наук, професори – 20, - кандидати наук, доценти – 11
Матеріально-технічне забезпечення	<p>Навчання фахівців проходить в сучасній навчально-науковій лабораторії «Управління інноваційною діяльністю» з мультимедійною комп'ютерною технікою.</p> <ul style="list-style-type: none"> <input type="checkbox"/> навчальні корпуси; <input type="checkbox"/> гуртожитки; <input type="checkbox"/> тематичні кабінети; <input type="checkbox"/> комп'ютерні класи; <input type="checkbox"/> пункти харчування; <input type="checkbox"/> точки бездротового доступу до мережі Інтернет; <input type="checkbox"/> мультимедійне обладнання; <input type="checkbox"/> спортивний зал, спортивні майданчики <p>Наявна вся необхідна соціально-побутова інфраструктура, кількість місць у гуртожитках відповідає вимогам.</p>
Інформаційне та навчально-методичне забезпечення	<p>Офіційний сайт НУБіП України: сайт https://nubip.edu.ua;</p> <p>– офіційний сайт ННІ післядипломної освіти: https://nubip.edu.ua/structure/pislyadiplomnoi_osvitu;</p> <p>-офіційний сайт кафедри https://nubip.edu.ua/node/1192;</p> <p>-офіційний сайт Стартап школи https://startupschool.wixsite.com/nubip;</p> <p>– необмежений доступ до мережі Інтернет;</p>

	<ul style="list-style-type: none"> – наукова бібліотека НУБіП України, читальні зали; https://nubip.edu.ua. – віртуальне навчальне середовище E-lern; https://nubip.edu.ua/node/2390; «Навчальна робота»: https://nubip.edu.ua/node/1297/2 – навчальні і робочі плани; – графіки навчального процесу – навчально-методичні комплекси дисциплін; – навчальні та робочі програми дисциплін; – дидактичні матеріали для самостійної та індивідуальної роботи студентів з дисциплін; – програми практики; – методичні вказівки щодо виконання дипломних магістерських робіт; – критерії оцінювання рівня підготовки; – пакети комплексних контрольних робіт
9 - Академічна мобільність	
Національна кредитна мобільність	НУБіП України творчо співпрацює з науково-дослідними установами України, НАН України та НААН України, підтримує тісні зв'язки із спорідненими навчальними закладами України, країн Європейського Союзу та СНД, на основі двосторонніх договорів.
Міжнародна кредитна мобільність	У 2017 році укладено 3 нові угоди про співробітництво у рамках Програми «Еразмус+»: «Кредитна мобільність» за результатами конкурсу 2016-2021 років університет уклав Міжінституційні угоди на реалізацію академічної мобільності із 20 європейськими університетами: Латвійський сільськогосподарський університет; Університетом екології та менеджменту в Варшаві, Польща; Варшавський університет наук про життя, Польща; Університетом Александра Стульгінскіса, Литва; Університет Агрисуп, Діжон, Франція; Університетом Фоджа, Італія; Університет Дікле, Туреччина; Технічний університет Зволєн, Словаччина; Вроцлавський університет наук про життя, Польща; Вища школа сільського господарства м Лілль, Франція; Університет короля Міхаїла 1, Тімішоара, Румунія; Університет прикладних наук Хохенхайм, Німеччина; Норвезький університет наук про життя. Норвегія; Шведський університет сільськогосподарських наук, UPSALA; Університет Ллейда, Іспанія; Університет прикладних наук Вайєнштефан-Гріздорф, Німеччина; Загребський університет, Хорватія; Неапольський Університет Федеріка 2, Італія; Університетом м.Тарту, Естонія; Словацьким аграрним університетом, м.Нітра.
Навчання іноземних здобувачів вищої освіти	Навчання іноземних здобувачів вищої освіти проводиться на загальних умовах з додатковою мовною підготовкою.

2. Перелік компонент освітньо-професійної програми «Екологічний туризм» та їх логічна послідовність

2.1. Перелік компонент ОПП

Код н/д	Компоненти освітньо-професійної програми (навчальні дисципліни, курсові проекти (роботи), практики, кваліфікаційна робота)	Кількість кредитів	Форма підсумкового контролю
1	2	3	4
Обов'язкові компоненти ОПП			
OK1.	Економічна теорія: основи економічної теорії:	5	екзамен
OK2.	Вища математика	4	екзамен
OK3.	Інформаційні системи і технології	7	екзамен
OK4.	Історія української культури	4	екзамен
OK5.	Географія туризму (туристичні ресурси України)	4	екзамен
OK6.	Географія туризму (туристичне країнознавство)	4	екзамен
OK7.	Музеєзнавство	5	екзамен
OK8.	Туристичне краєзнавство	5	екзамен
OK9.	Основи туризмознавства	5	екзамен
OK10.	Облік і аудит в туризмі	5	екзамен
OK11.	Статистика в туризмі	5	екзамен
OK12.	Друга іноземна мова	9	екзамен
OK13.	Екологія	5	екзамен
OK14.	Активний туризм	4	екзамен
OK15.	Туроперейтинг	6	екзамен
OK16.	Економіка туристичної фірми	5	залік, екзамен
OK17.	Риторика та психологія спілкування	5	екзамен
OK18.	Правове регулювання туристичної діяльності	5	екзамен, КР
OK19.	Організація екскурсійної діяльності	5	залік
OK20.	Аналіз діяльності підприємств туризму	5	екзамен
OK21.	Організація анімаційної діяльності	4	екзамен

OK22.	Маркетинг у туризмі	5	екзамен
OK23.	Менеджмент туризму	6	екзамен, КР
OK24.	Інформаційні системи і технології в туризмі	5	екзамен
OK25.	Маркетинг	4	екзамен
Загальний обсяг обов'язкових компонентів		126	
Вибіркові компоненти ОПП			
<i>Вибірковий блок 1 (за вибором університету)</i>			
ВБ 1.1.	Історія української державності	4	екзамен
ВБ 1.2.	Вступ до фаху	4	залік
ВБ 1.3.	Філософія	4	екзамен
ВБ 1.4.	Українська мова за професійним спілкуванням	4	екзамен
ВБ 1.5.	Іноземна мова	13	Залік, екзамен
ВБ 1.6.	Безпека праці і життєдіяльності	3	залік
ВБ 1.7.	Фізичне виховання	4	залік
Загальний обсяг компонентів		36	
<i>Вибірковий блок 2 (за вибором студента)</i>			
ВБ 2.1.	Спеціалізований туризм (сільський зелений туризм)	5	екзамен
ВБ 2.2.	Організація готельного господарства	8	екзамен
ВБ 2.3.	Організація ресторанного господарства	7	залік
ВБ 2.4.	Бізнес-планування в туризмі	5	екзамен
ВБ 2.5.	Рекреологія і курортна справа	5	екзамен
ВБ 2.6.	Договірне і трудове право	5	екзамен
ВБ 2.7.	Стандартизація і сертифікація в туризмі	5	екзамен
ВБ 2.8.	Логістика в туризмі	5	екзамен
ВБ 2.9.	Страховання в туризмі	5	екзамен
ВБ 2.10.	Міжнародний туристичний бізнес	5	екзамен
ВБ 2.11.	Етика бізнесу	5	екзамен
Інші види навчання			
Військова підготовка		23	залік

Навчальна практика	6	
Виробнича практика	8	
Підготовка бакалаврської роботи	3	залік
Державна атестація	1	екзамен
Загальний обсяг вибіркового компонент:	90	
ЗАГАЛЬНИЙ ОБСЯГ ОСВІТНЬОЇ ПРОГРАМИ	240	

2.2 Структурно-логічна схема освітньо-професійної програми



1. Обов'язкові компоненти ОПП

ОК 1 Економічна теорія: основи економічної теорії:

Мета: набуття майбутніми фахівцями глибоких економічних знань, формування у них нового економічного мислення, адекватного ринковим відносинам; формування навичок аналізувати реальні економічні процеси і приймати обґрунтовані рішення з приводу економічних проблем, пов'язаних з їх майбутньою практичною діяльністю.

Предмет: основоположні економічні категорії, економічні закони та принципи функціонування економічних систем; економічні відносини, господарчі механізми та дії людей, спрямовані на ефективне господарювання в умовах обмежених економічних і природних ресурсів; особливості ринкових перетворень економіки України; сучасні процеси глобалізації економічного життя людства.

Змістові модулі: Основи економічної теорії. Предмет і метод економічної теорії. Економічна система суспільства. Виробництво, його сутність та роль у житті суспільства. Теорія товару і грошей. Теоретичні основи ринкової економіки та її основні елементи. Підприємство та підприємництво в ринковій економіці. Капітал підприємства, його кругообіг та обіг. Капітал сфери обігу. Ринкові відносини в секторі гостинності і послуг. Доходи населення, їх формування та розподіл. Держава та її економічні функції. Світове господарство і міжнародні економічні відносини. Економічні аспекти глобальних проблем.

Макроекономіка. Предмет, метод та функції макроекономіки. Макроекономічні показники в системі національних рахунків. Модель сукупного попиту та сукупної пропозиції. Споживання, заощадження та інвестиції. Класична модель макроекономічної рівноваги. Рівновага національного ринку у моделі IS-LM. Фіскальна політика держави. Монетарна політика. Циклічні коливання та економічне зростання. Інфляція та антиінфляційна політика. Безробіття та політика зайнятості. Макроекономічна політика у відкритій економіці.

Мікроекономіка. Корисність економічного блага. Економічний вибір. Аналіз поведінки споживача. Попит та пропозиція. Теорія еластичності. Теорія граничних продуктів та мікроекономічна модель фірми. Витрати виробництва. Ринок досконалої конкуренції. Монопольний ринок. Ринок монополістичної конкуренції. Олігополістична структура ринку. Похідний попит. Ринок праці. Ринок капіталу. Економічна ефективність

та добробут. Держава в мікроекономічній теорії: зовнішні ефекти та суспільні блага.

ОК 2. Вища математика

Мета: формування базових математичних знань для розв'язування задач у професійній діяльності, вмінь аналітичного мислення та математичного формулювання економічних задач.

Предмет: загальні математичні властивості та закономірності.

Змістові модулі: Елементи лінійної алгебри. Елементи векторної алгебри та аналітичної геометрії. Вступ до математичного аналізу. Диференційне числення функції однієї змінної. Функції багатьох змінних. Інтегральне числення функції однієї змінної. Диференціальні рівняння. Ряди.

ОК 3. Інформаційні системи та технології

Мета: формування сучасного рівня інформаційної та комп'ютерної культури, набуття практичних навичок роботи на сучасній комп'ютерній техніці і використання сучасних інформаційних технологій для вирішення різноманітних завдань у практичній діяльності за фахом.

Предмет: засоби комп'ютерної техніки, формалізація та алгоритмізація сучасних інформаційних процесів.

Змістові модулі: Основні поняття інформатики та комп'ютерної техніки. Структура та основні пристрої сучасних ПК. Принципи та структура програмного забезпечення ПК. Операційна система MS Windows. Системи обробки текстової інформації. Текстовий редактор MS Word.

Системи табличної обробки даних. Табличний процесор MS Excel: основи роботи в середовищі табличного процесора MS Excel; робота з функціями та формулами в табличному процесорі MS Excel; робота з базами даних у середовищі MS Excel; створення, редагування та форматування діаграм у середовищі MS Excel.

Системи управління базами даних (СУБД). СУБД MS Access: основи побудови баз даних; технологія створення, редагування та керування базою даних СУБД MS Access; технологія створення, редагування та використання запитів СУБД MS Access; технологія створення та використання форм СУБД MS Access; технологія створення, редагування та використання звітів СУБД MS Access; макроси у СУБД MS Access.

Технологія створення презентацій засобами програми Power Point.

ОК 4. Історія української культури

Мета: вивчення української культури як системи національних цінностей у поєднанні з розвитком світового культурного процесу, практичне ознайомлення з яскравими скарбами української історико-культурної спадщини.

Предмет: еволюція культури українського народу в контексті світового культурного процесу.

Змістові модулі: ключові поняття культури, її структуру та функції, місце у системі світової цивілізації; еволюцію культури у період первісної доби ;умови виникнення, особливе та спільне у культурі Київської Русі; взаємозв'язки стародавньої української культури з античною культурою; світоглядні та стильові особливості середньовічної культури України та Європи; взаємовпливи українського Відродження з ренесансною культурою північноєвропейською культурного простору; розвиток художніх стилів України у XVII – XVIII ст.; досягнення української культури XIX ст., характеристику нових мистецьких стилів цього періоду; основні тенденції розвитку української культури в XX – XXI ст.

ОК 5. Географія туризму. (Модуль I. Туристичні ресурси України)

Мета: формування знань про сутність туристичних ресурсів України як передумови розвитку внутрішнього та в'їзного туризму, їх різновиди та роль у формуванні туристично- рекреаційних комплексів.

Предмет: сукупність природних та антропогенних ресурсів, що мають вплив на розвиток туризму в Україні.

Змістові модулі: Географічні аспекти формування туристичних ресурсів України. Основні відомості про державу. Коротка історія формування території України. Туристичний ареал України. Природні туристичні ресурси України. Характеристика об'єктів природно-заповідного фонду України. Антропогенні ресурси Україна. Подієвий туризм в Україні. Комплексна оцінка туристичних ресурсів України. Класифікація туристичних територій України. Туристичні ресурси Криму та областей Чорноморсько-Азовського узбережжя. Туристичні ресурси Карпат. Туристичні ресурси Поділля. Туристичні ресурси Полісся. Туристичні ресурси центрально-східної України.

ОК 6. Географія туризму .(Модуль II. Туристичне країнознавство)

Мета: озброєння майбутніх фахівців сфери туризму професійними знаннями у сфері теорії і методології країнознавчого дослідження та методикою туристичного вивчення країни, формування фахового світогляду щодо територіальної організації та умов розвитку туризму в країнах і регіонах світу.

Предмет: науково-методологічні засади країнознавства; специфіка, особливостей та технології проведення країнознавчого дослідження у сфері туризму; туристичне районування світу та застосування регіонального підходу до туристичної оцінки країн і регіонів; структура та методики проведення комплексної туристичної характеристики країни, що виступає в ролі туристичного центру; комплексна оцінки туристичного потенціалу туристичних регіонів світу, провідних туристичних країн та їх туристичних центрів.

Змістові модулі: Країнознавство як наука. Сполучене Королівство Великобританії і Північної Ірландії. Французька республіка. Федеративна республіка Німеччина. Італійська республіка. Королівство Іспанія. Сполучені Штати Америки. Мексика. Австралія. Єгипет.

ОК 7. Музеєзнавство

Мета: формування знань в галузі музеєзнавства, компетенцій в організації музейно-виставкової діяльності.

Предмет: Музеєзнавство як наукова дисципліна, методи та основні принципи побудови музейних експозицій різних видів.

Змістові модулі: Музеєзнавство як наукова дисципліна, його об'єкт, предмет, метод. Загальне та спеціальне музеєзнавство. Історичне музеєзнавство. Історіографія музеєзнавства. Загальна теорія музеєзнавства. Теорії документування, тезаврування, комунікації. Структура наукового музеєзнавства. Наукова методика, техніка, організація та управління музеєзнавством. Музейне джерелознавство. Історія музейної справи в Україні та світі. Систематизація музеїв. Профільні групи та види музеїв. Заклади музейного типу. Віртуальні музеї. Музейна експозиція. Типи музейних виставок. Методи та основні принципи побудови експозицій. Панорами та діорами. Експозиційний ансамбль та його устаткування. Реалізація архітектурно-художнього проекту експозиції. Фонокоментарі. Культура музейного експонування.

ОК 8. Туристичне краєзнавство

Мета: висвітлення туристичних ресурсів України в регіональному аспекті, ознайомлення студентів з природно-рекреаційними, історико-культурними та інфраструктурними ресурсами регіонів.

Предмет: включає в себе вивчення особливостей теоретико-методологічних засад, історію становлення та розвитку туристичного краєзнавства, туристичне районування, природних та історико-культурних, інфраструктурних ресурсів України.

Змістові модулі: Теоретико-методологічні засади туристичного краєзнавства. Історія становлення й розвитку краєзнавства в Україні. методологічний засіб туристичного краєзнавства. Природні краєзнавчо-туристичні ресурси України. Природно-заповідний фонд України. Національні історико-культурні заповідники України. Організація використання печер для цілей туризму. Курортні ресурси України. Фортеці, замки, монастирі як краєзнавчо-туристичні об'єкти. Музеї як об'єкт краєзнавчо-туристичної діяльності. Інфраструктурні ресурси України.

ОК 9. Основи туризмознавства

Мета: формування необхідних знань з організації туристичних подорожей для спеціалістів в сфері туризму.

Предмет: теоретичні основи й практичні навички організації туристичної діяльності, створення та організація туристичного підприємства.

Змістові модулі: Функції туризму, умови та фактори його розвитку. Організація ринку туристичних послуг. Класифікація в туризмі. Міжнародні, регіональні та національні показники розвитку сфери туризму. Історичні передумови виникнення та розвитку туристичної системи України. Світова туристична політики та роль ВТО у її формуванні. Туристична політика України на сучасному етапі. Механізм державного регулювання туризму. Порядок ліцензування туристичної діяльності та сертифікації туристичних послуг.

ОК 10. Облік і аудит в туризмі

Мета: освоєння студентами основ бухгалтерського обліку і аудиту в підприємствах різних форм власності та видів діяльності.

Предмет: об'єкти бухгалтерського обліку; загально прийняті принципи бухгалтерського обліку; облікові процедури; фінансова звітність; регулювання фінансово-господарської діяльності підприємств

та оцінка її відповідності чинному законодавству та критеріям ефективності використання.

Змістові модулі: Сутність бухгалтерського обліку, його принципи та об'єкти. Фінансовий, управлінський і податковий облік. Бухгалтерський баланс. Система бухгалтерського обліку. Інформаційне забезпечення бухгалтерського обліку. Фінансовий облік. Облік статутного капіталу. Облік необоротних активів. Облік виробничих запасів. Облік і звітність матеріально відповідальних осіб. Облік оплати праці та розрахунків з персоналом. Облік витрат на оплату праці. Облік готової продукції та її реалізації. Облік позавиробничих витрат. Розрахунки з бюджетом по податках та обов'язкових платежах. Облік розрахунків із бюджетом. Облік грошових коштів, розрахункових та кредитних операцій. Облік валютних операцій. Організація обліку та звітності, розрахунків із бюджетом із податку на додану вартість, із податку на прибуток, із прибуткового податку, з інших податків і платежів. Облік витрат на виробництво та калькулювання собівартості продукції. Облік розрахунків з постачальниками та покупцями. Суть і функції економічного контролю. Аудиторський контроль, його зміст, класифікація, організація та планування. Контрольно-аудиторський процес та його стадії; наукова організація інформаційного забезпечення аудиту. Аудит у комп'ютерному середовищі. Методика аудиту найважливіших напрямів діяльності підприємств: статуту та установчих документів суб'єкта господарювання, об'єктів приватизації; операцій з цінними паперами; інвестиційної та довірчої діяльності; експортно-імпорتنих та валютних операцій; фінансового стану підприємства, організація обліку та фінансової звітності підприємства.

ОК 11. Статистика в туризмі.

Мета: формування теоретичних знань та практичних навичок статистичної оцінки економічних явищ і процесів суспільного життя, оволодіння методами статистичного аналізу, формування вмінь: проводити статистичні дослідження, обчислювати узагальнюючі показники, будувати статистичні таблиці, графіки, виявляти закономірності та тенденції розвитку досліджуваних явищ.

Предмет: кількісний бік суспільного життя, який знаходить своє відображення у конкретних розмірах та кількісних співвідношеннях суспільних явищ і процесів.

Змістові модулі: Методологічні засади статистики. Організація статистики в Україні. Статистичне спостереження. Зведення та

групування статистичних даних. Узагальнюючі статистичні показники та загальні принципи їх застосування. Абсолютні та відносні величини. Середні величини. Ряди розподілу та їх аналіз. Статистичні методи вимірювання взаємозв'язків. Аналіз тенденцій розвитку. Індексний метод аналізу. Вибіркове спостереження.

Класифікація видів економічної діяльності та його структура. Поняття ефективності та системи її показників. Статистичні моделі ефективності. Поняття ефективності та системи показників туризму Система національних статистичних рахунків в туризмі.

OK12. Друга іноземна мова

Мета: практичне оволодіння студентами іноземною мовою ділового і професійного спрямування, тобто формування і розвиток іншомовної комунікативної компетенції для використання іноземної мови в різних сферах ділової і професійної діяльності, а також оволодіння прийомами здобуття інформації із текстів фахової і ділової спрямованості і засобами її усного і письмового передавання у формі анотацій, рефератів, ділової документації, доповідей, повідомлень (презентацій).

Предмет: розвиток іншомовної комунікативної компетенції, тобто сукупності набутих студентами на практичних заняттях з іноземної мови знань, умінь і практичних навичок з метою використання іноземної мови в різних галузях ділової і професійної сфери діяльності, а також оволодіння прийомами здобуття інформації із фахових та ділових документів, текстів за фахом, і засобами її усного та письмового передавання у формі анотацій, рефератів, ділової документації, доповідей, повідомлень (презентацій).

Змістові модулі (Німецька мова. Французька мова):

Лексико-тематичний блок 1. Індустрія туризму. Просування туризму (у ФРН, Франції). Організація туристичного сектора. Туристичні компанії та аспекти їхньої діяльності. Професії у туризмі. Види туризму.

Лексико-тематичний блок 2. Туристичний продукт. Технічні характеристики тур продукту. Розробка туристичного маршруту. Підготовка туристичної документації. Продаж турпродукту. Рекламація.

Лексико-тематичний блок 3. Готельно-ресторанна справа. Класифікація готельних підприємств (у ФРН, Франції). Ресторация. Персонал та його функції. Перебування в готелі.

Лексико-тематичний блок 4. Навчання і праця. Я – студент факультету туризму. Стажування у франкомовній країні. Необхідність іноземної мови у майбутній професії. Країнознавча інформація.

ОК 13 Екологія

Мета: формування у майбутніх фахівців системи спеціальних знань щодо теоретичних засад екології, вивчення закономірностей і принципів взаємодії елементів системи «суспільство-природа» для забезпечення раціонального, збалансованого та ефективного природокористування.

Предмет: інтегруюча система закономірностей взаємодії живих організмів і навколишнього природного середовища.

Змістові модулі: Предмет, зміст і завдання дисципліни. Екосистеми та їх значення в функціонуванні біосфери. Науково-технічний прогрес і економіка природокористування. Система екологічного управління. Екологічне законодавство та правове регулювання еколого-економічних відносин. Фінансування та економічне стимулювання екологічної діяльності. Економічна ефективність екологічних і природоохоронних заходів. Техногенне навантаження та галузеві аспекти екології. Механізм екологізації економіки. Екологічна стандартизація, сертифікація та маркування. Екологізація підприємництва. Регіональні екологічні проблеми. Екологічна безпека. Міжнародна екологічна діяльність і співробітництво.

ОК 14 Активний туризм

Мета: засвоєння теоретичних та практичних основ проведення подорожей за різними маршрутами з активними способами пересування; набуття специфічних знань і навичок з різних видів активного туризму.

Предмет: види туризму з активними способами пересування.

Змістові модулі: активний туризм як соціальне явище. Організаційно-правові основи функціонування активного туризму в Україні. Основні форми та види активного туризму. Методика підготовки маршрутів з активними способами пересування. Методи і способи орієнтування на місцевості. Перша медична допомога в поході. Фізична і технічна підготовка туристів. Тактика проведення туристської подорожі. Психолого-педагогічні аспекти проведення походу та забезпечення безпеки на маршруті. Пішохідні туристські маршрути та їх характеристика. Гірський туризм. Альпінізм. Лижний туризм та його характеристика. Спелеотуризм. Кінний туризм. Екстремальні типи

походів активного туризму. Регіональні особливості активного туризму в Україні.

ОК 16. Туроперейтинг)

Мета: набуття знань та системного мислення щодо організації туроператорського бізнесу, праксеологічні навички взаємодії суб'єктів туристичного ринку з метою створення якісного тур пакету, схеми його просування та реалізації; оволодіння правилами формування програм туристичного обслуговування, документального забезпечення процесів створення, комплектування, реалізації турів та планових тур пакетів; організації обслуговування туристів.

Мета: формування теоретичних, професійних знань і практичних навичок щодо умов та принципів формування туристичних подорожей, нарощування географії подорожей турфірмою.

Предмет: дієва система взаємодії між всіма суб'єктами туристичного ринку: туроператорів, тур агентів, підприємств-виробників туристичних послуг з метою створення та реалізації програм туристичного обслуговування.

Змістові модулі: Умови створення та функціонування туристичного підприємства. Технологія створення туристичного продукту ат формування його асортименту. Приципи формування програм перебування туристів. Організація обслуговування клієнтів. Загальні принципи організації транспортного обслуговування туристів. Туристичні перевезення на авіотранспорті та залізничним транспортом. Морські та річкові перевезення і круїзи. Автотранспортне обслуговування туристів та організація перевезень автотранспортом. Види формальностей та умови їх виконання паспортно-візові формальності. Митні, валютні та медико-санітарні туристичні формальності. Страхування в туризмі. Туристичні документи та правила їх оформлення. Бронювання туристичного обслуговування. Організація туристичного обслуговування, його контроль, облік та розрахунки. Презентаційна робота в туризмі. Безпека туристичних подорожей.

Технологія туроперейтингу та турпроекування. Основи туроперейтингу. Туроперейтинг та агентський бізнес в туризмі. Технологія створення туристичного продукту та формування його асортименту. Правила формування програм перебування туристів. Організація обслуговування клієнтів в туристичному агентстві.

Прикладний туроперейтинг. Рецептний туроперейтинг. Ініціативний туроперейтинг. Консолідований туроперейтинг. Організація туристичних подорожей туроператором.

ОК 16 Економіка туристичної фірми

Мета: формування у студентів розуміння економічного механізму діяльності підприємств туризму; напрямків диверсифікації виробництва, стійкості функціонування в ринкових умовах.

Предмет: структури господарських об'єктів та методів господарювання в процесі становлення ринкових відносин, система норм і нормативів, методи планування та регулювання діяльності підприємств вказаної сфери, економічні стратегії діяльності підприємств туризму в умовах зростаючої конкуренції.

Змістові модулі: Економічний механізм діяльності підприємств туризму. Виробничо-технічний потенціал туристського підприємства. Стратегія розвитку підприємств туризму. Планування діяльності підприємств туризму. Фінансова політика в туризмі. Цінова політика в туризмі. Управління трудовими ресурсами та матеріальне стимулювання праці на підприємствах туризму. Інвестиційна політика підприємств туризму. Управління ризиком в туристській діяльності. Економічна ефективність туризму.

ОК 17. Риторика та психологія спілкування

Мета: формування комплексу спеціальних знань і умінь для забезпечення продуктивної комунікації зі споживачами, вітчизняними та міжнародними партнерами, організаціями.

Предмет: спосіб організації і оптимізації спілкування на основі продуктивної співпраці та законів психології.

Змістові модулі: Ділове спілкування як спосіб оптимізації певного виду предметної діяльності: виробничої, торговельної, комерційної, наукової тощо. Форми ділового спілкування. Вимоги до успішного ділового спілкування. Програма підготовки до ділового спілкування. Основні етапи і тактичні прийоми ведення переговорів. Психологія ділового спілкування. Імідж ділової людини.

Національні особливості ділового спілкування. Вітчизняний та закордонний досвід. Корпоративна культура. Кодекси етичної поведінки. Культура управління. Етичні імперативи управління. Культура ділового спілкування: сутність прийому та методи. Етичні принципи та етикет спілкування; труднощі та бар'єри спілкування в нестандартних ситуаціях. Культура організації і проведення

комунікативних заходів. Культура поведінки. Формування риторичної майстерності. Правила ділового етикету. Імідж та його роль в діяльності працівників туризму.

Діловий міжнародний протокол, історія становлення. Принципи і форми міжнародного ділового спілкування. Вимоги до проведення переговорів, семінарів, конференцій на міжнародному рівні.

OK18. Правове регулювання туристичної діяльності

Мета: формування теоретичних знань про систему правового регулювання туристичної діяльності в Україні, а також навичок роботи з нормативно-правовими актами.

Предмет: зміст законів та інших нормативних актів, які є правовою основою діяльності туристських організацій.

Змістові модулі: Законодавчі засади регулювання туристичної діяльності. Суб'єкти туристичних правовідносин. Організаційно-правові засади туристичної діяльності. Договірні відносини в сфері туризму. Туристичні формальності та безпека туризму. Правове регулювання порядку виїзду з України і в'їзду в Україну з метою туризму. Правове забезпечення страхування в туристичній діяльності. Особливості правового регулювання окремих видів туризму. Правове регулювання оподаткування суб'єктів туристичної діяльності. Правові засади здійснення державного нагляду (контролю) у сфері туристичної діяльності. Юридична відповідальність за порушення у сфері туристичної діяльності. Правові аспекти співробітництва України з Європейським Союзом у сфері туризму.

OK19. Організація екскурсійної діяльності)

Мета: формування у студентів теоретичних, професійних знань і практичних навичок, що дають їм змогу самостійно організовувати й планувати екскурсійну діяльність; розробляти й проводити екскурсії; здійснювати екскурсійне обслуговування.

Предмет: теоретичні основи й практичні навички створення, проведення екскурсії та контроль за якістю екскурсії.

Змістові модулі: Екскурсія та її сутність. Класифікація екскурсій. Методика підготовки екскурсії. Методика та техніка проведення екскурсії. Професійна майстерність екскурсорова. Диференційований підхід до екскурсійного обслуговування.

OK 20 Аналіз діяльності підприємств туризму

Мета: оцінка стану забезпечення життєдіяльності та підвищення ефективності використання ресурсів об'єктів туристичної галузі

Предмет: оцінка стану, діагностика стану об'єкта аналізу, діагностика

перспективи функціонування об'єкта, пошук і мобілізація резервів підвищення ефективності діяльності.

Змістовні модулі: Вивчення теоретичних засад аналізу діяльності туристичної галузі. Фінансово-економічних аналіз. Управлінський та стратегічний аналіз діяльності підприємств.

ОК 21. Організація анімаційної діяльності

Мета: формування знань майбутніх фахівців про напрями анімаційного руху в туризмі на основі взаємодії дозвілєво-розважального та сервісного комплексів і особистим підходом до обслуговування та розважання туристів.

Предмет: принципи організації дозвілля туристів, особливості туристичної та рекреаційної анімації.

Змістові модулі: Основи організації анімаційних послуг в туризмі. Організація анімаційних послуг в готелях і туристичних комплексах. Організація ігрової та спортивної анімації. Музична та танцювальна анімація. Специфіка вербальної анімації. Організація анімаційних шоу. Свято як основа комплексної анімації. Карнавальна анімація.

ОП 22. Маркетинг у туризмі)

Мета: формування вмінь та навичок щодо застосування маркетингового інструментарію в туризмі.

Предмет: закономірності, які виникають в процесі створення, просування та обміну туристського продукту на ринку послуг.

Змістові модулі: Сутність, зміст, цілі та задачі маркетингу в туризмі. Концепція і філософія маркетингу в туризмі. Зміст і основні спрямування маркетингових досліджень та система маркетингової інформації. Сегментація ринку. Формування маркетингової стратегії.

Маркетингова продуктова, цінова, збутова, комунікаційна стратегії підприємств туризму. Особистий продаж в комплексі маркетингових комунікацій. Стимулювання збуту, пропаганда та реклама в комплексі маркетингових комунікацій. Засоби розповсюдження туристської реклами. Виставки і ярмарки. Фірмовий стиль туристського підприємства. Організація і контроль маркетингу підприємств туризму.

ОК 23 Менеджмент туризму

Мета: формування у майбутніх фахівців сучасного системного економічного мислення в галузі менеджменту організації з урахуванням галузевої специфіки та особливостей управлінської праці у сфері туристичної індустрії, підготовка висококваліфікованого менеджера, який буде спроможним забезпечити високий рівень ефективності системи управління та конкурентоспроможність організації в умовах ринкової економіки.

Предмет: система управління сучасними господарськими організаціями туристичної індустрії.

Змістові модулі: поняття та сутність менеджменту. Особливості туризму як об'єкту управління. Система і структура управління туризмом. Функції і принципи менеджменту в туризмі. Методи менеджменту. Стиль керівництва туристською фірмою. Особистість, влада і авторитет менеджера. Управлінські рішення. Управління персоналом туристської фірми. Управління процесом праці в туризмі. Культура управлінської праці. Мистецтво спілкування.

Методологічні засади менеджменту підприємств туристичної індустрії. Загальна характеристика менеджменту підприємств туристичної індустрії. Проблеми розвитку менеджменту вітчизняних підприємств туристичної індустрії. Особливості управління організаціями сфери туристичної індустрії.

Господарська організація туристичної індустрії як об'єкт управління. Правові основи управління підприємствами туристичної індустрії. Форми управління господарською діяльністю підприємств туристичної індустрії.

Організація управління підприємствами туристичної індустрії. Управління бізнес-процесами у підприємствах туристичної індустрії. Управління персоналом підприємств туристичної індустрії.

Формування системи менеджменту у підприємствах туристичної індустрії. Проектування роботи у підприємствах туристичної індустрії. Організаційний менеджмент. Проектуванні та вдосконалення організаційних структур управління підприємств туристичної індустрії. Процес управління на підприємствах туристичної індустрії.

Вдосконалення та підвищення ефективності управління підприємствами туристичної індустрії. Антикризовий менеджмент.

Самоменеджмент. Ефективність управління підприємством туристичної індустрії.

ОК 24 Інформаційні системи і технології в туристичній індустрії

Мета: надання знань зі структури, функцій, принципів дії інформаційних систем в туристичній індустрії та практичне закріплення навичок роботи з ними.

Предмет: інформаційно-довідкові системи, бази даних, Інтернет-технології, системи бронювання і резервування, автоматизовані інформаційні системи підприємств туристичної індустрії.

Змістові модулі: Поняття інформаційних систем. Призначення і функції інформаційних систем у туризмі та готельному господарстві. Стан впровадження інформаційних технологій у туристському і готельному бізнесі. Бази даних туристського профілю. Інтернет-технології в туристському і готельному бізнесі. Інформаційні системи бронювання і резервування послуг. Глобальні дистриб'ютори і системи в туризмі. Інформаційні системи управління туристськими фірмами. Інформаційні технології створення туристського продукту. Спеціальні інформаційні програми туристських підприємств.

ОК 25. Маркетинг

Мета: формування вмінь та навичок застосування маркетингового інструментарію.

Предмет: закономірності, які виникають в процесі створення, просування та обміну продукту на ринку послуг.

Змістові модулі: Сутність, зміст, цілі та задачі маркетингу. Концепція і філософія маркетингу. Зміст і основні спрямування маркетингових досліджень та система маркетингової інформації. Сегментація ринку. Формування маркетингової стратегії. Маркетингова продуктова, цінова, збутова, комунікаційна стратегії підприємств. Особистий продаж в комплексі маркетингових комунікацій. Стимулювання збуту, пропаганда та реклама в комплексі маркетингових комунікацій. Засоби розповсюдження реклами. Виставки і ярмарки. Фірмовий стиль підприємства. Організація і контроль маркетингової діяльності підприємств.

2. ВИБІРКОВІ НАВЧАЛЬНІ ДИСЦИПЛІНИ

Дисципліни за вибором університету

ВБ 1.1 Історія української державності.

Вивчення дисципліни передбачає глибоке засвоєння та розуміння студентами історії виникнення та формування українського народу та української державності, утвердження національної самобутності, висвітлення політичної діяльності класів і соціальних груп в Україні на певних етапах історичного розвитку. Загальне покликання курсу полягає в тому, щоб на основі процесів гуманізації вищої школи, інтеграції професійної і соціально-гуманітарної підготовки, покращення змісту структури курсу, використання досягнень світової і вітчизняної думки, загальнолюдських цінностей, здійснити підготовку висококваліфікованих фахівців агропромислового комплексу.

ВБ 1.2 Вступ до фаху

Мета: підготовка студентів до навчання в університеті відповідно до сучасних інтеграційних процесів у міжнародній освіті в контексті Болонської декларації, ознайомлення студентів 1 курсу зі змістом майбутньої професії, з характером та сферою професійної діяльності, з особливостями практичної діяльності підприємств туристичної сфери.

Предмет: організація професійної підготовки фахівців з вищою освітою, сфера професійної діяльності фахівців.

Змістові модулі: Університетська освіта в контексті Болонського процесу. Фундаменталізація та індивідуалізація підготовки фахівців з вищою освітою. Організація навчального процесу в університеті. Фахова підготовка у вищому навчальному закладі. Бібліотека університету і правила користування її фондами. Соціально-культурна інфраструктура університету. Студентське самоврядування як невід'ємна складова демократизації вищої школи. Загальні питання державного стандарту вищої освіти в Україні; особливості організації та змісту освітньо-професійної програми підготовки фахівців за напрямом "Туризм" на різних освітньо-кваліфікаційних рівнях; сутність навчального плану щодо підготовки фахівця за напрямом "Туризм"; організація виховної роботи у вищому навчальному закладі.

ВБ 1.3 Філософія

В курсі викладається система знань із таких розділів філософії як онтологія, гносеологія (теорія пізнання), соціальна філософія, історичні

типи філософії, що розкривають сутність відношення «людина – світ» в його найосновніших проявах. Феномен релігії, її походження, основні релігієзнавчі концепції, історія і сучасне становище племінних, ранніх та пізніх національних релігій, основні положення віровчення і культу найвпливовіших релігій світу. Метод логіки, основні форми і закони мислення, передумови виникнення сучасної логіки, поділ класичної логіки, типологія і аналіз формально-логічних теорій у межах логіки висловлювань і логіки предикатів.

ВБ 1.4 Українська мова за професійним спрямуванням

Орфографічні, морфологічні, лексичні, стилістичні, синтаксичні та пунктуаційні норми сучасної української літературної мови; жанри професійного спілкування та їх основні комунікативні ознаки; культура діалогічного та політологічного мовлення; принципи структурно-стилістичного аналізу і корегування тексту відповідно до норм української літературної мови.

ВБ 1.5 Іноземна мова

Мета: формування необхідної комунікативної спроможності в сферах професійного та ситуативного спілкування в усній і письмовій формах, навичок практичного володіння іноземною мовою в різних видах мовленнєвої діяльності в обсязі тематики, що обумовлена професійними потребами; оволодіння новітньою фаховою інформацією через іноземні джерела.

Предмет: обсяг з лексики та граматики іноземної мови, що дає можливість здійснювати професійне спілкування та одержувати необхідну професійну інформацію з іноземних видань.

Змістові модулі: Фонетичні норми іноземної мови. 2000 лексичних одиниць, знання яких забезпечує студентам можливість вести бесіду з фаху та одержувати інформацію з іноземних письмових та усних джерел, а також граматичний матеріал — нормативна граматика іноземної мови. Аудіювання та мовлення. Лексичний мінімум (категорії буття, їх властивості та відносини; географічні, демографічні, економічні та політичні дані) конкретної країни світу, мова якої вивчається. Лексичний мінімум регіональних та соціальних відмінностей між Україною та країною, мову якої вивчають. Ознайомче та пошукове читання з визначеною швидкістю без словника. Вивчаюче читання з визначеною кількістю невідомих слів (із використанням словника).

ВБ 1.6 Безпека життєдіяльності

Основи безпеки життєдіяльності, ключові правила організації виробничого простору. Принципи і підходи складання оцінки середовищу перебування щодо особистої безпеки, колективу, суспільства та проведення моніторингу небезпечних ситуацій.

ВБ 1.7 Фізичне виховання

Основи підтримання здорового способу життя та переваги фізичної активності. Засвоєння базових елементів масово поширених ігрових видів спорту, сприяння підтриманню високого рівня фізичної майстерності та фізичного здоров'я.

2.2. Дисципліни за вибором студента

ВБ 2.1 Спеціалізований туризм (Зелений туризм)

Мета: формування знань щодо особливостей функціонування закладів, що займаються розвитком зеленого туризму.

Предмет: формування, функціонування та розвиток зеленого туризму як цілісної системи.

Змістові модулі: Місце зеленого туризму у системі суспільно-економічних відносин. Суспільно-економічні чинники розвитку зеленого, екологічного туризму і агротуризму. Екотуристичний потенціал та специфічні риси екотуристичного продукту. Досвід управління розвитком зеленого туризму в Україні та за кордоном.

Конструктивно-географічні основи менеджменту зеленого туризму, екотуризму і агротуризму. Нормативно-правова база функціонування суб'єктів зеленого туризму. Принципи, функції, завдання, інтеграційні та стабілізаційні основи зеленого туризму. Специфічність агротуризму. Принципи організації «зелених осель» та осередків зеленого туризму. Ліцензування та сертифікація «зелених осель».

Екологічний туризм і агротуризм в системі геомаркетингу. Базові основи геомаркетингу. Реалізація концепції геомаркетингу. Розробка комплексу геомаркетингу. Стратегії збуту і прогнозування потенційного попиту в зеленому туризмі і агротуризмі. Екотуристичні геомаркетингові комунікації.

ВС 2.2. Організація готельного господарства

Мета: формування розуміння сутності готельного господарства, як складової сфери послуг, засвоєння студентами теоретичних основ

організації функціонування підприємства готельного господарства на ринку.

Предмет: процес організації функціонування підприємства готельного господарства.

Змістові модулі: Історія розвитку світового готельного господарства. Історія розвитку готельного господарства України. Нормативно-правове регулювання готельної індустрії. Характеристика основних типів засобів розміщення. Характеристика підприємств готельного господарства для відпочинку та лікування. Сучасний підхід до класифікації підприємств готельного господарства. Класифікація підприємств готельного господарства України. Функціональна організація приміщень підприємств готельного господарства.. Архітектура та інтер'єр у готельному господарстві. Технологія прибиральних робіт. Сутність послуг гостинності в готельному господарстві. Технологія прийому та розміщення туристів у засобах розміщення. Організація роботи служби прийому і розміщення. Організація обслуговування на житлових поверхах. Організація надання додаткових послуг у підприємстві готельного господарства. Культура обслуговування в готельному господарстві. Організація роботи обслуговуючих господарств. Організація санітарно-технічного й інженерно-технічного обслуговування в готельному господарстві. Особливості організації праці на підприємстві готельного господарства.

ВС 2.3. Організація ресторанного господарства

Мета: формування знань з раціональної організації послуг харчування, набуття практичних навичок щодо внутрішнього змісту, взаємодії та узгодженості технологічних операцій і процесів в закладах ресторанного господарства.

Предмет: загальні закономірності організації діяльності щодо надання послуг у сфері ресторанного бізнесу.

Змістові модулі: Основи організації роботи закладів ресторанного господарства. Організація постачання закладів ресторанного господарства. Організація роботи складського, тарного та транспортного господарств. Основи організації виробництва продукції у закладах ресторанного господарства. Основи технологічного процесу обслуговування споживачів у закладах ресторанного господарства. Характеристика матеріально-технічної бази для організації обслуговування споживачів у закладах ресторанного господарства. Організація та моделювання процесу повсякденного обслуговування різних контингентів споживачів в закладах ресторанного господарства.

організація та моделювання процесу повсякденного обслуговування певного контингенту споживачів у закладах ресторанного господарства. Спеціальні форми обслуговування, які використовуються в закладах ресторанного господарства. Раціональна організація праці у закладах ресторанного господарства.

ВС 2.4. Бізнес-планування в туризмі

Мета: формування системи теоретичних знань та практичних навичок з бізнес-планування як елементу управління підприємством туристичної сфери.

Предмет: бізнес-планування на підприємствах туристичної сфери в сучасних умовах господарювання.

Змістові модулі: Сутність та цілі бізнес-планування у туристичному бізнесі. Види бізнес-планів та особливості їх розробки в туризмі. Зміст і структура бізнес-плану та джерела інформації для його розробки. Методи дослідження ринку послуг і продукції туризму. Визначення і обґрунтування потенційної місткості цільового ринку. Сегментування ринку туризму. Визначення цільового ринку. Оцінка впливу зовнішніх факторів та ступеня конкуренції на ринку послуг туризму. Завдання і цілі розробки маркетинг-плану підприємства туристичної сфери. Технологія розробки маркетинг-плану. Життєвий цикл послуг і продукції підприємств туризму. Стратегія маркетинг-мікс. Формування бренду, іміджу та фірмового стилю підприємства. Завдання та зміст операційного (виробничого) плану послуг і продукції підприємства. Методика розробки виробничо-експлуатаційної програми туристичного підприємства. Обґрунтування операційної (виробничої) стратегії підприємства. Цілі та структура організаційно-юридичного плану. Зміст основних розділів організаційно-юридичного плану. Значення, зміст і технологія розробки фінансового плану підприємства. План доходів і видатків. План грошових надходжень і виплат. Вимоги до складання планового балансу для бізнес-плану. Методи та критерії оцінки ефективності проекту. Види і страхування ризиків в туризмі. Механізм управління ризиками.

Вимоги до написання бізнес-плану. Оформлення бізнес-плану: титульний лист, виконавче резюме, зміст, додатки. Цілі і завдання презентації бізнес-плану підприємства туристичної сфери. Способи підвищення ефективності презентації бізнес-плану.

ВС 2.5. Рекреологія та курортна справа

Мета: сформувати знання щодо ролі і значення рекреаційного туризму та курортів, використання курортно-рекреаційного потенціалу України, застосування ними цілющих природних факторів, валеологічних технологій в особистому житті та професійній діяльності, формування мотивації до здорового способу життя.

Предмет: формування, функціонування та розвиток рекреаційного туризму та курортної справи як цілісної соціально-економічної системи.

Змістові модулі: Принципи, функції, завдання, інтеграційні та стабілізаційні основи рекреаційного туризму. Місце рекреаційного туризму у системі суспільно-економічних відносин. Суспільно-економічні чинники розвитку рекреаційного туризму.

Курортна справа як потужна індустрія здоров'я. Курортна справа і рекреація. Системний підхід у курортній справі. Інноваційні, науково-методичні, конструктивно-географічні основи курортної справи. Природна медицина і курортологія. Історичний нарис розвитку природної медицини і курортної справи у світі, Європі й Україні. Головні поняття і визначення вітчизняної курортної науки і практики. Основні природні лікувальні фактори курортів.

Основні курортні ареали України, їх характерні особливості. Вітчизняні кліматичні курорти. Бальнеологічні курорти України. Вітчизняні грязеві курорти. Курорти України, що мають унікальні поєднання природних лікувальних чинників

Курортологія в Україні. Санаторно-курортна допомога та санаторно-курортні заклади. Види і спеціалізація (профільність) санаторіїв. Медичний відбір (хворих) пацієнтів для санаторно-курортного лікування.

ВС 2.6. Стандартизація і сертифікація в туризмі

Мета: формування знань щодо теорії та практики стандартизації, сертифікації туристичних послуг та ліцензування туристичної діяльності

Предмет: комплексний, системний підхід до вивчення стандартів і стандартизації, сертифікатів та вимог сертифікації, ліцензій та умов ліцензування.

Змістові модулі: Елементи теорії пізнання. Основи теорії вимірювань. Метрологічне забезпечення виробництва. Кваліметрія, вимірювання якості. Теоретичні основи стандартизації. Державна система стандартизації та УкрСЕПРО. Законодавча метрологія і стандартизація, міжнародне співробітництво.

Стандартизація як база науково-технічного прогресу: загальні положення; класифікація стандартів; уніфікація як метод стандартизації. Міжнародна діяльність у сфері стандартизації. Структура системи якості. Вимоги технічної естетики і дизайну. Техніко-економічна ефективність стандартизації. Нормативно-законодавча база стандартизації в Україні: органи стандартизації, основні положення державної системи стандартизації України. Стандартизація процесів, продукції і послуг. Стандарти на методи контролю. Сертифікація продукції. Системи сертифікаційного контролю. Правила обов'язкової сертифікації послуг. Умови сертифікації в рамках туристської корпорації. Ліцензування видів діяльності. Нормативна база ліцензування. Ліцензування туристських підприємств і міжнародної туристської діяльності. Ліцензування екскурсійної діяльності. Ліцензування готельної діяльності. Ліцензування страхової діяльності.

ВС 2.7. Логістика в туризмі

Мета: формування вмінь та навичок щодо механізму відтворення логістичних систем ефективного управління матеріальними потоками.

Предмет: загальні закономірності розвитку логістичних систем, особливості та тенденції управління і оптимізації матеріальних потоків.

Змістові модулі: основні поняття та визначення логістики. Концептуальні основи логістики. Методологічний апарат логістики. Методи планування та управління виробничими та економічними системами. Методи системного аналізу. Методи моделювання логістичних схем. Функціональний логістичний менеджмент. Зв'язок логістики основними функціональними сферами бізнесу. Підтримка логістичного менеджменту. Інформаційне забезпечення логістичного менеджменту. Логістичне адміністрування.

ВС 2.8. Страхування в туризмі

Мета: формування знань з основних положень теорії та практики страхування юридичних та фізичних осіб, розвиток економічного мислення та страхової культури.

Предмет: страхування юридичних та фізичних осіб, економічне мислення та страхова культура.

Змістові модулі: Сутність, принципи та роль страхування. Класифікація страхування. Страхові ризики та їх оцінка. Страховий ринок та його характеристика. Страхова організація. Державне регулювання страхової діяльності. Особисте страхування. Майнове

страхування. Страхування відповідальності. Перестрахування та співстрахування. Доходи, витрати та прибуток страховика. Фінансова надійність страховика.

ВС 2.9. Міжнародний туристичний бізнес

Мета: отримання майбутніми фахівцями сфери туризму професійних знань у сфері теорії і методології географічних досліджень та туристичного ринку, формування фахового світогляду щодо територіальної організації та умов розвитку спеціалізованих видів туризму в регіонах та країнах світу.

Предмет: теоретико-методологічні засади географічних досліджень та туристичного ресурсознавства, закономірності територіальної організації та умов розвитку спеціалізованих видів туризму в регіонах та країнах світу.

Змістові модулі: Туристичний потенціал. Методологія та методика досліджень в туризмі. Туристський потік.

Класифікація та географічна оцінка туристичних ресурсів. Природні туристичні ресурси. Культурно-історичні ресурси туризму. Географія рекреаційних видів туризму. Географія лікувально-оздоровчого туризму. Географія активних видів туризму. Географія культурно-пізнавального та подієвого туризму. Географія ділового туризму. Географія релігійного туризму та паломництва.

ВС 2.10. Етика бізнесу

Мета: формування комплексу знань і умінь етичної взаємодії зі споживачами, вітчизняними та міжнародними партнерами, організаціями.

Предмет: спосіб організації і оптимізації спілкування на основі продуктивної співпраці та міжнародних норм.

Змістові модулі: Національні особливості ділового спілкування. Вітчизняний та закордонний досвід. Корпоративна культура. Кодекси етичної поведінки. Культура управління. Етичні імперативи управління. Культура ділового спілкування: сутність прийому та методи. Етичні принципи та етикет спілкування; труднощі та бар'єри спілкування в нестандартних ситуаціях. Культура організації і проведення комунікативних заходів. Культура поведінки. Формування моральної поведінки. Правила ділового етикету. Імідж та його роль в діяльності працівників туризму.

Діловий міжнародний протокол, історія становлення. Принципи і форми міжнародного ділового спілкування. Вимоги до проведення переговорів, семінарів, конференцій на міжнародному рівні.

3. Форма атестації здобувачів вищої освіти

Системна атестація здобувачів фаху у закладах вищої освіти відповідно до чинних державних стандартів та норм здійснюється на основі інтегрованого оцінювання успішності засвоєння матеріалу навчальних дисциплін, оперативності та ефективності вирішення професійних завдань, передбачених даною освітньо-професійною програмою, а також рівня засвоєння компетенцій, умінь і навичок, необхідних для виконання поточних завдань відповідно до передбаченої фахом діяльності.

Нормативна форма державної атестації встановлюється даним стандартом та здійснюється у формі публічного захисту кваліфікаційної (бакалаврської) роботи.

Кваліфікаційна (бакалаврська) робота допускається до захисту перед атестаційною кваліфікаційною комісією за умови, якщо рівень її унікальності (оригінальності) відповідає нормативу, який висувається до відповідних робіт та офіційно затверджений ЗВО.

У кваліфікаційній роботі дослідницького характеру мають бути наведені результати самостійно творчо виконаної аналітико-дослідницької роботи прикладного характеру з дієвими пропозиціями щодо їх впровадження на реальному підприємстві туристичної сфери. Зокрема, аналіз діяльності суб'єкта туристичного бізнесу, світових чи регіональних процесів або явищ на ринку туристичних послуг, що своєю чергою передбачає обґрунтування мети і завдань дослідження, вибір об'єкту, предмету і методів дослідження, результати дослідження у вигляді систематизованих висновків.

Обов'язковою складовою частиною кваліфікаційної роботи є інтегрована сукупність передбачуваних кроків/заходів, спрямованих на досягнення певного результату щодо обраного напрямку дослідження.

Атестація здійснюється відкрито та публічно.

Публічний захист кваліфікаційної роботи передбачає:

- оприлюднення основних положень роботи у вигляді мультимедійної презентації та роздаткового матеріалу аналогічного змісту або певних схем та порівняльних таблиць, які є додатками до роботи;
- вчасне попереднє оголошення на веб-сайті випускової кафедри про дату і час публічного захисту;
- відкриту форму засідання кваліфікаційної комісії.

Студент, який не захистив кваліфікаційну роботу, допускається до

повторного захисту впродовж трьох років після закінчення університету.

Кваліфікаційні роботи зберігаються в електронному вигляді на випусковій кафедрі та у паперовому вигляді в архіві ЗВО і можуть бути перевірені (з використанням відповідного програмного забезпечення) на плагіат.

Кваліфікаційні роботи можуть бути оприлюднені на офіційному сайті університету та факультету.

Екзаменаційна комісія повинна перевірити ступінь науково-теоретичної та практичної підготовки випускників, прийняти рішення про присвоєння їм освітнього ступеня «Бакалавр» із присвоєнням кваліфікації: Бакалавр з туризму за результатами захисту випускної роботи, а також на основі аналізу успішності вирішення випускниками професійних завдань, передбачених освітньою програмою, видати диплом бакалавра державного зразка, внести пропозиції щодо поліпшення якості навчання.

**МІНІСТЕРСТВО ОСВІТИ І НАУКИ УКРАЇНИ
НАЦІОНАЛЬНИЙ УНІВЕРСИТЕТ БІОРЕСУРСІВ І ПРИРОДОКОРИСТУВАННЯ УКРАЇНИ**

ННІ післядипломної освіти

**НАВЧАЛЬНИЙ ПЛАН
підготовки фахівців 2018 року вступу**

Рівень вищої освіти (ОС)	Перший (бакалаврський)
Галузь знань	24 «Сфера обслуговування»
Спеціальність	242 «Туризм»
Освітньо-професійна програма	Туризм
Орієнтація освітньої програми	Освітньо-професійна
Форма навчання	денна
Термін навчання (обсяг кредитів ЄКТС)	4 роки
На основі	повної загальної середньої освіти
Ступінь вищої освіти	«Бакалавр»
Кваліфікація	бакалавр з туризму

**І. ГРАФІК НАВЧАЛЬНОГО ПРОЦЕСУ
підготовки фахівців першого (бакалаврського) рівня вищої освіти 2018/2019 року вступу**

с

п

Рік	2018 рік												2019 рік																																								
	Вересень			Жовтень				Листопад					Грудень				Січень				Лютий			Березень				Квітень			Травень			Червень			Липень			Серпень													
	3	10	17	IX	1	8	15	22	X	5	12	19	XI	3	10	17	24	31	7	14	21	I	4	11	18	II	1	8	15	22	IV	6	13	20	V	3	10	17	VI	1	8	15	22	VII	5	1	19	VIII	31				
	8	15	22	X	6	13	20	27	XI	10	17	24	XII	8	15	22	29	5	12	19	26	II	9	16	23	III	9	16	23	IV	6	13	20	27	V	11	18	25	VI	8	15	22	VII	6	13	20	27	VIII	10	1	24	IX	52
	1	2	3	4	5	6	7	8	9	10	11	12	13	14	15	16	17	18	19	20	21	22	23	24	25	26	27	28	29	30	31	32	33	34	35	36	37	38	39	40	41	42	43	44	45	46	47	48	49	50	51	52	
І																																																					

ь

н

о

с

Умовні позначення:

- теоретичне навчання
- : - екзаменаційна сесія
- - канікули
- O - навчальна практика

- X - виробнича практика
- O - навчальна практика
- З - захист звітів з дослідницької практики
- // - державна атестація

Туризм»

II. ПЛАН НАВЧАЛЬНОГО ПРОЦЕСУ

№ п/п	Назва навчальної дисципліни	Загальний обсяг		Форми контролю знань за семестрами			Аудиторні заняття			Самостійна робота	Практична підготовка		Розподіл тижневих годин за курсами та семестрами								
		Годин	(1ЄСТС 30 год). Кредитів	Екзамен	Залік	Курсова робота	Всього	у тому числі			Навчальна практика	Виробнича практика	I курс	II курс		III курс		IV курс			
								лекції	лабораторні				практичні	Семестри							
														1с	2с	3с	4с	5с	6с	7с	8с.
														Кількість тижнів у семестрі							
15	15	15	15	15	15	15	13														
1	2	3	4	5	6	7	8	9	10	11	12	13	14	15	16	17	18	19	20	21	22
4. ОБОВ'ЯЗКОВІ НАВЧАЛЬНІ ДИСЦИПЛІНИ																					
1	Економічна теорія: основи економічної теорії:	150	5	1			60	30		30	90			4							
2	Вища математика	120	4	1			60	30		30	60			4							
3	Інформаційні системи і технології	210	7	2	1		150	45	105	-	60	x		4	4						
4	Історія української культури	120	4	2			45	30		15	75				4						
5	Географія туризму (туристичні ресурси України)	120	4	2			60	30		30	60				4						
6	Географія туризму (туристичне країнознавство)	120	4	3			60	30		30	60	x				4					
7	Музезнавство	150	5	5			60	30		30	90						4				
8	Туристичне краєзнавство	150	5	4			60	30		30	90					4					
9	Основи туризмознавства	150	5	2			90	30		60	60	x			6						
10	Облік і аудит в туризмі	150	5	7			60	30		30	90									4	
11	Статистика в туризмі	150	5	3		x	60	30		30	90					4					
12	Друга іноземна мова	270	9	7	5,6		150	-		150	120						4	4	2		
13	Екологія	150	5	1			60	30		30	90			4							

1	2	3	4	5	6	7	8	9	10	11	12	13	14	15	16	17	18	19	20	21	22
21	Організація анімаційної діяльності	120	4	5			60	30		30	60						4				
22	Маркетинг у туризмі	150	5	7			60	30		30	90									4	
23	Менеджмент туризму	180	6	7	6	x	120	60		60	60								4	4	
24	Інформаційні системи і технології в туризмі	150	5	3			90	30		60	60				6						
25	Маркетинг	120	4	6			60	30		30	60								4		
Всього		3780	126	16	13	4	1815	780	105	930	1965	4		16	20	14	12	21	20	18	
2. ВИБІРКОВІ НАВЧАЛЬНІ ДИСЦИПЛІНИ																					
2.1. Дисципліни за вибором університету																					
1	Історія української державності	120	4	2			60	30		30	60				4						
2	Вступ до фаху	120	4		1		30	15		15	90			2							
3	Філософія	120	4	4			30	15		15	90						2				
4	Українська мова за професійним спілкуванням	120	4	1			75	30		45	45			4							
5	Іноземна мова	390	13	8	1-7		386			386	.4			6	4	4	4	2	2	2	2
6	Безпека праці і життєдіяльності	90	3		4		30	15		15	60						2				
7	Фізичне виховання	120	4		1-4		120			120	-			2	2	2	2				
Всього		1080	36	4	12		731	105	-	626	349	-		14	10	6	10	1	2	2	2

III. СТРУКТУРА НАВЧАЛЬНОГО ПЛАНУ

Навчальні дисципліни	Години	Кредити	%
1. обов'язкові навчальні дисципліни	3780	126	52,5
2. Вибіркові навчальні дисципліни	2880	96	40,0
2.1. Дисципліни за вибором університету	1080	36	15,0
2.2. Дисципліни за вибором студента	1800	60	25,0
3. Інші види навчання	540	18	7,5
Разом за ОКР	7200	240	100

IV. ЗВЕДЕНІ ДАНІ ПРО БЮДЖЕТ ЧАСУ, ТИЖНІ

Рік навчання	Теоретичне навчання	Екзаменаційна сесія	Практична підготовка	Підготовка бакалаврської роботи	Державна атестація	Канікули	Всього
1	30	6	4			12	52
2	30	6	4			12	52
3	30	6	2			8	45
4	28	4	6	2	2	6	48
Разом за ОС	118	19	17	2	2	39	197

V. ПРАКТИЧНА ПІДГОТОВКА

№	Вид практики	Семестр	Години	Кредити	Кількість тижнів
1	Інформаційні системи і технології	2	30	1	2
2	Основи туризмознавства	2	30	1	1
3	Організація туристичних подорожей	4	30	1	3
4	Організація готельного господарства; Організація ресторанного господарства (виробнича)	4	90	3	4
5	Виробнича	6	150	5	6

VI. КУРСОВІ РОБОТИ І ПРОЕКТИ

№	Назва дисципліни	Години	Кредити	Курсова робота	Курсовий проект
1	Турооперейтинг	30	1	x	
2	Статистика в туризмі	30	1	x	
3	Менеджмент туризму	30	1	x	
4	Організація готельного господарства; Організація ресторанного господарства	30	1		x

VII. ДЕРЖАВНА АТЕСТАЦІЯ

№	Складова атестації	Години	Кредити	Кількість тижнів
1	Комплексний екзамен з фахових дисциплін	30	1	1
2	Підготовка і захист бакалаврської роботи	30	3	2